

TOTO

レストパルフ L型

UWFAA / UWFEA / UWFAB / UWFEB / UWFBA / UWFFA / UWFBB / UWFFB

このダイジェスト版は、おおよその施工の流れをご理解いただくためのものです。
施工にあたっては、施工説明書本編とあわせてご確認ください。
施工説明書本編にある安全上のご注意、施工上のご注意を必ずお守りください。

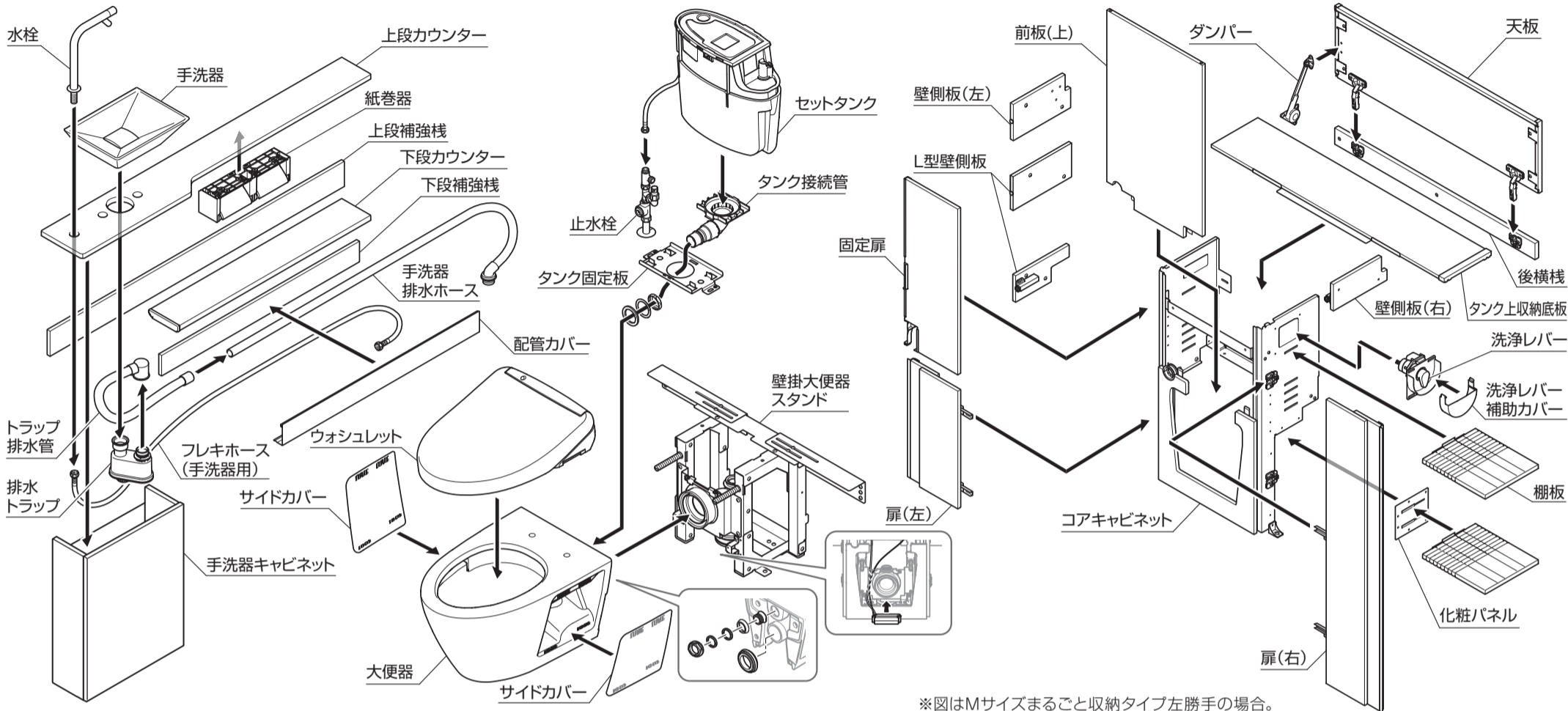

※図はMサイズまるごと収納タイプ左勝手の場合。

1 壁掛大便器スタンド

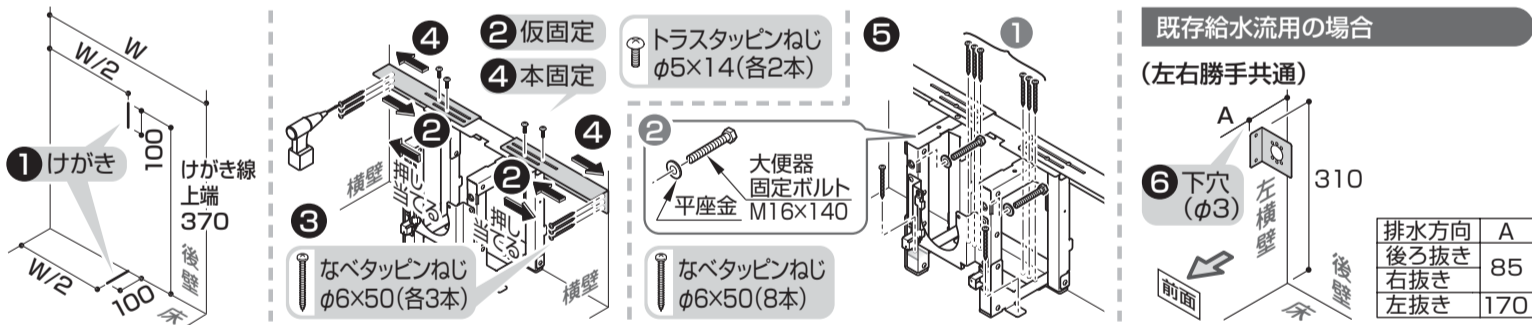

1 排水接続管

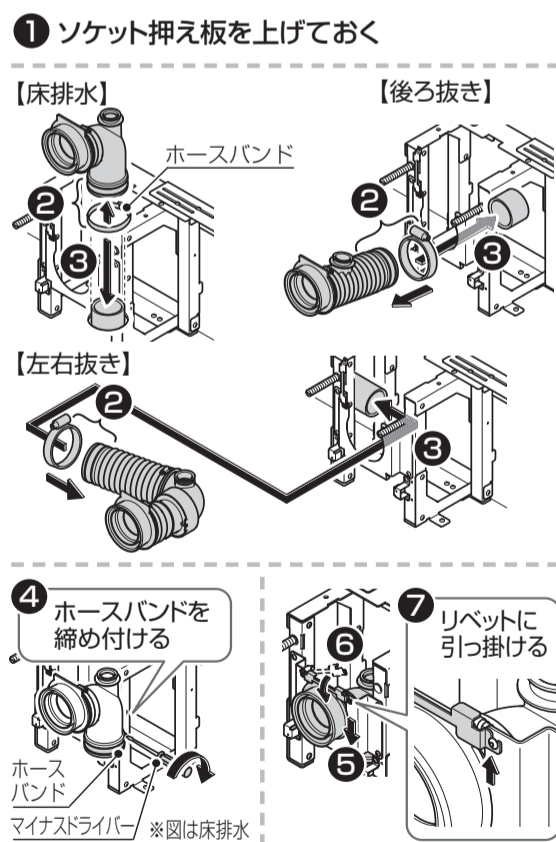

1 止水栓・分岐金具

※フレキホース(手洗器用)の固定・取り回しは本編参照

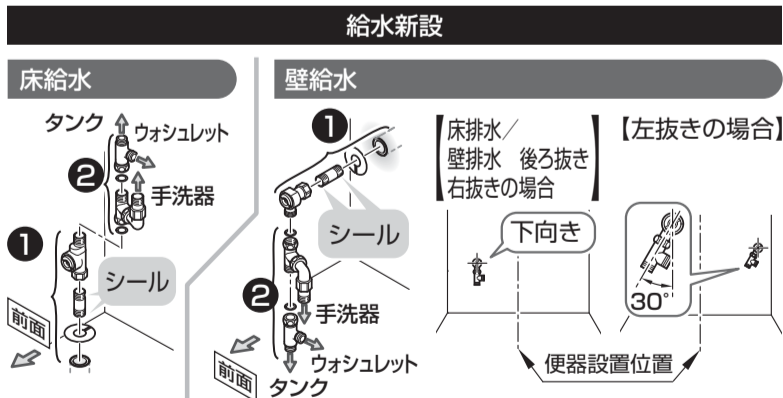

1 L型壁側板

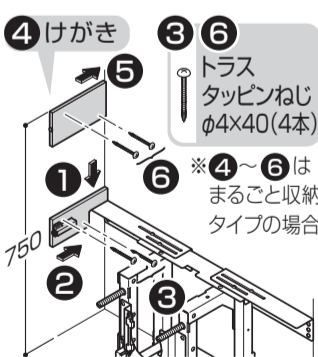

1 壁掛大便器スタンド

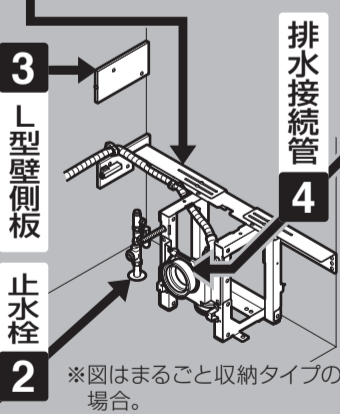

既存給水流用

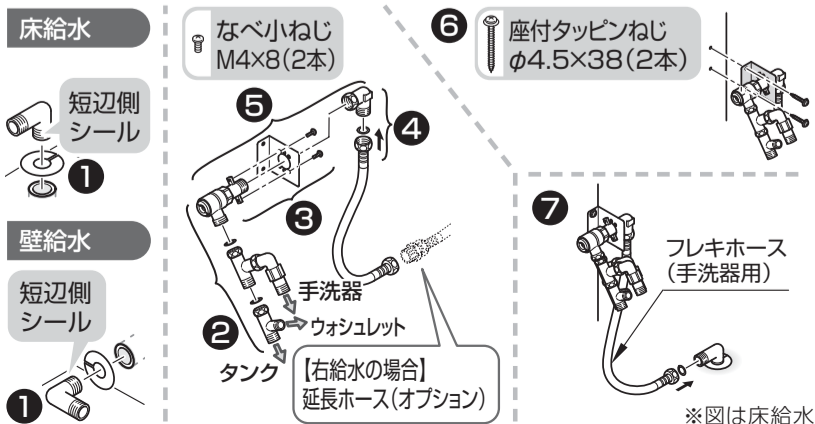

2 フレキホース(手洗器用)

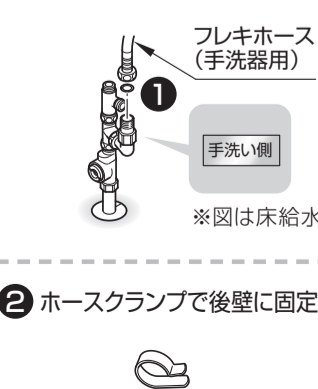

2 手洗器排水ホース

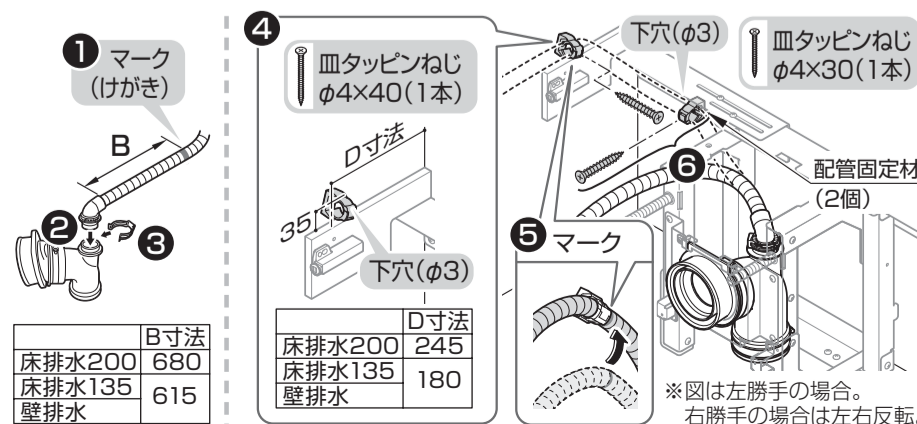

1 コアキャビネット

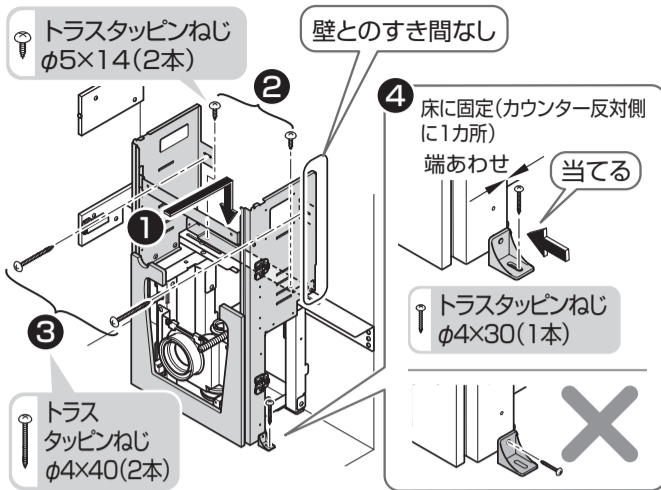

4 照明部材

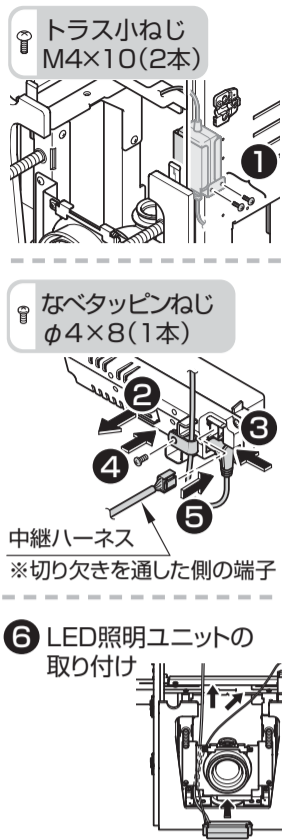

1 セットタンク

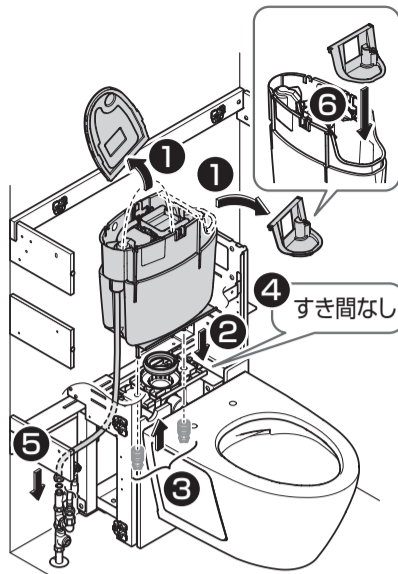

2 洗浄レバー

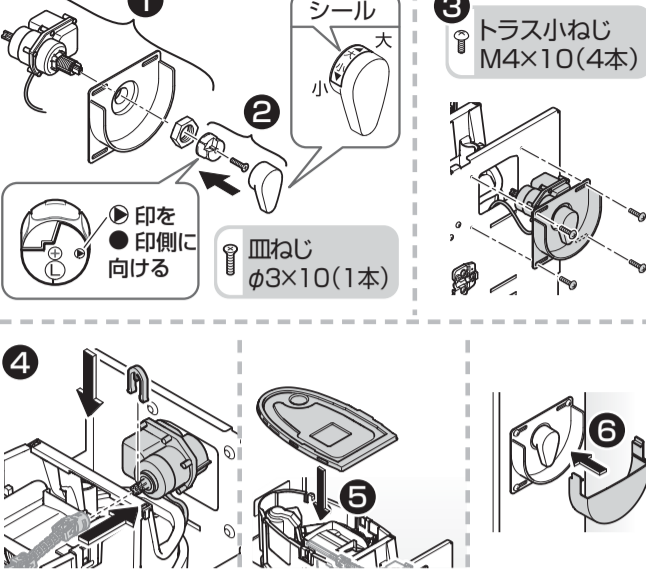

2 後横棧

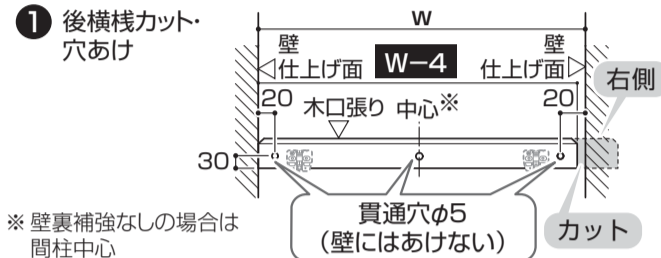

まるごと収納タイプの場合

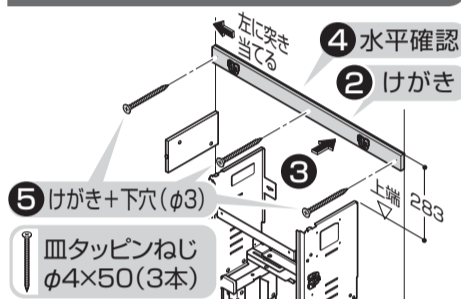

すっきり収納タイプの場合



3 壁側板

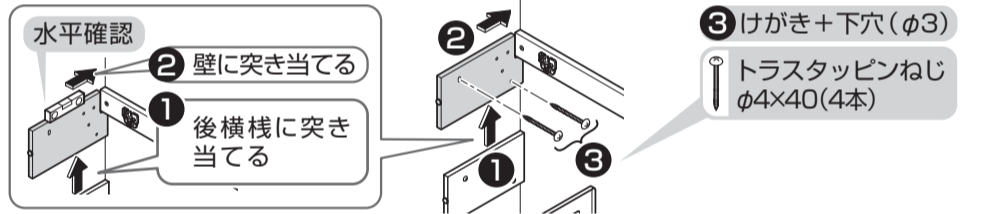

1 タンク接続管



1 取り付けの準備

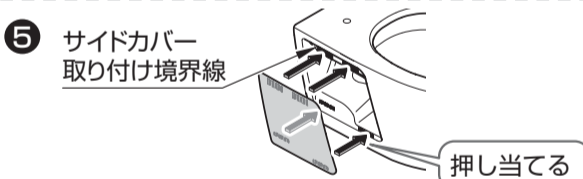
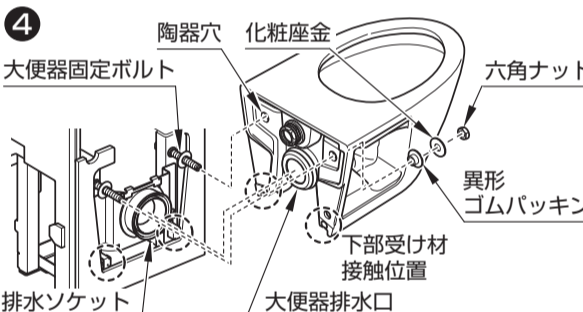
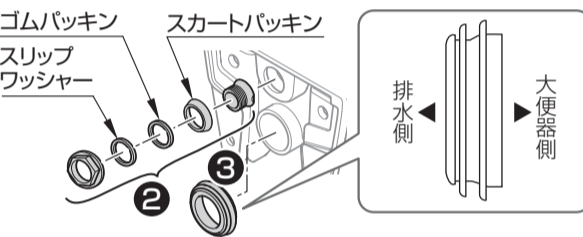
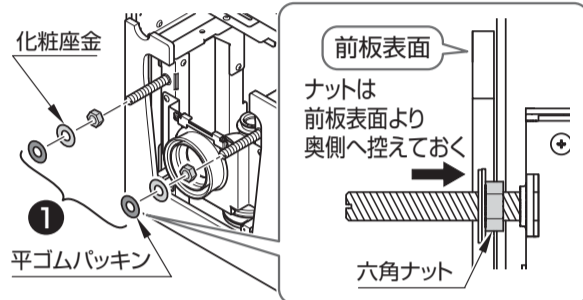

1 ウォシュレットの設置

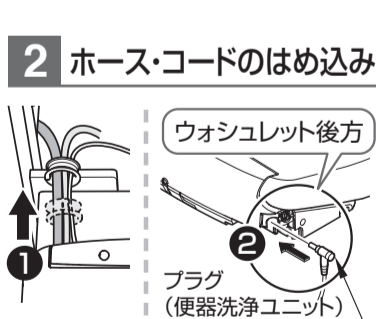

3 ホースの接続

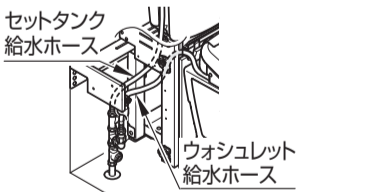

4 リモコンの設定・作動確認

▶ 本編 P.46

1 棚板・タンク上収納底板用アングル材(まるごと収納タイプ)

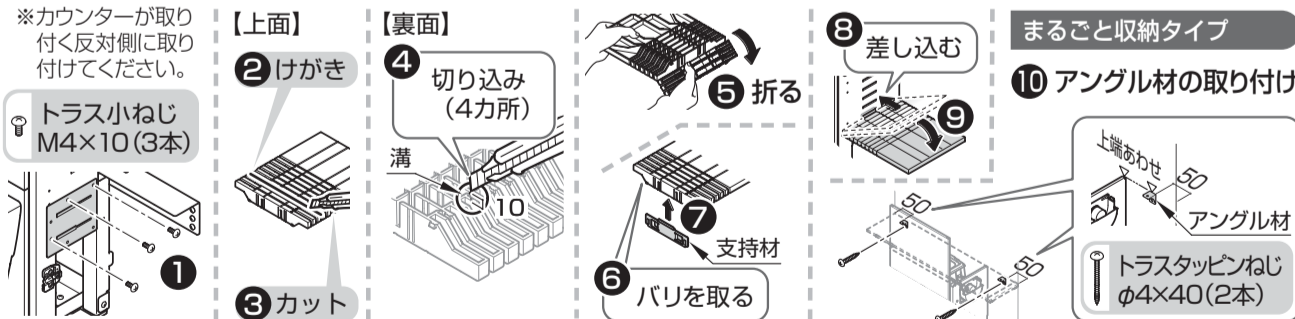

1 前板(上)

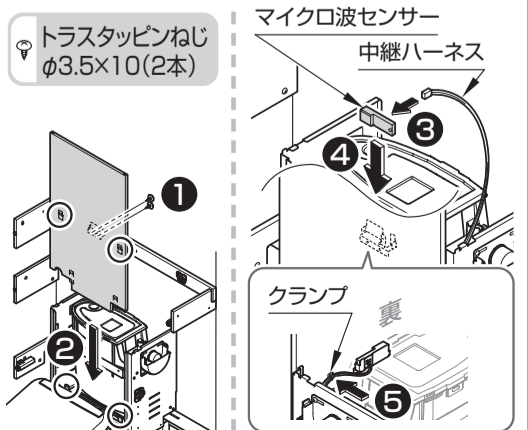

ウォシュレット 9

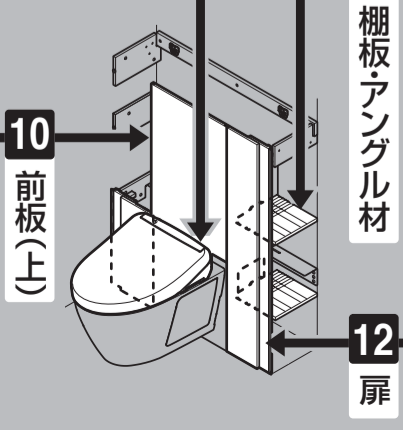

1 扉

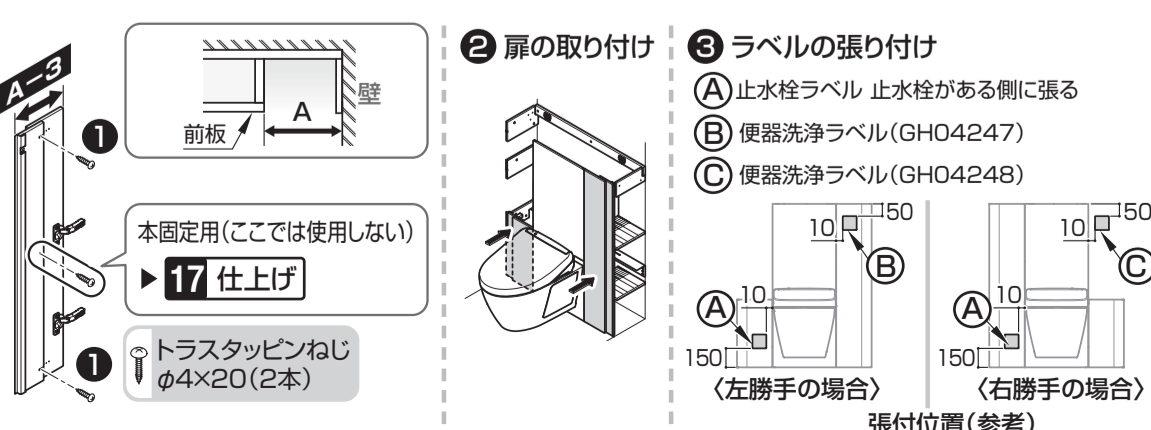

※図はまるごと収納タイプの場合。

1 固定扉のカット



※図は左勝手

2 丁番・固定扉キャップ

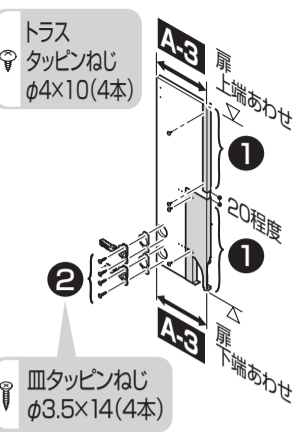

3 固定扉の取り付け

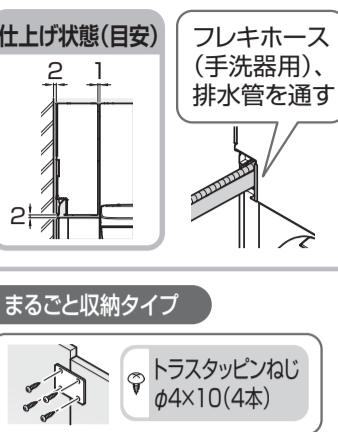

すっきり収納タイプ

4 天板の加工・組み立て ※まるごと収納タイプ ▶ ステップ7

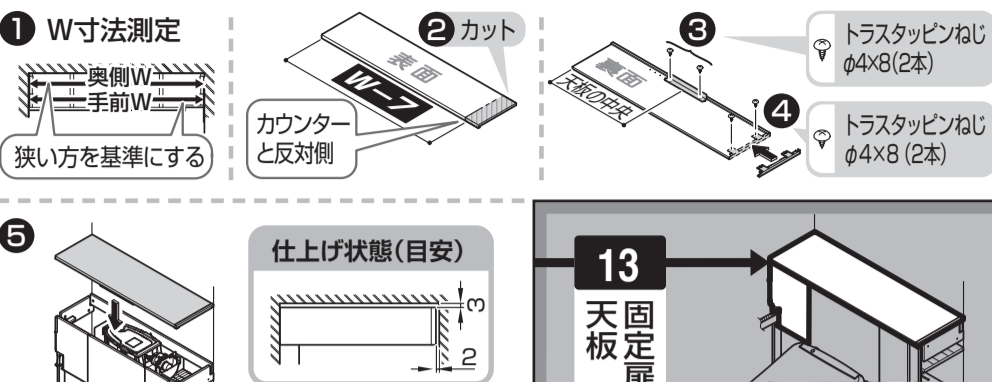

13 天板固定扉

※図はすっきり収納タイプ左勝手の場合。

1 2 3 4 ステップ5 14-M 手洗器Mサイズ ※手洗器Sサイズ ▶ ステップ6

1 上段カウンターの部材

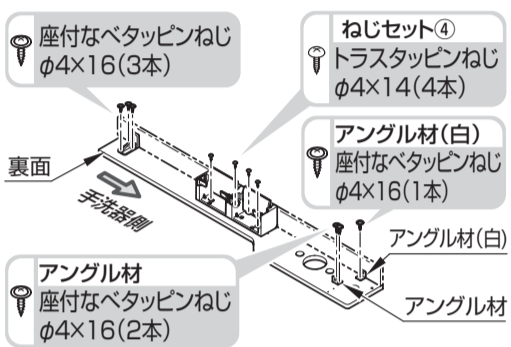

メタル製紙巻器の場合

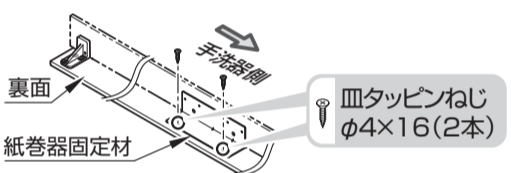

2 上段補強桟

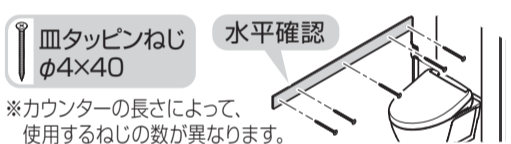

3 上段カウンター

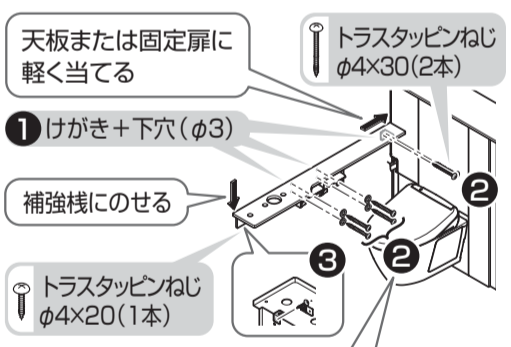

【樹脂紙巻器の場合】

- ねじセット① なべタッピンねじ φ4.5×40(4本) 平座金(4個)

【メタル紙巻器の場合】

- 皿タッピンねじ φ4×40(2本)

4 手洗器キャビネットの加工・取り付け

電気温水器付自動水栓の場合

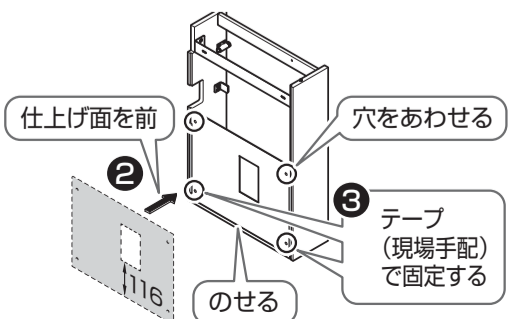
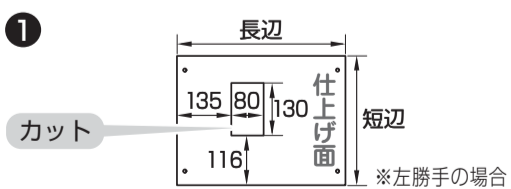

5 下段カウンターの部材

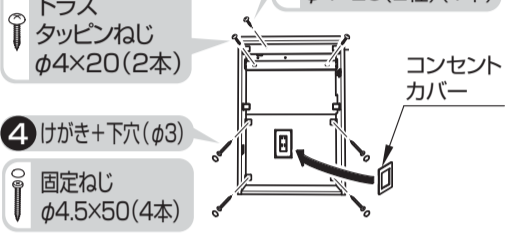

6 下段補強桟

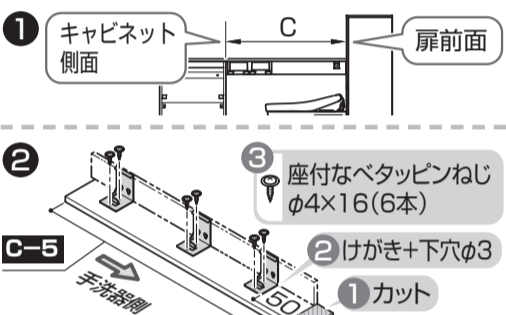

7 下段カウンター

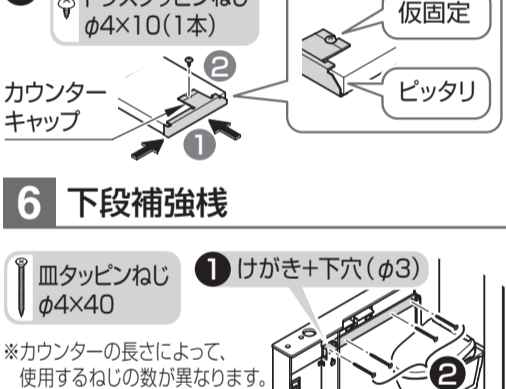

8 排水金具・固定金具

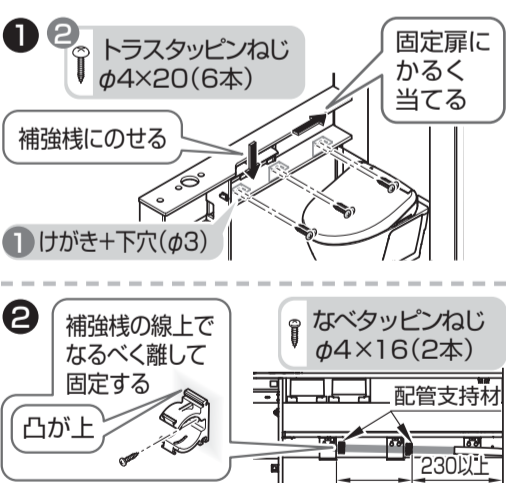

9 手洗器

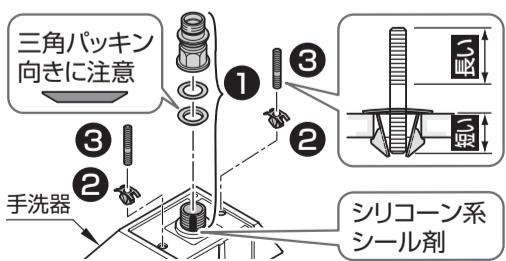

14-M 手洗器Mサイズ

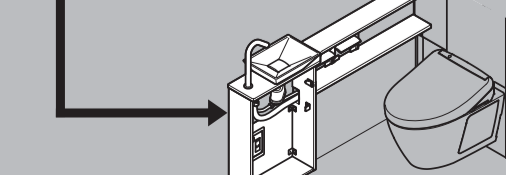

10 水栓金具

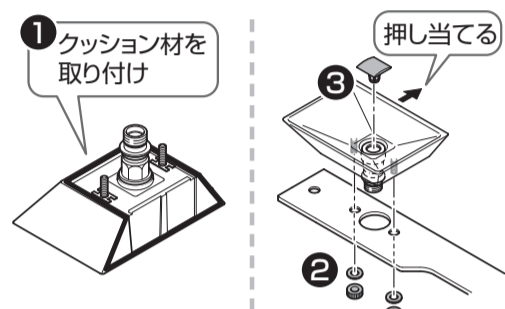

11 下穴あけ

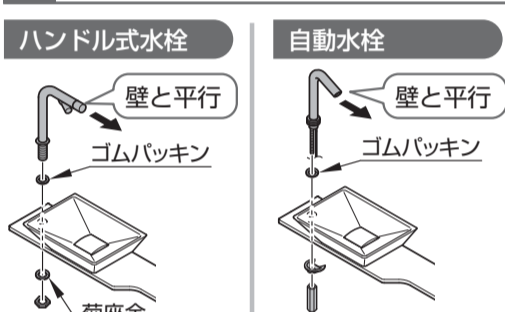

12 配管固定材

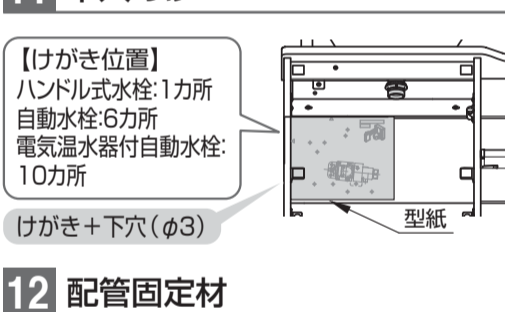

13 フレキホース(手洗器用)



※図は自動水栓の場合

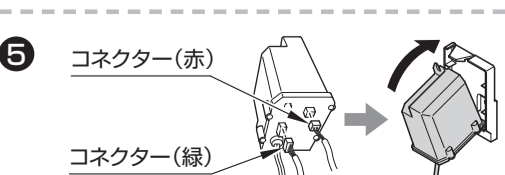
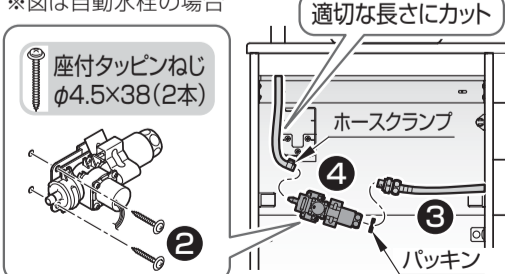

※電気温水器付の場合不要



電気温水器付自動水栓

電気温水器施工説明書

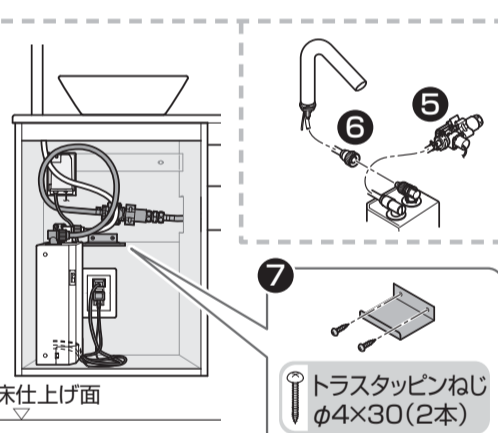
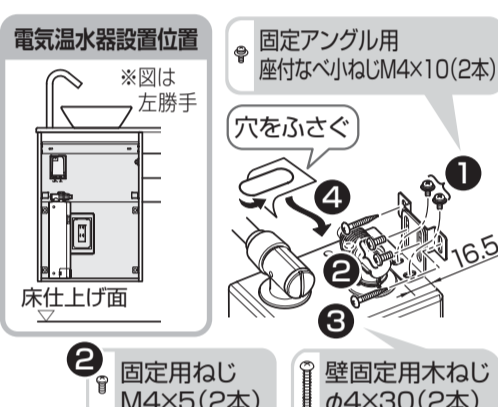

14 手洗器排水ホースのカット

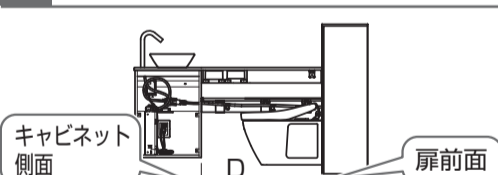

15 排水トラップ



1 カウンター類の加工

カウンターをカットする場合

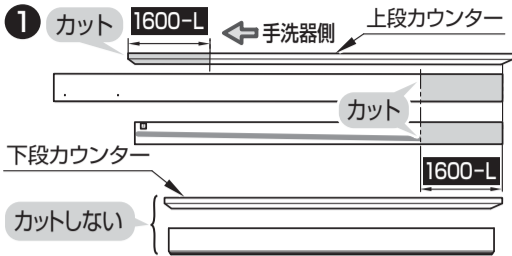

2 上段カウンターの部材

樹脂製紙巻器の場合

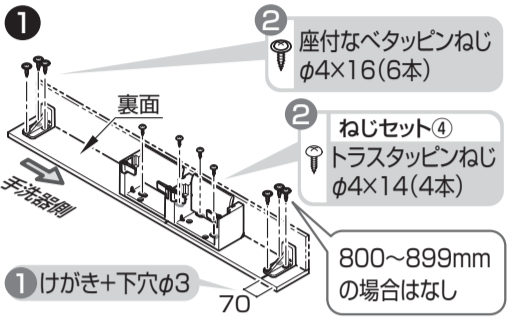

メタル製紙巻器の場合

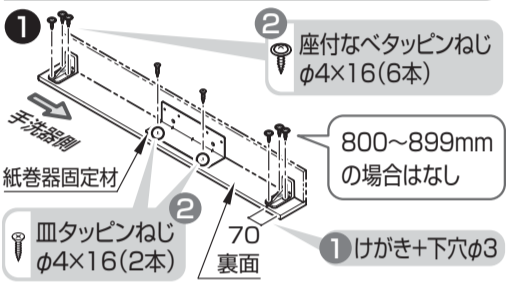

3 上段補強枠

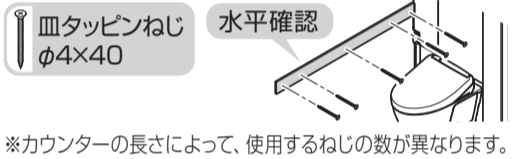

4 上段カウンター

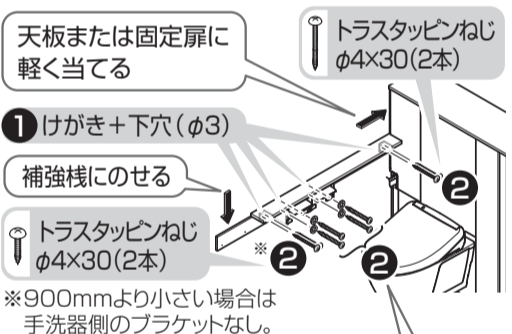

※900mmより小さい場合は手洗器側のブラケットなし。

5 手洗器キャビネット

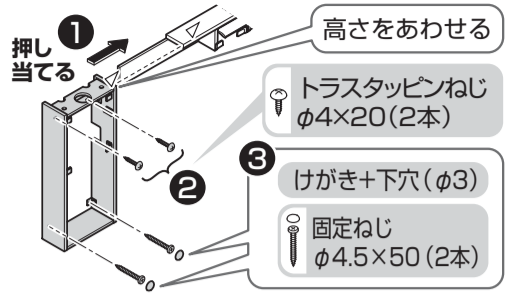

6 下段カウンターの部材

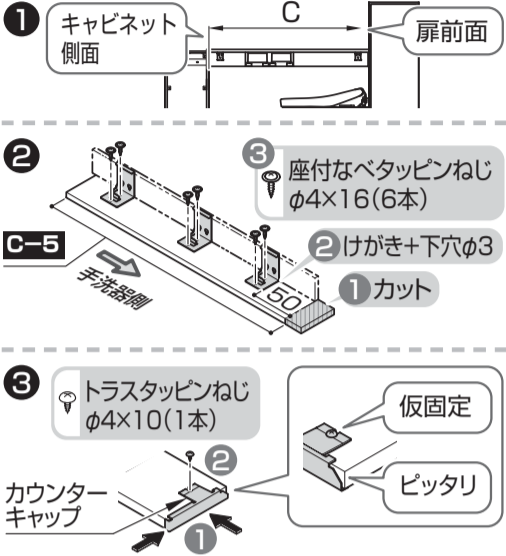

7 下段補強枠



8 下段カウンター

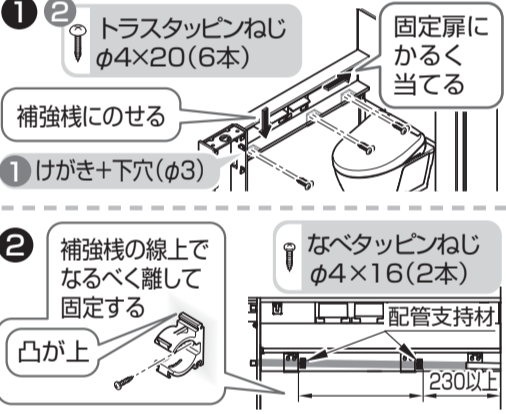

9 排水金具

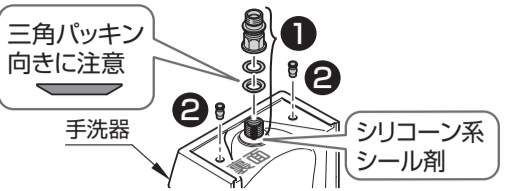

10 手洗器



※図は自動水栓の場合

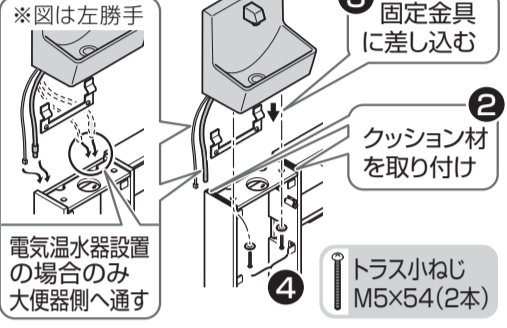

11 下穴あけ



12 配管固定材



13 フレキホース(手洗器用)

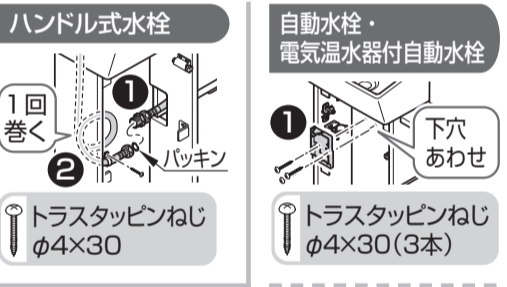

※図は自動水栓の場合

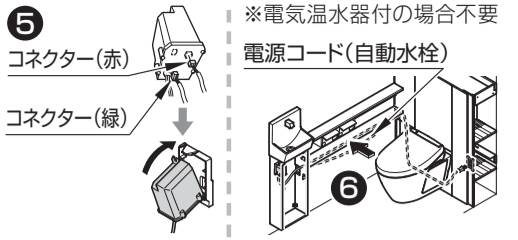
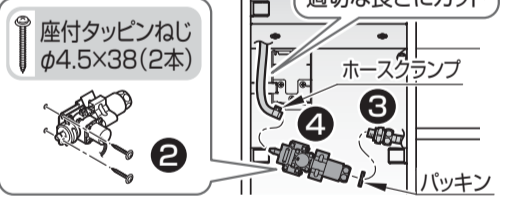

電気温水器付自動水栓

▶電気温水器施工説明書

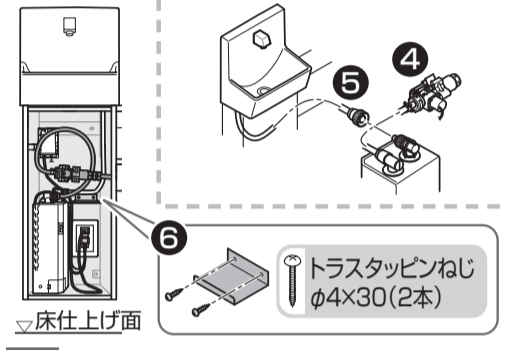
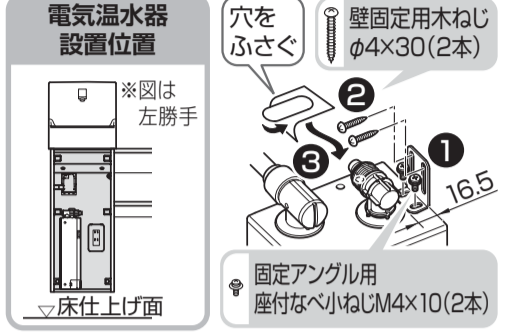

14 手洗器排水ホースのカット

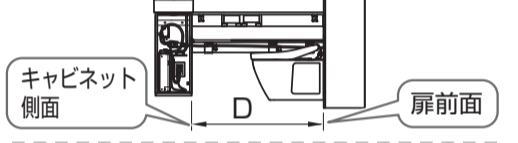

15 排水トラップ

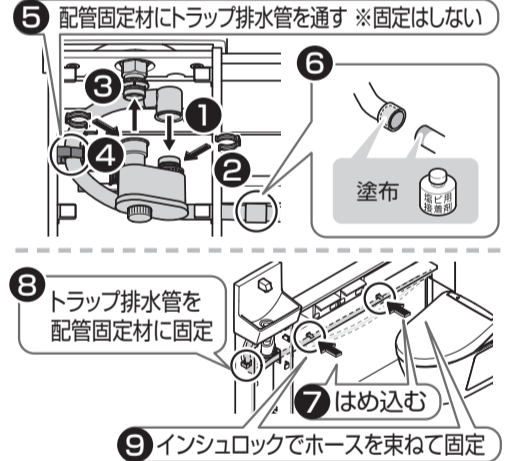

まるごと収納タイプ

※すっきり収納タイプ▶

1 加工

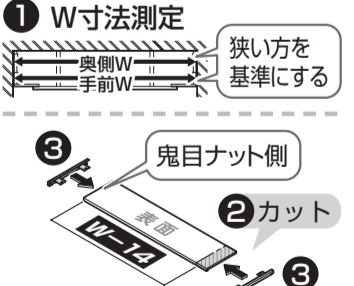

2 天板

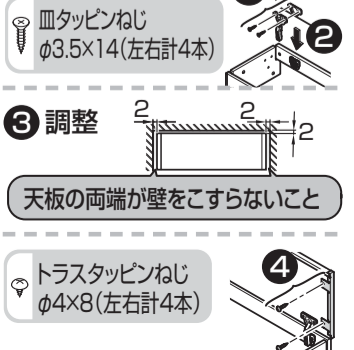

3 ダンパー

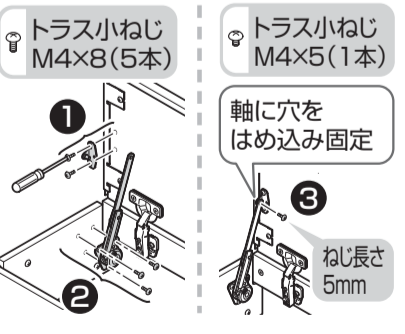

4 タンク上収納底板

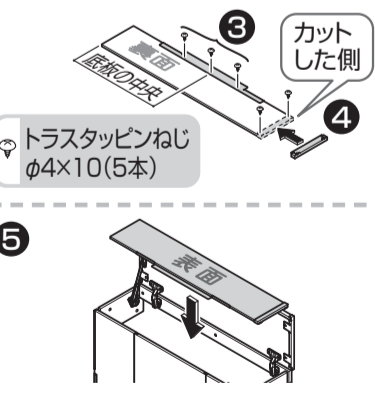
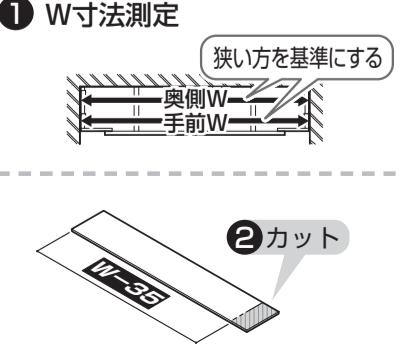

16 器具類

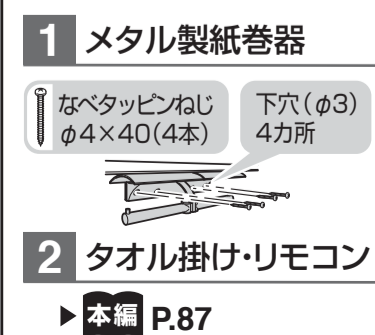

17 仕上げ

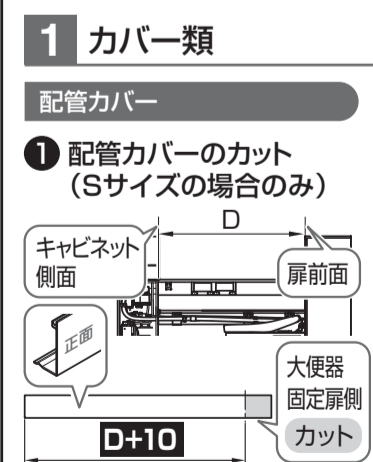

2 シリコン系シール剤

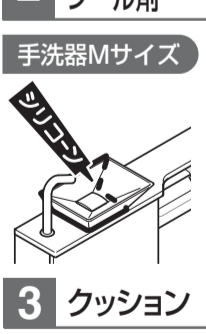

3 クッション



4 扉の本固定

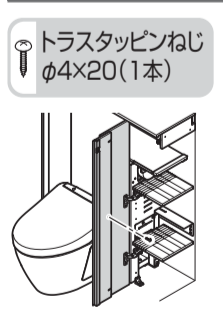

5 引き出しラック

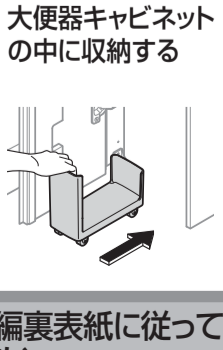

15 天板



お引き渡し前に、本編裏表紙に従って、必ず点検してください。