

TOTO

レストルームドレッサー システムシリーズ Mサイズ/Lサイズ ブラケットタイプ (ULF 2A/3A/4A/5A/6A)

このダイジェスト版は、おおよその施工の流れをご理解いただくためのものです。
 施工にあたっては、施工説明書本編とあわせてご確認ください。
 施工説明書本編にある安全上のご注意、施工上のご注意を必ずお守りください。

※右に示すイラストは、本商品の一例です。
 トイレ寸法や商品選定タイプにより、
 部材の形状や設置位置、取付方法などが異なります。

※1 手洗器なしタイプの場合はありません。

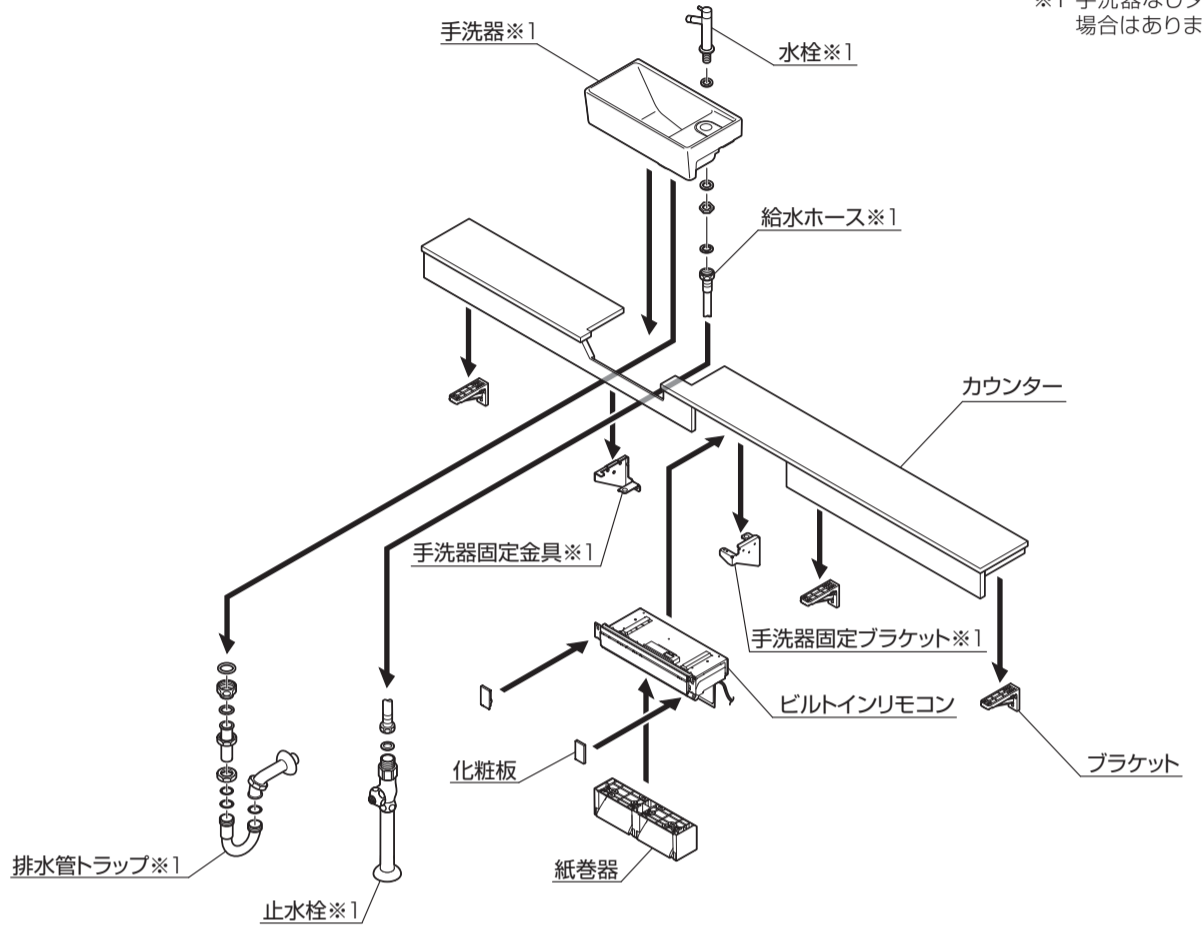

工事店様へ

【Mサイズの場合】

□カウンターの補強ダンボールは、切欠部保護のため、
 カウンターを取り付ける直前まで外さないでください。

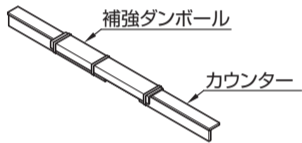

止水栓は必ず製品同梱の専用止水栓
 を取り付けてください。

※図はMサイズ手洗器あり左勝手(側面設置)の場合。

1 施工前の準備

1 基準線1・2をけがく

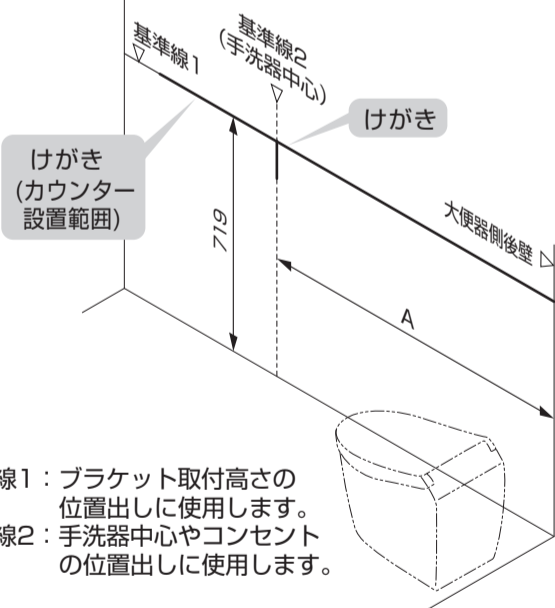

基準線1：ブラケット取付高さの
 位置出しに使用します。
 基準線2：手洗器中心やコンセントの
 位置出しに使用します。

基準線2 (A寸法)

【Mサイズ】	カウンター長さ X	壁から基準線2 (A寸法)
1方エプロン	1227~1485	X-225
	1486~1942	1260
2方エプロン	1201~1455	X-196
	1456~1476	X-216
	1477~1916	1260

基準線2 (A寸法)

【Lサイズ】	カウンター長さ X	壁から基準線2 (A寸法)
1方エプロン	1432~1485	X-225
	1486~1942	1260
2方エプロン	1438~1476	X-216
	1477~1916	1260

※対面設置の場合は、プラン図より基準線2(A寸法)の
 位置をけがいてください。

1 給水管・止水栓

止水栓は必ず製品同梱の専用止水栓を取り付けてください。

壁給水

【ハンドル式水栓の場合】

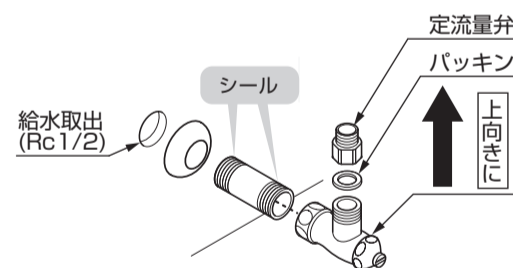

【ボトルトラップの場合】

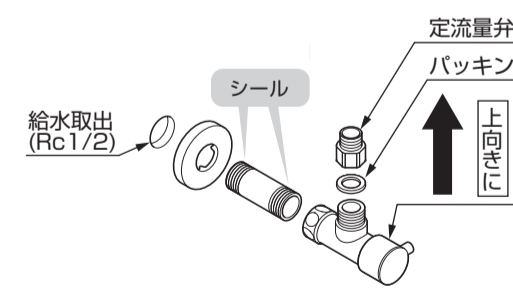

床給水

【ハンドル式水栓の場合】

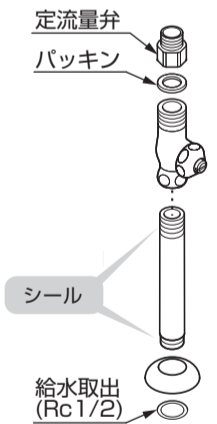

2 給水管・止水栓

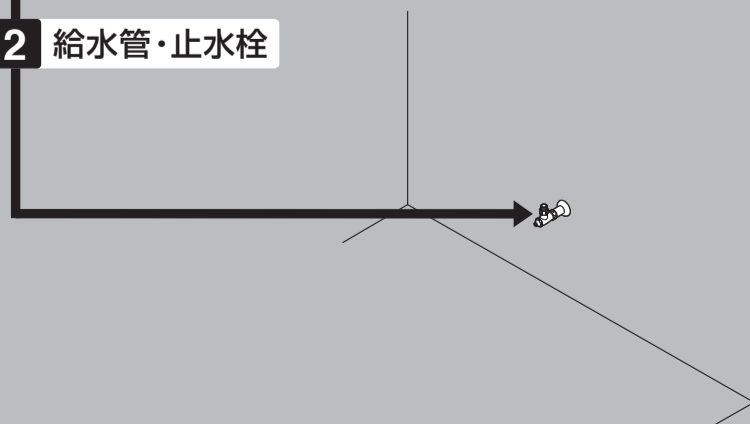

1 Mサイズ用洗手器固定金具(Mサイズ洗手器ありの場合)

▶A寸法は **1** 施工前の準備 参照

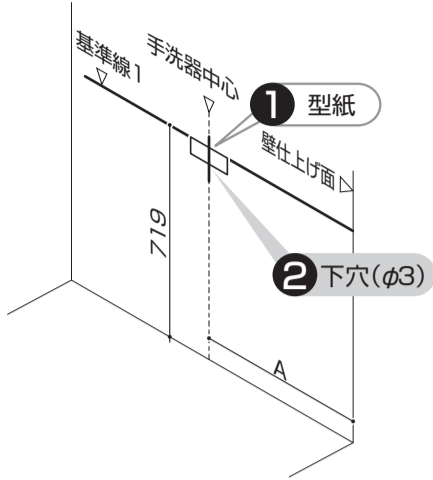

※左右勝手共通

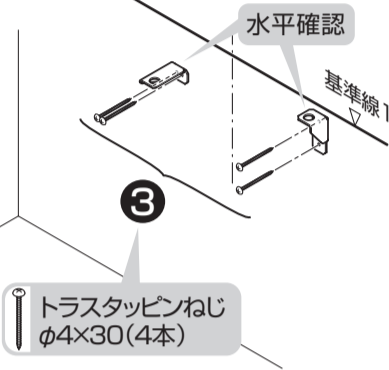

2 手洗器固定ブラケット(Mサイズ手洗器ありの場合)

※左右勝手共通

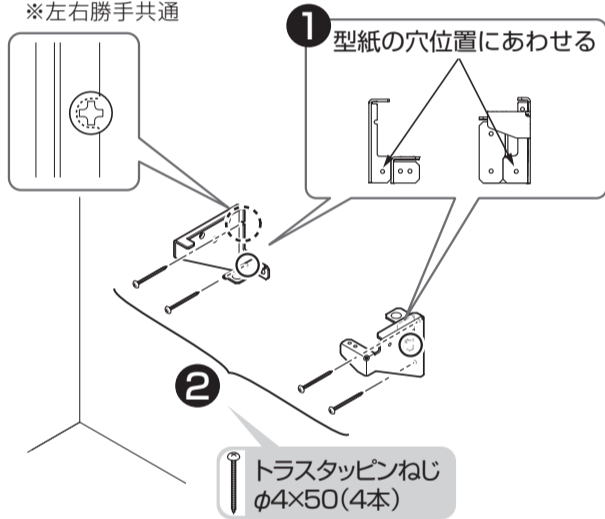

3 カウンター

1 ブラケットの位置確認

▶ブラケット位置は本編P.26~27参照

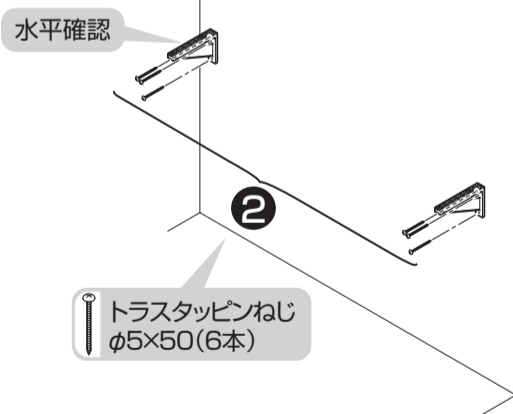

ブラケット(小)がある場合

【Mサイズ】

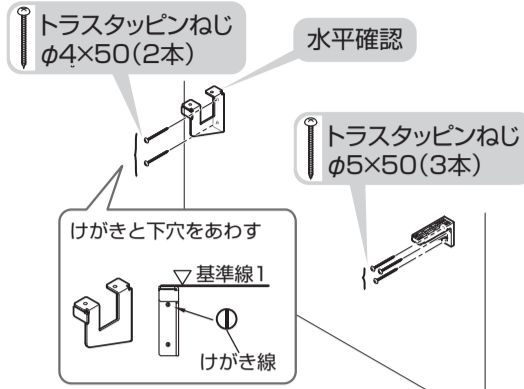

【Lサイズ】

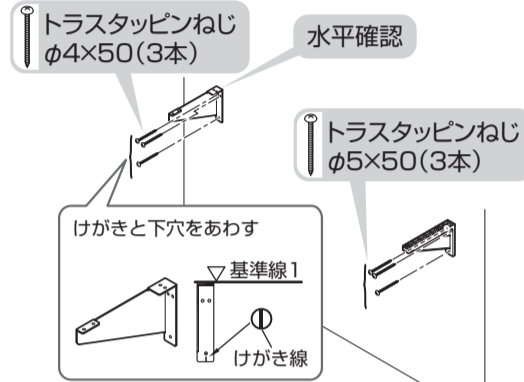

7 【Mサイズの場合】補強ダンボールを外す

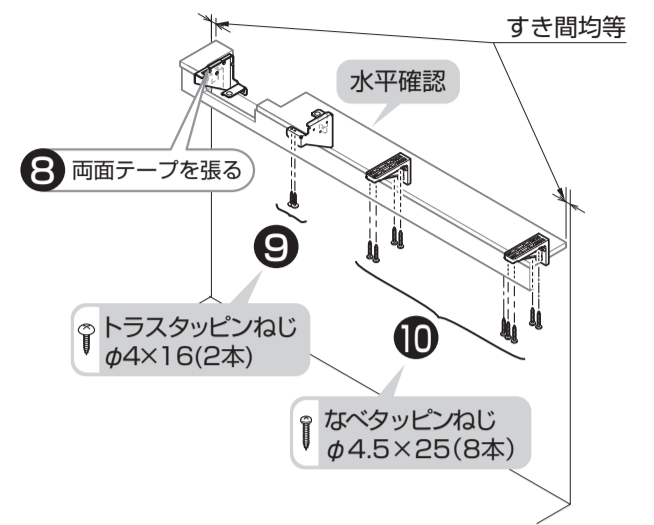

ブラケット(小)がある場合

【Mサイズ】

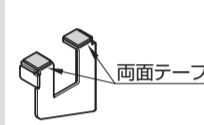

【Lサイズ】

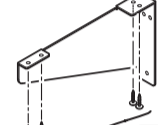

トラスタッピンねじ φ4×16(4本)

2方エプロンの場合

【左勝手の場合】

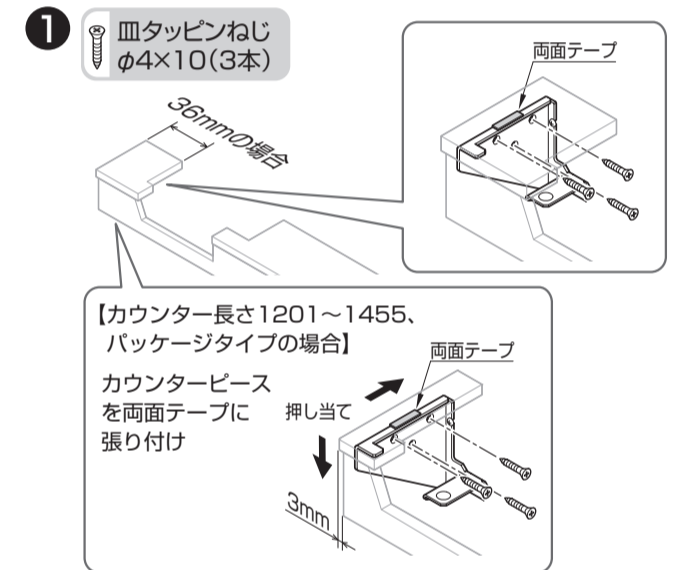

【右勝手の場合】

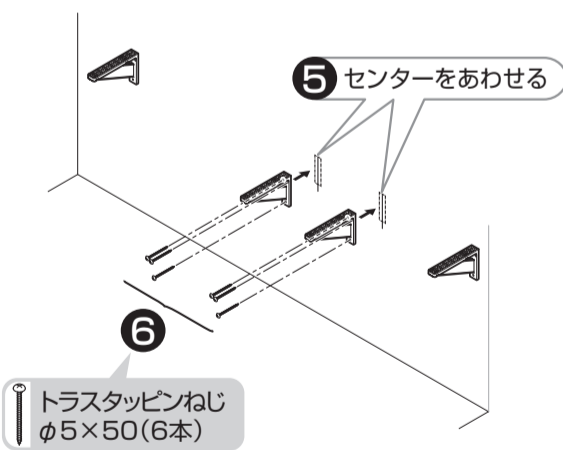
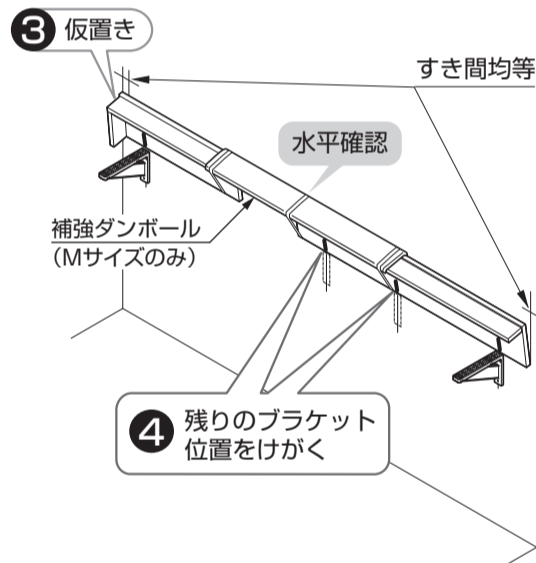
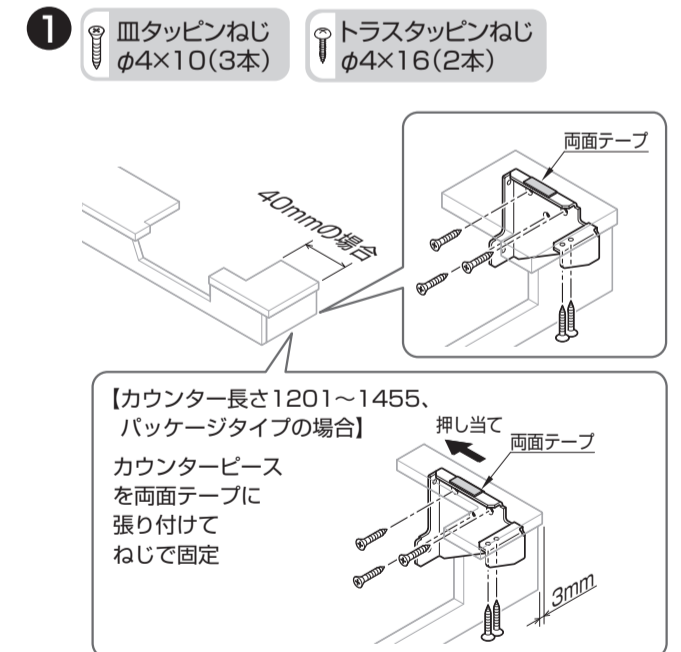

3 カウンター

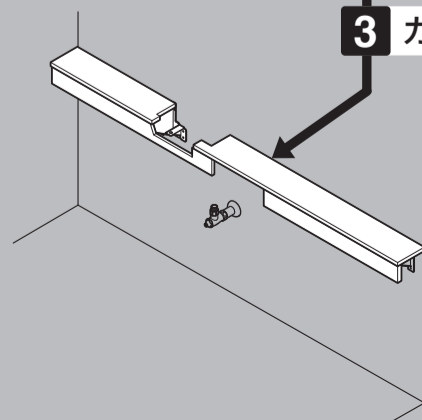

※図はMサイズ手洗器あり左勝手(側面設置)の場合。

1 ビルトインリモコン

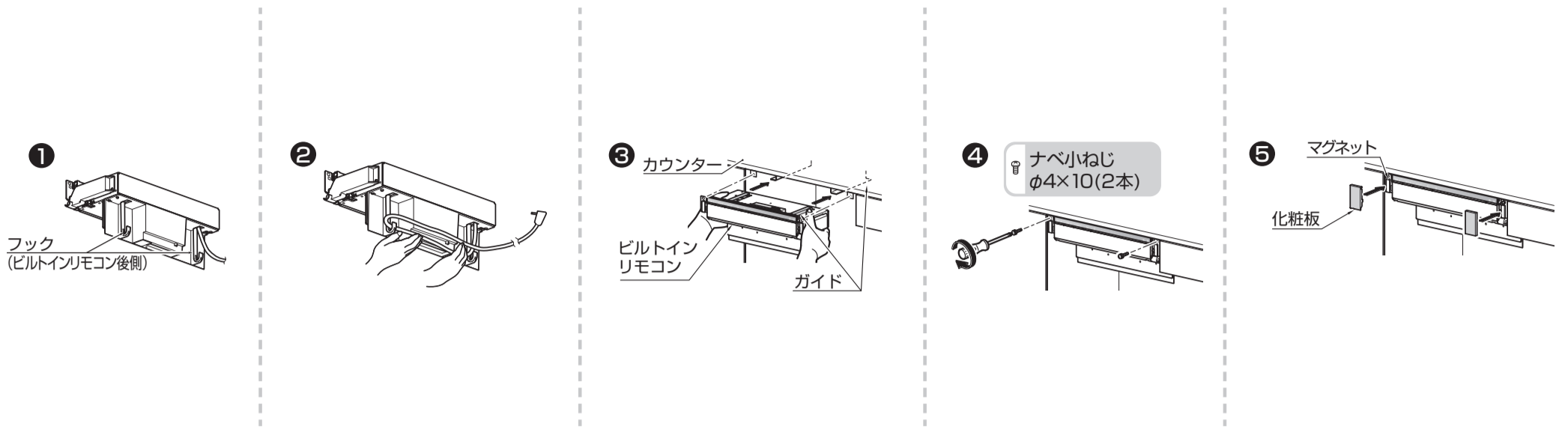

1 排水金具

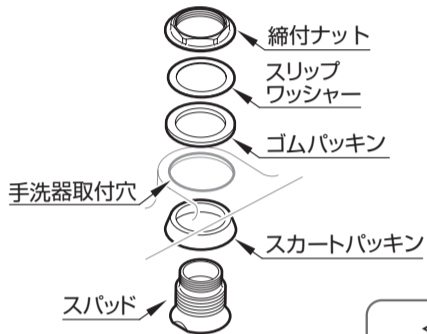

<完成図>

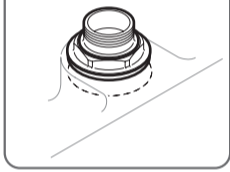

5 排水金具

4 ビルトインリモコン

6 手洗器・水栓金具

※図はMサイズ手洗器あり左勝手(側面設置)の場合。

1 手洗器・水栓金具

※Lサイズ(ボウル一体タイプ)の場合は水栓金具のみ

Mサイズの場合

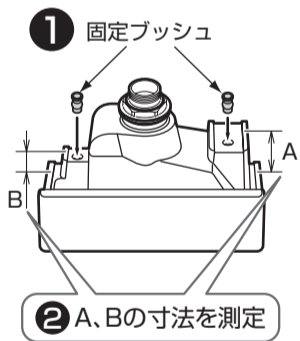

Lサイズ(ベッセルタイプ)の場合

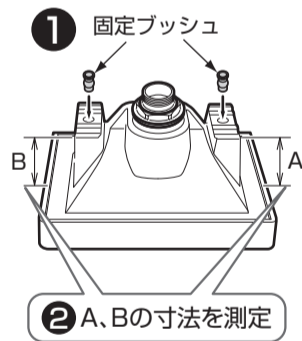

3 クッション材を張る

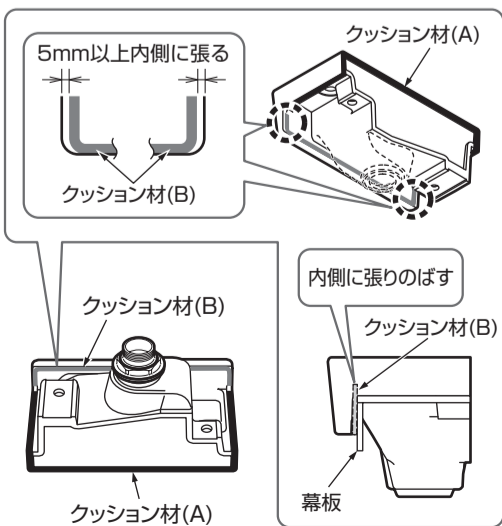

3 クッション材を張る



4 水栓本体の取り付け(全タイプ共通)

ハンドル式水栓の場合

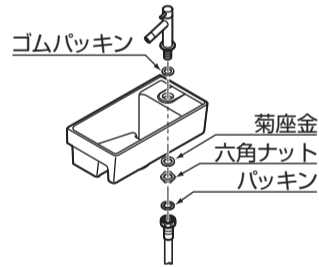

吐水口の向き

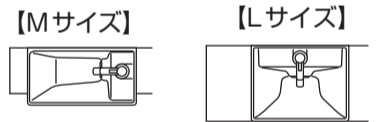

参照 自動水栓の取り付けは、自動水栓施工説明書参照

Mサイズの場合

トラス小ねじ φ5×52 (2本)

5 ②のA、Bを用いて、下記枚数分のスペーサー(t2)を固定ブッシュに張り付ける

左側：
 $(89-A) \div 2$
= 枚数

右側：
 $(39-B) \div 2$
= 枚数

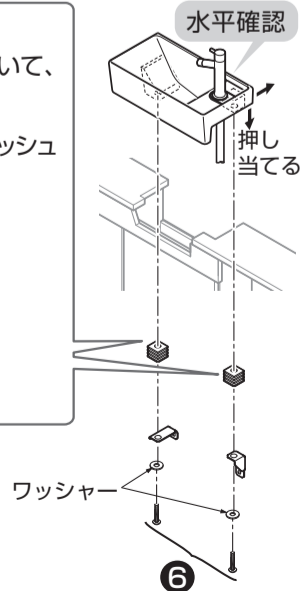

Lサイズ(ベッセルタイプ)の場合

トラス小ねじ φ5×52 (2本)

5 ②のA、Bを用いて、下記枚数分のスペーサー(t2)を固定ブッシュに張り付ける

左側/右側：
 $(97-A) \div 2$
= 枚数

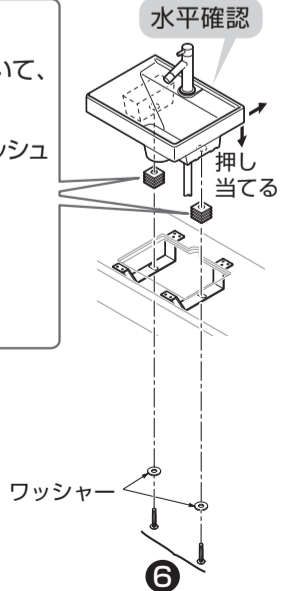

参照 電気温水器・自動水栓の取り付けは、それぞれの施工説明書を参照

ハンドル式水栓の場合

1 ハンドル式水栓給水管の取り付け

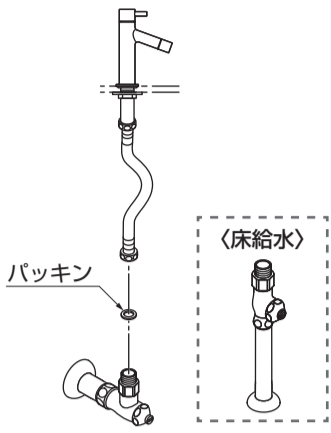

7 給排水

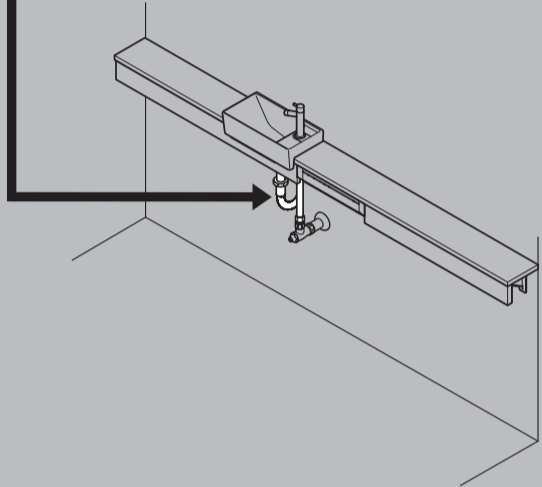

※図はMサイズ手洗器あり左勝手(側面設置)の場合。

電気温水器付自動水栓の場合

2 電気温水器の取り付け

▶ 取付位置は本編P.35参照

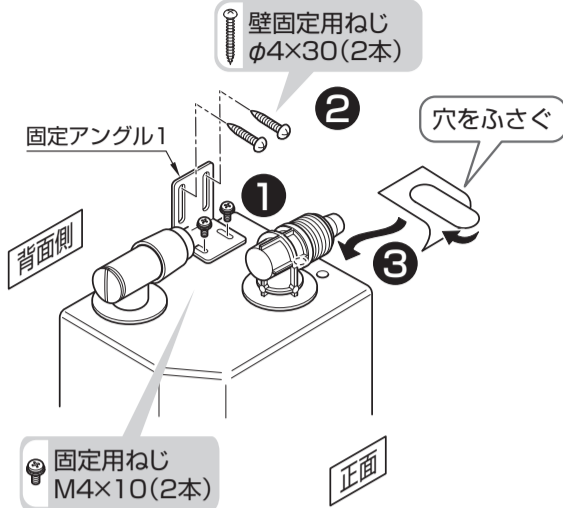

3 電気温水器の接続

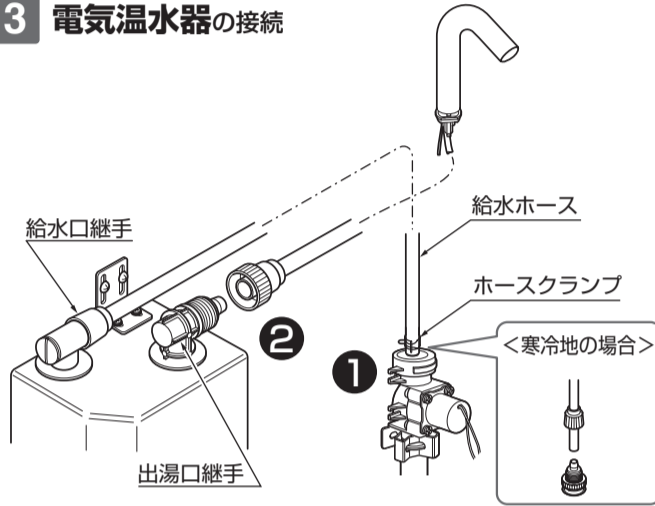

4 排水管

一般トラップ

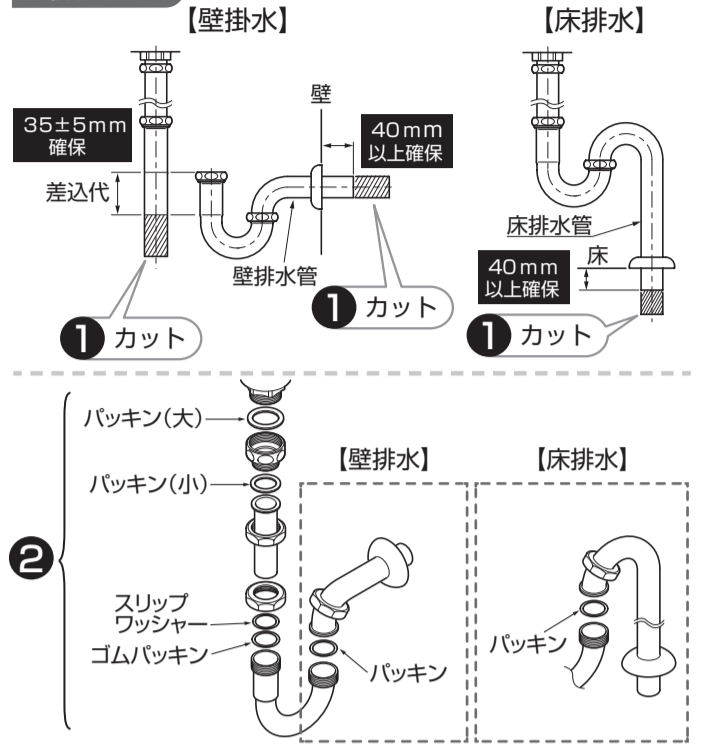

ボルトトラップ

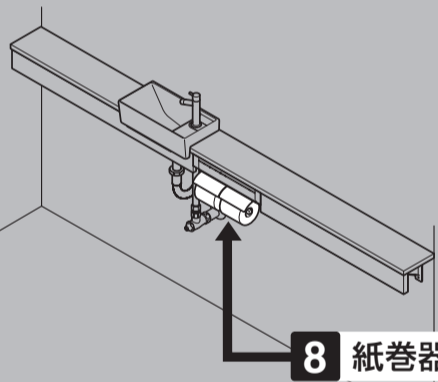
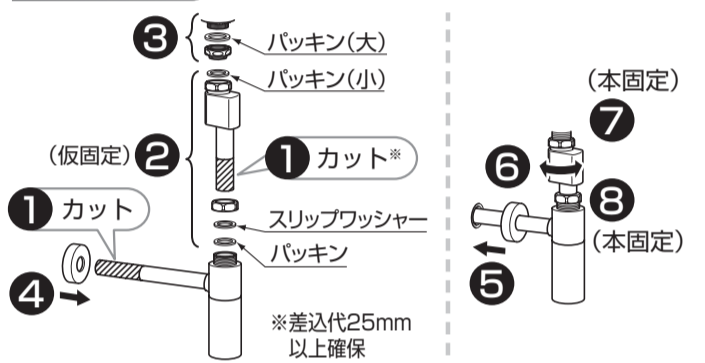

※図はMサイズ手洗器あり左勝手(側面設置)の場合。

2 紙巻器

メタル製紙巻器

(ビルトインリモコンあり/なし共通)

なべ座金組込小ねじ M4×8 (4本)

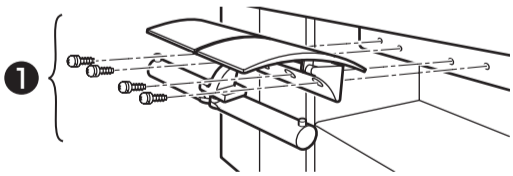

▶ 紙巻器設置位置は本編P.8参照

1 紙巻器固定材 (ビルトインリモコンなしの場合のみ)

トラスタッピンねじ φ4×16 (5本)

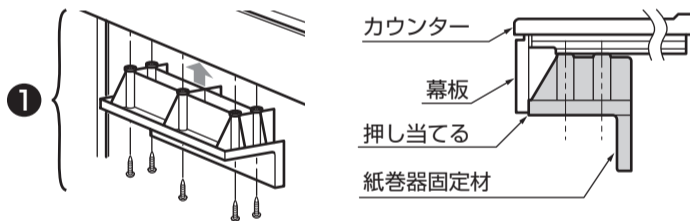

ビルトインリモコンありの場合

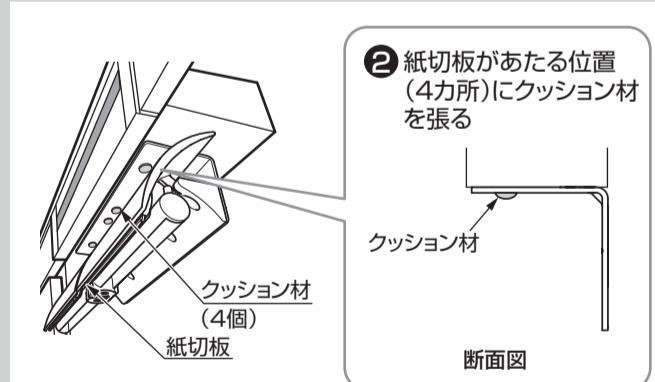

樹脂製紙巻器

(ビルトインリモコンあり/なし共通)

【紙巻器設置前】

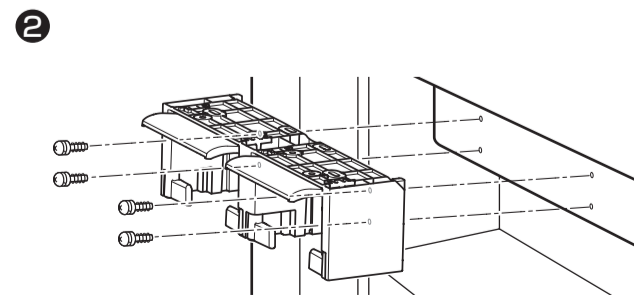
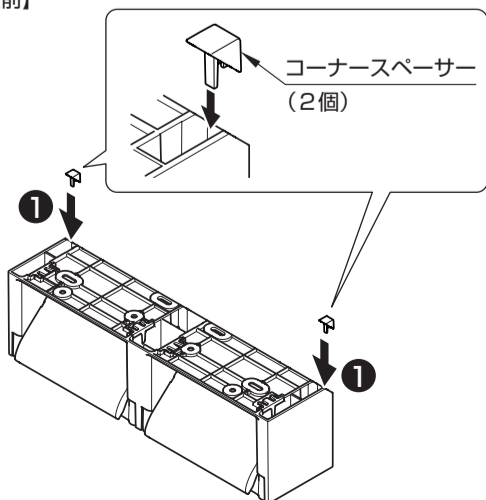

ねじセット③

なべ座金組込小ねじ M4×12 (4本)

9 シリコン系シール剤

1 シリコン系シール剤

Mサイズ・Lサイズ(ベッセルタイプ)

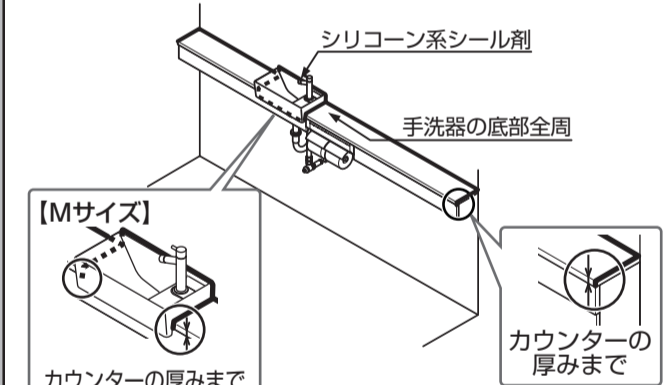

Lサイズ(ポウル一体タイプ)

手洗器なしタイプ

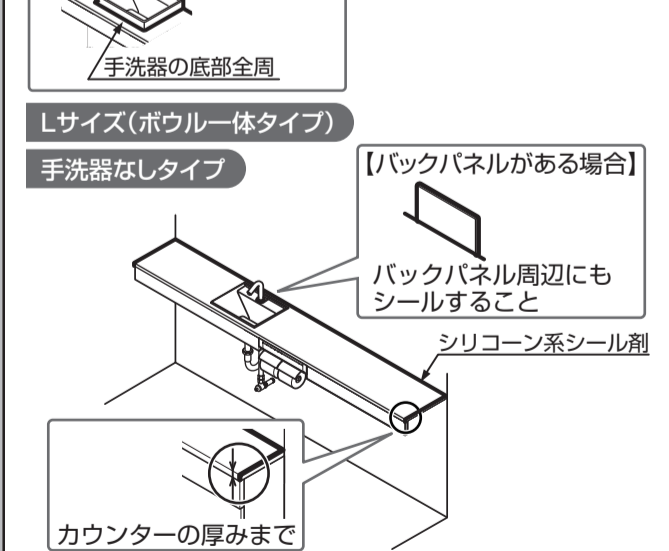

10 ビルトインリモコン組み合わせ設定

1 組み合わせ設定

▶ 本編P.43参照

お引き渡し前に、必ず点検してください。