

修理を依頼する前に「故障かな?と思ったら」(P.20)をご確認ください

修理・取り扱いのご相談は まずお求めの取付店・販売店へ

取付店・販売店 〒

電話 —

転居や贈答品などでお求めの取付店・販売店へご相談できない場合は、商品名・品番をご確認のうえ、下記TOTO窓口までお問い合わせください。

お客様専用窓口



商品のお問い合わせは

TOTO(株)お客様相談室へ

TEL ☎ 0120-03-1010

FAX ☎ 0120-09-1010

受付時間：9:00～17:00（夏期休暇・年末年始を除く）



修理のご用命は

安心・信頼の

TOTOメンテナンス(株)修理受付センターへ

ホームページ <http://www.tom-net.jp/>

TEL ☎ 0120-1010-05

FAX ☎ 0120-1010-02

受付：年中無休

受付時間：8:00～19:00

訪問修理：年中無休（一部地域を除く）

営業時間：9:00～18:00



交換部品・別売品
ご購入は

TOTOメンテナンス(株)TOTOパーツセンターへ

TEL ☎ 0120-8282-55

FAX ☎ 0120-8272-99

受付時間：平日 9:00～18:00 土・日・祝日 10:00～18:00
（夏期休暇・年末年始を除く）

※インターネットでの部品購入はTOTOWebショップへ(24時間受付)
<http://www.toto.jp/ec/html/index.htm>

お客様からお預かりした個人情報は、関連法令および社内諸規定に基づき慎重かつ適切に取り扱います。
詳細はTOTOホームページをご覧ください。

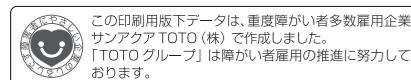

TOTO株式会社

TOTOホームページ <http://www.toto.co.jp/>

2015.6
H06228R1

TOTO

取扱説明書 保証書付

工事店さま
へのお願い

貴店名ならびに取付日を保証書にご記入のうえ、
お客様にお渡しください。

壁掛自動洗面器

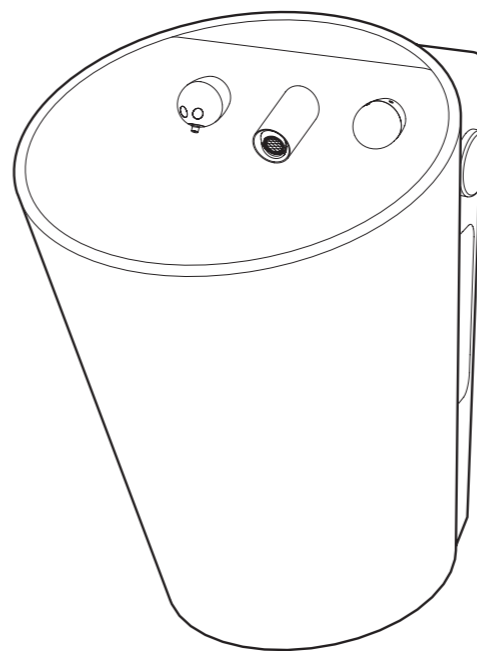

■このたびは、壁掛自動洗面器をお求めいただきまして、誠にありがとうございます。
この取扱説明書をよくお読みのうえ、正しくお使いください。

■この取扱説明書は保証書付きですので大切に保管しておいてください。

安全上のご注意…………… 1～4
使用上のご注意…………… 5
品番と各部のなまえ…………… 6～7

はじめに

ご使用前に…………… 8
使いかた…………… 9
調節の仕方…………… 10
水石けんの補給の仕方…………… 11～12

使いかた

お手入れの仕方…………… 13～14
日常の点検…………… 15～18
定期的な部品交換のお願い…………… 19

お手入れ

故障かな?と思ったら …… 20～21
アフターサービス…………… 22～23
仕様…………… 24

こんなときは

保証書…………… 26
お問い合わせ先…………… 裏表紙

安全上のご注意 (安全のために必ずお守りください)

ご使用の前に、この「安全上のご注意」をよくお読みのうえ、正しくお使いください。

- お読みになったあとは、お使いになる方がいつでも見られる場所に必ず保管してください。
- この説明書では、商品を安全に正しくお使いいただき、あなたや他の人々への危害や、財産への損害を未然に防止するために、いろいろな表示をしています。その表示と意味は次のようになっています。

表示	意味
警告	この表示の欄の内容を無視して誤った取り扱いをすると、人が死亡または重傷を負う可能性が想定される内容を示しています。
注意	この表示の欄の内容を無視して誤った取り扱いをすると、人が傷害を負う可能性および物的損害のみの発生が想定される内容を示しています。

※物的損害とは、家屋・家財および家畜・ペットにかかわる拡大損害を示します。

■お守りいただく内容の種類を、次の絵表示で区分し、説明しています。

	⊘ は、してはいけない「禁止」内容です。 左図は、「分解禁止」を示します。
	⚡ は、必ず実行していただく「強制」内容です。 左図は、「必ず実行」を示します。

品番によっては、図と現品の形状が一部異なります。

警告		
水場使用禁止	水がかかったり、表面に結露を生じるような浴室などでは、使用しない 故障・漏電の原因になります。	
ぬれ手禁止	ぬれた手で電源プラグを抜き差ししない 感電の原因になります。	
	ぬれた手でコネクターを抜き差ししない 感電の原因になります。	
接触禁止	雷が発生しているときは、電源プラグにさわらない 感電の原因になります。	
	サーモスタット混合栓 湯側のフィルター付き止水栓に直接、触れない 給湯側のため高温になっており、やけどをするおそれがあります。	



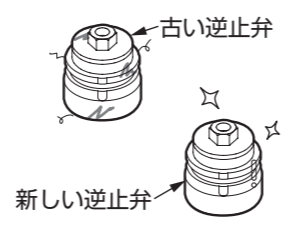
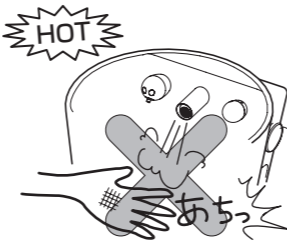

警告

分解禁止	修理技術者以外の人は保守点検の決められた項目以外は、絶対に分解・修理・改造は行わない 故障、火災や感電の原因になります。	
禁止	コンセントや配線器具の定格を超える使いかたをしない たこ足配線などで定格を超えると、発熱による火災の原因になります。	
	電源コードを無理な力（曲げ・折れ・ねじれ）で傷つけたり、加工（切断・継ぎ足し）を行わない 火災や感電の原因になります。	
	電源プラグや機能部に水をかけたり、酸性やアルカリ性洗剤およびシンナーなどは使用しない 火災や感電、故障（損傷）の原因になります。	
	電源プラグは、交流100V以外では使用しない 交流200Vや直流電源を使用しますと火災や故障の原因になります。	交流200Vや直流電源
	ガタついているコンセントは使わない 火災や感電の原因になります。	
必ず実行	サーモスタット混合栓 給湯温度は85℃より高温で使用しない 85℃より高温でご使用になると、水栓の寿命が短くなり、破損してやけどをしたり、水漏れにより家財などをぬらす財産損害発生のおそれがあります。 なお、誤操作などによるやけど防止のため、60℃給湯をおすすめします。	85℃以下
必ず実行	この商品を構成する部品以外の取り付けや、部品の取り外しなどの改造はしない 故障や感電の原因になります。 また、商品の性能を損ない、やけど・けがをしたり、水漏れにより家財などをぬらす財産損害発生のおそれがあります。	
	水での丸洗いはしない 電気製品ですので、火災、感電の原因になります。	
必ず実行	電源プラグを抜くときは、必ずプラグ本体を持って引き抜く コードを引っ張ると、プラグ本体やコードが傷んで火災や感電の原因になります。	





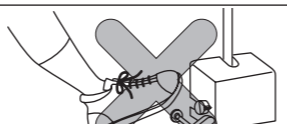
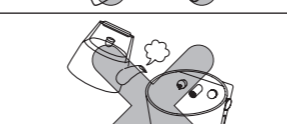
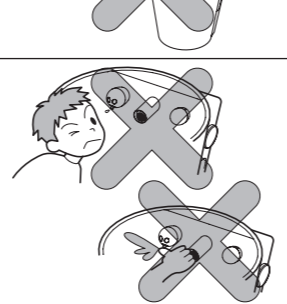



⚠ 警告

 必ず実行	<p>サーモスタット混合栓 逆止弁は安全を確保するために定期的に交換する (P.19を参照してください)</p> <p>逆止弁が正常に機能しないと、状況によっては、水栓から一度吐水した水が逆流するおそれがあります。また、水漏れなど予想しない事故の原因になります。</p>	 <p>古い逆止弁 新しい逆止弁</p>
	<p>サーモスタット混合栓 誤作動などによるやけど防止のため、給水圧力は給湯圧力より必ず高くするか、同圧にする また、湯側を加圧する場合でも、必ず湯側圧力を水側より低くする</p> <p>給湯圧力を給水圧力より高くすると、正常な温度調節ができなくなり、やけどをするおそれがあります。</p>	 <p>HOT あちっ</p>

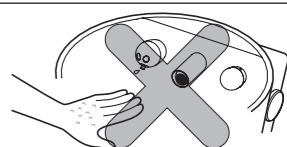
⚠ 注意

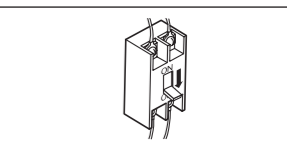
 禁止	<p>洗面器にかたい物を落とさない 洗面器が破損してけがをしたり、水漏れして家財などをめらす財産損害発生のおそれがあります。</p>	
	<p>洗面器の上に乗らない 破損してけがをするおそれがあります。</p>	
	<p>洗面器に強い力や衝撃を与えない 破損してけがをしたり、故障の原因や水漏れして家財などをめらす財産損害発生のおそれがあります。</p>	
	<p>洗面器に熱湯を注がない 洗面器が破損してけがをしたり、水漏れして家財などをめらす財産損害発生のおそれがあります。</p>	
	<p>水石けんのノズルをのぞきこんだり、先端をふさいだりしない 水石けんが飛び散り目に入り、身体異常を起こすおそれがあります。万一、目に入った場合は、(コンタクトレンズを外し) すぐに多量の水で15分以上洗ったあと、すみやかに医師の診察を受けてください。</p>	
	<p>使用するときには、吐水口をふさがない スパウト部から水が浸入し、水漏れして家財などをめらす財産損害発生のおそれがあります。</p>	

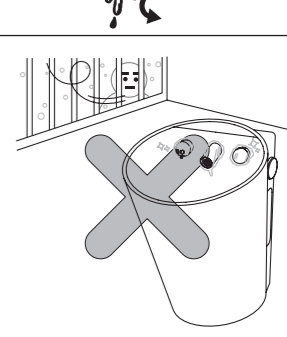
⚠ 注意

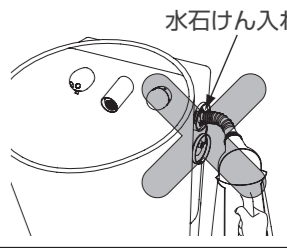
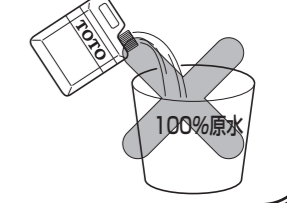
 禁止	<p>洗面器にヒビが入ったり、割れた場合、破損部は絶対にさわらない、使用しない 破損部でけがをするおそれがあります。早めに交換してください。</p>	
	<p>湿疹や皮膚炎など皮膚障害がある場合は、水石けんの使用を中止する 症状を悪化させるおそれがあります。</p>	
 必ず実行	<p>長期間使用しないときは、ブレーカーを落とす 誤作動や故障などによる、予想しない事故の原因になります。</p>	
	<p>フィルターの掃除をする際は、いきなりフィルターふたをゆるめずに止水栓または元栓を閉めてから行う 湯・水が噴き出て、やけどや、水漏れして家財などをめらす財産損害発生のおそれがあります。</p>	
	<p>水石けんタンクの水石けんや配管内の水が凍結するような場所では使用しない また凍結のおそれがある場合は、洗面器の周囲の温度が氷点下にならないようにする 器具が破損し、水漏れして家財などをめらす財産損害発生のおそれがあります。凍結による破損は保証期間内でも有料修理となります。</p>	
	<p>水石けんの補給に使用する容器は、同梱の容器を使用する 同梱品以外の容器を使用すると、補給口から水石けんがあふれ、家財を汚す原因になります。また、シンナーなどの有機溶剤・洗剤の空き容器などを使用すると故障・異常の原因になります。</p>	 <p>水石けん入れ</p>
	<p>水石けん補給の際、水石けん入れのノズルは補給口に対して真っすぐ抜き差しする 水石けん入れのノズルを曲げるような抜き差しを行うと、補給口のパッキンが外れ、水石けん補給の際、補給口から水石けんがあふれ、水漏れして家財などをめらす財産損害発生のおそれがあります。</p>	 <p>水石けん入れ</p>
	<p>当社指定の水石けんを推奨希釈倍率で使用する (P.12を参照してください) 水石けんが思わぬ方向に飛び、目に入り、身体異常をおこすおそれがあります。万一、目に入った場合は、(コンタクトレンズを外し) すぐに多量の水で15分以上洗ったあと、すみやかに医師の診察を受けてください。</p>	 <p>100%原水</p>

使用上のご注意 (次のことをご守りください)

●センサーの感知領域内に障害物が入らないようにする

誤動作の原因になります。

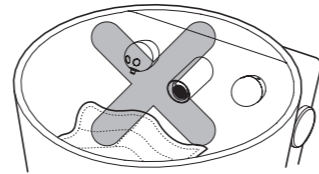

●スパウトセンサー面を傷つけないように十分注意する

センサー面に傷が入ると正常に作動しない可能性があります。

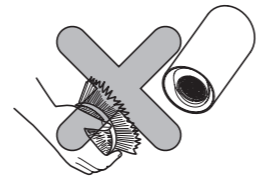

●サーモスタット混合栓の場合、月に1回は、温度調節ハンドルを回す

温度調節ハンドルを長時間回さずに使用すると機能部に水あかが付着し、温度調節機能が損なわれるおそれがあります。

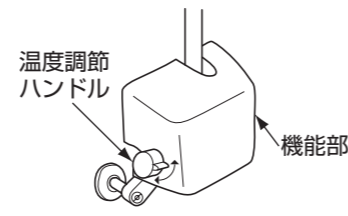

●消毒剤を使用しない

水石けんの代わりにクレゾールなどの消毒剤は使用しないでください。器具破損や吐出状態悪化の原因になることがあります。



●水石けんについて

水石けんは、推奨水石けん「TOTO水石けん液（推奨希釈倍率原液～3倍）」を使用することをおすすめします。推奨希釈倍率以外で使用されると故障したり、吐水状態が悪くなるおそれがあります。使用可能な他社水石けんは、P.12を参照してください。



●補給直前に水で希釈した水石けんを補給する

水石けんの原液を先に入れ、あとから水を補給したり、またその逆の場合、吐出状態が悪くなるおそれがあります。

※水石けんの希釈は水道水で行ってください。

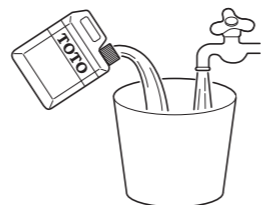

●水石けん供給装置の試運転について

●長期間使用されない場合は、チューブ内の水石けんが乾燥し吐水不良の原因となるため、タンク内の水石けんを抜き水道水を補給して、チューブ内の水石けんと水道水が入れ替わるまで動作させてください。また、タンク内の水はためたままにしておき、使用開始時に水石けんを入れ替えてください。（タンク内の水は底面のドレインプラグを開け排水できます）

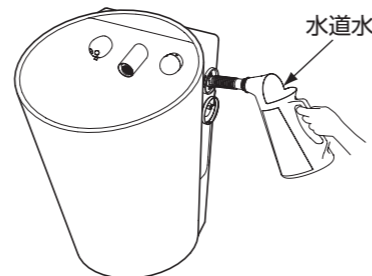

●落雷の可能性がある場合は、あらかじめ電源プラグを抜く

故障の原因となります。

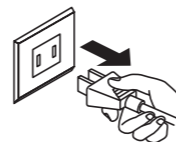

品番と各部のなまえ

品番

商品品番	水栓タイプ	水石けん（ムース）
LS(U)800DM	サーモスタット混合栓 (湯水切替式)	あり
LS(U)800CM	サーモスタット混合栓	あり
LS(U)800C	サーモスタット混合栓	なし
LS(U)800GM	単水栓	あり
LS(U)800G	単水栓	なし

各部のなまえ（外観）

LS(U)800DMの場合

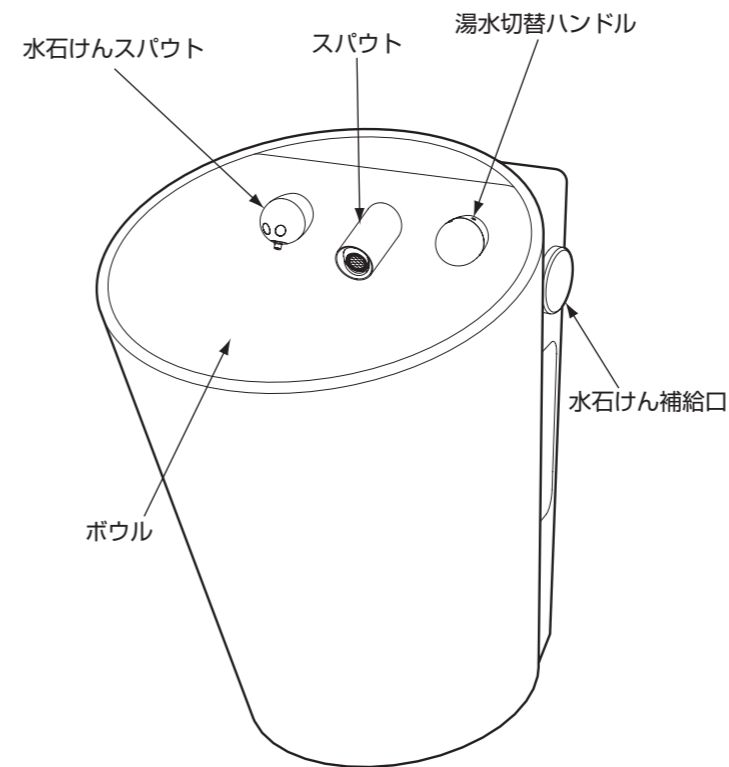

水石けんスパウト

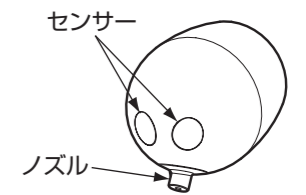

スパウト



湯水切替ハンドル

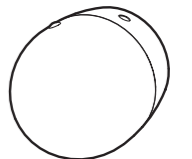

水石けん補強口



付属品

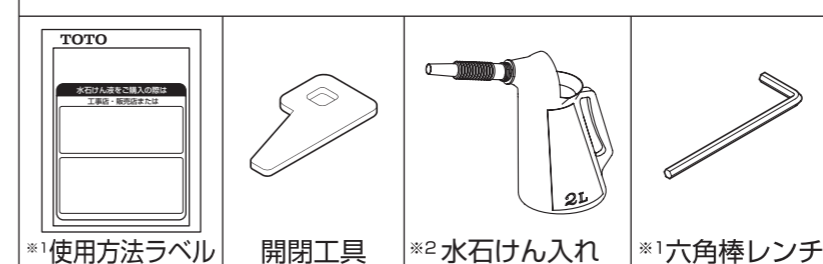

※1はLS(U)800DM, CM, GMのみです。
※2はLS800DM, CM, GMのみです。

ご使用前に

各部のなまえ (機能部)

タイプ	水石けんあり	水石けんなし
サーモスタット混合栓 (湯水切替式)		
サーモスタット混合栓		
単水栓		

止水栓の確認

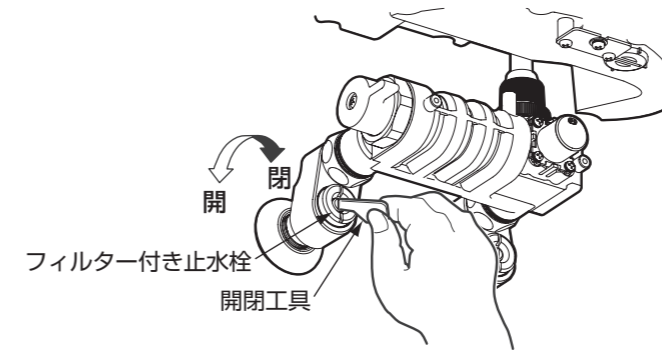

止水栓は開いていますか？

閉まっている場合は、付属の開閉工具でフィルター付き止水栓を回して開いてください。

電源の確認

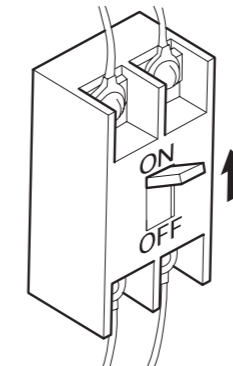

電源は入っていますか？

ブレーカーがOFFになっている場合は、ブレーカーをONにしてください。

水石けんの補給

LS(U)800DM, CM, GMのみ

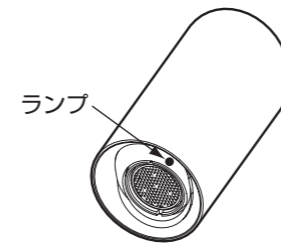

水石けんは入っていますか？

水石けんが入っていないか、または量が少ないときはスパウト先端のランプが点滅します。P.11を参照のうえ、水石けんを補給してください。

使いかた

水（湯）を出す・止める

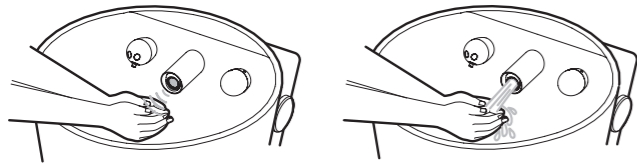

注意

使用するときは、吐水口をふさがない
スパウト部から水が浸入し、水漏れして家財などをめらす財産損害発生のおそれがあります。

1. 吐水口に手を近づける。
センサーが感知して水（湯）が出ます。

2. 手を離す。
手を離すと、1～2秒後に止まります。
手を近づけた状態でも、約1分間水が出続けると、自動的に止まります。（再び水を出したい場合は、一度手を吐水口から離してください）

水石けんを出す・止める

LS(U)800DM, CM, GMのみ

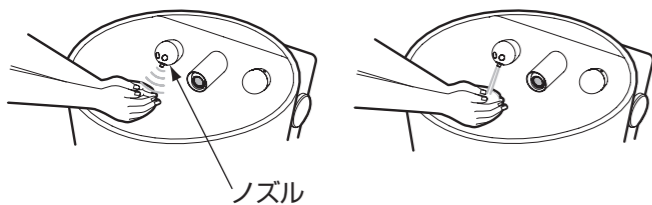

注意

水石けんのノズルをのぞきこんだり、先端をふさいだりしない

水石けんが飛び散り目に入り、身体異常を起こすおそれがあります。万一目に入った場合は、（コンタクトレンズを外し）すぐに多量の水で15分以上洗ったあと、すみやかに医師の診察を受けてください。

ノズルに手のひらを少し丸めて近づける。

- ・センサーが感知して水石けんが出ます。
- ・水石けんの吐出時間は0.6秒です。
- ・吐出時間内に手を離すと止まります。
- ・手を差し出したままにしておくと、約2秒後に再度水石けんが出ます。これを3回まで繰り返すことができます。
- ・いたずら防止のため、水石けんは3回出ると停止しますが、いったん手を離し、再び差し出すと繰り返し水石けんが出ます。

水と湯を切り替える

LS(U)800DMのみ

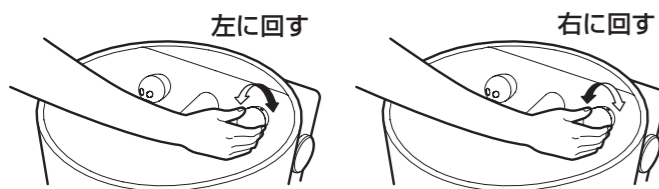

湯水切替ハンドルを回す。

左に回す（赤）：湯が出ます。
右に回す（青）：水が出ます。

調節の仕方

温度調節の仕方

LS(U)800DM, CM, Cのみ

サーモスタット混合栓のみ

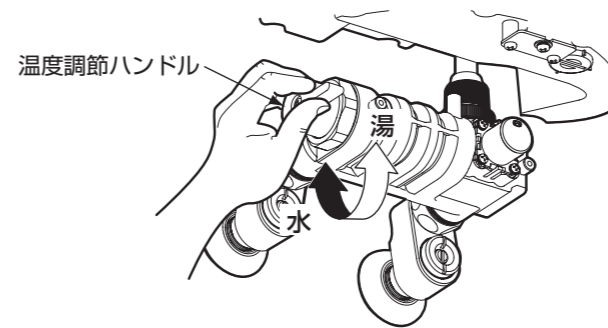

温度調節ハンドルを回す。

当社出荷時点では約38℃に調節していますが、この温度の湯を出すには給湯側の温度は60℃以上が必要です。給水圧力や給水・給湯温度条件の違いで吐水温度に差異が生じることがありますので、必要に応じて調整してください。

流量調節について

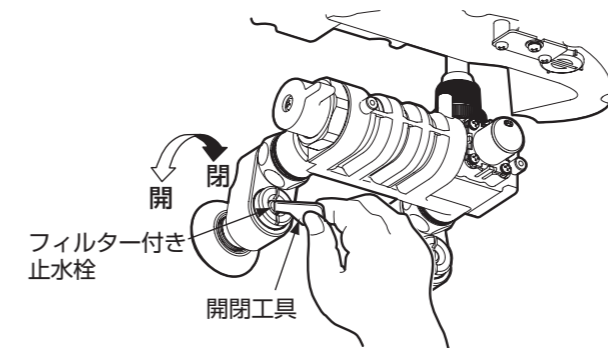

流量調節は不要です。
（4リットル／分の定流量弁を内蔵）
止水栓は**全開**でご使用ください。

流量を絞る必要のある場合は、付属の開閉工具でフィルター付き止水栓を右に回して調節してください。

豆知識

《水を連続して出したいとき》

センサーが感知していても手を動かさないでいると、約15秒間で水は自動的に止まります。手を動かしながら感知させると最大1分間水を連続して出すことができます。

《センサー感知の優先順位について》

水石けんセンサーと吐水センサーを同時に感知したときは、水石けんが出ます。

《水石けんの吐出を一時停止させるとき》

水石けんセンサーと吐水センサーを同時に5秒間連続で感知すると、0.5秒間スパウトから吐水し、水石けんセンサーの感知が一時停止します。このモードは再度水石けんセンサーと吐水センサーを同時に5秒間連続で感知するか、5分間経過すると復帰します。ボウル面を掃除するときに便利な機能です。



水石けんの補給の仕方 LS(U)800DM,CM,GMのみ

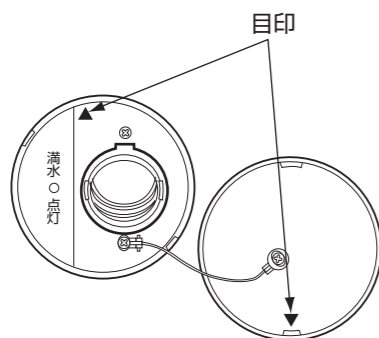
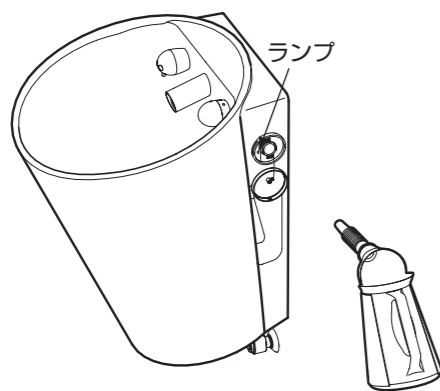

1. 水石けん補給口のふたを左に回して開ける。

ふたはワイヤーで本体とつながれています。

2. 水石けん入れに水石けんを注ぎ、補給口に水石けん入れを差し込み、ゆっくりと注ぐ。

同梱の水石けん入れを使用してください。
紛失した場合は、専用の水石けん入れを購入してください。(P.23を参照ください)
※水石けんの補給の際は、きれいな容器を使用してください。

3. 満水になったら、ランプが点灯するので、水石けんを注ぐのをやめる。

ランプの点灯後そのまま注ぎますと、補給口から水石けんがあふれることがあります。

4. 補給完了後は、確実にふたを閉める。

ふた裏面の目印(▲)を補給口の目印(▲)にあわせると、ふたが補給口に吻合します。そのままふたを右に回して閉めてください。

使用推奨水石けん

メーカー名	商品名	TOTO推奨希釈倍率
TOTO	石けん液 品番：TH766 (4ℓ入り) 3,850円(税抜)	原液～3倍
	TH767 (18ℓ入り) 8,800円(税抜)	

使用可能他社水石けん

メーカー名	銘柄	推奨希釈倍率
アルボース	アルボース石鹼液 PX-2G-N	3～10
サラヤ	シャボネットゴールドグリーン	3～7
ディパーシー	バーレックス・ハンドソープ・プラス	7～8
	バーレックス・ハンドソープ・プラスC	7～8
ユーホーニイタカ	ユーホー薬用水石鹼ライム	3～8

- ・上表の一覧表は2012年8月31日現在のものです。以後メーカーによる使用薬剤の変更などを行われた場合は、器具に悪影響を及ぼすことがあります。
- ・上表以外の他社石けん液を、ご使用されますと器具に悪影響を及ぼすことがあります。上表以外の他社石けん液をご使用され不具合が発生した場合は、当社として責任を負いかねます。

※最新の使用可能な他社水石けんは、TOTOホームページより「使用可能な他社水石けん」で検索してください。

水石けんは上表の商品をTOTO推奨希釈倍率でご使用ください。上表以外の水石けんを使用したり、推奨希釈倍率以外で使用されると、故障したりムースの吐出状態が悪くなるおそれがあります。

お手入れの仕方

お手入れ次第で清潔さを保ち、長持ちさせることができます。日ごろからこまめにお手入れをしてください。また、セフィオンテクト品は汚れが付きにくい特長を持っていますが、表面をきれいに保つために、日ごろのお手入れが大切です。

ボウル内（陶器本体）

通常のお手入れは、市販の洗剤を柔らかい掃除用ブラシやスポンジにつけてお掃除してください。

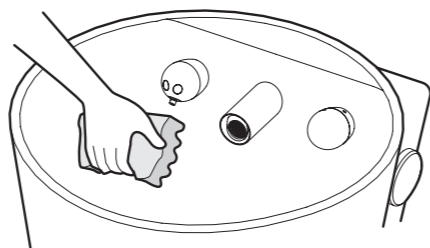

ワンポイントアドバイス

●掃除用洗剤について

市販の家庭用洗剤であれば、酸性・中性・アルカリ性を問わずご使用になれます。ただし、研磨剤入りの洗剤や業務用の強酸性・強アルカリ性洗剤、フッ素系洗剤※1には、陶器表面を傷つけたり、侵したりするものがありますので使用しないでください。

※蛇口まわりのクリーナー（P.23参照）はご使用いただけます。
※1 フッ化水素・フッ化アンモニウムを含む

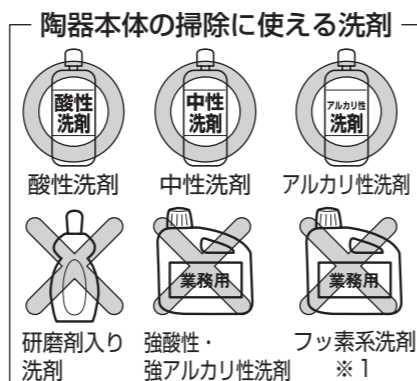

●掃除用具について

金属ブラシや研磨剤入りのナイロンたわし、紙やすりなどは表面を傷つけますので使用しないでください。

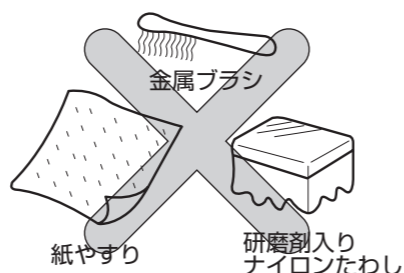

●セフィオンテクトについて

当商品は、セフィオンテクト加工をしております。セフィオンテクトとは、陶器表面の凹凸を100万分の1mmのナノレベルでツルツルにし、汚れが付きにくく、落ちやすいTOTO独自の技術です。

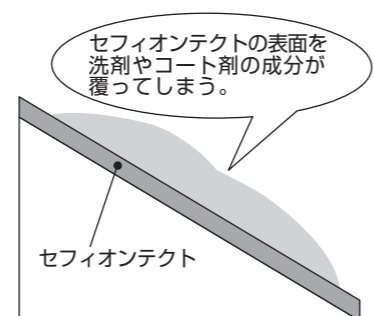

●表面コート剤について

撥水性や防汚性のある洗剤・表面コート剤などは使用しないでください。陶器表面を傷めることはありませんが、洗剤やコート剤の成分が陶器表面を覆ってしまい、防汚効果が十分発揮できなくなります。

スパウト、水石けんスパウト、湯水切替ハンドル、水石けん補給口

●軽い汚れの場合

水またはぬるま湯に浸した柔らかい布をよく絞って、スパウト、水石けんスパウト、湯水切替ハンドルおよびセンサー部や水石けん補給口の汚れをふき取ってください。

●ひどい汚れの場合

適量に薄めた食器用中性洗剤を含ませた柔らかい布で汚れをふき取ったあと、水ぶきし仕上げにからぶきしてください。

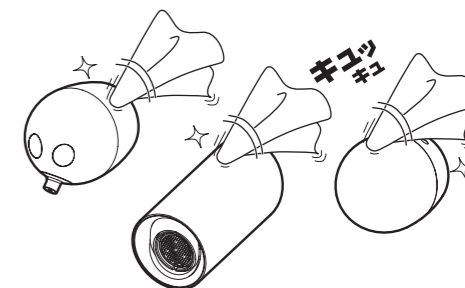

ワンポイントアドバイス

蛇口まわりのクリーナーでのお手入れ

スパウトなどの表面に付着した水あかなどの汚れ落としには、スパウトなどに傷をつけずに汚れを効果的に除去できる蛇口まわりのクリーナーのご使用をおすすめします。お求めはお近くのTOTOショールームまたはTOTOメンテナンス（株）TOTOパーツセンター（電話番号は裏表紙を参照ください）にお尋ねください。

蛇口まわりのクリーナー
品番：(THYZ3) 200ml
希望小売価格：1,100円/個（税抜）

※品番・仕様・希望小売価格は改定する場合がありますのでご了承ください。



掃除用洗剤、掃除用具について

スパウトなどの表面を傷つけるものは使用しないでください。

- 蛇口まわりのクリーナー以外の酸性洗剤、塩素系漂白剤、アルカリ性洗剤
- シンナー、ベンジンなどの溶剤
- クレンザー、磨き粉など、粗い粒子を含んだ洗剤
- ナイロンたわし、たわし、ブラシなど



お願い

センサー部のお手入れは、6カ月に一度定期的実施してください。

水またはぬるま湯に浸した綿棒で、汚れをふき取ってください。ひどい汚れの場合、適量に薄めた中性洗剤を含ませた綿棒で汚れをふき取ったあと、水ぶきしてください。また、お手入れの際は、センサー面に傷がつかないように注意してください。電気製品ですので、センサー部に水をかけないでください。

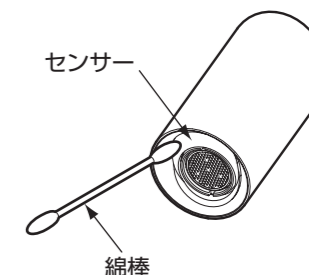

日常の点検

月一回程度、以下の点検をおすすめします。

吐水温度

LS(U)800DM, CM, Cのみ

サーモスタット混合栓のみ

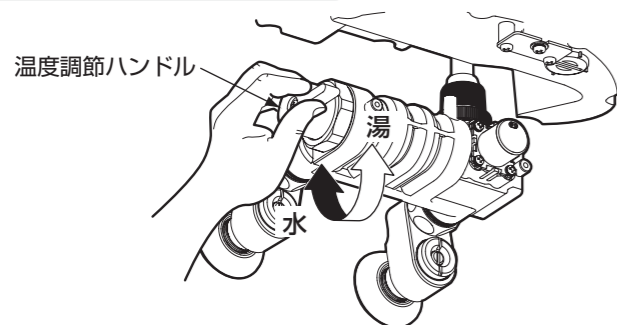

4~5回温度調節ハンドルを回す。

温度調節ハンドルを長期間回さずに使用すると、機能部に水あかなどが付着し、温度調節機能が損なわれるおそれがあります。

吐水流量

フィルターや吐水口にゴミなどが詰まると流量が少なくなります。流量が少なくなったときは、フィルターおよび泡まつキャップの掃除をしてください。

●フィルターの掃除

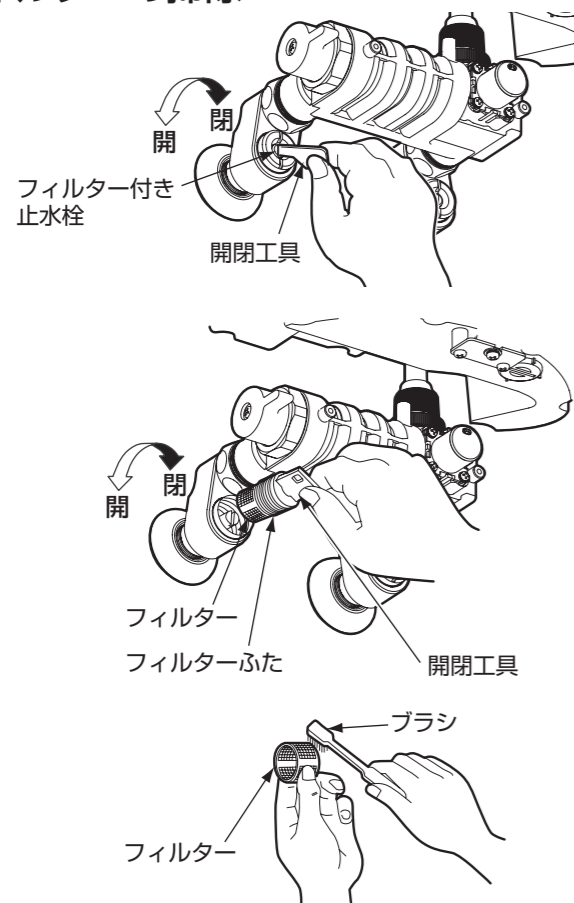

- 機能部のフィルター付き止水栓を付属の開閉工具またはマイナスドライバーで閉める。
- フィルターふたを開閉工具で外す。
- フィルターを取り出して、ブラシなどで掃除し、水洗いする。
- フィルターを元の位置にもどし、フィルターふたを取り付ける。
- 止水栓を全開にする。

※サーモスタット混合栓の場合は、湯側・水側各1個ずつあります。

※フィルター（品番：HH73002）を購入される場合は、P.23を参照ください。

●泡まつキャップの掃除

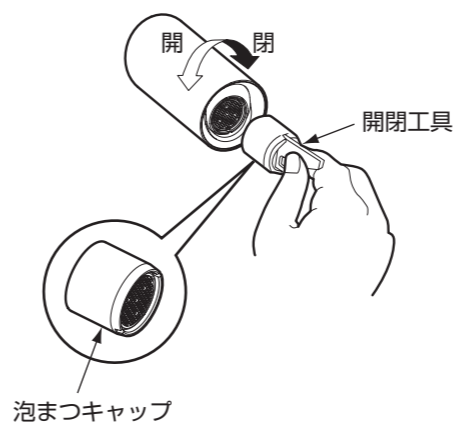

- フィルター付き止水栓を付属の開閉工具で閉める。
- 泡まつキャップを開閉工具で外す。
- 泡まつキャップの網目に詰まったゴミをブラシなどで取り除く。
- 泡まつキャップを取り付ける。
- 止水栓を全開にする。

※泡まつキャップは手で締め付け、固くなった位置から約90°開閉工具で締め付けてください。
 ※泡まつキャップを外す際に、開閉工具にてセンサー面を傷つけないようにご注意ください。
 ※泡まつキャップを取り付けたあと、泡まつキャップの外側から水漏れがないか確認してください。
 ※泡まつキャップ（品番：HH78005）を購入される場合は、P.23を参照ください。

水石けん関連

LS(U)800DM, CM, GMのみ

水石けんフィルターにゴミなどが詰まると、水石けんの補給がスムーズにできなくなりますので、ゴミなどが詰まったときは、水石けんフィルターの掃除をしてください。またノズルやムースメッシュにゴミなどが詰まると、水石けんが吐出できなくなることがありますので、定期的にムースメッシュの掃除をしてください。

●水石けんフィルターの掃除

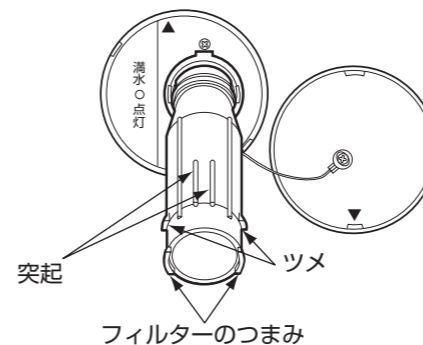

- 補給口のふたを開ける。
- フィルターをつまみをつまんで、取り出す。
- 水石けんフィルターを水洗いする。
- 清掃後、元の位置に確実に組み込む。

※元の位置に戻すときは、フィルターの2本の突起が補給口の溝に入るように差し込み、ツメが引っかかるまで確実に差し込んでください。

●ムースメッシュの掃除

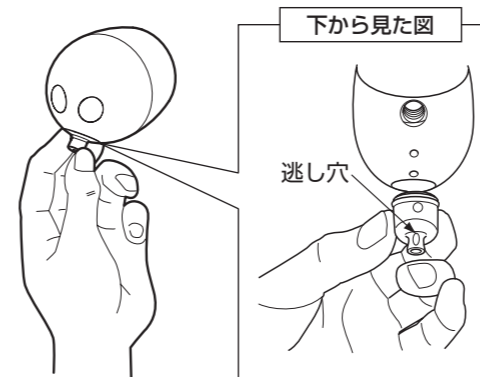

- 六角棒レンチでノズル取付ねじを取り外す。
- ノズルを手前に引っ張って取り出す。取り出しにくいときはノズル裏側の溝にマイナスドライバーなどを引っ掛ける。
- ムースメッシュを水洗いする。水洗いのあとは、乾いた柔らかい布で水分をふき取る。
- 清掃後、元の位置に確実に組み込む。このとき、必ず逃し穴が下側にくるように向きを確認する。水石けんが飛び散る原因となります。

（注）ムースメッシュの掃除の際は、あらかじめ排水口をふさいでください。部品が小さいため、排水口の中に落ちてしまうおそれがあります。

●水石けんタンク内の掃除

快適にお使いいただくために、下記要領でタンク内の清掃を行ってください。

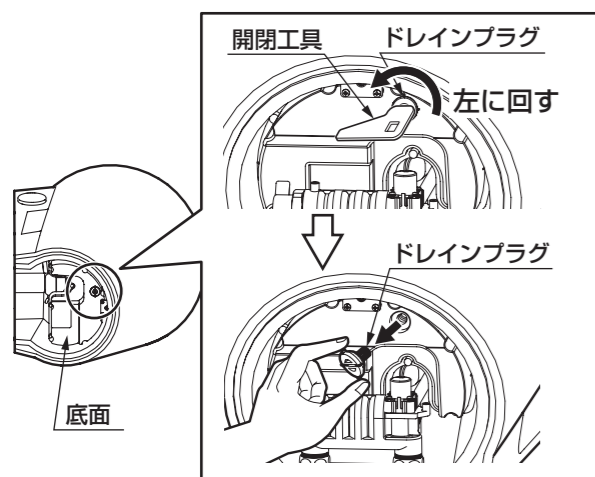

1. タンク下面のドレインプラグを開閉工具で外し、タンク内に残っている水石けんを抜く。

ドレインプラグを外すと水石けんが流れ出てきますので、トレイなどで受けてください。

2. ドレインプラグを取り付け、水石けん補給口から水を入れる。

専用の水石けん入れを使用してください。補給方法については11ページを参照してください。

3. ドレインプラグを外し、タンク内の水を抜く。同じ作業を数回繰り返し、最後にドレインプラグを取り付ける。



目皿の取り外しかた

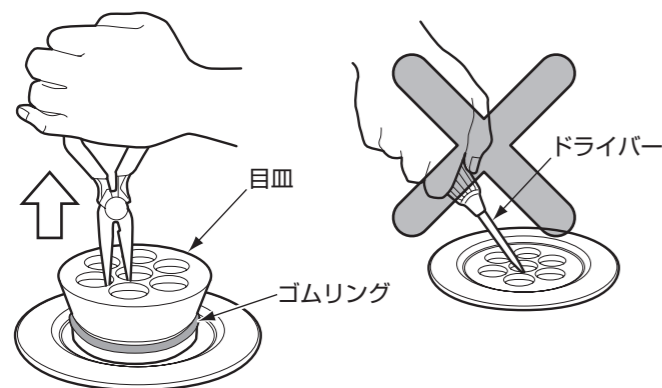

- ・ラジオペンチなどで傷つかないように強く引き上げると外れます。
- ・盗難の心配がない場所では、ゴムリングを外してご使用されると便利です。
- ・ドライバーなどでこねると変形する可能性があります。

長期間使用しないときは

次の要領でタンク内およびチューブ内の水石けんを抜いてください。チューブ内の水石けんが固着し、水石けんが出なくなります。

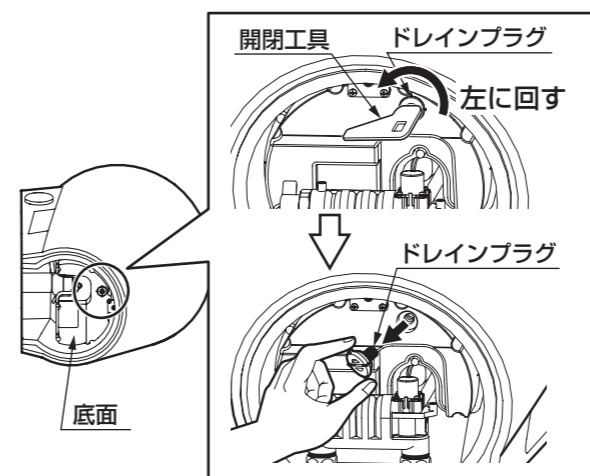

1. タンク下面のドレインプラグを開閉工具で外し、タンク内に残っている水石けんを抜く。

ドレインプラグを外すと水石けんが流れ出てきますので、トレイなどで受けてください。

2. ドレインプラグを取り付け、水石けん補給口から水を入れる。

専用の水石けん入れを使用してください。補給方法については11ページを参照してください。

3. 水石けんスパウトに手を近づけ、チューブ内にたまった水石けんを抜く。

3回程度吐出すると水が出てきますので、水が出たら完了です。

4. ブレーカーをOFFにする。

※再度使用するときは、まずブレーカーをONにし、タンク内の水を抜いてから、水石けんを補給してください。

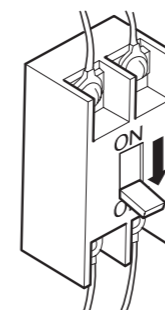

定期的な部品交換のお願い

⚠ 注意



必ず実行

逆止弁は水の安全を確保するために定期的に交換する
(LS (U) 800DM, CM, Cのみ)

例えば、逆止弁が正常に機能しないと、状況によっては、器具内部の湯が給水管に逆流するおそれがあります。逆流が生じた場合、給水管の破損による水漏れなどが生じる可能性があります。

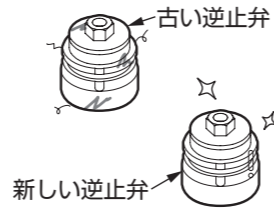

安全・快適にご使用いただくために、以下について定期的に部品の交換が必要です。

逆止弁の交換 (サーモスタット混合栓タイプの場合のみ)

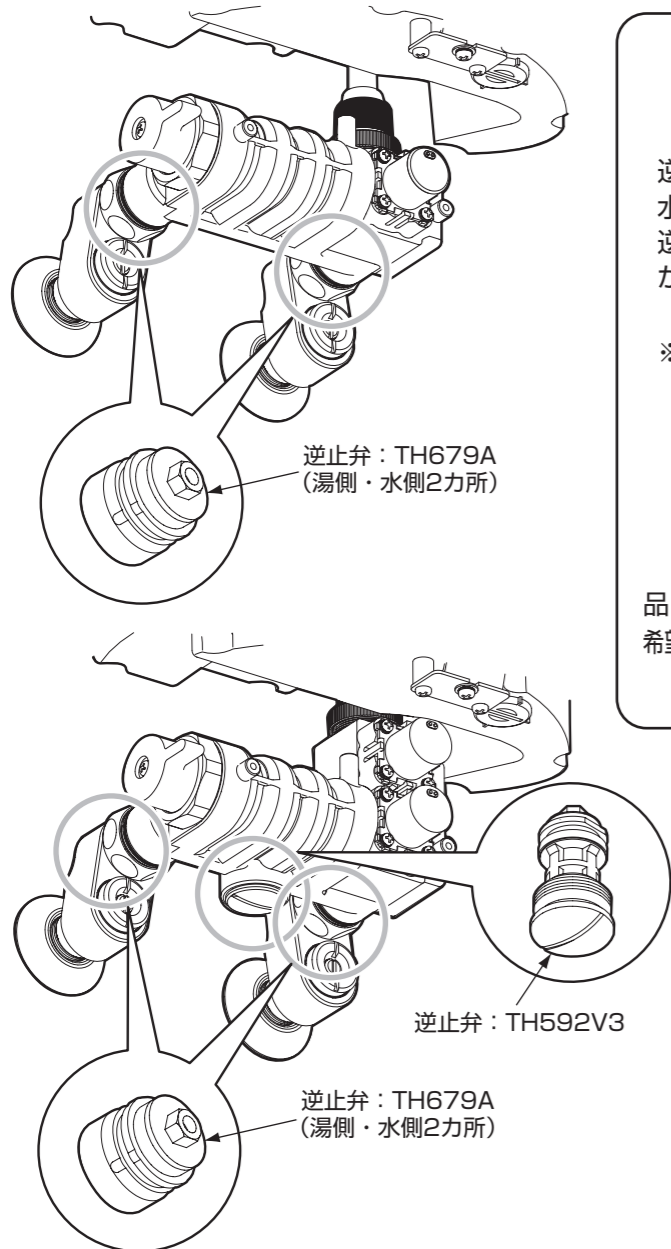

交換時期：3～5年

逆止弁が正常に機能しないと、状況によっては、水栓内部の湯が給水管に逆流するおそれがあります。逆流が生じた場合、給水管の破損による水漏れなどが生じる可能性があります。

※逆止弁の交換は、お求めの取付店・販売店、またはTOTOメンテナンス(株)へ依頼してください。(裏表紙参照)

TOTOメンテナンス(株)にご依頼の場合、修理料金は、**技術料** + **部品代** + **訪問料** がかかります。

品番：TH679A 品番：TH592V3
希望小売価格：¥610 (税抜) 希望小売価格：¥2,000 (税抜)

故障かな?と思ったら

⚠ 警告



分解禁止

修理技術者以外の人は保守点検の決められた項目以外
は絶対に分解・修理・改造は行わない
故障、火災や感電の原因になります。

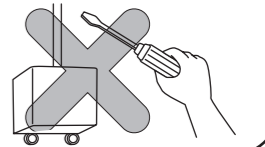

- 以下のことをお調べになり、それでも直らないときは、お求めの取付店・販売店、またはTOTOメンテナンスへ修理を依頼してください。詳しくはアフターサービスについて (P.22) をご確認ください。
- 次のような場合は、故障ではありません。

修理を依頼される前に

現象	お調べいただくところ	処置の仕方	参照ページ
水が出ない!	センサーの表面が汚れていませんか?	汚れを取る。	14ページ
	センサーの前に障害物はありませんか?	障害物を取り除く。	5ページ
	フィルター付き止水栓は開いていますか?	フィルター付き止水栓を開く。	8ページ
	ブレーカーは落ちていませんか?	ブレーカーを上げ電源を入れる。	8ページ
	停電中または断水中ではありませんか?	回復するまで待つ。	-
	泡まつキャップにごみなどが詰まっていますか?	泡まつキャップの掃除をする。	16ページ
	フィルターにごみなどが詰まっていますか?	フィルターの掃除をする。	15ページ
水が止まらない!	センサー表面が汚れていませんか?	汚れを取る。	14ページ
	センサーの前に障害物はありませんか?	障害物を取り除く。	5ページ
流量が少ない!	フィルター付き止水栓は全開になっていますか?	フィルター付き止水栓を全開にする。	8ページ
	フィルターにごみなどが詰まっていますか?	フィルターの掃除をする。	15ページ
高温しか出ない! (サーモスタット混合栓のみ)	温度調節ハンドルは「H」側になっていませんか?	適切な位置に調節する。	10ページ
	水側のフィルター付き止水栓は全開になっていますか?	フィルター付き止水栓を全開にする。	8ページ
低温しか出ない! (サーモスタット混合栓のみ)	温度調節ハンドルは「C」側になっていませんか?	適切な位置に調節する。	10ページ
	湯側のフィルター付き止水栓は全開になっていますか?	フィルター付き止水栓を全開にする。	8ページ
温度調節がうまくできない! (サーモスタット混合栓のみ)	給湯側に60℃以上の湯がきていますか?	給湯温度を60℃以上に設定する。	-
	フィルター付き止水栓は両側とも全開になっていますか?	フィルター付き止水栓を開く。	8ページ
	フィルターにごみなどが詰まっていますか?	フィルターの掃除をする。	15ページ

アフターサービス

修理を依頼される前に

現象	お調べいただくところ	処置の仕方	参照ページ
水石けんが出ない!	センサーの表面が汚れていませんか?	汚れを取る。	14 ページ
	センサーの前に障害物がありませんか?	障害物を取り除く。	5 ページ
	ムースメッシュの先端にムースがついていませんか?	ムースを取り除く。	16 ページ
	ブレードは落ちていませんか?	ブレードを上げ電源を入れる。	8 ページ
	停電中ではありませんか?	回復するまで待つ。	-
	ムースメッシュにごみなどが詰まっていますか?	ムースメッシュの掃除をする。	16 ページ
吐出時間が長い!	水石けんタンク内に水石けんが入っていますか?	水石けんを補給する。	11 ページ
	センサーの表面が汚れていませんか?	汚れを取る。	14 ページ
吐出量が少ない!	センサーの前に障害物がありませんか?	障害物を取り除く。	5 ページ
	ムースメッシュにごみなどが詰まっていますか?	ムースメッシュの掃除をする。	16 ページ

- 壁掛自動洗面器は学習機能を採用しており、センサー感知距離を15秒ごとに自動設定します。そのため以下の様な現象が発生することがありますが、故障ではありません。

現象	説明
手を差し出しても短時間で水が止まる。	学習機能により、手の動きを感知し水を出したり止めたりします。そのため、手を差し出したまま動かさなければ、障害物と判断し止まります。動きを感知すれば最大1分間水が出ます。
手を外しても約15秒間水が止まらない。	使用中にセンサー面に水滴や汚れがつくと、手を外しても水が出続けることがあります。その場合も学習機能の採用により、約15秒間水が出たあと止まります。水滴や汚れはふき取るようにしてください。
通常よりも手を近づけないと水(水石けん)が出なくなった。	センサー面に水滴や汚れが付着していると、学習機能が正常に作動しない可能性があります。センサー面は常にきれいな状態にしておいてください。
続けて水を出し止めしていると、手を差し出しても水が出なくなる。	学習機能では、水が止まってからすぐに手を入れる動作を10回続けて行うと、センサー感知距離を極端に短く変更します。そのため、手を差し出しても水が出ないことがあります。その場合は約15秒間何もしないでください。正常に戻ります。

- 壁掛自動洗面器は、水石けんチューブ内の固着を防止するために、未使用時間が96時間続いたときに水石けんを自動で吐出します。そのためボウル内に水石けんが吐出した跡が残ることがありますが故障ではありません。13ページを参照のうえ、ボウル面を掃除してください。

【修理を依頼する前に「故障かな?と思ったら」(P.20)をご確認ください!】

保証書(この説明書のP.26が保証書になっています)

- この商品は保証書の内容に従って保証されています。取付日、取付店名、扱者印が記入してあることを確認してください。また、保証書の内容をよくお読みのうえ、大切に保管してください。
- 保証期間は保証書をご確認ください。

保証について

- 保証期間中は
保証書の規定に従って、修理をさせていただきます。保証期間内でも有料になることがありますので保証書の内容をよくご確認ください。例えば、「取扱説明書、施工説明書、貼り付けラベルなどの注意書きに従っていない場合の不具合など」は有料になります。
- 保証期間を過ぎているときは
修理すれば使用できる商品については、ご希望により有料で修理させていただきます。(例:パッキン・ダイヤフラムなどの摩耗劣化部品の交換を含む)
→「修理を依頼されるときは」「修理料金について」をご確認ください。

部品の交換について

- 無料修理により取り外された部品・商品は、TOTO株式会社の所有となります。

補修用性能部品の供給期間

- この商品の補修用性能部品(機能維持に不可欠な部品で、使用期間中に取り替えの必要が発生する可能性の大きいもの)の供給期間は、製造中止後10年です。

修理を依頼されるときは

【修理依頼先】

お求めの取付店・販売店またはTOTOメンテナンス(株)(電話番号は裏表紙をご参照ください)

【ご連絡いただきたい内容】

- ①住所、氏名、電話番号
- ②商品名 ③品番 ④取付日
- ⑤故障内容、異常の状況(どこから水漏れしているかなど)
- ⑥訪問希望日

【ご不明な点や修理に関するお問い合わせ先】

「TOTOお客様相談室」または「TOTOメンテナンス(株)」(電話番号は裏表紙をご参照ください)

修理料金について<TOTOメンテナンス(株)にご依頼の場合>

修理により商品の機能が維持できる場合には、ご希望により有料にて修理させていただきます。標準修理料金は **技術料** + **部品代** + **訪問料** で構成されています。ただし、補修用性能部品の保有期間が経過している商品は、修理できない場合がございます。

仕様

交換部品／別売品

部品名	交換部品					別売品	
	泡まっキャップ	ノズル	フィルター (止水栓用)	補給口フィルター	専用水石けん入れ	TOTOオリジナル 石けん液	蛇口まわりの クリーナー
形状							
品番	HH78005	HH78004	HH73002	HH71003	HH78001	TH766 <TH767>	THYZ3
希望小売価格	¥550 (税抜)	¥1,100 (税抜)	¥200 (税抜)	¥2,200 (税抜)	¥870 (税抜)	¥3,850 (税抜) < ¥8,800 (税抜) >	¥1,100 (税抜)
交換頻度の目安	破損したり、汚れが落ちないときなどは交換してください。					-	

- 品番や希望小売価格は予告なく変更する場合がありますので、あらかじめご了承ください。
- お客様が自分で交換できる部品は上表の部品のみです。その他の部品は修理技術者の方へご依頼ください。
- 交換頻度の目安は、使用環境により異なります。
- 交換部品／別売品を購入されるときは、「TOTOメンテナンス(株) TOTOパーツセンター」(電話番号は裏表紙をご参照ください)にお問い合わせください。

TOTOメンテナンス(株) TOTOパーツセンターでご購入する場合

■お届けについて

ご注文から2週間以内に宅配便でお届けします。
 ※ご注文が集中し、商品の品切れによりお届け日が遅れる場合があります。あらかじめご了承ください。
 またお届けが大幅に遅れる場合は、お届け予定日をご連絡いたします。

■お支払いについて

お届けした宅配業者に、商品代、送料、消費税相当額をお支払いください。
 送料につきましては、別途TOTOパーツセンターへお問い合わせください。

■返品・交換について

交換部品の不良などによる返品、交換については、商品到着後8日以内にTOTOメンテナンス(株) TOTOパーツセンターまでご返送ください。
 送料はTOTOパーツセンターが負担し部品を送付させていただきます。
 お客様のご都合による返品、交換については、商品到着後8日以内にTOTOパーツセンターまでご返送ください。なお送料はお客様負担となりますのでご了承ください。お客様の元で、汚れたり破損した商品や、一度ご使用になられた商品の返品、交換はいたしかねますので、あらかじめご了承ください。

品番	LS(U)800DM	LS(U)800CM	LS(U)800C	LS(U)800GM	LS(U)800G
水栓タイプ	サーモスタット混合栓 (湯水切替式)	サーモスタット混合栓		単水栓	
水石けんタイプ	ムース		なし	ムース	なし
商品質量	28.9kg	28.2kg	26.5kg	28.2kg	26.5kg
電源	AC100V 50/60Hz				
定格消費電力	8.0W		0.6W	8.0W	0.6W
使用環境温度	1~40℃ ※凍結が予想される地域では、ご使用できません。				
感知距離	自動設定(学習機能内蔵)				
使用可能水質	水道水または飲用可能な井戸水				
給水圧力	最低必要水圧(流動時) 0.05MPa 最高水圧(静止時) 0.75MPa				
給湯温度	60~85℃			-	
給水(給湯)接続	15A(接続ねじPJ1/2)			15A(接続ねじR1/2)	
排水接続	VP40,VU40,40鉛管				
水石けんタンク 実容量	660ml [※]	-	660ml [※]	-	
温度調節	給水部の温度調節ハンドルで調節可能 (湯水切替式は湯水切替ハンドルで切替可能)			-	
水道法適合項目	耐圧性能、浸出性能、水撃限界性能 逆流防止性能、負圧破壊性能			耐圧性能、負圧破壊性能 水撃限界性能、浸出性能	

※1回あたりの水石けん量は2.6mlです。

JIS Z2801の基準を満たした(一社)日本建材・住宅設備産業協会基準による抗菌に関する表示
 (※抗菌力は、抗菌加工された製品の表面に細菌が直接接触しないと発揮されません。)

抗菌	抗菌効果	製品表面の細菌の増殖を抑制します。これはJIS Z2801の抗菌性試験方法による試験をJNLA認定試験所で実施し、その結果がJIS Z2801の抗菌効果の基準を満たしたものです。これにより感染防止、防汚、防カビ、防臭、ぬめり防止などの副次的効果を訴求するものではありません。
	抗菌加工部位	洗面器ボウル
	抗菌剤の種類	無機系
	抗菌性能持続性	(一社)日本建材・住宅設備産業協会基準により確認
	安全性	(一社)日本建材・住宅設備産業協会基準により確認
	取扱注意事項	抗菌力を発揮させるために、製品表面はよく掃除された状態に保ってください。

※セフィオンテクト品が対象になります。

MEMO

TOTO

保証書

本書は、本書記載内容で無料修理を行うことをお約束するものです。取付日から下記期間中、故障が発生した場合は本書をご提示のうえ、取付店（または販売店）、またはTOTOメンテナンス(株) 〒105-8306 東京都港区海岸1-2-20汐留ビルディング (TEL ☎ 0120-1010-05 FAX ☎ 0120-1010-02) に修理をご依頼ください。

お客様	おなまえ	様	商品名称	壁掛自動洗面器		
	おところ 〒			品番	LS(U)800DM・LS(U)800CM LS(U)800C・LS(U)800GM LS(U)800G	
取付店 販売店	〒	⑩	基本保証		取付日から2カ年	
	電話	—		電気機器	取付日から1カ年	
取付日	年	月	日	特定機能の 延長保証	防水機能	取付日から 5カ年

防水機能保証範囲例：陶器本体部の衝撃以外に自然に発生する割れ・ひびによる水漏れ

★お客様へ

・この保証書をお受け取りになるときに、取付日、取付店（または販売店）名、扱者印が記入してあることを確認してください。保証書は再発行いたしませんので紛失されないよう大切に保管してください。なお、本書は日本国内においてのみ有効です。

・保証期間中でも、次の場合には有料修理になります。

- (1) 適切な使用、維持管理を行わなかったことに起因する不具合。
- (2) 弊社が定める施工説明書などに基づかない施工、取扱説明書やホームページなどに掲載している以外の分解・修理、不当な改造などに起因する不具合。
- (3) 建築躯体の変形など商品以外の不具合に起因する当該品の不具合。
- (4) 塗装の色あせなどの経年変化または使用に伴う摩耗などにより生じる外観上の不具合。
- (5) 金属の腐食しやすい環境（海岸付近、温泉地など）に起因する不具合。
- (6) ねずみなどの動物や昆虫が噛んだり、動物や昆虫の死骸が本商品内に残留することなどに起因する不具合。
- (7) 火災、落雷、地震、噴火、洪水、津波など天変地異または破壊行為による不具合。
- (8) 電気製品における異常電圧、指定外の使用電源（電圧・周波数）および送電線・周辺器具など外部から発生する電磁波に起因する不具合。
- (9) 部品（乾電池など）の消耗による不具合。
- (10) 日常のお手入れ箇所（フィルターなど）や水抜栓などのOリングやパッキン・ダイヤフラムなどの摩耗・劣化による不具合。
- (11) 砂やごみなどの配管内流入、および水あか固着に起因する不具合。
- (12) 水道に関する国の基準（水道法）に定められた飲料水の水質基準に適合しない水を給水したことに起因する不具合。
- (13) 凍結に起因する不具合。
- (14) 本書の提示がない場合。
- (15) 本書にお客様名、取付日、取付店（または販売店）名、扱者印の記入のない場合。

・部品の交換について

無料修理により取り外された部品・商品は、TOTO株式会社の所有となります。

※この保証書は、本書に明示した期間、条件のもとにおいて無料修理をお約束するものです。

したがって、この保証書によってお客様の法律上の権利を制限するものではありません。

保証期間経過後の修理などについてご不明の場合は、「取扱説明書」に記載のお客様相談室またはTOTOメンテナンス(株)にお問い合わせください。

・修理完了後にお渡しする修理伝票には修理内容を記載していますので、修理伝票は保管しておいてください。

TOTO株式会社

〒802-8601 福岡県北九州市小倉北区中島2-1-1
お客様相談室 TEL ☎ 0120-03-1010 FAX ☎ 0120-09-1010