

# 6. コアキャビネット

## 1 コアキャビネットの設置

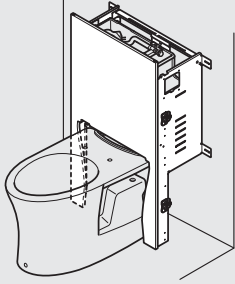

▶P.28

## 2 洗浄レバーの取り付け

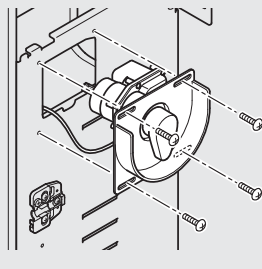

▶P.29

## 1 コアキャビネットの設置

※タイプにより、コアキャビネットの形状が異なります。

### 1 ひっかける

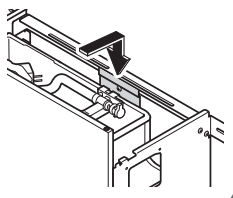

### 2 すき間を左右均等

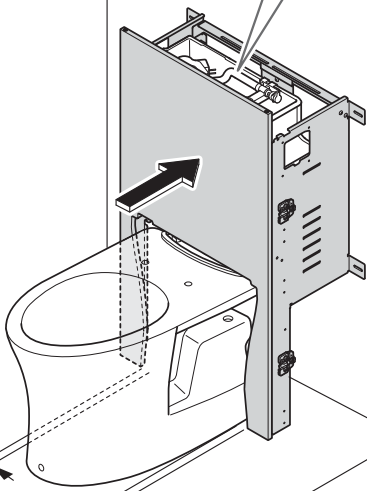

### 注意

ねじ固定時に側板が曲がらないようにすること

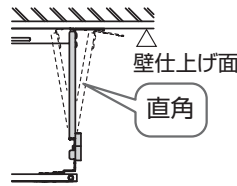

3 バインドタッピンねじ  
φ4×8(2本)

4 水平確認

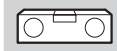

### 5

けがき → 下穴※



トラスタッピンねじ  
φ4×40(4本)

※【壁裏補強なしの場合】

下穴 → ボードアンカー



6 アンゲル材を側板に当て、床に固定(側板への固定は不要)  
(左右2カ所)

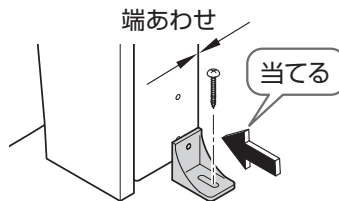

けがき → 下穴



トラスタッピンねじ  
φ4×30(2本)

### 注意

側板へ固定しない

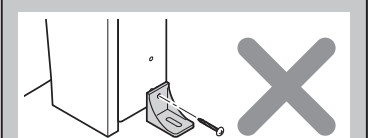

## 2 洗浄レバーの取り付け

※便器洗浄ユニットと同梱の説明書とは、取り付け向きが異なります。ワッシャーA、ワッシャーBは使用しません。

●印を奥壁側に向ける

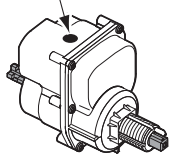

1 しっかり  
締め付ける

1

2

カチッ

奥壁側

皿ねじ  
φ3×10(1本)



●印を  
●印側  
に向ける

注意

ガタツキがない  
ようにしっかり  
締め付けること

シールの張り付け

シールを張る

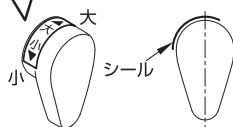

3

トラス小ねじ  
M4×10(4本)

洗浄レバーカバー

コードはキャビネット  
内側に垂らす

ポイント

【間口が狭い場合】



斜めに  
差し込む

手締めで



4 ジョイントからピンを取り外す

6 ピンを差し込む

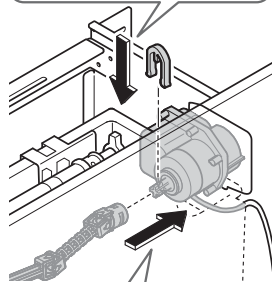

ポイント

ジョイントが  
抜けないことを確認

ピン固定位置

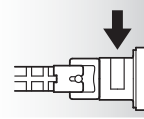

5 ジョイントを差し込む

ポイント

ジョイントがカバー(B)に干渉しないように  
洗浄レバーカバーを位置調整

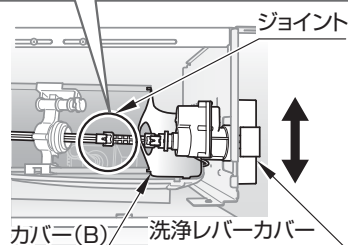

7 作動確認

- レバーが「大」側、「小」側へ正常に作動すること
- 「大」側に回し、排水弁のみが引き上がること
- 「小」側に回し、排水弁・切替弁が引き上がること

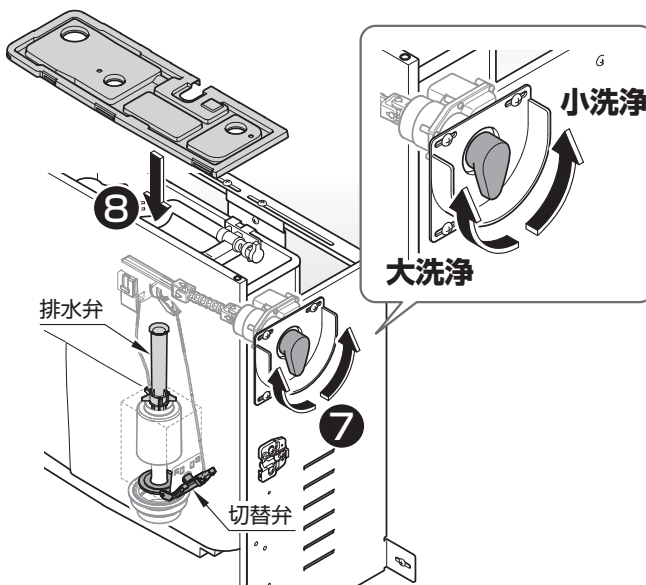

9 洗浄レバー補助カバーを取り付ける

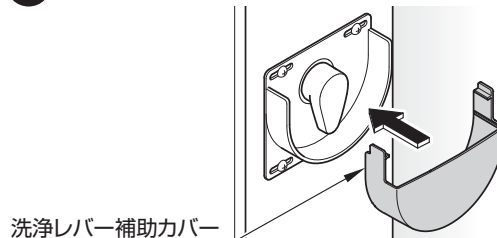

# 7. 後横棧・壁側板

**1** 後横棧の取り付け

▶ P.30

**2** 壁側板の取り付け

▶ P.31

**1** 後横棧の取り付け

① 後横棧カット・穴あけ

**ポイント**

チッピングに注意!

木口張り  
木口張り面からカットする

間口寸法Wの測定範囲

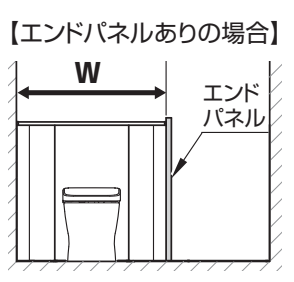
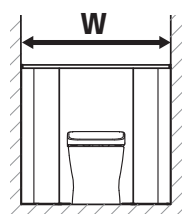

まるごと収納タイプ/スリム収納タイプの場合

収納タイプの場合

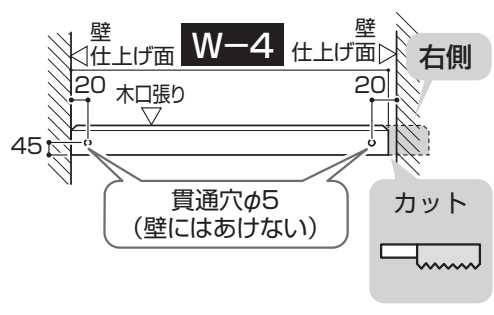
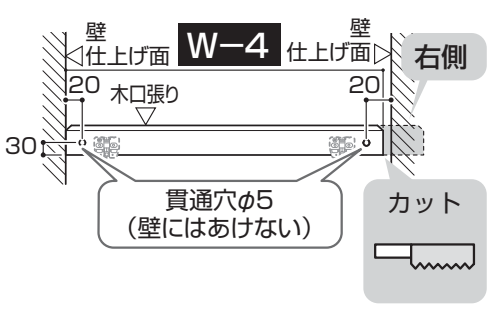

まるごと収納タイプの場合

収納タイプ/スリム収納タイプの場合

⑤ スプーンねじ φ3.8×50 (1本)

④ 水平確認

③ 左に突き当てる

② けがき → 下穴

皿タッピンねじ φ4×50 (2本)

けがき

225

※壁裏補強なしの場合は間柱中心

④ スプーンねじ φ3.8×50 (1本)

③ 左に突き当てる

② コアキャビネットとのすき間なし

① けがき → 下穴

皿タッピンねじ φ4×50 (2本)

水平確認

※壁裏補強なしの場合は間柱中心

7 後横棧・壁側板