

## ブローバス SXII

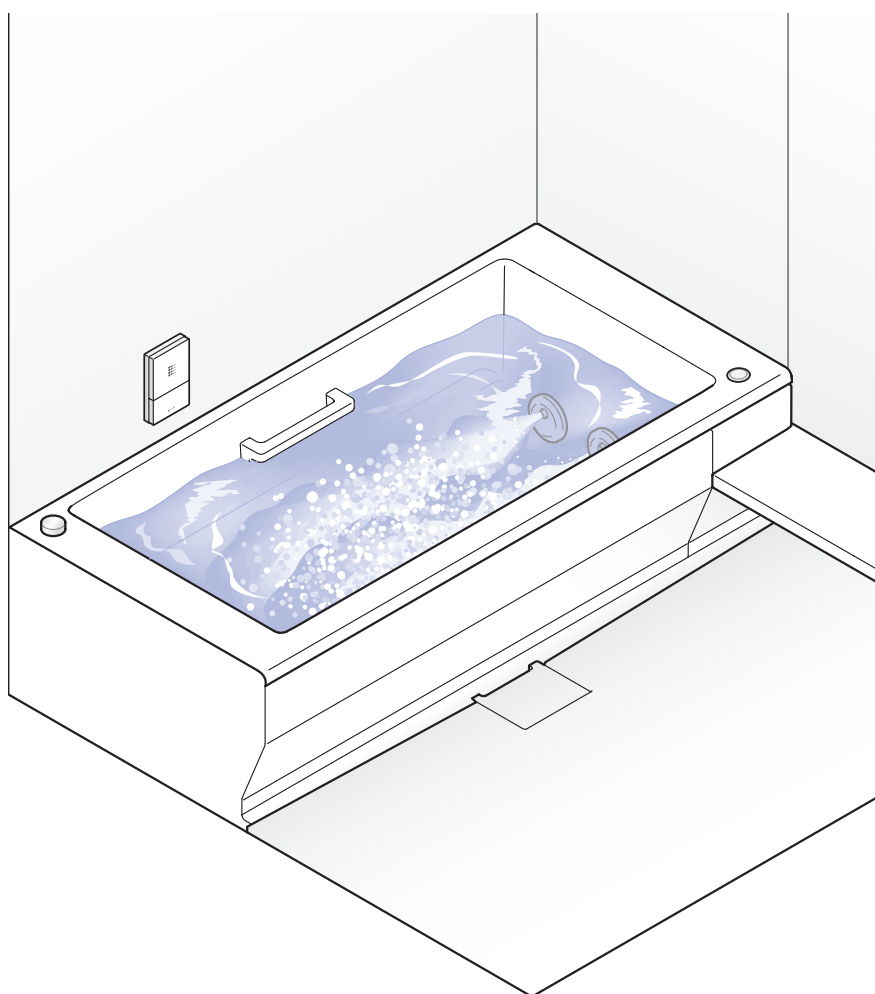

### お使いになる前に

安全上のご注意	1
各部のなまえ	5
はじめてお使いになる前に	7

### 使いかた

ブロー運転のしかた	9
ブロー噴出口の角度調節	10
使用上のご注意	11

### お手入れ

お手入れについて	14
フィルターのお手入れ	15
浴槽本体のお手入れ	16
ポンプ・エアーホースのお手入れ	17

### こんなときは

故障かな?と思ったら	17
点検について	19
アフターサービスについて	20
仕様	21
保証書	22

- ◆このたびは、TOTO製品をお買い上げいただき、誠にありがとうございます。  
この取扱説明書をよくお読みのうえ、正しくお使いください。
- ◆保証書に取付店名、お引渡日などが記入されていることを必ずお確かめください。
- ◆この取扱説明書は、大切に保管し、必要なお読みください。

# 安全上のご注意

必ずお守りください

## ●安全のために必ずお守りください●



ご使用前に、この「安全上のご注意」とシステムバスルーム本体の取扱説明書とをあわせてよくお読みの上、正しくお使いください。

お読みになった後は、お使いになる方がいつでも見られる場所に必ず保管してください。

転居される場合は、新しく入居される方が製品を安全にお使いいただくために、この「取扱説明書」を新しく入居される方、又は取次ぎされる方にお渡しください。

この「取扱説明書」では、製品を安全に正しくお使いいただき、あなたや他の人々への危害や財産への損害を未然に防止するために、いろいろな表示をしています。

その表示と意味は次のようになっています。

表 示	意 味
 <b>警告</b>	この表示を無視して、誤った取扱いをすると、人が死亡又は重傷を負うことが想定される内容を示しています。
 <b>注意</b>	この表示を無視して、誤った取扱いをすると、人が傷害を負うことが想定される内容及び物的損害のみの発生が想定される内容を示しています。

下に示す表示は「取扱説明書」や製品に表示して、お客様が安全に正しく製品をお使いいただくためのものです。内容をよく理解して正しくお使いください。

表 示	意 味
	行ってはいけない「禁止」の内容です。
	分解しないでください。
	必ず実行していただく「強制」の内容です。
	必ずアース線を接続してください。

警告・注意事項は、必ず守ってくださいね！



また、温水器・追焚付給湯機・ふろ釜など付帯する設備機器をお使いの場合は、それぞれの機器の取扱説明書及び本体の注意表示にそってお使いください。取扱いを誤ると思わぬ事故や故障の原因となります。

## 警告

アース (D種設置) 工事がされていることを確認する

アース工事がされていないと故障や漏電のとき、感電する原因になります。アース工事はお近くの工事店に依頼してください。



アース接続

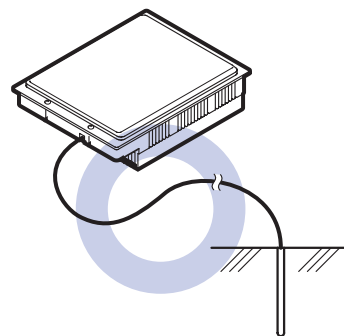

絶対に分解したり、修理・改造は行わない  
火災や感電の原因になります。



分解禁止

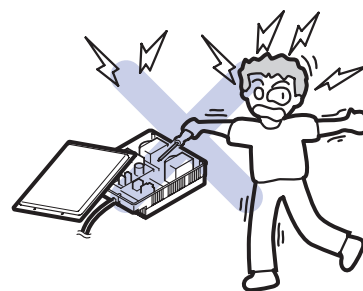

次の方はブロー入浴しない

- ① 妊産婦
- ② 医者から入浴を禁じられている方
- ③ 心臓疾患のある方
- ④ 高血圧の方
- ⑤ お酒を飲んでいる方
- ⑥ 睡眠薬を服用されている方
- ⑦ 体力の弱っている方
- ⑧ 身体の弱い方
- ⑨ 乳幼児

身体に異常をおこすことがあります。



禁止



機器の設置及び移設は、販売店、取付工事店、または専門業者に依頼する

自分で設置、移設工事をして不備があると感電や火災の原因となります。また、家財などを汚したり、腐らせる原因になります。



必ず実行



## 警告



禁止

浴槽内でもぐったり、頭部を吸込口に近付けたりしない

手足や毛髪などを吸込まれたり、おぼれたり、ケガの原因になります。



必ず実行

化粧カバー及びフィルターは、正しく取付けて使用する

毛髪を吸込まれたり、ケガをする原因になります。

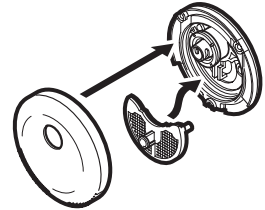

禁止

吸込口をふさがない

手足や毛髪を吸込まれたり、思わぬ事故の原因になります。



禁止

お子様だけで入浴中の運転はしない  
思わぬ事故につながります。



禁止

化粧カバーやフィルターが破損した状態で使用しない

毛髪を吸込まれたり、ケガの原因になります。

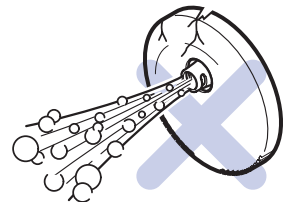

禁止

ブローを目・鼻・耳・に直接当てない  
炎症の原因になります。

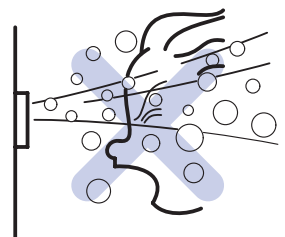

## ⚠ 注意



禁止

電源ボックスの上には、物を置かない  
また、電源ボックスを押したり、引っばったりしない  
転倒・落下などにより、ケガの原因になります。



禁止

化粧カバーを磁気の影響を受けやすい機器など  
に近づけない  
機器の誤動作や故障の原因となります。  
※化粧カバーにはマグネットが内蔵されています。

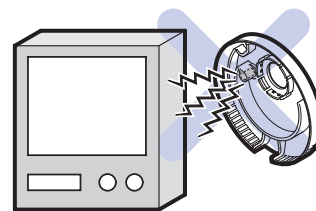

禁止

化粧カバーやフィルターに強い力を加えない  
化粧カバーやフィルターが破損し、ポンプが運転しなくなったり、毛髪などを吸込まれて思わぬ事故の原因になります。

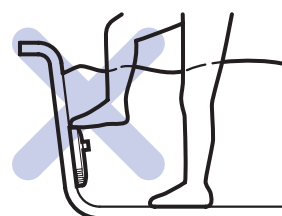

禁止

コントローラーのスイッチが外れた状態で光源を直接のぞかない  
目を痛めるおそれがあります。



禁止

お手入れには、うすめた中性洗剤を使用し、洗剤をつけたまま放置しない  
中性洗剤でも、原液を使用したり、洗剤をつけたまま放置するとコントローラーが破損することがあります。必ず適量にうすめて使用し、放置せず早めにしっかりと水で洗剤を洗い流してください。

# 各部のなまえ

システムバスルームのタイプによっては浴槽形状などが異なります。

## 本 体

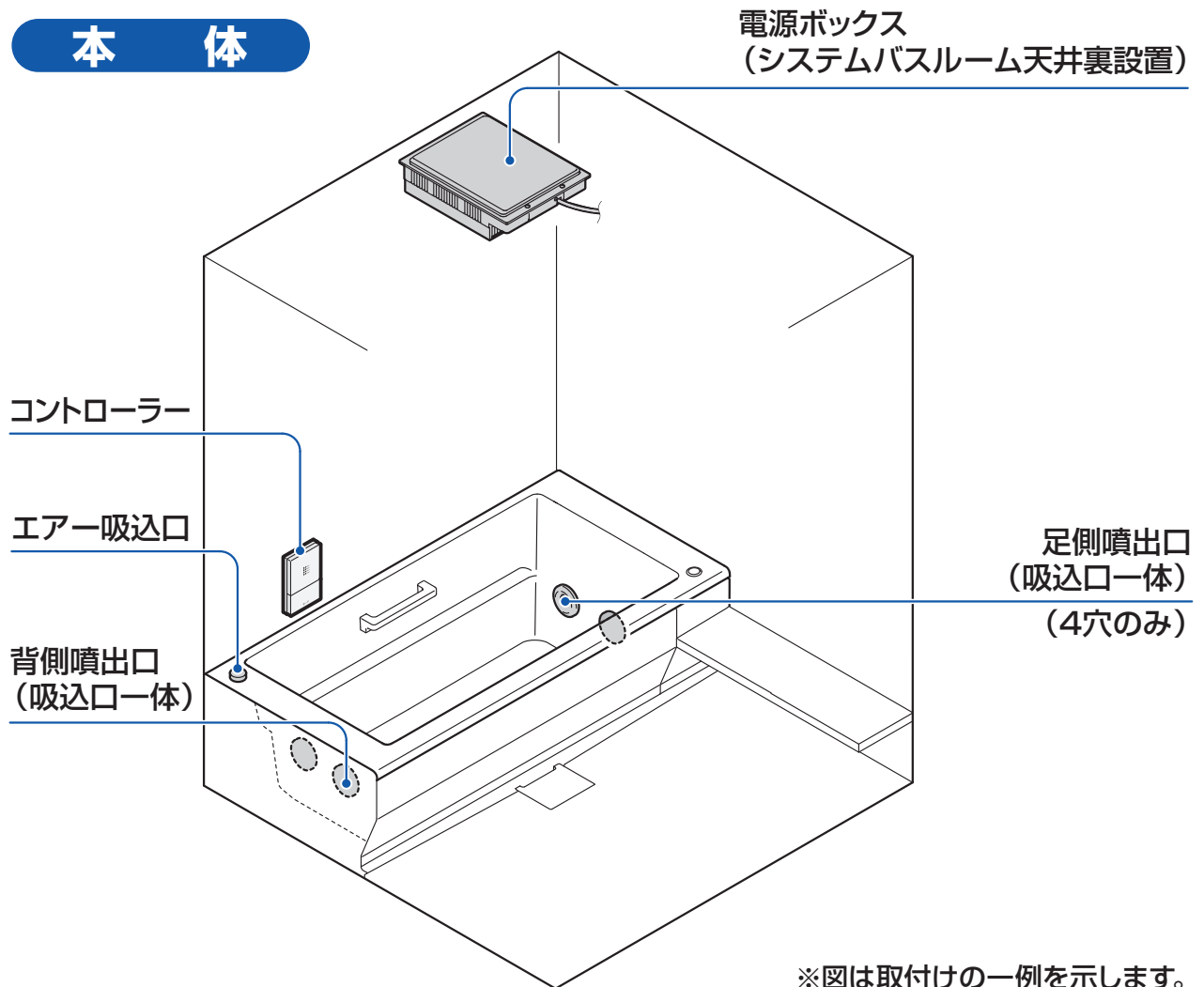

## コントローラー

操作方法はP.9「ブロー運転のしかた」を参照してください。

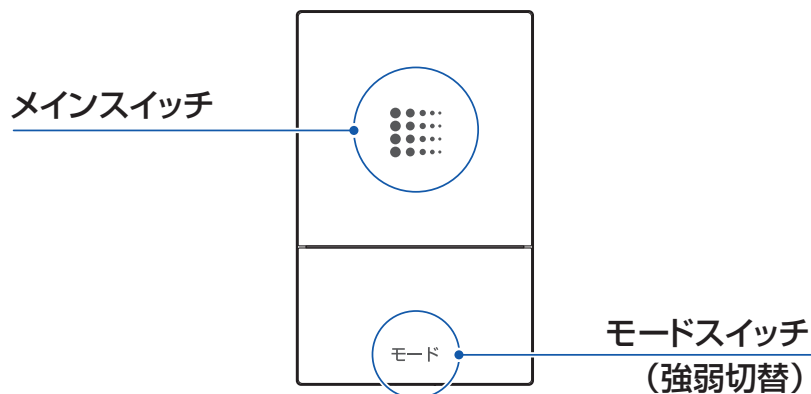

## 噴出口（吸込口一体）

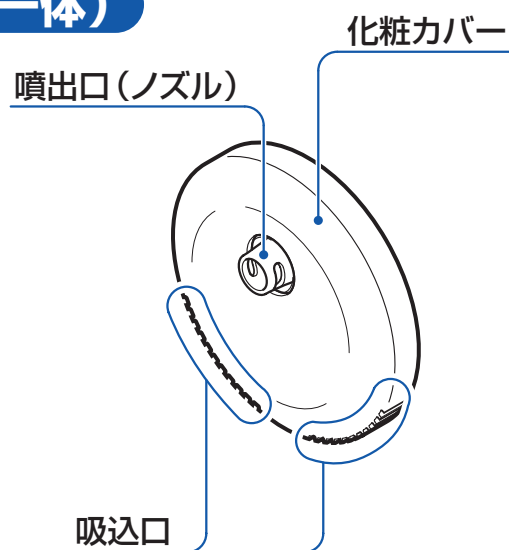

## 化粧カバー・フィルター

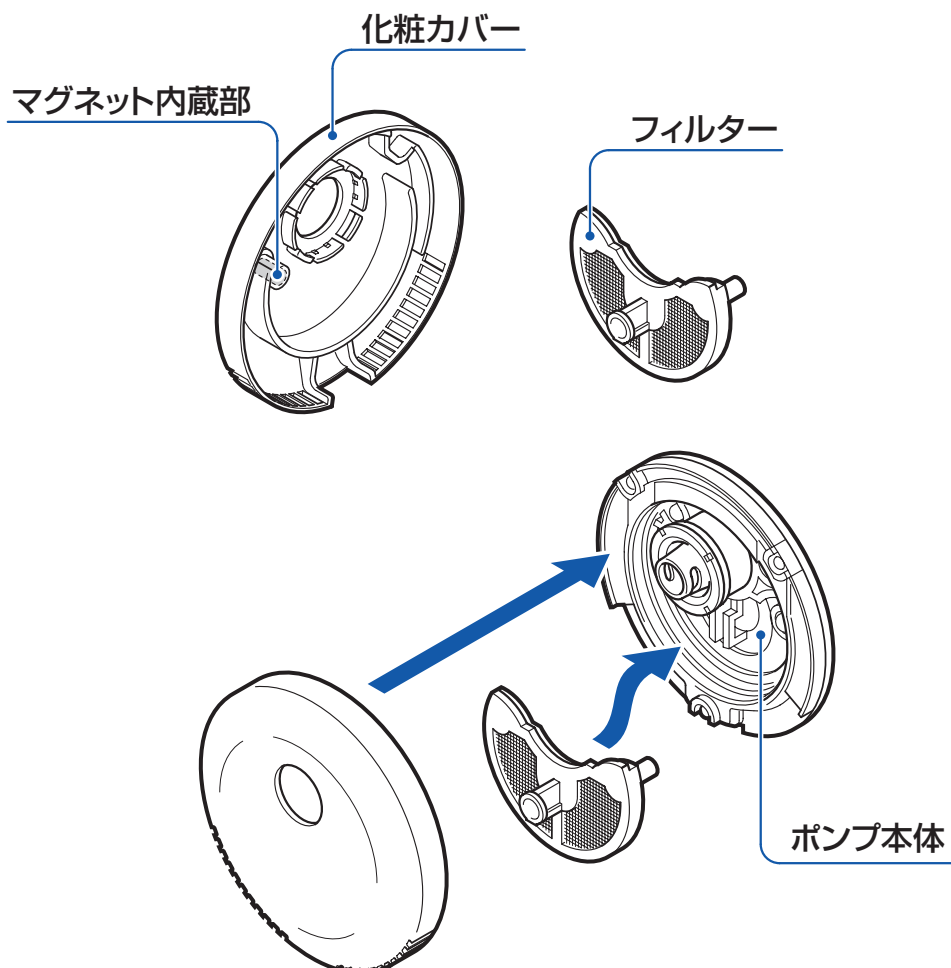

# はじめてお使いになる前に

必ずお守りください

## 電源を確認する

家庭用ブレーカーのスイッチを入れてください。



## 化粧カバー・フィルターが正しくセットされているか確認する

化粧カバー・フィルターが正しくセットされているかご確認ください。

化粧カバーとフィルターが正しくセットされていない場合は、ブロー運転しません。

(化粧カバー (フィルター) 安全装置についてP.15)

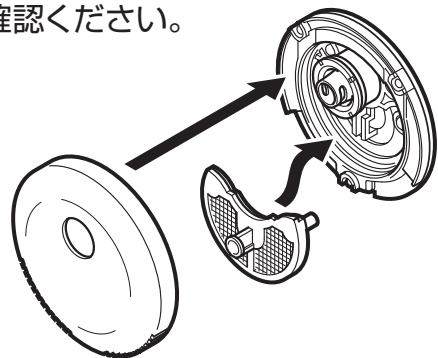

## 噴出口が浸かるまでお湯をためる

噴出口の高さ以上にお湯をためてください。

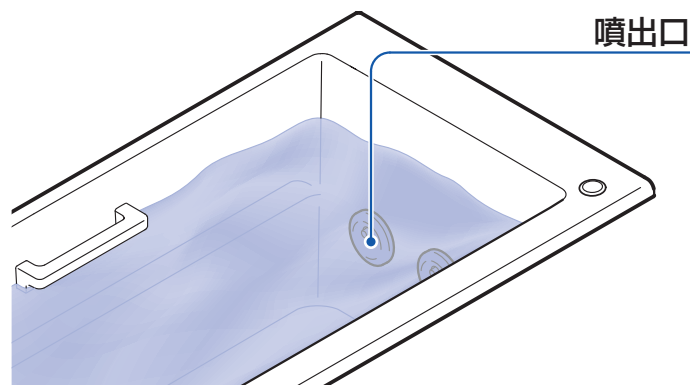

※運転時、噴出口が完全に浸かっていると正常なブロー運転をしません。



## ひとくち講座



入浴は低めの温度で

※ブロー運転すると普通の入浴温度より熱く感じます。  
 少し低い温度での入浴をおすすめします。

## 浴槽のお湯は毎日交換

快適に入浴するために、お湯は毎日入れ替えてください。  
 また、入浴後は早めにお湯を抜くことをおすすめします。

翌日までお湯を抜かない状態が長く続いた場合、ポンプ  
 やエアースペース内に湯アカがたまったり、異臭が発生  
 したりすることがあります。

すっきり!!

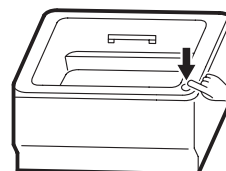

# ブロー運転のしかた

■スイッチは印刷表示部分を軽く押してください。

強く押しすぎたり、連打すると受けつけないことがあります。

また強く押しすぎるとカバーが浮いたりスイッチ部が外れることがあります。

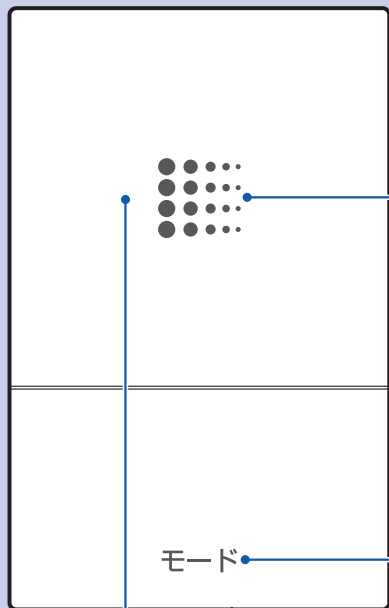

## 1. ブローを運転する

メインスイッチを押すと噴出口からブローが出ます。  
ブローの強さは「強」です。

## 2. ブローの強さを変える

モードスイッチを押すとブローの強さが「弱」になります。  
モードスイッチを押すごとに強弱が切り替わります。

## 3. ブローを止める

もう一度メインスイッチを押すとブローが止まります。

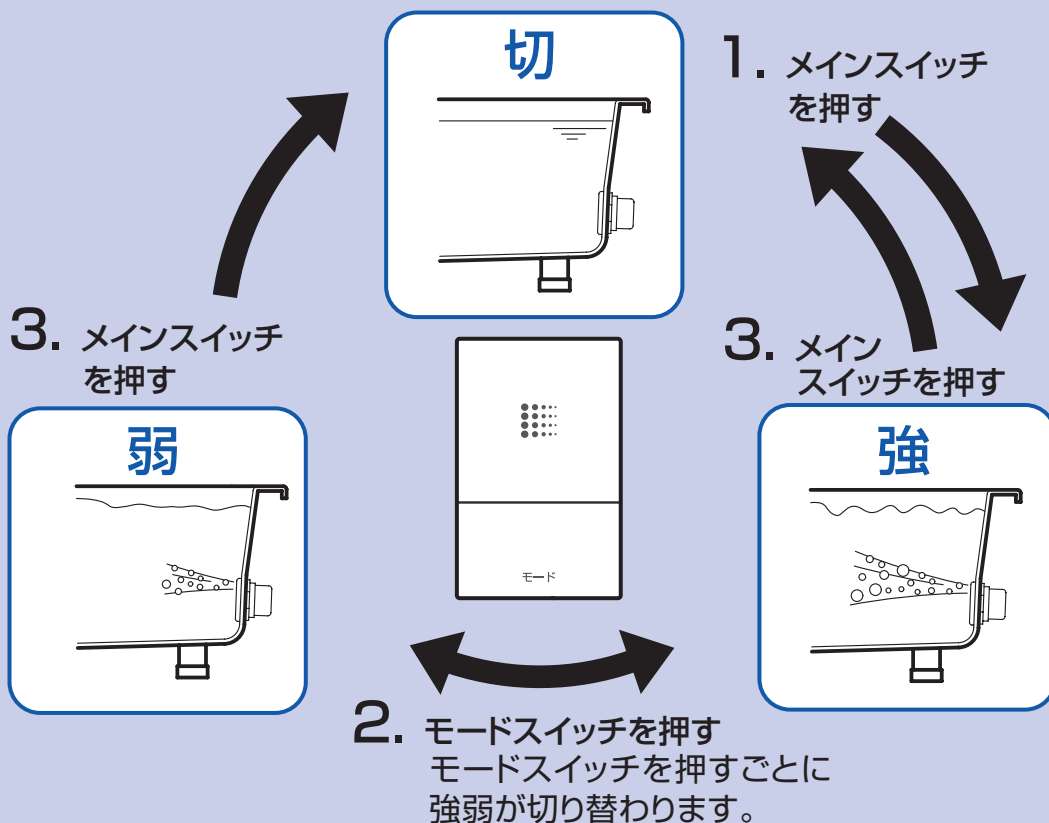

# ブロー噴出口の角度調節

背・足のノズルを動かすことによって、ブローをお好みの位置に当てることができます。

## 背側・足側噴出口（吸込口一体）

ノズルを手で動かして角度を変えることができます。

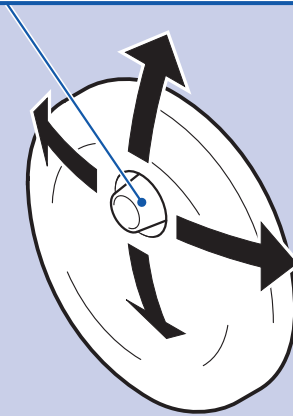

## ブロー噴出口・吸込口の位置

足側噴出口（吸込口一体）

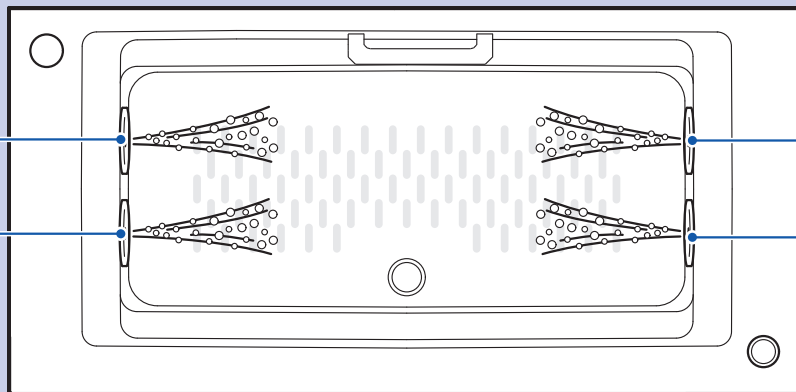

背側噴出口（吸込口一体）

- ブローの気泡が吸込口に入ると、運転音が高くなったり、ブローの強さが不安定になることがあります。
- 追焚付給湯機をお使いの場合は、ブローを給湯機の循環アダプターに向けないでください。給湯機が誤動作する原因になることがあります。

# 使用上のご注意

次のことをご守りください。

## 浴槽本体について

### 強い衝撃を与えない

浴槽に化粧ビンなど硬いものを落としたり、ぶつかけたりすると傷が生じることがあります。



### 熱湯を直接入れない

浴槽表面に直接60℃を超えるお湯をあてないでください。高温水での差し湯のときは、80℃以下でご使用ください。浴槽の温度が高温になり、表面の変形や著しい荒れ・変色・退色をおこすおそれがあります



## 吸込口と噴出口について

吸込口を手・足やタオルなどでふさがない  
ポンプ故障の原因となります。



化粧カバーやフィルターに強い力を加えない  
化粧カバーやフィルターが破損し、ポンプが運転しなくなる可能性があります。

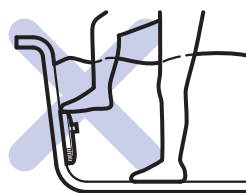

## コントローラーについて

コントローラーに衝撃を与えない  
破損してケガをするおそれがあります。

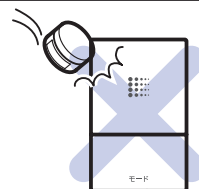

コントローラーに熱湯をかけない  
変形したり、変色・退色をおこすおそれがあります。



## ポンプモーターについて

浴槽裏側のポンプモーターに水をかけたり、  
水没させたりしない  
故障の原因となります。

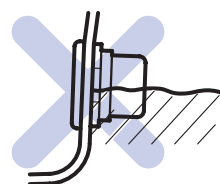

## 入浴剤などについて

イオウ分を含む入浴剤や温泉水は、使用しない  
浴槽・ポンプの寿命を低下させることがあります。

白濁する入浴剤は使用しない  
ポンプ内に粉が残り、ブロー運転すると濁ったお湯が出るこ  
とがあります。

その他の入浴剤は、入浴剤の使用説明書をよく読んで、正しく使用してください。

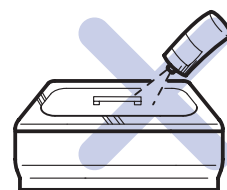

入浴石けんを使っているときは、ブロー運転をしない  
多量の泡が発生し、ポンプ内に泡が残ることがあります。



みかんやレモンなどを浮かべてブロー運転をしない  
吸込口にみかんやレモンなどがつまり、故障の原因となります。



## 長期間使用しない場合

長期間使用しない場合は、つぎの手順で処置を行ってください。

- 1 運転を停止して、浴槽の水を全て排水してください。

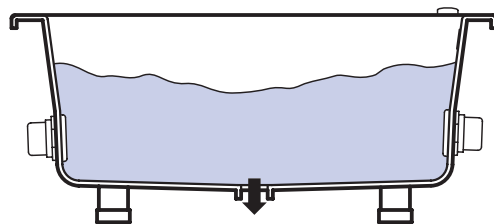

- 2 「フィルターのお手入れ (P.15)」を行ってください。

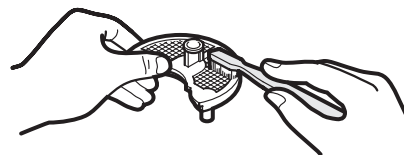

- 3 家庭用漏電ブレーカーのスイッチをOFFにしてください。

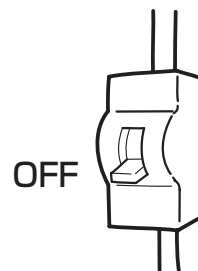

### 【豆知識】化粧カバーはマグネットを内蔵しています。

- 化粧カバーを磁気の影響を受けやすい機器などに近付けないでください。機器の誤動作や故障の原因となる場合があります。
- 水道水中に含まれる鉄粉などがマグネット内蔵部に付着する場合があります。放置しておくと「もらいさび (P.16)」の原因となることがありますので、こまめに取り除いてください。もらいさびが発生した場合は、浴室用クリームクレンザーをスポンジや歯ブラシなどにつけ、こすり落としてください。こすりすぎるとキズがついたりすることがありますので、ご注意ください。

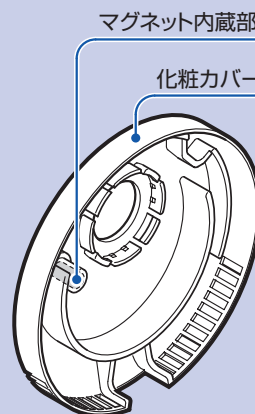

# お手入れについて

## 日ごろのエア吸込口・コントローラーのお手入れ

通常はかたく絞った布で汚れをふきとってください。  
汚れがひどいときは、適量にうすめた中性洗剤を含ませた布で汚れをふきとってください。ふきとったあとは、放置せず早めにしっかりと水で洗剤を洗い流してください。原液を使用したり、洗剤をつけたまま放置するとコントローラーが破損することがあります。

〔 クレンザー・みがき粉などや粗い粒子を含む洗剤及びナイロンたわし・ネット付スポンジなどはコントローラー表面やエア吸込口のめっき面を傷つけますので使用しないでください。  
また酸性洗剤はコントローラー表面やエア吸込口のめっきを侵しますので使用しないでください。  
まちがって使用した時はすぐに水洗いしてください。  
製品に不具合が生じたり、変色や変質、または割れることがあります。 〕

コントローラーが並んで付いているときのすきまは、綿棒などを用いて清掃してください。

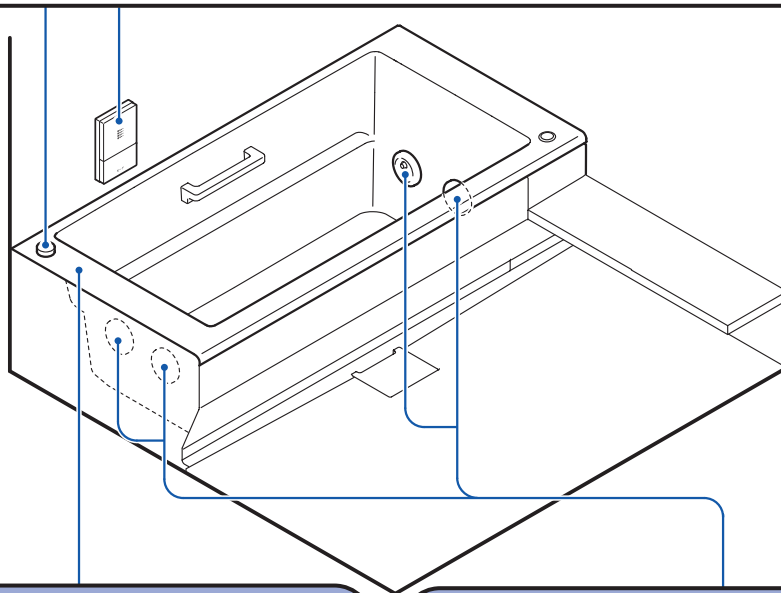
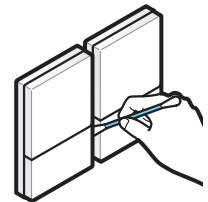
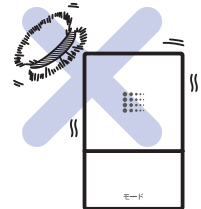

### 毎日の 浴槽のお手入れ

汚れは時間がたつほど落ちにくくなります。  
入浴後、浴槽がぬれているうちにお手入れすると汚れは簡単に落とせます。

いつもきれいな浴槽をご使用いただくために「浴槽本体のお手入れ (P.16)」の手順でお手入れをしてください。

### 週に1度の フィルターのお手入れ

ご使用中、フィルターに毛髪・湯アカなどがつまると、ブローの勢いが弱くなり、十分な機能が発揮されなくなります。

少なくとも週に1度は、お手入れをしてください。  
フィルターは各噴出口(吸込口一体)ごとに付いていますので全てのフィルターを次ページの手順でお手入れしてください。

# フィルターのお手入れ

## フィルターのお手入れ

ご使用中、フィルターに毛髪・湯アカなどがつまると、ブローの勢いが弱くなり、十分な機能が発揮されなくなります。また、ポンプ故障の原因になります。週に1度以上は必ず次の手順で全ての噴出口のフィルターをお手入れしてください。

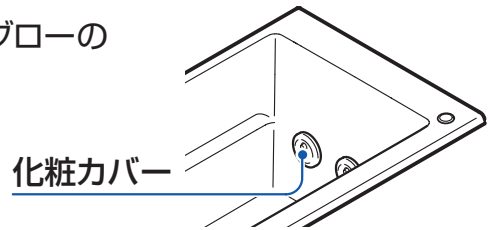

**1** 浴槽の水を全て排水した後、化粧カバーの下端に指を入れ引き抜くように外してください。

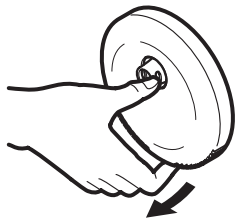

**2** フィルターを引抜き取り外してください。

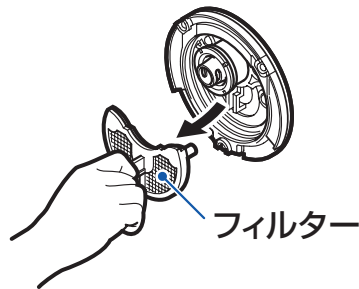

**3** フィルターの網目につまったゴミをブラシなどで取り除いてください。

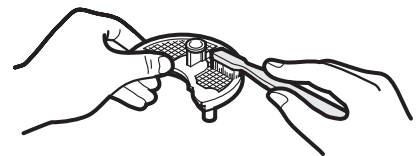

**4** ポンプ吸込部の内部やフィルター突起の挿入部に毛髪やゴミが付着している場合はピンセットなどで取除いてください。

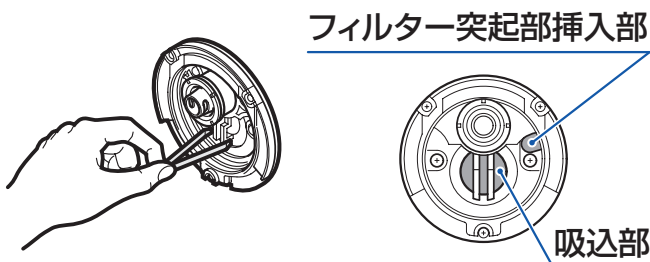

**5** お手入れがすんだ後は、フィルター及び化粧カバーを元の位置に**確実に**取付けてください。

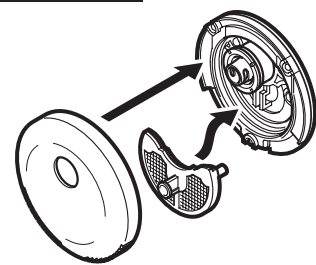

## 化粧カバー（フィルター）安全装置について

化粧カバー及びフィルターは正しくセットしてください。

化粧カバーまたはフィルターのどちらかが正しくセットされていない場合は、安全装置が作動し、ブロー運転しません。

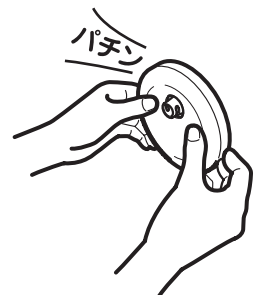



# 浴槽本体のお手入れ

## 毎日の浴槽のお手入れ

柔らかい布かスポンジに「中性」の表示のある浴槽用洗剤をつけて洗ってください。その後、乾いた布で水分をふきとってください。



### お願い

「酸性」・「アルカリ性」の表示のある洗剤及びたわし、粉末クレンザーなどは浴槽や付属部品を傷つけますので絶対に使用しないでください。

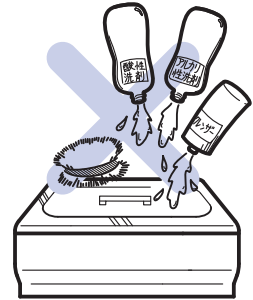

### 【豆知識】

浴槽に付着する汚れには、湯アカなどのほかに次のようなものがあります。

#### もらいさび

浴槽には赤さびが付着することがあります。これは水道水などに含まれている微量の鉄粉や工事中に出た鉄粉の付着による“もらいさび”です。

#### 金属石けん

浴槽に白い汚れが付着することがあります。これは、石けん分や身体の脂肪分が水中に含まれるカルシウムなど金属成分と反応してできたものです。“金属石けん”と呼ばれ、いったん付着すると化学的には落とせません。

#### 銅石けん

浴槽の水面付近や追焚口のまわりに青い汚れが付着することがあります。これは、給湯機や配管などに使われている銅管からわずかに溶け出した銅イオンと、石けん分や身体の脂肪分が反応してできたものです。使いはじめから1年ほど経過すると徐々になくなりますが、水質や配管条件などによっては長年にわたり出続ける場合があります。なお、銅は食品の中にも含まれるもので、人体に影響はありません。

### 【対処方法】

日頃のお手入れが大切です。

いったん付着すると落としにくい汚れです。日頃からこまめに浴槽のお手入れをおこなってください。

#### こびりついた汚れは

こびりついて落ちにくくなってしまった場合は、浴室用クリームクレンザーをやわらかいウレタンスポンジにつけ、浴槽表面を傷つけないようにこすり落としてください。

# ポンプ・エアーホースのお手入れ

## ポンプ・エアーホースのお手入れ

お手入れをせずに長期間ブローバスSXIIを使用していると、ポンプから浴槽内に汚れ（湯アカ）が出てくる場合があります。

これはポンプやエアーホース内にたまった汚れ（湯アカ）が流出したものです。汚れ（湯アカ）を防ぐために、専用の配管洗浄剤（品番：PZ2504N P.20参照）をご購入の上、付属の説明書にしたがって月1回程度洗浄してください。

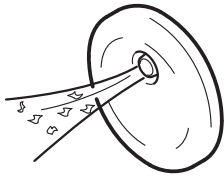

配管洗浄剤はTOTOメンテナンス(株)TOTOパーツセンターへお問い合わせください。

なお、配管洗浄を行っても問題が解決しない場合は、TOTOメンテナンス(株)修理受付センターへご相談ください。

## 故障かな?と思ったら

「ブロー運転ができない」など、故障かな?と思うことがありましたら、修理を依頼される前にまず、下記をよくお読みください。それでもなお、異常がある場合は、20ページの「アフターサービスについて」をご参照のうえ、修理を依頼してください。

家庭用ブレーカーは入っていますか?

ON



家庭用  
ブレーカー

化粧カバー及びフィルターは正しくセットされていますか?

化粧カバーまたは、フィルターのどちらかが正しくセットされていない場合は、ブロー運転しません。

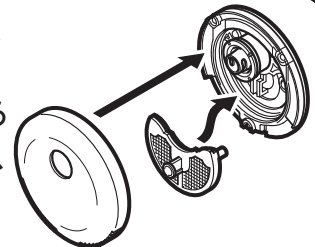

このようなときは故障ではありません。

コントローラーのスイッチが操作できない。

印刷表示部付近を操作してください。スイッチの端や隅を操作すると受け付けないことがあります。

印刷表示部

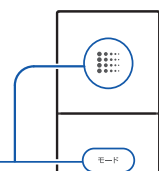

強い衝撃を受けるとコントローラーのスイッチカバーがズレて動かなくなることがあります。その場合はカバーのズレを直してください。

スイッチカバー

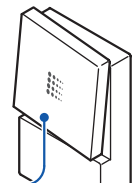

コントローラーの点灯する光に色ムラや明るさムラがある。

部品のバラツキや経年変化により点灯する光の範囲、点灯色や明るさにバラツキが生じることがあります。

# 故障かな?と思ったら

自動的に運転を停止する。



- ①ブロー運転中、スイッチ操作が15分間1度も行われなかった場合、連続運転防止のため、自動的に停止します。継続使用したい時は、再度メインスイッチを押してください。
- ②ポンプがエアーを大量に吸込むと、安全機能がはたらき、ブローが停止することがあります。再度メインスイッチを押してください。
- ③水位が低い場合、ブローが停止することがあります。噴出口が十分に浸かるまでお湯を入れて、再度メインスイッチを押してください。
- ④噴出口をふさぐと、安全機能がはたらき、ブローが停止することがあります。再度メインスイッチを押してください。

エアー吸込口からお湯が噴き出してくる。

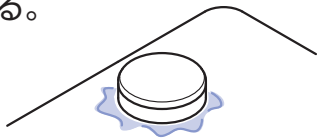

噴出口のノズルを手や足でふさぐと、エアー吸込口よりお湯が噴き出してくることがあります。また、ブロー運転を停止した直後にも少量のお湯が噴き出してくることがあります。

ポンプから浴槽内に汚れ(湯アカ)が出てくる。

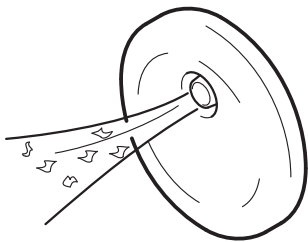

ポンプやエアーホース内にたまった汚れ(湯アカ)が流出したものです。これは長期間のご使用の場合に起きることがあります。専用の配管洗浄剤(品番:PZ2504N P.20参照)をご購入の上、付属の説明書にしたがって洗浄してください。配管洗浄剤はTOTOメンテナンス(株)TOTOパーツセンターへお問い合わせください。なお、配管洗浄を行っても問題が解決しない場合は、TOTOメンテナンス(株)修理受付センターへご相談ください。

噴出口に背や足を近づけ過ぎるとブローが弱くなる。

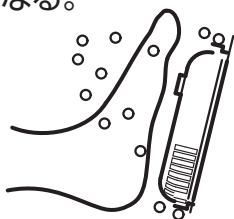

噴出口に背や足を近づけ過ぎると噴出したエアーが吸込口に吸込まれ、ブローが弱くなることがあります。また、その際にポンプより異音が生じることがあります。噴出口から少し離してお使いいただくことで快適なブロー感が得られます。

# 点検について

## 化粧カバー(フィルター)安全装置の点検方法

ブローバスSXⅡには、化粧カバー及びフィルターが正しくセットされていない状態での運転を防止するための安全装置が搭載されています。  
月に1~2回程度、正常に作動することを次の手順で確認してください。

- 1** お湯または水が、噴出口の高さ以上にたまっていることを確認し、ブロー運転を開始してください。

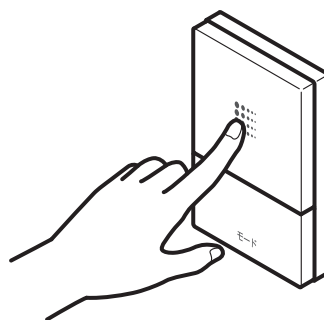
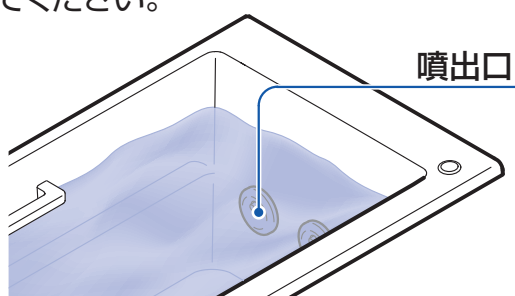

※点検は、ブロー運転をしながら行います。入浴中や、浴槽のお湯を排水する前に行うことをおすすめします。

- 2** ブロー運転中に化粧カバーを外してください。  
ブローが停止すれば正常です。

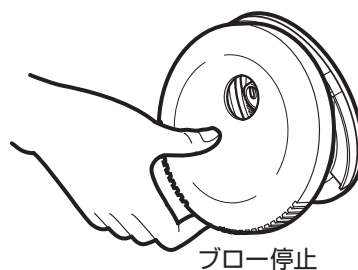
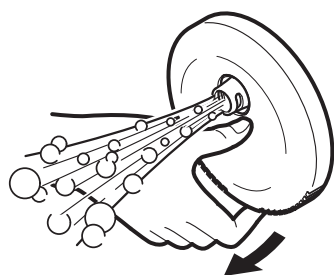

ブローが停止しないときは、修理が必要です。  
TOTOメンテナンス(株)修理受付センターへご相談ください。

- 3** 点検後は、化粧カバーをもとどおりにセットしてください。  
点検はすべての噴出口について行ってください。



# アフターサービスについて

修理を依頼される前に「故障かな?と思ったら」(P.17・18)をご確認ください。

## 保証について

本製品は、お引渡し日から1ヵ年保証です。

この取扱説明書の最終ページが保証書になっています。保証書内容をよくお読みの上、大切に保管してください。

## 保証期間中に修理を依頼される時

もう一度取扱説明書をよくお読みいただき、ご確認ください。なお、異常のある時は、お求めの販売店・お取付工事店又はTOTOメンテナンス(株)修理受付センターに修理を依頼してください。

TEL ☎0120-1010-05 FAX ☎0120-1010-02 (フリーダイヤル)

保証書の記載内容により修理いたします。

〈連絡していただきたいこと〉

- ご住所・ご氏名・電話番号
- 製品名・お引渡し日
- 故障内容・異常内容
- 訪問ご希望日

## 保証期間経過後、修理を依頼される時

当社お客様相談室またはTOTOメンテナンス(株)にまずご相談ください。

修理により製品の機能が維持できる場合には、ご希望により有料で修理いたします。

## 本製品の補修用性能部品の保有期間は製造打切り後10年です

なお、性能部品とは、製品の性能を維持するための部品です。

## 部品の交換について

無料修理により交換された交換前の部品・製品はTOTO株式会社の所有となります。

## 修理料金のしくみ〈TOTOメンテナンス(株)にご依頼の場合〉

修理により製品の機能が維持できる場合には、ご希望により有料にて修理させていただきます。

修理料金は **技術料** + **部品代** + **訪問料** で構成されています。

※ただし、補修用部品の保有期間が経過している製品は修理できない場合がございます。

## 補修部品・消耗品のお求めは

補修部品・消耗品のお求めはTOTOメンテナンス(株) TOTOパーツセンターにお問い合わせください。

TOTOメンテナンス(株) TOTOパーツセンターへ

TEL ☎0120-8282-55 FAX ☎0120-8272-99

受付時間: 平日 9:00-18:00 土・日・祝日 10:00-18:00 (夏期休暇・年末年始を除く)

インターネットでのご注文 <http://www.toto.jp/ec/html/index.htm>

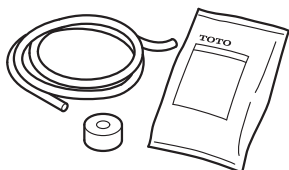

ブローバスSXII配管洗浄剤(1セット)  
PZ2504N  
希望小売価格 ¥2,500 (税抜)

### ●配管洗浄剤のみお求めの場合

※洗浄ホース、アダプター、ブローバスSX・SXIIエア配管洗浄要領書は含まれておりません。

※洗浄ホース、アダプター、ブローバスSX・SXIIエア配管洗浄要領書がお手元にある場合にのみお求めください。



配管洗浄剤(1袋入り)  
FH433R  
希望小売価格 ¥800 (税抜)



ブローバスSXII  
 噴出口カバー (1個入り)  
 FHB2502 (ホワイトパール)、  
 FHB2503 (イブニングパール)、  
 FHB2523 (ホワイト)  
 希望小売価格 ¥1,600 (税抜)  
 FHB2504 (ステンレス)  
 希望小売価格 ¥3,100 (税抜)

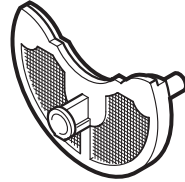

ブローバスSXII  
 噴出口カバー用フィルター (1個入り)  
 FHB2511  
 希望小売価格 ¥1,400 (税抜)

※仕様、希望小売価格は予告なしに変更する場合があります。

#### ■お届けについて

ご注文から2週間以内に宅配便でお届けします。

※ご注文が集中し、商品の品切れによりお届けがおくれる場合があります。あらかじめご了承ください。

また、お届けが大幅に遅れる場合は、お届け予定日をご連絡いたします。

#### ■お支払いについて

お届けした宅配業者に、商品代、送料、消費税相当額をお支払いください。

送料につきましては、別途TOTOパーツセンターへお問い合わせください。

#### ■返品・交換について

交換部品の不良など、当社理由による返品、交換については商品到着後8日以内にTOTOメンテナンス (株) TOTOパーツセンターまでご返送ください。送料は当社が負担し部品を送付させていただきます。お客様のご都合による返品、交換については商品到着後8日以内にTOTOメンテナンス (株) TOTOパーツセンターまでご返送ください。なお送料はお客様負担となりますのであらかじめご了承ください。お客様の元で汚れたり破損した商品や、一度ご使用になられた商品の返品、交換はいたしかねますので、あらかじめご了承ください。

## 仕様

### 浴槽本体部

	2穴	4穴
噴出口数 (吸込口一体)	背側-2カ所	背側-2カ所 足側-2カ所
噴出水量	55ℓ/min (2穴合計量)	110ℓ/min (4穴合計量)
空気取入口	浴槽リム上面1カ所	
噴出空気量	30ℓ/min	60ℓ/min

### 電源ボックス部

	2穴	4穴
外寸 (mm)	319×410×110	
本体重量	8Kg	12Kg
定格電圧	AC100V	
定格周波数	50/60Hz (共通)	
定格電流	2.3A	4.6A
定格消費電力	180W	360W
設置場所	システムバスルーム天井裏	
安全装置	漏電防止装置 連続運転防止装置 (15分タイマー) 過電流保護装置 空運転防止装置 化粧カバー (フィルター) 安全装置	

# TOTO

## 保証書

本書は、本書記載内容で無料修理を行うことをお約束するものです。  
したがってこの保証書によってお客様の法律上の権利を制限するものではありません。  
表記期間中に故障が発生した場合は、本書をご提示のうえ、お買求めの販売店・組立店または  
TOTOメンテナンス(株)修理受付センター 〒105-8306 東京都港区海岸1-2-20 汐留ビルディング  
(TEL ☎0120-1010-05 FAX ☎0120-1010-02)に修理をご依頼ください。

お客様のなまえ	様	品 名	ブローバスSXII
おところ		保 証 期 間	お引渡し日から1年間
お取扱店名			
お引渡し日 <sup>注1</sup>	年 月 日		

### 修理・点検記録

年月日	修理・点検内容	担当者
-----	---------	-----

### 無料修理規定

- 取扱説明書、本体貼付ラベルなどの注意書きにしたがった正常な使用状態で故障した場合には、表記の期間無料修理いたします。
- (1) 無料修理をご依頼なされる場合には、お買求めの販売店・組立店にご依頼のうえ、本書をご提示ください。  
(2) お買求めの販売店・組立店に無料修理をご依頼にできない場合には、TOTOメンテナンス(株)修理受付センターにご相談ください。
- 保証期間内でもつぎの場合は有料修理になります。
  - 維持管理の不備や取扱説明書に記載している警告、注意事項を守らなかったために生じた故障および損傷
  - 車輛、船舶などにご使用になった場合に生ずる故障および損傷
  - 専門業者以外の修理・分解・改造・移設等による故障および損傷
  - 当社組立範囲外および関連設備工事による故障および損傷
  - 当社組立範囲外の給水・給湯配管からの異物流入による故障および損傷
  - 当社納入製品以外の機器等の設置または使用による故障および損傷
  - 組立完了後、お引渡し日までの間の管理などの不備による故障および損傷
  - 当社の手配によらない第三者による組立上の不注意、過失による故障および損傷
  - 消耗部品(電球・ヒューズ・乾電池・日常のお手入れ箇所のリング・ゴム栓・排水栓のパッキン・ドアのパッキン等)の消耗による故障および損傷
  - 経年変化による変色、摩耗、切れ(シリコンコーキング部等)、カビの発生、汚れの固着や使用に伴う外観変化
  - 砂やごみかみによる故障および損傷
  - 指定規格以外の条件(電源・水压等)による故障および損傷
  - 火災・爆発等の事故、地震、水害、落雷、凍害等の天災地変、公害、ガス害(硫化水素ガス、塩素ガス等)、塩害による故障および損傷
  - 温泉水・井戸水等水道関連法令に定める飲料用水水質基準に適合しない水を給水したことによる故障および損傷
  - ねずみなどの動物や昆虫等による故障および損傷
  - 寒冷地仕様でない製品の場合の凍結による故障および損傷
  - 契約時、実用化されていた技術では予防することが不可能な事象またはこれらが原因で生じた事故による故障および損傷
  - 保証期間経過後に申し出があった、もしくは、保証該当事項の発生後、速やかに申し出がなかった故障および損傷
  - 保証書に必要と定めた事項の記入がない場合、または字句が書き換えられていた場合
  - 本書の提示がない場合

#### 注1)

お引渡し日とは建築物が建築主様へ引き渡された日とします。

- 本書は日本国内においてのみ有効です。
- 保証書は再発行いたしませんので、紛失しないように大切に保管してください。
- 無料修理により取り外された部品・製品は、TOTO株式会社の所有となります。

こんなときは

## TOTO株式会社

〒802-8601

福岡県北九州市小倉北区中島2-1-1

お客様相談室 TEL ☎0120-03-1010  
FAX ☎0120-09-1010

修理を依頼する前に「故障かな?と思ったら」(P.17・18)をご確認ください

## 修理・取り扱いのご相談は まずお求めの取付店・販売店へ

取付店・販売店 〒

電話 —

転居や贈答品などでお求めの取付店・販売店へご相談できない場合は、商品名・品番をご確認のうえ、下記TOTO窓口までお問い合わせください。

### お客様専用窓口



商品のお問い合わせは

TOTO(株)お客様相談室へ

TEL ☎ 0120-03-1010

FAX ☎ 0120-09-1010

受付時間：9:00～17:00(夏期休暇・年末年始を除く)



修理のご用命は

安心・信頼の

TOTOメンテナンス(株)修理受付センターへ

ホームページ <http://www.tom-net.jp/>

TEL ☎ 0120-1010-05

FAX ☎ 0120-1010-02

受付：年中無休

受付時間：8:00～19:00

訪問修理：年中無休(一部地域を除く)

営業時間：9:00～18:00



交換部品・別売品の  
ご購入は

TOTOメンテナンス(株)TOTOパーツセンターへ

TEL ☎ 0120-8282-55

FAX ☎ 0120-8272-99

受付時間：平日 9:00～18:00 土・日・祝日 10:00～18:00  
(夏期休暇・年末年始を除く)

※インターネットでの部品購入はTOTOWebショップへ(24時間受付)  
<http://www.toto.jp/ec/html/index.htm>

お客様からお預かりした個人情報、関連法令および社内諸規定に基づき慎重かつ適切に取り扱います。  
詳細はTOTOホームページをご覧ください。

TOTO株式会社

TOTOホームページ <http://www.toto.co.jp/>



2013.12  
EKL20023N2