

修理を依頼する前に「故障かな?と思ったら」(P.11)をご確認ください

## 修理・取り扱いのご相談は まずお求めの組立店・販売店へ

組立店・販売店 〒

電話 —

転居や贈答品などでお求めの組立店・販売店へご相談できない場合は、商品名・品番をご確認のうえ、下記TOTO窓口までお問い合わせください。

## お客様専用窓口



商品のお問い合わせは

TOTO(株)お客様相談室へ

TEL ☎ 0120-03-1010

FAX ☎ 0120-09-1010

受付時間：9:00～17:00（夏期休暇・年末年始を除く）



修理のご用命は

安心・信頼の

TOTOメンテナンス(株)修理受付センターへ

ホームページ <https://www.tom-net.jp>

TEL ☎ 0120-1010-05

FAX ☎ 0120-1010-02

受付：年中無休

受付時間：8:00～18:00

訪問修理：年中無休（一部地域を除く）

営業時間：9:00～17:00



交換部品・別売品のご購入は

TOTOメンテナンス(株)TOTOパーツセンターへ

TEL ☎ 0120-8282-55

FAX ☎ 0120-8272-99

受付時間：平日 9:00～18:00 土・日・祝日 9:00～17:00

（夏期休暇・年末年始を除く）

※インターネットでの部品購入はTOTOパーツショップへ(24時間受付)

<https://tom-parts.jp.toto.com>



掲載内容は予告なく変更する場合があります。ご了承ください。

お客様からお預かりした個人情報は、関連法令および社内諸規定に基づき慎重かつ適切に取り扱います。

詳細はTOTOホームページをご覧ください。

TOTO株式会社

TOTOホームページ <https://jp.toto.com>



2024.8  
EKL20082N1

# TOTO

取扱説明書 保証書付

## システム/ユニット バスルーム用 床ワイパー洗浄(きれい除菌水)

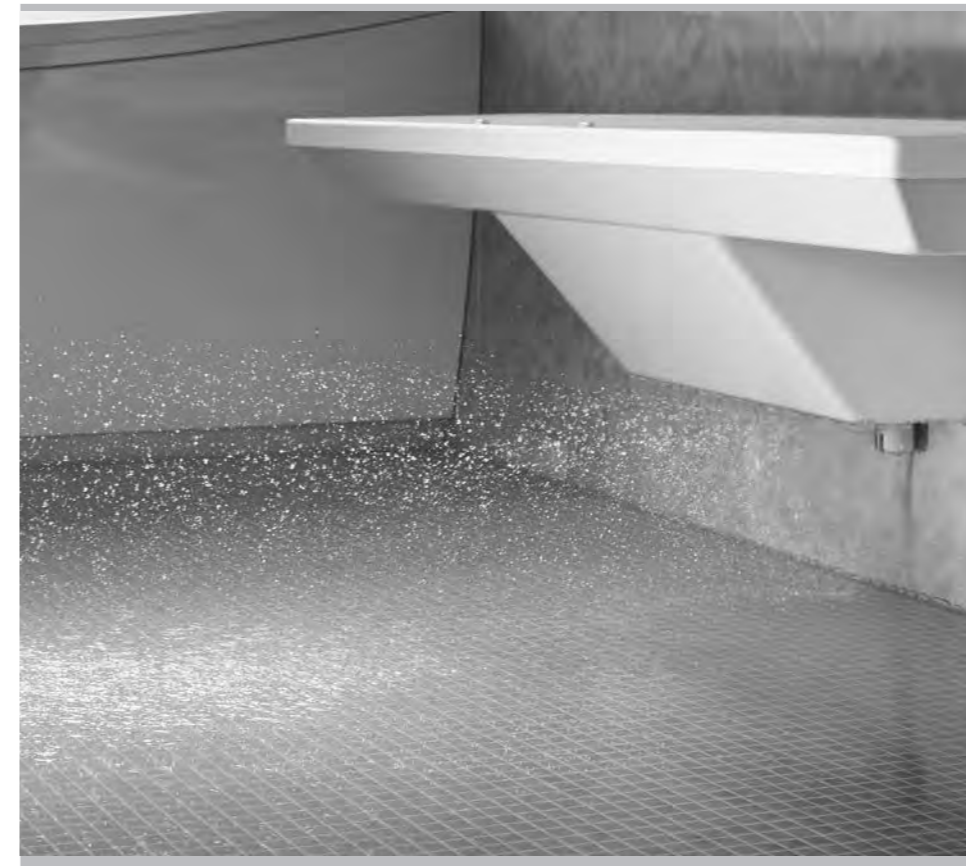

### はじめに

安全上のご注意	2
使用上のご注意	2
各部のなまえ	3
床ワイパー洗浄とは	4

はじめに

### 使いかた

リモコン	6
床スッキリ	7
床まわりきれい	7

使いかた

### お手入れ

お手入れの前に	8
リモコン	8
床ワイパー洗浄機能部	9

お手入れ

### こんなときは

凍結を予防したい	10
故障かな?と思ったら	11
アフターサービス	12
定期的な部品交換のお願い	13
仕様	14
保証書	15

こんなときは

・このたびは、TOTO製品をお買い上げいただき、誠にありがとうございます。

この取扱説明書をよくお読みのうえ、正しくお使いください。

・保証書に取付店名、お引渡日などが記入されていることを必ずお確かめください。

・この取扱説明書は大切に保管し、必要なときにお読みください。

・転居される場合は、新しく入居される方または取り次ぎされる方にこの取扱説明書をお渡しください。

# 安全上のご注意

人身事故や物的損害を防ぎ、安全にお使いいただくため、よくお読みのうえ必ずお守りください。  
※お使いになる方がいつでも見られるところに、保管してください。



誤った使いかたをしたときに生じる危険や損害の程度を表すマークです



**警告**

死亡や重傷を負う可能性がある内容



**注意**

傷害や物的損害が発生する可能性がある内容



してはいけない「禁止」の内容



必ず実行していただく「強制」の内容



**警告**

事故・水漏れ・ケガを防ぐために



禁止

- ガタツキがあるときや故障したときは、そのまま使い続けない



分解禁止

- 自分で分解・修理・改造しない



禁止

- 洗面所のリモコンに水をかけない、濡れた手で操作しない  
(感電のおそれ/故障の原因)  
※洗面所のリモコンは防水タイプではありません。



必ず実行

- 洗面所のリモコンに水をかけない、濡れた手で操作しない  
(事故のおそれ)

# 使用上のご注意

性能を発揮させるために

- 井戸水や天然温泉水は使用しない  
※床まわりのきれいを長持ちさせる効果がなくなります。

破損・ケガを防ぐために

- きれい除菌水は用途以外に使用しない  
※床まわりのきれいを長持ちさせるためのものです。
- 飲用や身体への散布はしない  
※人体への影響はありませんが、おひかえください。

# 各部のなまえ

★：使いかたページ  
☆：お手入れページ

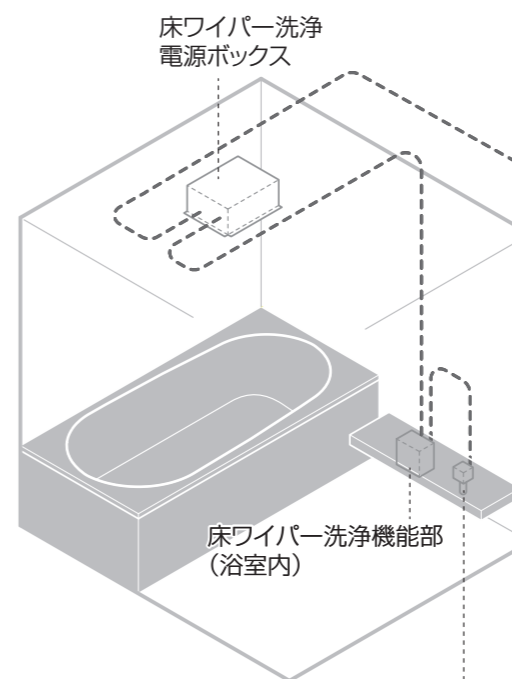

床ワイパー洗浄ノズル  
(浴室内)

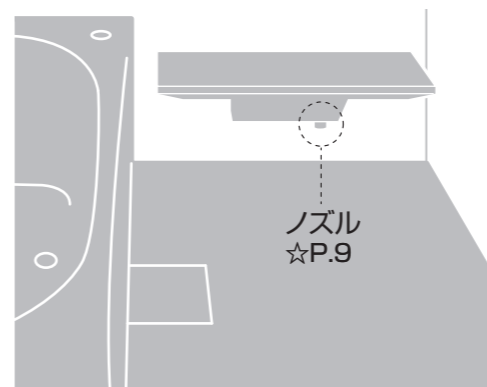

ノズル  
☆P.9

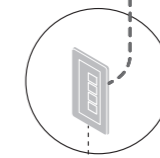

洗面所リモコン  
★P.6 ☆P.8



単独リモコン



マルチリモコン

※オプションの選択によりリモコンのデザインは異なります。

はじめに

各部のなまえ

はじめに

安全上のご注意・使用上のご注意

# 床ワイパー洗浄とは

## ボタンひとつでキレイが続きます

リモコンのボタンを押すだけで、カウンター下のノズルから床に水道水やキレイ除菌水を散布します。入浴後に床をサッと流したいときは「床スッキリ」、1日の最後に床を流して除菌仕上げしたいときは「床まわりキレイ」のご使用をおすすめします。

### 「キレイ除菌水」とは？

水道水に含まれる塩化物イオンを電気分解して作られる除菌成分（次亜塩素酸）を含む水です。薬品や洗剤を使わず、水道水から作られます。



「キレイ除菌水」は、

- ・汚れを抑制するもので清掃不要になるものではありません。
- ・すべての菌を除菌できるわけではありません。
- ・除菌成分（次亜塩素酸）がわずかに揮発するため、プールのようなにおいを感じる場合があります。
- ・誤って口に入ったとき、眼に入ったとき、皮膚に触れたときにおいて、健康に害が生じないことを第三者試験機関において確認しています。

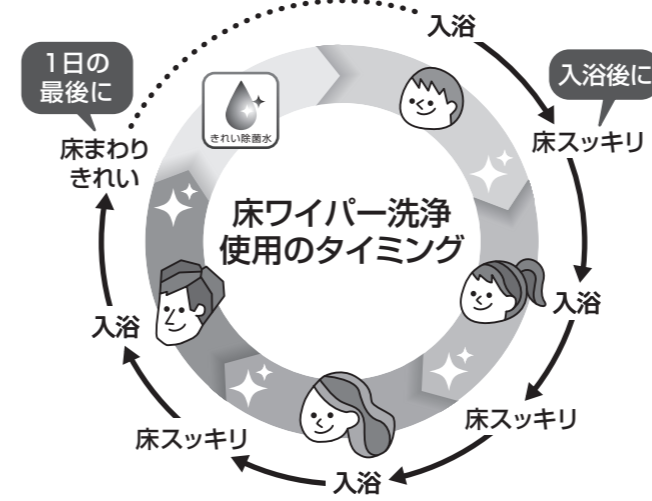

### 床スッキリ

入浴後に床をサッと流したいときに水道水を散布して、床に残った泡や髪の毛を流します。※キレイ除菌水は散布しません。

動作時間：約4分  
使用水量：約12L/回

### 床まわりキレイ

1日の最後に床を流して除菌仕上げ。水道水とキレイ除菌水を散布して床を洗浄します。※洗剤は使用しません。

標準、ecoのどちらかのモードを選択します。カビやピンク汚れが出にくい季節や、入浴人数が少ない場合は、ecoモードを使うと節水になります。

標準モード 動作時間：約23分  
使用水量：約33L/回

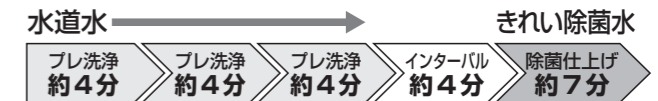

ecoモード 動作時間：約19分  
使用水量：約23L/回



水道水で、汚れの原因となる角質や皮脂を洗い流し、最後にキレイ除菌水で汚れの原因菌に直接アタックし、除菌します。

毎日1回、家族全員の入浴後に運転します。翌朝、入浴した場合は、もう1回運転させます。

### キレイ除菌水散布範囲

床面にくまなく「キレイ除菌水」を吹きつけ除菌仕上げ。

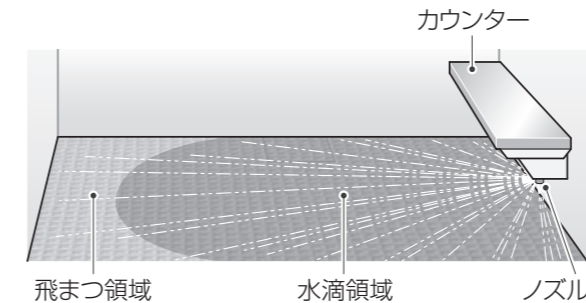

### ご使用にあたって

- ・使用・環境条件（水質や温度湿度など）によっては効果が異なります。すべてのカビやピンク汚れを抑えるものではありません。
- ・清掃不要になるものではありません。定期的なお手入れが必要です。すでに発生、付着したカビやピンク汚れは除去できません。
- ・すべての汚れを流せるわけではありません。泥・砂・髪の毛・シャンプーなどは洗い流せない場合がありますので、シャワーなどで洗い流してください。
- ・床まわりキレイで洗浄後、キレイ除菌水以外の水が床に垂れると、床のキレイを長持ちさせる効果は弱まります。タオル掛けにかけたタオルや掃除用具などから水が垂れないようにしてください。
- ・井戸水や天然温泉水は使用しないでください。床まわりのキレイを長持ちさせる効果がなくなります。

# リモコン

## 単独リモコン

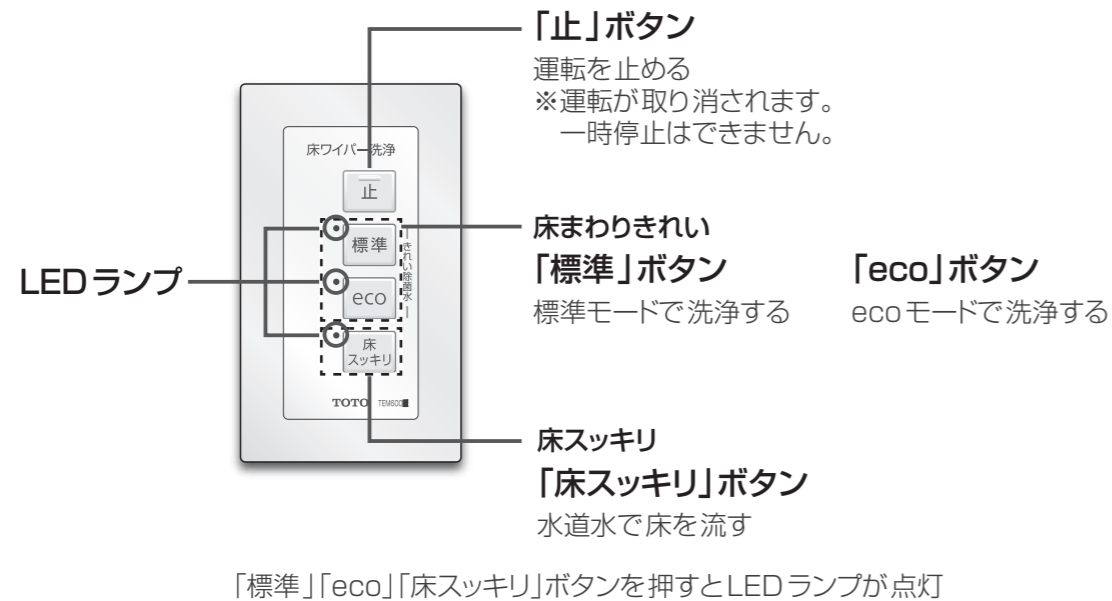

## マルチリモコン

詳しくはマルチリモコン取扱説明書をご覧ください。

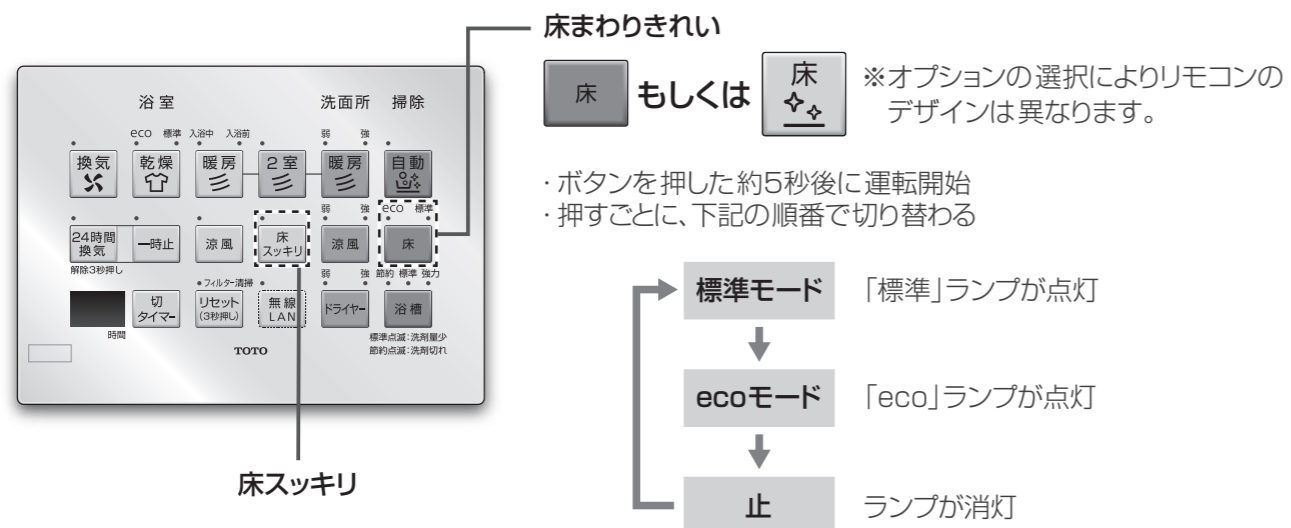

# 床スツキリ

入浴後に床をサッと流したいときに

### 1 洗い場を片付ける

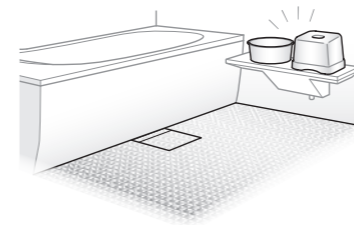

### 2 ドアを閉め、「床スツキリ」のボタンを押す



### 3 「床スツキリ」運転が終わると自動的に停止し、LEDランプが消灯する

# 床まわりきれい

1日の最後に床を流して除菌仕上げ

### 1 入浴後に排水する

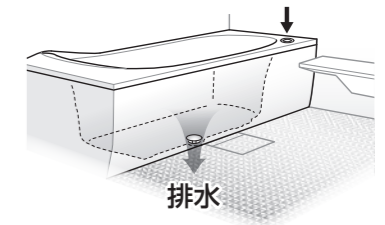

※浴槽の湯を排水しなくても、床まわりきれいでの洗浄はできますが、洗浄後に排水すると排水トラップ内のきれいを長持ちさせる効果は弱まります。

### 2 洗い場を片付ける

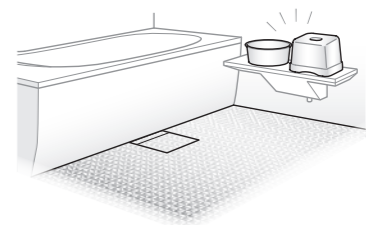

### 3 ドアを閉め、「床まわりきれい」のボタンを押す、同時に換気扇を回す

※マルチリモコンの場合は、自動で換気扇が回ります。



### 4 「床まわりきれい」運転が終わると自動的に停止し、LEDランプが消灯する

### 性能を発揮させるために

- ・床に物を置いたままにしない  
洗面器やふろいすなどは、事前にカウンターやふろふたの上などにおいてください。  
上げられない場合は、洗浄するたびに置き場をこまめに変わってください。
- ・入浴直後の使用が効果的  
入浴後時間がたつと床が乾燥し、汚れが床にこびりついて落ちにくくなります。
- ・入浴後は十分に換気を行う  
カビやピンク汚れの予防になります。

使いかた

床スツキリ・床まわりきれい

使いかた

リモコン

# お手入れの前に

以下の項目をよくお読みになつてください。

## ⚠ 注意

⊘ お手入れの際は、次のものを使わない  
商品が割れることがあり、けがの原因となります。

- ・「酸性」の表示の洗剤
- ・固形または粉末の塩素系洗浄剤・漂白剤
- ・薬品（塩酸）
- ・クレンザー（粉末や研磨力の強いもの）
- ・ベンジン
- ・カビ取り剤
- ・「アルカリ性」の表示の洗剤
- ・シンナー・アセトンなどの溶剤
- ・みがき粉
- ・ナイロンたわし
- ・サンドペーパー
- ・アルミ付きスポンジ
- ・金属たわし
- ・ネット付きスポンジ
- ・不織布付きスポンジ



# リモコン

水ぶき



## お願い

酸性やアルカリ性の洗剤およびシンナーなどの溶剤は使用しないでください。（割れや変色の原因になるため）

## ⚠ 警告

⊘ リモコンに水をかけない、濡れた手で操作しない  
リモコンは防水構造ではありません。

# 床ワイパー洗浄機能部

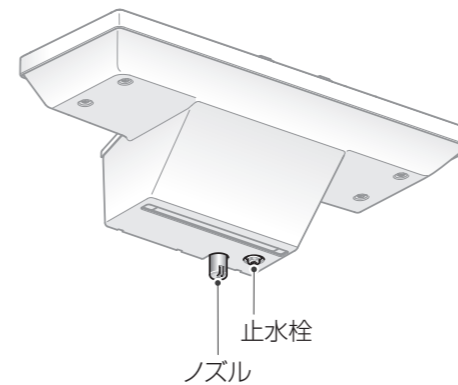

## ノズル

浴室用中性洗剤を使って

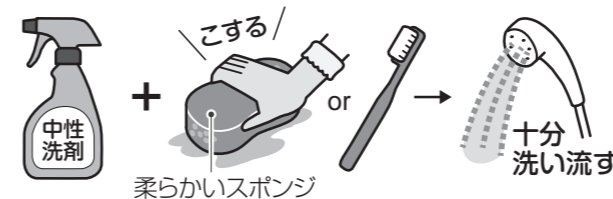

## しつこい汚れは

カビ取り剤を使用する



## お願い

- ・クレンザーやスポンジのかたい面は使わないでください。（細かなキズで白っぽくなることもあるため）
- ・力を入れすぎないでください。（ノズルが破損するおそれ）
- ・スポンジくず、糸くずなどをノズル穴に入れないでください。
- ・カビ取り剤は、スプレー後長時間放置せず、使用後は十分洗い流してください。（変色やシミの原因になるため）

## 止水栓

水の出が悪いと感じたら

止水栓のお手入れをする

### 1 止水栓を閉める



### 2 ふたとフィルターを取り外す

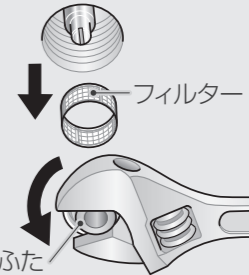

### 3 フィルターのゴミや汚れを取り除く



### 4 フィルターをふたに取り付ける

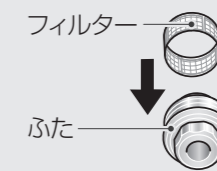

### 5 ふたを止水栓に取り付ける

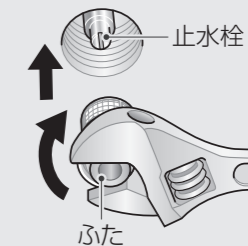

### 6 止水栓を開く



# 凍結を予防したい

寒冷地用・北海道用の場合

凍結のおそれがあるとき  
水抜きコックを開ける

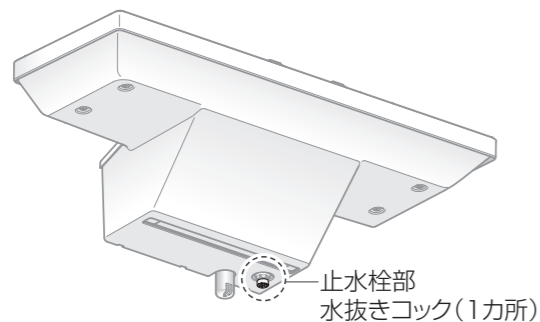

# 故障かな?と思ったら

商品に異常がみとめられるときは、まず次の点をお調べください。  
それでもなお、異常がある場合は、「アフターサービス」(P.12)をご覧ください。修理を依頼してください。

質問	症状や原因	対処方法	参照ページ
水が出ない	止水栓が十分に開いていない	▶ 止水栓を開く	9
	停電中または断水中	▶ 回復するまで待つ	—
流量が少ない	止水栓が十分に開いていない	▶ 止水栓を開く	9
運転中リモコンのLEDランプが消灯している	▶ TOTOメンテナンス(株)修理受付センターへ		12
運転中リモコンのLEDランプが点滅している	▶ 「きれい除菌水」を生成する機能ユニットの交換時期 TOTOメンテナンス(株)修理受付センターへ		12・13
常にリモコンのLEDランプが点滅している	機能部のエラー表示	▶ TOTOメンテナンス(株)修理受付センターへ	12
床ワイパー洗浄の吐水が乱れている	ノズルに汚れが付着	▶ ノズルをお手入れする 直らないときは、TOTOメンテナンス(株)修理受付センターへ	9・12
途中で水が止まる	▶ 4分以上待つて再び動き出した場合は正常 プレ洗浄と除菌仕上げの間に4分間の排水待ち時間があります		4
洗い場の半分以上に水が散布されていない	床ワイパー洗浄時に他の場所で大量に水を使用している	▶ 他の場所での水の使用をやめて、もう一度確認する	—
ノズルが回転していない	▶ TOTOメンテナンス(株)修理受付センターへ		12
床まわりきれいを使用しているのにカビやピンク汚れが発生する	▶ 正しい手順で床まわりきれいでの洗浄を行う ※使用後すぐに床、排水口に浴槽水や湯水を流すと効果がありません		7
運転していないのに、ノズルから水が出ている(少量)	設置直後および断水後、他の場所で水を使用した場合、ノズルから若干水が出る場合がある	▶ 故障ではありません。	—
床スッキリを使用しても髪の毛や泡が床に残る	床が汚れている	▶ 床をお手入れする 浴室の取扱説明書「お手入れ-床」のページを参照	—
〈単独リモコン〉 「標準」または「eco」ボタンを押すと両方のランプが点滅する	機能ユニットの交換時期が近づいています		13
〈マルチリモコン〉 床ボタンを押すと ・10秒間「標準」のLEDランプが点滅する ・時間表示欄が「02」と点灯する			
〈単独リモコン〉 「標準」または「eco」ボタンを押しても両方ともランプは消灯する	機能ユニットの交換時期のお知らせです 左記の表示が出た場合、床まわりきれいは動きますが、きれい除菌水は生成されません		13
〈マルチリモコン〉 床ボタンを押すと ・10秒間「標準」のLEDランプが点滅する ・時間表示欄が「03」と点灯する			

故障かな?と思ったら

こんなときは

凍結を予防したい

こんなときは

# アフターサービス

## ご依頼の際にお知らせください

商品や部品の特定のため、事前下記①～③の項目をお調べのうえ、ご連絡ください。  
 ※項目④～⑥は、ドアに貼り付けられている「品番ラベル」をご確認ください。

- ① ご住所・ご氏名・お電話番号
- ② 製品名  
床ワイパー洗浄(きれい除菌水)
- ③ 製品品番
- ④ 製造年月
- ⑤ 製造番号
- ⑥ お引渡し日
- ⑦ 故障の内容、異常の状況  
※できるだけ詳しくお願いします。
- ⑧ 訪問希望日

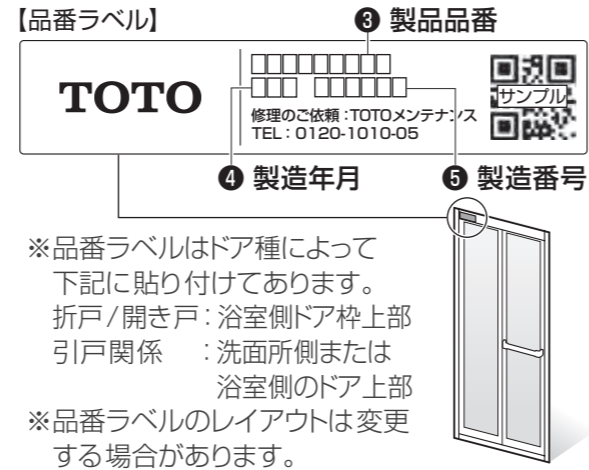

## 修理

お求めの販売店/組立店またはTOTOメンテナンス(株)修理受付センターへお問い合わせください。

## TOTOメンテナンス(株)修理受付センター

TEL ☎ 0120-1010-05

FAX ☎ 0120-1010-02

ホームページ <https://www.tom-net.jp>

受付：年中無休

受付時間：8:00～18:00

訪問修理：年中無休(一部地域を除く)

営業時間：9:00～17:00

### 修理が必要と思ったら

- ・修理を依頼される前に、「故障かな?と思ったら」をご確認ください。(P.11)  
 ※商品に異常が生じても故障ではない場合があります。
- ・「故障かな?と思ったら」を見ても解決できず、異常やご不明な点がある場合は、お求めの販売店/組立店またはTOTOメンテナンス(株)修理受付センターに修理をご依頼ください。

### 修理料金について (TOTOメンテナンスにご依頼の場合)

修理により商品の機能が維持できる場合には、ご要望により有料で修理をさせていただきます。  
 ※標準修理料金は技術料+部品代+訪問料で構成されています。  
 ※ただし、補修用性能部品の保有期間が経過している商品は、修理できない場合がございます。

## 保証

- ・この取扱説明書は保証書付きです。よくお読みのうえ、大切に保管してください。
- ・保証期間は保証書に明記しています。
- ・保証期間中の修理料金は、保証書の規定により、原則として無料で修理させていただきます。  
 保証期間を過ぎていたときの修理料金は、有料となります。保証期間内でも有料になることがありますので、保証書の内容をよくご確認ください。
- ・製品の性能値は、TOTOが想定した試験条件での値です。  
 値は参考値であり、保証値ではありません。これらの値は、設置環境や使用条件により変わります。
- ・製品は改良のため予告なく変更されることがあります。

### 補修用性能部品の最低保有期間

補修用性能部品とは、その商品の機能を維持するために必要な部品です。  
 補修用性能部品の最低保有期間は、生産終了後10年です。  
 ※水栓金具や換気器具などの機器類については、専用の取扱説明書をご確認ください。  
 ※補修用性能部品は、意匠が異なる同等性能を有する部品の場合があります。

# 定期的な部品交換のお願い

## きれい除菌水機能ユニットの寿命

きれい除菌水を生成する機能ユニットは消耗品です。「床まわりきれい」での1日1回の運転で約10年使用できます。交換はTOTOメンテナンス(株)修理受付センターへご依頼ください。

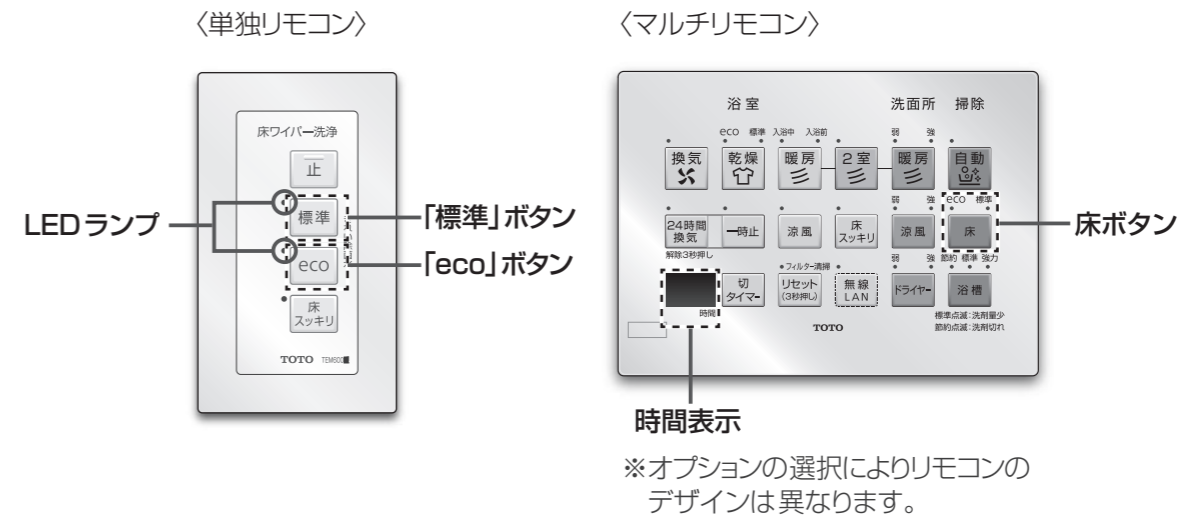

### 交換時期が近づいたときのお知らせ

単独リモコン	「標準」または「eco」ボタンを押すと両方のランプが点滅	標準 eco
マルチリモコン	床ボタンを押すと ・10秒間「標準」のLEDランプが点滅 ・時間表示欄が「02」と点灯	eco 標準 床 02 時間

### 交換のお知らせ

下記の表示が出た場合、床まわりきれいは動きますが、きれい除菌水は生成されません。

単独リモコン	「標準」または「eco」ボタンを押しても両方ともランプは消灯	標準 eco
マルチリモコン	床ボタンを押すと ・10秒間「標準」のLEDランプが点滅 ・時間表示欄が「03」と点灯	eco 標準 床 03 時間

定格電圧	AC100V	
定格周波数	50/60Hz	
定格消費電力	50W ※水質により変動します。	
床洗浄方式	ノズル散布(自動回転タイプ)	
機能水	次亜塩素酸(0.5~5ppm)	
使用水圧	0.10~0.75MPa	
使用水質	上水道(井戸水、温泉水など使用不可)	
使用水量	標準モード	約33L/回
	ecoモード	約23L/回
	床スッキリ	約12L/回
動作時間	標準モード	約23分(約4分のインターバルを含む)
	ecoモード	約19分(約4分のインターバルを含む)
	床スッキリ	約4分
安全装置	逆止弁、安全弁、漏水検知	
公的認可	電気用品安全法(医療用物質生成器) 水道法(給水装置)	

本書は、本書記載内容で無料修理を行うことをお約束するものです。  
したがってこの保証書によってお客様の法律上の権利を制限するものではありません。  
表記期間中に故障が発生した場合は、本書をご提示のうえ、お求めの販売店/組立店または  
TOTO メンテナンス(株) 修理受付センター 〒105-8306 東京都港区海岸 1-2-20 汐留ビルディング  
(TEL ☎0120-1010-05 FAX ☎0120-1010-02) に修理をご依頼ください。

お客様のなまえ	様	品名	システム/ユニット バスルーム用 床ワイパー洗浄(きれい除菌水)
おとところ			
取扱店名		保証期間	お引渡し日から1年間
お引渡し日 <sup>注1</sup>	年 月 日		
修理・点検記録			
年月日	内容		担当者

### 無料修理規定

- 取扱説明書、本体に貼り付けのラベルなどの注意書きに従った正常な使用状態で故障した場合には、表記の期間無料修理いたします。
- (1) 無料修理をご依頼なさる場合には、お求めの販売店・組立店にご依頼のうえ、本書をご提示ください。  
(2) お求めの販売店・組立店に無料修理をご依頼になれない場合には、TOTO メンテナンス(株) 修理受付センターにご相談ください。
- 保証期間内でもつぎの場合は有料修理になります。
  - 維持管理の不備や取扱説明書に記載している警告、注意事項を守らなかったために生じた故障および損傷
  - 車輛、船舶などにご使用になった場合に生ずる故障および損傷
  - 専門業者以外の修理・分解・改造等による故障および損傷
  - 移設による故障および損傷
  - 当社組立範囲外および関連設備工事による故障および損傷
  - 当社組立範囲外の給水・給湯配管からの異物流入による故障および損傷
  - 当社納入製品以外の機器等の設置または使用による故障および損傷
  - 組立完了後、お引渡し日までの間の管理などの不備による故障および損傷
  - 当社の手配によらない第三者による組立上の不注意、過失による故障および損傷
  - 消耗部品(電球・ヒューズ・乾電池・日常のお手入れ箇所のOリング・ゴム栓・排水栓のパッキン・ドアのパッキン等)の消耗による故障および損傷
  - 経年変化による変色、摩耗、切れ(コーキング部等)、カビの発生、汚れの固着や使用に伴う外観変化
  - 砂やゴミかみによる故障および損傷
  - 指定規格以外の条件(電源・水圧等)による故障および損傷
  - 火災・爆発等の事故、地震、水害、落雷、凍害等の天災地変、公害、ガス害(硫化水素ガス、塩素ガス等)、塩害による故障および損傷
  - 温泉水・井戸水等水道関連法令に定める飲料用水水質基準に適合しない水を給水したことによる故障および損傷
  - ねずみなどの動物や昆虫等による故障および損傷
  - 寒冷地仕様でない製品の場合の凍結による故障および損傷
  - 契約時、実用化されていた技術では予防することが不可能な事象またはこれらが原因で生じた事故による故障および損傷
  - 保証期間経過後に申し出があった、もしくは、保証該当事項の発生後、速やかに申し出がなかった故障および損傷
  - 保証書に必要と定めた事項の記入がない場合、または字句が書き換えられている場合
  - 本書の提示がない場合
- 本書は日本国内においてのみ有効です。
- 保証書は再発行いたしませんので、紛失しないように大切に保管してください。
- 無料修理により取り外された部品・製品は、TOTO 株式会社の所有となります。

### 注1)

お引渡し日とは建築物が建築主様へ引渡しされた日とします。

**TOTO 株式会社**

〒802-8601

福岡県北九州市小倉北区中島 2-1-1

お客様相談室 TEL ☎0120-03-1010

FAX ☎0120-09-1010