

修理を依頼する前に「気になること」(P.42~44)をご確認ください

修理・取り扱いのご相談は まずお求めの組立店・販売店へ

組立店・販売店 〒

電話 —

転居や贈答品などでお求めの組立店・販売店へご相談できない場合は、商品名・品番をご確認のうえ、下記TOTO窓口までお問い合わせください。

お客様専用窓口



商品のお問い合わせは

TOTO(株)お客様相談室へ

TEL ☎ 0120-03-1010

FAX ☎ 0120-09-1010

受付時間：9:00~17:00 (夏期休暇・年末年始を除く)



修理のご用命は

安心・信頼の

TOTOメンテナンス(株)修理受付センターへ

ホームページ <https://tom.jp.toto.com/>

TEL ☎ 0120-1010-05

FAX ☎ 0120-1010-02

受付：年中無休

受付時間：平日 8:00~18:00 土・日・祝日 8:00~17:00

訪問修理：年中無休 (一部地域を除く)

営業時間：9:00~17:00



交換部品・別売品
ご購入は

TOTOメンテナンス(株)TOTOパーツセンターへ

TEL ☎ 0120-8282-55

FAX ☎ 0120-8272-99

電話窓口時間：24時間365日受付

■ 9:00~17:00：コミュニケーター(有人)にて承ります。

■ 17:00~翌9:00：自動音声にて電話折り返し予約を承ります。

※有人窓口の休業期間中は、終日自動音声にて電話折り返し予約を承ります。

休業期間は、WEB窓口(TOTOパーツショップ)の「重要なお知らせ」をご確認ください。

WEB窓口 <https://tom-parts.jp.toto.com/>

インターネットでの
ご購入・お問合せはWEB窓口へ



掲載内容は予告なく変更する場合があります。ご了承ください。

お客様からお預かりした個人情報は、関連法令および社内諸規定に基づき慎重かつ適切に取り扱います。

詳細はTOTOホームページをご覧ください。

TOTO株式会社

TOTOホームページ <https://jp.toto.com>



2026.8

EKL24173

TOTO

取扱説明書 保証書付

介護ユニットバス XA シリーズ



- このたびは、TOTO バスルームをお買い上げいただき、誠にありがとうございます。この取扱説明書をよくお読みのうえ、正しくお使いください。
- 機能機器や器具の専用の取扱説明書もよくお読みください。
- 保証書に、取扱店名、お引渡し日などが記入されていることを必ずお確かめください。
- この取扱説明書は大切に保管し、必要なときにお読みください。転居される場合は、新しく入居される方または取り次ぎされる方にこの取扱説明書をお渡しください。

使いかた▶ P.10~
お手入れ▶ P.18~
こんなときは▶ P.34~

困ったら、まずここからお探しください。



P.20 P.20

カビを予防するには？
しつこい汚れは？

P.36

ドアが開閉しにくい！



P.34 P.34 P.28 P.13
P.29 P.23

床が乾きにくい！
排水口の流が悪い！
湯温が低い！
水勢が弱い！



もくじ

はじめに	部品のなまえと一覧	4	はじめに
	安全上のご注意	5	
	使用上のご注意	8	
	抗菌加工について	9	
使いかた	浴槽	10	使いかた
	浴槽排水栓・ふろふた	11	
	トランスファーボード	12	
	床・水栓金具	13	
	シャワー・シャワーハンガー	14	
	シャワーホースフック	14	
	スライドバー一体型手すり	15	
	洗面器置台	15	
	換気器具・壁	16	
	ドア・鏡	17	
	お手入れ	毎日のお手入れ	
定期的なお手入れ		19	
しつこい汚れは		20	
お手入れ用品・洗剤		21	
浴槽		22	
ふろふた・コーキング部・床		23	
水栓金具・止水栓・吐水口		24	
シャワー・シャワーホース		25	
鏡・壁・天井		26	
トランスファーボード・手すり		26	
照明・換気器具		27	
浴槽排水栓		28	
床排水口		29	
収納棚・洗面器置台・ドア	30		
こんなときは	吐水温度を調節したい・ 流量を調節したい	34	こんなときは
	凍結を予防したい・ 水を止めたい	35	
	ドアの動きをよくしたい	36	
	電球を交換したい	37	
	定期点検	38	
	メンテナンス	40	
必要なとき	気になること	42	必要なとき
	バスルーム廃棄時のお願い	44	
	アフターサービス	45	
	保証書	47	

はじめに

使いかた

お手入れ

こんなときは

必要なとき

部品のなまえと一覧

★使いかたページ
☆お手入れページ

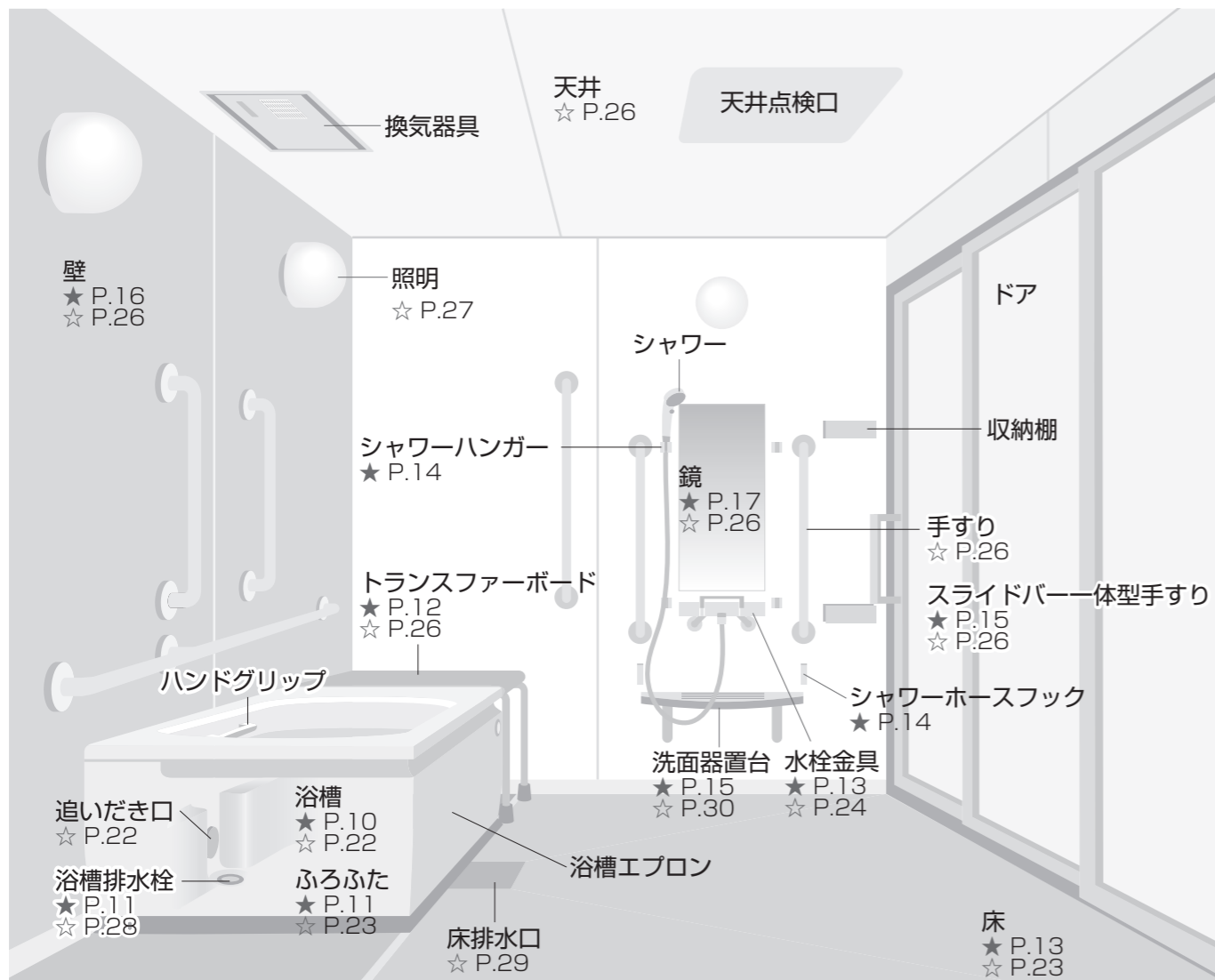

※タイプやオプション品の選択などにより、構成部品は異なります。

水栓金具、シャワー、換気器具については、それぞれの取扱説明書をあわせてご覧ください。

換気器具 ★ P.16 ☆ P.27	換気扇 暖房換気扇 浴室換気暖房乾燥機「三乾王」
ドア ★ P.17 ☆ P.30	3枚引戸 2枚引戸
収納棚 ☆ P.30	収納棚 ワイヤーシェルフ
シャワー ★ P.14 ☆ P.25	コンフォートウエーブクリック(ホワイト) スプレー



安全上のご注意

人身事故や物的損害を防ぎ、安全にお使いいただくために、よくお読みのうえ必ずお守りください。
・お使いになる方がいつでも見られるところに、保管してください。
・オプション品や器具に付属している取扱説明書の「安全上のご注意」を必ずお読みください。

製品安全に関するご注意

使用を中止していただきたい事例や安全上、使用時、長時間使用に伴う注意点を掲載しています。



誤った使いかたをしたときに生じる危険や損害の程度を表すマークです

- 警告** 死亡や重傷を負う可能性がある内容です。
- 注意** 傷害や物的損害が発生する可能性がある内容です。

守っていただく事項の種類を表すマークです

- 禁止マーク: してはいけない「禁止」の内容です。
- 強制マーク: 必ず実行していただく「強制」の内容です。

警告

お使いのときやお手入れのときは

- 浴室内で幼児だけを遊ばせない
- 窓ガラスの表面にキズを付けない
・時間がたってから自然に割れることがあります。
- ドアの表面に車いすをぶつけるなどの衝撃を与えない
・割れることがあります
- 浴槽の縁・洗面器置台・ふろいす・トランスファーボードの上に立たない
(器具破損の原因 / ケガのおそれ)
- 窓に座ったり、乗ったりしない
- ふろふたに体重をかけない
(ふたが外れケガのおそれ)
- ドアの引手に無理な力をかけない
(ドアの外れ、破損の原因)
- 鏡に無理な力や衝撃を与えない
- 鏡の表面にキズを付けない
・時間がたってから自然に割れることがあります。
- 手すりと壁の間に手・腕が入り込まないようにする
- 滑りやすい状態で手すりを使用するときは、注意する
・手や手すりがぬれている、石けんが付いているなど。
- ドアの面材にキズが付いたらそのまま使い続けずに交換する



入浴中は

- 身体の不自由な方や幼児だけで入浴させない
- 浴槽の水を排水しない
・排水口に、手足や髪の毛が吸い込まれます。
- 浴槽内でもぐったり、あばれたりしない

ガタツキがあるときや故障したときは

- そのまま使い続けない
(水漏れ・火災・漏電の原因 / 感電・ケガのおそれ)
- 自分で分解・修理・改造しない
(水漏れ・火災・漏電の原因 / 感電・ケガのおそれ)
・修理は、お求めの販売店 / 組立店 / TOTOメンテナンス(株)修理受付センターに依頼してください。

安全上のご注意



警告



ケガ・ヤケド・事故を防ぐために

トランスファーボードは

- ❌ 上に乗って立ち上がった時、脚をかけたりしない
- 同時に2人以上乗らない
- 座った状態を保てない方は使用しない
- 体重が100kgを超える方は使用しない
- 水中や温泉水のかかる場所では使用しない
・腐食により破損します。
- 塩素系薬剤（「カビキラー」など）・イオウ系入浴剤（「六〇ハップ」など）をかけない
・腐食により破損します。
- ❗ 高さ調節用のロックナットは、確実に固定する
- 設置時は、座面が水平になるようにする
- 使用前・使用後は、床やトランスファーボードに付いた石けん・シャンプーを洗い流す
・滑りやすくなります。



火災・感電・水漏れなどを防ぐために

風呂釜使用時は

- ❌ 空焚きしない
(浴槽・風呂釜の傷み、火災の原因)
・湯を沸かす際は水を上部循環口より10cm以上入れて点火してください。

照明・換気器具は

- ❌ 直接水をかけない
(漏電・故障・火災の原因)
- 照明器具にタオルなどをかけない
- 照明器具のカバーを外したまま使用しない
(感電や、電球が割れてケガをするおそれ)
- ❗ お手入れは、電源を切ってから行う
(感電・ヤケド・ケガのおそれ)

オプション品・器具は

- ❗ 各取扱説明書や本体の注意表示に従う
(誤使用による事故のおそれ / 故障の原因)
※ 給湯機・水栓金具・換気器具などは、付属している取扱説明書の「安全上のご注意」を必ずお読みください。



注意



ケガ・事故などを防ぐために

お使いのときやお手入れのときは

- ❌ めっき製品に衝撃を与えない
・ぶつける、落とすなど。
※ 万一割れたときは、すぐに交換してください。
- 浴槽に無理な力をかけない
・飛び降りる、物を落とすなど。
(ヒビによる水漏れの原因 / 破損によるケガのおそれ)
- 洗面器置台・収納棚・手すりなどに、無理な力をかけない
・洗面器置台に座る・乗る、収納棚などにつかまる・ぶら下がる、手すりに乗る・ぶら下がるなど。
(破損の原因 / ケガのおそれ)
- ドアに無理な力や強い衝撃を与えない
(面材が割れ、ケガのおそれ)
- ❗ 浴室内やぬれた床は滑りやすいので注意する
- 浴室内の石けん・湯あかは、洗い流す
- ふろふたは、両手でしっかり持つ
(落として足などを痛めるおそれ)
- 排水口カバーは、所定の位置におさめる
(つまずいて転ぶおそれ)
- 高い場所での作業は安定した踏み台を使用する
- ドアの開閉時は、手や足の挟み込みなどに注意する

器具の新設・改造などは

- ❌ 市販の後付け浴槽用手すりは、取り付けない
(浴槽を傷める原因 / 手すりの外れによるケガのおそれ)
- ❗ ふろふたは、専用品を正しく使用する
(ふたの外れによるケガやヤケドのおそれ)
- 商品引渡し後の器具の位置変更・新設は、販売店などに相談する
(誤った取り付けによる事故のおそれ / 水漏れの原因)



故障などを防ぐために

天然温泉水は

- ❌ 下記基準を満たさないものは使用しない
(水道法の水質基準の一部と同じ)
・水素イオン濃度 (pH) : 5.8 ~ 8.6
・蒸発残留物 : 500mg/L 以下
・硬度 (陽イオン合計) : 300mg/L 以下
・塩素イオン : 200mg/L 以下
※ 基準内のものでも、給湯 (給水) 管では使用しないでください。
(水栓金具のめっきの腐食、サーモスタットの故障の原因)

水栓金具は

- ❗ 水道水および飲用可能な井戸水を使用する

安全上のご注意 使用上のご注意



水漏れ・事故などを防ぐために



浴槽エプロンは

- 設備点検時以外は外さない
(誤った取り付けによる事故のおそれ / 水漏れの原因)

天井点検口のふたは

- 設備点検時以外開けない
(ふたの落下によるケガのおそれ / 湿気漏れによる建物への影響)
- 開けるときは、以下の点に注意してください。
 1. 浴槽・洗面器置台・器具の上に乗ったり、天井にぶら下がったりしない。
 2. 点検終了後は、元の位置(天井面と平ら)に正しくセットする。
 3. 天井に設置している機器を動かさない。また、その上に物を置かない。

入浴中は

- 浴槽からお湯を勢いよくあふれさせない
(浴室外への水漏れによる他の部屋のカビ・壁紙のはがれ・床材の傷みなどの原因)
- イオウ分・塩分・酸入りの入浴剤や温泉水は使用しない
(配管や給湯機などの傷みによる水漏れ、浴槽の変色の原因)
- お湯はり中・入浴中は、ドアを閉める
(あふれた水・湯気が浴室外に漏れ、他の部屋のカビ・壁紙のはがれ・床材の傷みなどの原因)

お手入れのときは

- 固形または粉末の塩素系洗剤・漂白剤、防カビ剤は使用しない
(水や湿気に反応して発生するガスにより、金属が腐食し、また、ゴムが劣化して水漏れの原因)

お使いのときやお手入れ・点検のときは

- ドアやドア枠に、勢いよく水をかけない
(浴室外への水漏れによる他の部屋のカビ・壁紙のはがれ・床材の傷みなどの原因)
- シンナーなどの溶剤や薬品類は、排水口に流さない
(排水経路の傷みによる水漏れの原因)
- 照明器具に洗剤を使用しない
(変色・変形・破損の原因)

破損・ケガを防ぐために

- 入浴時は、浴槽の縁・手すりに手を添える
- 窓枠に突っ張り棒タイプのブラインドなどを取り付けない
(破損や変形の原因)
- 風呂水清浄剤は使用しない
(排水口部品の破損や変形による止水不良、排水口付近表面の荒れや退色の原因)

浴室を美しく保つために

- 入浴後は、石けんやシャンプーなどの泡汚れをよく洗い流す
- かない物や角ばった物を、ぶつけたり、落としたりしない
・金属 / アクリル系の製品(洗面器・手おけ・ふろいすなど)・ふろふた・シャワーヘッド・お手入れ用品など。
(キズや変形の原因)
- さびやすい物を置かない
・ヘアピン・カミソリなど。
(さび付着の原因)
- 化粧品が付着したら、すぐに洗い流す
・クレンジング剤・整髪料・ヘア / ボディケア製品など。
(製品の割れや変色の原因)
- 毛染め剤が付着したら、すぐに洗い流す
(シミや変色の原因)
※時間がたつほど落ちにくくなります。
シミになってしまったら (P.23)
- タバコなどの火気を近づけない
(焼けこげや火災などの原因)
- 浴室内に砂や小石がある場合はよく洗い流す
(キズ・変色・さび付着の原因)

お手入れ用品/洗剤について

- 以下の洗剤・用具は使用しない
酸性 / アルカリ性の洗剤・洗剤・漂白剤
オレンジオイル配合の洗剤
クレンザー・磨き粉(粉末、研磨力の強いもの)
薬品(塩酸・クエン酸など)・溶剤(シンナー・アセトンなど)
ネット付き / 不織布付き / アルミ付きのスポンジ・メラミン系スポンジ(金属バー以外)・たわし・ナイロン / 金属のたわし
製品の不具合や、使用方法によっては人体への影響のおそれがあります。
※詳しくは P.21 をご確認ください。
- 市販品は、製品の注意表示に従う
(誤使用により浴室を傷める原因)
- 洗剤使用後は、早めに十分洗い流す
(汚れなどを落とす強い成分による変色や割れなどの原因)

乳幼児のいるご家庭では

- 入浴時は子供から目を離さない
- 使用後は以下を行う
・浴槽の湯を抜く
・ふろふたをする
・浴室外側からドアにカギをかける

入浴について

- 気温の急激な変化による身体への影響を少なくするために、以下のことをおすすめします。
・各部屋の温度差を少なくする
・浴室、脱衣室は暖かくしておく
・浴槽の湯温は少しぬるめ(38～40℃)に設定する
・空腹時や食後すぐ、深夜の入浴は避ける

抗菌加工について

抗菌加工商品	抗菌加工部位	抗菌剤の種類
平天井 (抗菌・防カビ仕様)	天井パネル 天井点検口ふた	無機系、有機系

※機器商品については、専用の取扱説明書でご確認ください。

抗菌効果

商品表面の細菌の増殖を抑制します。これは JIS Z 2801^{*1} の抗菌性試験方法による試験を JNLA 登録試験所^{*2} で実施し、その結果が JIS Z 2801 の抗菌効果を満たしたものです。これにより感染防止・防汚・防カビ・防臭・ぬめり防止などの副次的効果を訴求するものではありません。

抗菌性能持続性

(一社)日本建材・住宅設備産業協会基準により確認。

安全性

(一社)日本建材・住宅設備産業協会基準により確認。

〈取扱注意事項〉

- 抗菌力を発揮するために、商品表面はよく掃除された状態に保ってください。
- ※ 抗菌力は、抗菌加工した商品の表面に細菌が直接接触しないと発揮されません。
- ※ 1 JIS Z 2801 抗菌加工製品—抗菌性試験方法・抗菌効果のことです。
- ※ 2 JNLAはJapan National Laboratory Accreditation system の略で、産業標準化法(JIS 法)に基づく試験事業者登録制度で、国際標準化機構および国際電気標準会議が定めた試験所に関する基準(ISO/IEC 17025)の要求事項に適合しているかどうか審査を行い、試験事業者を登録する制度です。

使いかた

浴槽

浴槽

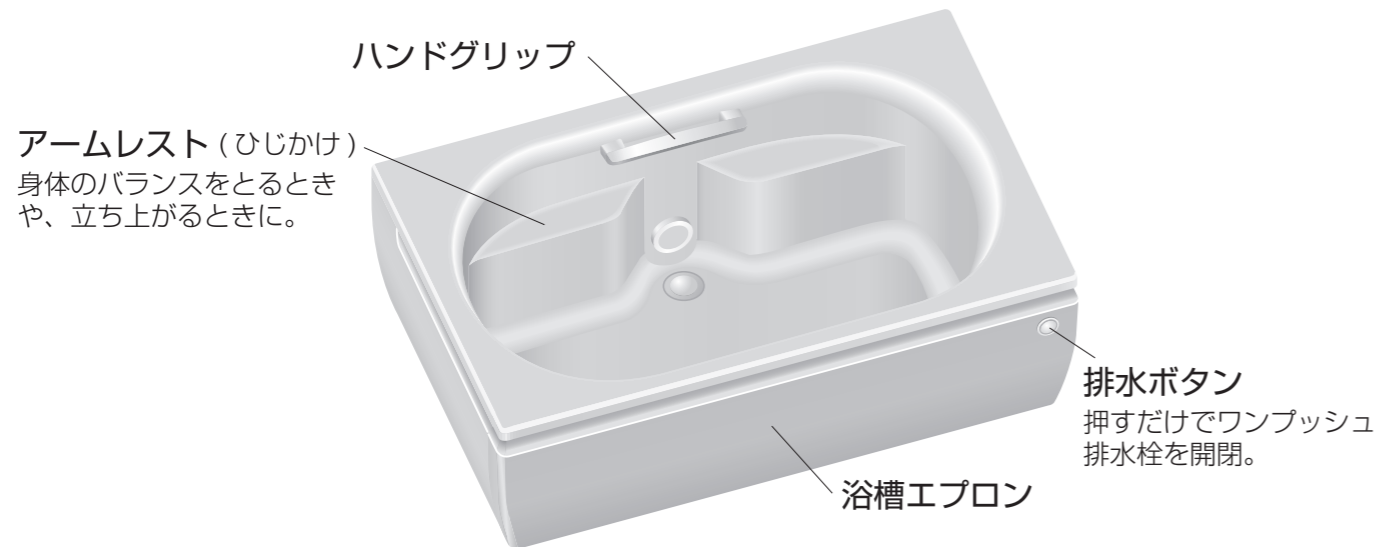

浴槽エプロン



外さない

両側・裏側のパッキンで、壁とのすき間から浴槽裏へ水が流れ込むのを防ぎます。

注意 設備点検時以外は外さない
(誤った取り付けによる事故のおそれ/水漏れの原因)

■取り外してしまったとき
お求めの販売店/組立店または TOTO メンテナンス(株) 修理受付センターへご連絡ください。(P.45)
※ 取り付けのご依頼は有料です。

■浴槽湯量と排水時間の目安

浴槽サイズ (長辺) [mm]	1200
浴槽湯量 [L]	満水 (深さ 100%) 240 深さ 70% 160

排水時間	満水 (深さ 100%) 約 5 分 深さ 70% 約 4 分
------	------------------------------------

- ※ 排水時間は、満水から 97%排水までの参考値です。
(場所により排水経路が異なるため、実使用上の時間は長くなる場合があります)
- ※ 排水時間が長くなってきた場合は、排水栓や排水口の詰まりが考えられますので、お手入れしてください。
(お手入れ P.28・29)

お願い

- ・浴槽表面に 80℃以上の湯を直接当てないでください。
高温水での足し湯をする際は、80℃以下でご使用ください。
(浴槽表面の変形・荒れ・変色・退色の原因になるため)
- ・風呂水清浄剤は使用しないでください。
(排水口部品の破損や変形による止水不良、排水口付近表面の荒れや退色の原因)

浴槽排水栓・ふろふた

入浴剤を使うときは

- ・浴槽の底が見える程度の透明感のあるものを選ぶ
- ・入浴時は滑らないよう注意する
入浴剤によっては浴槽内が滑りやすくなります。
- ・入浴後はすぐに浴槽を洗い流す
使用することで浴槽への色移りにつながります。
配管や風呂釜は定期的な洗浄をおすすめします。

使えないもの

以下のものは配管や素材を傷め、腐食・変色・劣化などの原因になります。

- ・イオウ分・塩化物 (塩化ナトリウム・塩化カリウム・塩化マグネシウムなど) が入っているもの
- ・酸性・アルカリ性になるもの
→液性は入浴剤メーカーにご確認ください
- ・バスソルト・アロマオイル
- ・木酢液・竹酢液
- ・基準を満たさない天然温泉水 (P.7)

条件によって使えないもの

発泡タイプ

- △ 追いだし付き給湯機の場合
(沸かし上げ機能が一時的に低下する原因)
→給湯機メーカーへご確認ください。

白濁タイプ (酸化チタンを含むもの)

- × ブローバス付きの場合
(成分の固着による機能不良の原因)
- △ 追いだし付き給湯機の場合
(成分の固着による機能不良の原因)
→給湯機メーカーへご確認ください。

重曹タイプ

- × クエン酸など酸性成分との混合
(浴槽の変色や劣化の原因)
- × 追いだし付き給湯機やブローバス付きの場合で片栗粉やコーンスターチとの混合
(配管内付着によるお湯の濁りや固着による機能不良の原因)

とろみタイプ

- × 追いだしやブローバスの運転
(故障の原因)
排水経路の詰まりにご注意ください。
- × 果物や草花 (しょうぶ湯など)
追いだしやブローバスの運転
(故障の原因)
目の細かな布 (袋) に入れてご使用ください。

浴槽排水栓

■ワンプッシュ排水栓

排水ボタンを押すごとに
開く / 閉まる

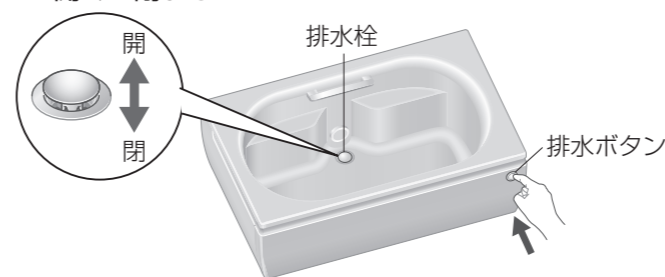

- ・ボタンは勢いよく押さない。(外れの原因)
- ・開いた排水栓に乗らない。(故障の原因)
- ・排水栓が凍結している状態でボタンを無理に押さない。
(故障の原因)
- ※ 冬場に排水栓が開かない場合は、凍結している可能性があります。
排水栓にぬるま湯をかけて解凍してください。

ふろふた

浴槽内が隠れ、ふろふたの端が浴槽の縁に確実に載るようにセットします。

浴槽の大きさに合ったものをご購入ください。
浴槽サイズ: 1200 × 750

■シャッターふた (オプション)

品番: EKK81152W

- ・収納の際は、丸めて、邪魔にならないところに置いてください。

お願い

- ・60℃以上のお湯が入った浴槽には、使わないでください。(変形することがあるため)
- ・シャッターふたは、平らな面を下にして浴槽に置いてください。
- ・浴槽のふた以外には使用しないでください。

使いかた

トランスファーボード

トランスファーボード

■各部のなまえ

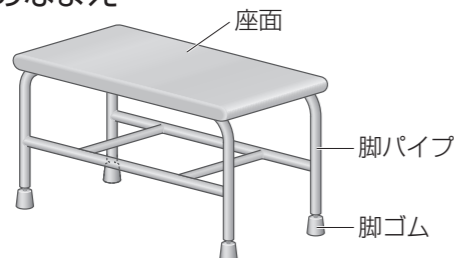

■仕様

サイズ	幅 750mm 奥行 395mm 高さ 415 ~ 455mm
質量 ご使用体重	約 8.2kg 100kg まで

■設置位置

介護スペースに設置してください。

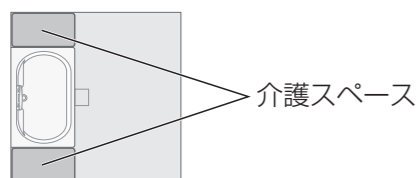

■設置

浴槽の上面にトランスファーボードの上面が合うように、脚ゴムの高さを調整してください。

1 浴槽の手前側の高さを測る

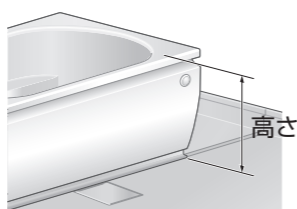

2 手前側の高さを調整する

・手前側の脚ゴムを回して①の高さにあわせる

警告

脚ゴムのボルトは、脚パイプから 55mm 以上伸ばさない
(転倒による事故・ケガのおそれ)

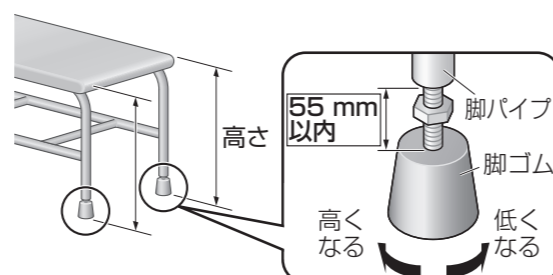

3 奥側の高さを調整する

・介護スペースに仮置きし、奥側の脚ゴムを回して浴槽上面の高さにあわせる

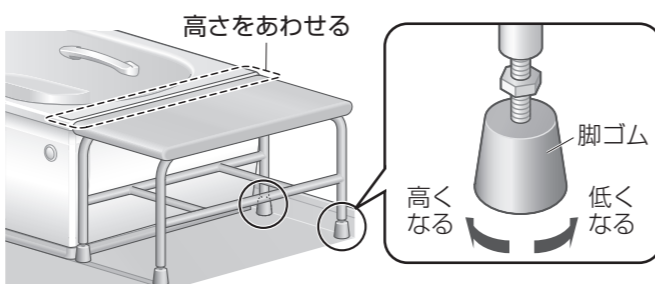

4 固定する

・ロックナットを脚パイプ側へ回し、スパナなどで確実に固定する。

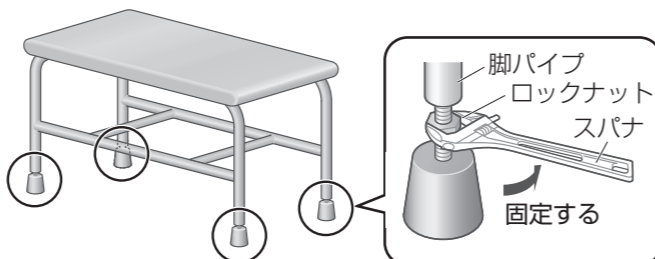

警告

介護スペース以外の場所で使用しない
(転倒によるケガのおそれ)

床・水栓金具

床

■乾きやすい「カラリ床」

入浴後に十分換気すれば、翌朝までには乾きます。

■翌朝までに乾くのはなぜ？

床表面に残った水が、溝に引き込まれ、溝を伝って排水されるからです。

■なかなか乾かない、部分的に水が残る原因

- ・物が置かれている
- ・床が汚れている
- ・ヘア/ボディケア製品が付着している
油分やシリコン系成分が乾きの妨げになります。
- ・湿度が高い
外気温が低いとき、雨のときなどは、長めに換気してください。浴槽にはふろふたをしてください。
- ・部品からの水垂れ
ある程度乾いた床に、壁・洗面器置台・ドア・ドア下枠カバー・シャワーヘッドなどから少量の水が垂れた可能性があります。
- ・カラリパターンがない部分や床から独立している場所
(床の外周部や排水口カバー)

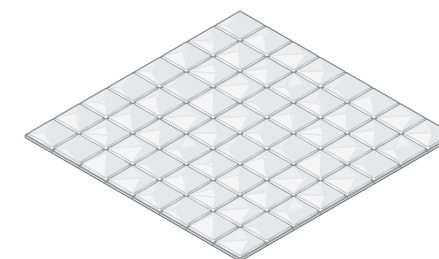

お知らせ

・換気扇を長めに回すと、乾きやすくなります。

お願い

- ・床表面や排水口に 60℃以上の湯を流さないでください。(表面の変形・荒れ・退色の原因になるため)
- ・油分が付着した衣類などの洗濯は避けてください。(油分が付着し、床の乾きが悪くなるため)
- ・毛染め剤を使用される場合、塗布するときは敷物(不要な布、ビニールの袋やシートなど)で保護してください。洗髪の際は敷物を取り、速やかに流してください。(付着すると取れなくなるため)
- ※付いてしまったら、すぐに洗い流す。(シミになってしまったら(P.23))
- ・床に砂や小石があるときは、そのまま使用せず、よく水で洗い流してください。(キズ・変色・さび付着の原因になるため)

水栓金具

- 給湯機の給湯温度は、希望の吐水温度より高めに設定してください。(快適な流量や温度を得るため、50~60℃がおすすめ)
- 水栓金具の取扱説明書もご覧ください。水栓金具は、定期的に点検や部品の交換が必要です。

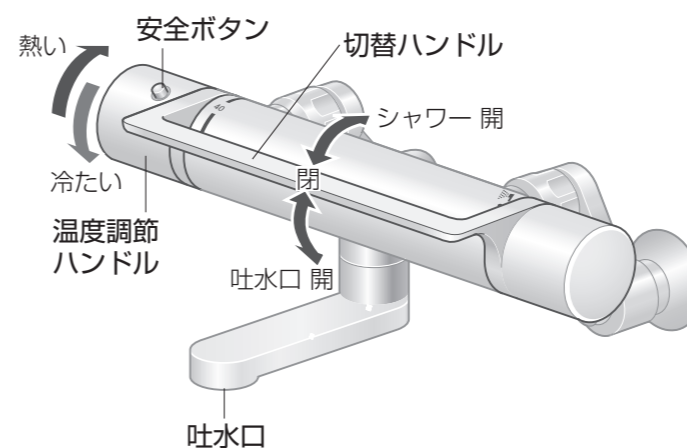

注意 湯側止水栓部 (P.34) に直接触れない
(ヤケドのおそれ)

温度調節ハンドルの安全ボタン

安全ボタン 高温のお湯が必要な場合は、安全ボタンを押しながら回す。(押さないと、目盛り「40」を超えた付近でロックされる)
・熱湯には十分注意する。
※安全ボタンのロック位置は「40」の目盛りとは、ずれます。

使いかた

シャワー・シャワーハンガー・シャワーホースフック

シャワー

- 水栓金具やシャワーの取扱説明書もご覧ください。
- シャワー吐水の始めは水が出る場合がありますので注意してください。

■ コンフォート

ウェーブクリック
大粒の水玉とスプレーシャワーとのミックスにより適度な刺激感のある浴び心地と節水を実現したシャワーです。



■ スプレー

広がり感のあるスタンダードなシャワーです。



クリック機能について

シャワーを出す/止める操作が、簡単にできます。

- 入浴後は、ボタンを「開」にして、水栓金具側で水を止めてください。
- ※ボタンだけで長時間水を止めると、散水板から水が漏れることがあります。

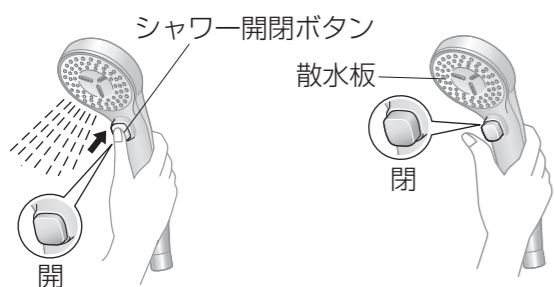

お願い

- 瞬間式給湯機の場合、給水温度の高い夏場に少ない吐水量で使うときは、給湯機の設定温度を下げてください。(給湯機が着火しないため)

シャワーハンガー

落下しないように
確実にかける

シャワーハンガー



※スライドバー一体型手すりの場合は、シャワーハンガーは付きません。

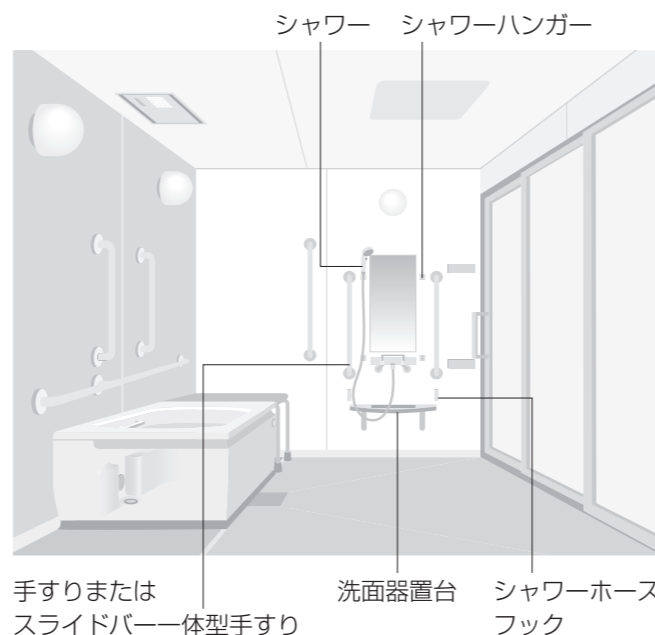

手すりまたはスライドバー一体型手すり 洗面器置台 シャワーホースフック

シャワーホースフック

- 使い勝手に応じて、ホースをフックにかけることで、ホースの動きを抑えることができます。

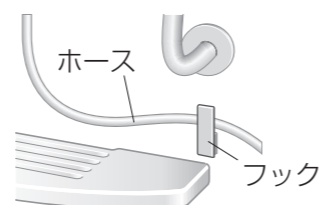

お願い

- フックにかける際は、ホースに余裕を持たせてかけてください。(ホースがつぶれた状態で使用し続けると劣化が早くなるため)
- シャワーをハンガーにかけた状態でホースをフックにかける場合は、ホースを手すりの下に入れ、前に出ないようにしてください。(手や足を引っ掛けて転倒するおそれがあるため)

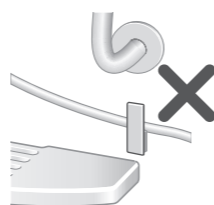

スライドバー一体型手すり・洗面器置台

スライドバー一体型手すり

シャワーをお好みの位置に調節できます。

※ホルダーとレバーの位置は、イラストとは逆になる場合があります。

シャワー使用後は、ホルダーを手前に傾けてシャワーヘッドをかけることをおすすめします。(水垂れ防止のため)

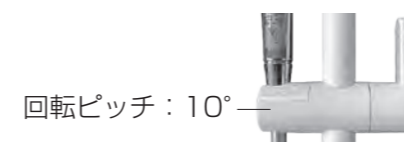

回転ピッチ：10°

■ 位置調節

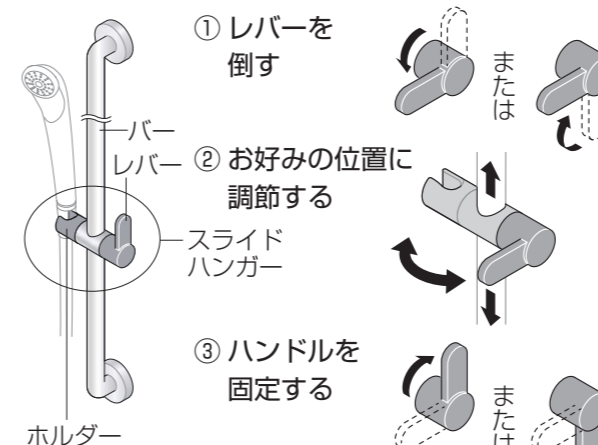

■ ホルダーの上下

ホルダーには上下の向きがあります。

〈ホルダー正面図〉

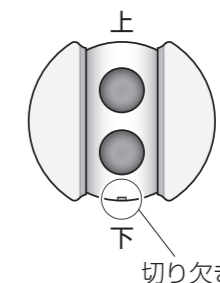

切り欠きが下

■ 角度調節（前後）

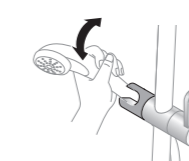

シャワーをホルダーに差したまま、手で持って前後に倒すことでシャワーの角度を変えられます。
※位置保持のため、ホルダーの動きはかたくなっています。少し力を入れて傾けてください。

お願い

- シャワーは落下しないようにホルダーの奥まで確実に差し込んでください。
- シャワーをホルダーに差したまま高さを調節する場合は、ホースが洗面器置台などに接触しないようにしてください。(スライドハンガーがスムーズに動かなくなったり、シャワーが落下したりすることがあるため)
- バーにシャンプー・リンス・薬品などが付着した場合は、洗い流してください。(スライドハンガーやシャワーが落下する原因になるため)

洗面器置台

ふろいすに腰かけて、ラクに身体や顔が洗えます。

- 洗面器は、洗面器置台の大きさに合ったものを使う。(洗面器落下によるケガのおそれ)
- 裏にゴムの付いた洗面器は、滑りにくくおすすめ。



換気器具

換気器具の取扱説明書もご覧ください。

入浴後、換気扇を回してください

・浴室に空気を送るため、洗面所入口のドアは少し開けておくと、効率よく換気できます。

① 浴室のドアや窓を閉める

② 洗面所にある浴室の換気扇スイッチを ON にする

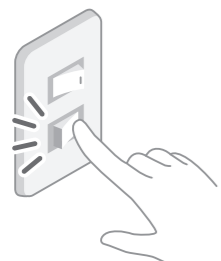

換気扇が回転し空気が流れると、自動的に換気弁が開いて換気が行われます。

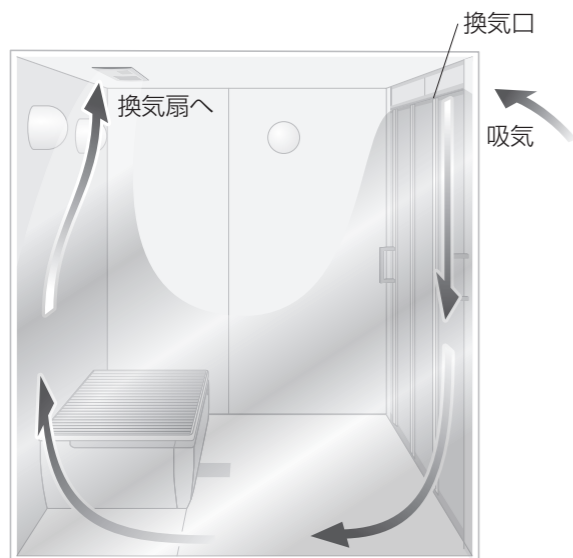
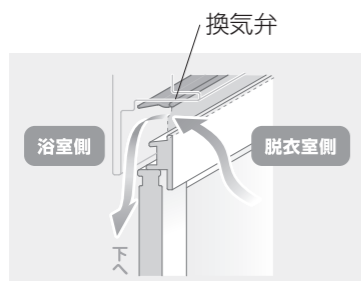

お知らせ

・換気器具使用中に本体から水滴が落下することがありますが、異常ではありません。
※水滴は、外気温と室内条件により結露した水です。



壁

シャワーをかけても、水漏れしない構造

内側のシール材で、水を確実に止めます。

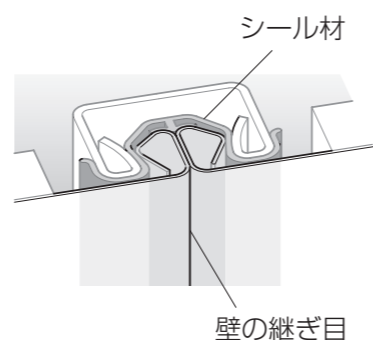

ドア

小さなお子様が一りで浴室に入らないように、浴室外側からロックできます

お願い

・ロック部に故意に水をかけないでください。
(開閉不良などを引き起こすため)

■ 3枚引戸
引手を持って開閉する

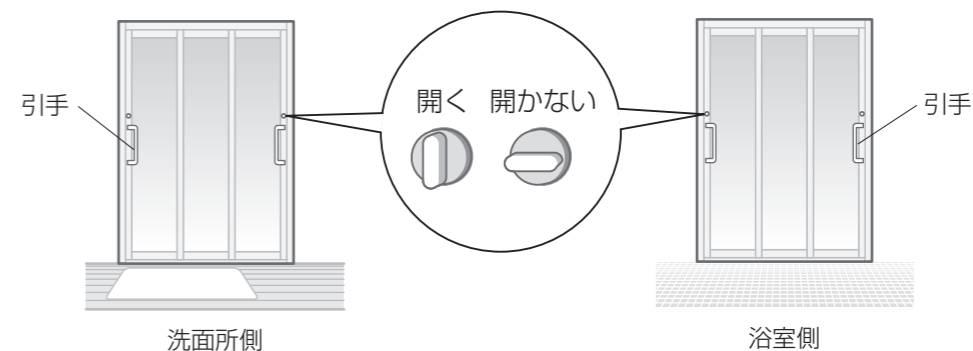

3枚引戸には左右両端にロックが付いています。
開閉しない側はロックして動かないようにしておいてください。

■ 2枚引戸
引手を持って開閉する

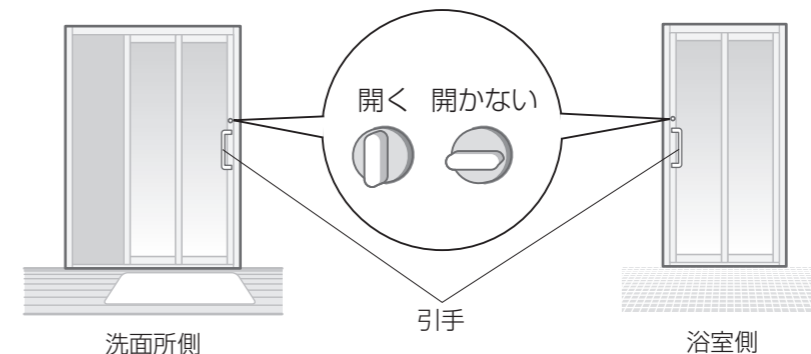

鏡

鏡は、耐水鏡とお掃除ラクラク鏡の2種類あります。

お掃除ラクラク鏡には、鏡の横、または下に注意ラベルが貼ってあります。

鏡は湯気でくもりやすくなります。湯気が鏡との温度差で細かい水滴となって現れるからです。

また、汚れが付くと、よりくもりやすくなりますので、こまめにお手入れしてください。(お手入れ P.26)

お願い

・汚れ・毛染め剤・ヘアリキッド・入浴剤・スキンケア用品・化粧品などが付着したら、すぐに洗い流してください。
(放置すると落ちなくなるため)

■ お掃除ラクラク鏡

※鏡の横または下に注意ラベルが貼ってあります。

特殊表面処理により、汚れ落ちをよくしています。汚れの付着を防止する表面処理ではありません。

お願い

・研磨剤入りの洗剤やかたい研磨スポンジ、鏡クリーナーは使用しないでください。
(特殊表面処理をキズ付ける原因)

お手入れ

毎日のお手入れ

入浴後に サッとひと洗い！

1 少し熱めのシャワーで流す

- お湯で浴室全体のあかや泡汚れ、石けんカスを流します。

2 水のシャワーで流す

- 浴室全体をひと洗いし、温度を下げ、カビの発生を予防します。

3 気になる部分はスポンジで洗う

- 浴槽の水面付近、浴槽と壁の間、洗面器置台、トランスファーボードなどは、柔らかいスポンジでこすり洗います。

4 床排水口ヘアキャッチャーのゴミを取る

5 換気をする

- 窓を開けたり、換気扇を回したりしてカビの発生を予防します。(換気扇は3時間以上回す)湿度の高い日や乾きにくい場合は、換気扇を長めに回しましょう。

6 水分をふき取る

- 壁・浴槽・洗面器置台まわり・金属部などは水分をふき取っておくと、輪じみが付きにくくなり、キレイを保てます。

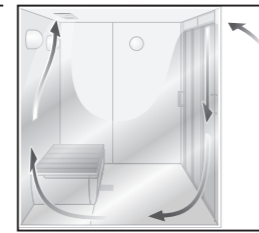
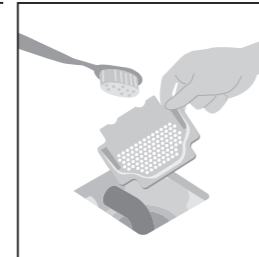
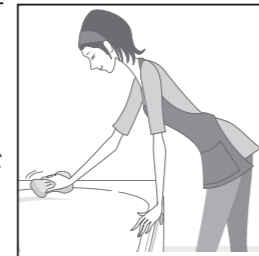
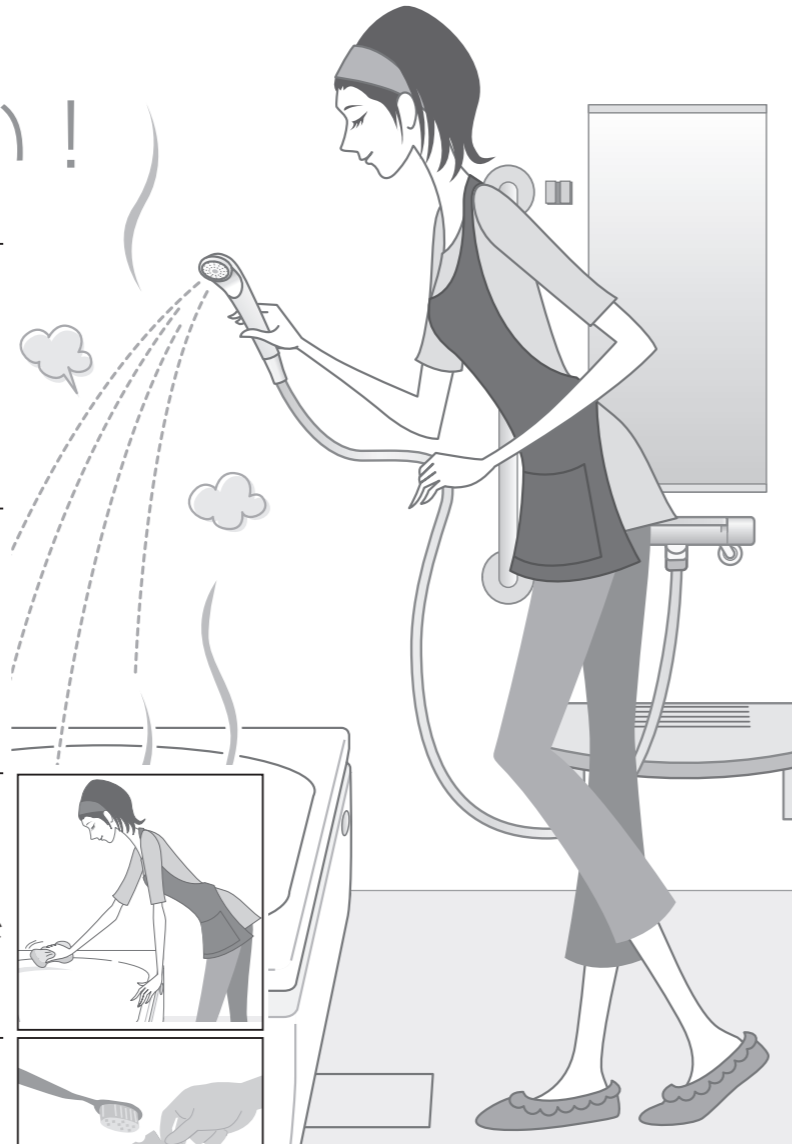

お願い

- ・シャワーの届かないところは、洗面器などを使って浴室全体を洗い流してください。
- ・換気扇やリモコンなどの機器類に直接、水や洗剤をかけないでください。
- ・からぶきには、かたい布を使わないでください。(表面にキズが付くことがあるため)

定期的なお手入れ

※お手入れの時期は目安です。

週に1度	浴室用 中性洗剤で	■浴槽の中・縁・エプロン 水栓金具 鏡・壁・天井・トランスファーボード・ 手すり 収納棚・洗面器置台・ドア 柔らかいスポンジを使って。	P.22 P.24 P.26 P.30
		■追いだき口 (アダプター) フィルターを歯ブラシでこすり洗い。	P.22
		■床 ブラシを使って。	P.23
月に1度	気になる部分 をていねいに	■壁・天井・ドア・水栓金具などの目立つ 汚れ 専用洗剤、または「湿布の要領」で。 ■風呂釜 (追いだき配管) 市販の風呂釜用洗剤を使って。 ※洗剤ご使用の際は、給湯機メーカーへ ご確認ください。 ■ふろふた 柔らかいスポンジに浴室用中性洗剤を付けて。 ■換気器具・照明 かたく絞った布で。 ■ワンプッシュ排水栓と浴槽排水口 歯ブラシや綿棒などを使って。 ■床排水口内 封水筒と排水ピースを外して。	P.21 P.22 P.22 P.23 P.23 P.27 P.28 P.29
3〜6カ月に1度	しつこい 汚れを 徹底退治	■洗面器置台・鏡 (耐水鏡) の目立つ汚れ (水あかや金属石けん) スポンジに浴室用クリームクレンザーを付けて。 ※お掃除ラクラク鏡は除く。 ■ふろふたの汚れが目立ってきたら 浴室用中性洗剤を使い、「湿布の要領」で。 落ちないときは、浴室用クリームクレンザーで。 ■コーキング部のカビ カビ取り剤を使い、「湿布の要領」で。 ■シャワーホースの汚れが目立ってきたら 浴室用中性洗剤を使い、「湿布の要領」で。 ■床の目立つ汚れ ブラシに浴室用クリームクレンザーを付けて。 ■照明カバー 取り外して。	P.20 P.22 P.23 P.22 P.23 P.22 P.25 P.23 P.27

お手入れ

しつこい汚れは

カビやさびなどのしつこい汚れは、洗剤を上手に使い分けて落としてください。

・強い洗剤は、頻繁に使用しないでください。(製品を傷めることがあるため)

カビ (ピンク・紫・黒などの汚れ)

カビは、高温・多湿・栄養の3つがそろって繁殖します。栄養源となる汚れをしっかり洗い落とし、十分換気することで、カビを生えにくくします。



- ・付き始めは、浴室用中性洗剤で落とす。
- ・落ちにくいときは、カビ取り剤を使う。(次ページ)

水あかや金属石けん (白っぽくてかたい、ザラザラした汚れ)

水道水に含まれるカルシウムやマグネシウムが水分の蒸発後に残り、水あかになります。また、石けんカスと身体の皮脂成分が水道水の金属成分と反応して、金属石けんができます。

これらは、浴槽の縁やめっき部に付きやすく、浴室全体に発生します。



- ・付き始めは、浴室用中性洗剤で落とす。
- ・浴室用中性洗剤で落ちないときは、浴室用クリームクレンザーを柔らかいスポンジに付け、こすり落とす。(表面をキズ付けないように)
- ・洗い流した後は、からぶきをする。からぶきにはかたい布を使わないでください。(表面にキズが付くことがあるため)

もらいさび (赤茶けた汚れ)

ヘアピン・カミソリ・スプレー缶などを浴室に放置すると、さびが発生します。そのさびが置いた場所に付着し、もらいさびになります。また、水道水の中の鉄分などが原因でさびが発生することがあります。

浴室内の素材からさびが発生することはありません。



- ・さび取り専用剤や、さびも落とせる万能洗剤で落とす。(次ページ)
- ・専用の洗剤がないときは、浴室用クリームクレンザーを柔らかいスポンジに付け、こすり落とす。(こすりすぎないように)

銅石けん (浴槽の水面近くに付く青い筋状の汚れ)

給湯機内部や配管に使われている銅管からわずかに溶け出した銅イオンと、石けんやあかに含まれる脂肪酸が反応してできます。

・銅イオンは、単独では青く染まりません。また、人体への影響もありません。



- ・浴室用クリームクレンザーを柔らかいスポンジに付け、浴槽表面をキズ付けないようにこすり落とす。

お手入れ用品・洗剤

TOTO 製品の希望小売価格などの詳細は、TOTO パーツショップをご確認ください。



<https://tom-parts.jp.toto.com/>

用品	 <p>■ スポンジ ポリウレタン製の柔らかい物がお勧め。ホームセンターやカー用品店などでご購入いただけます。</p> <p>■ ぞうきん 仕上げのからぶきに。素材は綿やPVAなどの柔らかい物がお勧め。</p>	 <p>■ 天井掃除用具 天井・壁・浴槽のお手入れに。 本体：EKK00003(TOTO製品) 取り替え用スポンジ(2個セット)：EKK00004(TOTO製品) ポリウレタン製</p>	 <p>■ お手入れらくらく床ブラシ 床の汚れ落としに。 ・床以外には使用しない。 EKL00034 (TOTO 製品) ポリプロピレン製</p>
	 <p>■ 浴室用中性洗剤 素材を傷める心配が少ない、基本の洗剤。 ・使用後は十分洗い流す。(変色やシミの原因) ・濃縮タイプは使用しない(傷みの原因) ・「浴室用」のものを使う。</p>	 <p>■ カビ取り剤 強力パワーでカビを落とす、アルカリ性洗剤。 ・めっき部品や金属部品には使わない。 ・長時間放置しない。 ・使用後は十分洗い流す。(変色やシミの原因)</p>	
洗剤	 <p>■ 浴室用クリームクレンザー ガンコな汚れを研磨して落とす、弱アルカリ性微粒子クレンザー。 ・こすりすぎない。(キズの原因(特に濃色部材は目立つ)) ・「浴室用」のものを使う。 ・お掃除ラクラク鏡には使用しない。(P.17)</p>	 <p>■ スーパークリーナー万能 Jr.くん もらいさびなどさまざまな汚れに使える、中性植物性の万能洗剤。(カビは落とせない)ホームセンターなどでご購入いただけます。 ・浴室用クリームクレンザー使用前に使う。 ・こすりすぎない。(キズや光沢の原因(特に濃色部材は目立つ)) ・つや出し成分あり。 ・お掃除ラクラク鏡には使用しない。(P.17)</p>	
	 <p>■ 蛇口まわりのクリーナー (きらりあ水栓金具用) 水栓金具などのめっき部(金めっき部除く)、ステンレス部分の水あかを落とす。 ・水栓金具、ステンレス製のシンクやカウンター以外に使用しない。 ・こすりすぎない。(キズや印字はがれの原因) THYZ3A (200ml 入り) (TOTO 製品) 弱アルカリ性</p>	 <p>■ お手入れらくらく鏡クリーナー 鏡の汚れを強力に落とす研磨剤。 ・お掃除ラクラク鏡には使用しない。(P.17) ・浴室鏡以外には使用しない。(キズの原因) ・くもり止めなどの表面が特殊加工されている鏡には使用しない。(効果減退の原因) EKL00035 (50g 入り) (TOTO 製品) 弱アルカリ性</p>	
	 <p>■ らくらく錆落とし 浴槽・床・洗面器置台などのもらいさびを落とす、クリーナー。(ペースト状) ・長時間放置しない。(変色の原因) ・独特においがするので、十分換気する。 EKL00036 (30g 入り) (TOTO 製品) 中性</p>	 <p>■ 風呂釜用配管洗浄剤 発泡する泡の力で配管・風呂釜内部の汚れを落とす弱アルカリ性洗浄剤。 ・ぬめりや湯あかが目立ってきたときに。 ※ご使用の際は、給湯機メーカーへご確認ください。</p>	

以下の洗剤・用品は使用しない

(製品の不具合、使用方法によっては人体への影響のおそれ)

酸性 / アルカリ性の洗剤・洗浄剤・漂白剤

(表面の変色やシミの原因)

・本書で紹介しているものは、ご注意のうえお使いください。

オレンジオイル配合の洗剤

(製品の割れや表面を傷める原因になるため)

クレンザー・磨き粉(粉末、研磨力の強いもの)

(研磨剤によるキズの原因)

薬品(塩酸・クエン酸など)・溶剤(シンナー・アセトンなど)

(表面の変色やシミ、排水経路の傷みによる水漏れの原因)

ネット付き / 不織布付き / アルミ付きのスポンジ・メラミン系スポンジ

(金属バー以外)・たわし・ナイロン/金属のたわし

(浴室や浴槽の表面を傷める原因)

以下のものは注意してお使いください。

(誤使用により製品を傷めることがあるため)

●浴室用クリームクレンザーやクリーナー類

●風呂釜用洗浄剤 ●排水パイプ用洗浄剤

●カビ取り剤 ●さび取り剤 ●エタノール

- ・目立たない箇所などで試してから使ってください。
- ・必要時のみ使い、常用は避けてください。
- ・お手入れ用品に記載の注意表示に従ってください。
- ・洗剤は混ぜないでください。(特に塩素系のものと酸性のものを併用すると、塩素ガスが発生して危険です)
- ・風呂釜用洗浄剤は、お使いの給湯機に適したものを使ってください。
- ・洗剤使用後は、十分洗い流してください。
- ・使用中は、十分換気をしてください。

浴槽の中・縁・エプロン

大きめのスポンジに浴室用中性洗剤を付けてこすり洗います
(こびりついた汚れは、洗剤をかけて2～3分おいてから)



洗剤使用後は、
・十分洗い流す。(シミの原因)
・洗い流した後はかたく絞った布でふく。(輪じみ防止)
赤茶けた汚れや青い筋状の汚れは、もらいさびや銅石けんの可能性があります。(詳しくはP.20)

お願い

・コーキング部(右記)は強くこすらないでください。ブラシは使用しないでください。(切れやはがれの原因になるため)



注意 浴槽エプロンは外さない
(外して中を洗浄したり、配管に触れたりすることによる水漏れの原因/ケガのおそれ)



浴槽・ふろふた
浴槽エプロン 床
追いだし口(アダプター) 風呂釜 コーキング部

風呂釜(追いだし配管)

市販の風呂釜用洗浄剤で洗浄する

(洗浄剤で使用する際は給湯機メーカーへご確認ください。)

湿布の要領

- ①汚れた箇所を少し湿らせ、キッチンペーパーなどを貼る
- ②上から浴室用中性洗剤やカビ取り剤などを吹き付け、数分置く



- ③ペーパーをはがし、スポンジで洗う
- ④洗剤を十分洗い流す

追いだし口(アダプター)のフィルター

給湯機メーカーによってさまざまなタイプがあり、取り外し/取り付けかたが異なります。

TOTO 製品の場合

①フィルターを外す



②フィルターのゴミを取り除き、洗い流す



③フィルターを取り付ける

・マークをあわせて差し込み、「カチッ」というまで回す。



ふろふた

柔らかいスポンジに浴室用中性洗剤を付けてこすり洗います

- ・シャッターふたの継ぎ目などは歯ブラシで。
- ・落ちにくい汚れは、「湿布の要領」(前ページ)で。



■しつこい汚れは浴室用クリームクレンザーでこすり洗います



お願い

- ・洗剤使用後は十分洗い流し、水分をふき取ってください。
- ・浴室用クリームクレンザーを使うときは、強くこすりすぎないでください。(キズやつや消えになることがあるため)
- ・ふろふたに体重をかけないでください。(ふろふたの外れによるケガのおそれがあるため)

お知らせ

- ・ときどき陰干しして完全に乾燥させると、カビが生えにくくなります。
- ・直射日光に当てると、変色する場合があります。

コーキング部

■汚れを防止するために

- ・入浴後はしっかり換気し、湿気を取り除く。
- ・からぶきで、水滴を取り除く。

■しつこい汚れは

- ・カビ取り剤を使い、「湿布の要領」(前ページ)で汚れを落とす。



お願い

- ・強くこすらないでください。ブラシは使用しないでください。(切れやはがれの原因になるため)

床

毛先が柔らかい樹脂製のブラシに、浴室用中性洗剤を付けてこすります

- ・洗剤使用後は、十分洗い流す。



お願い

- ・床に砂や小石があるときは、よく洗い流してからお手入れしてください。(キズ・変色・さび付着の原因になるため)
- ・コーキング部(前ページ)は強くこすらないでください。ブラシは使用しないでください。(切れやはがれの原因になるため)

■部分的に水が残る/乾きが遅くなったとき

- 毛先が柔らかい樹脂製(ポリプロピレンなど)のブラシに浴室用クリームクレンザーを付けてこすり洗います。
- ・お湯をかけながら、床の目に沿って縦や横方向にこすります。
- ・浴室用クリームクレンザーは残りやすいので、念入りに洗い流す。



お願い

- ・浴室用クリームクレンザーは、頻繁に使用しないでください。(研磨剤により細かいキズが付くことがあるため)
- ・排水口カバーをお手入れするときは、下にタオルなどを敷いてください。(こすれてキズが付くことがあるため)



■毛染め剤によるシミを薄くするには

- ①無水エタノールで湿布する
 - ・2～3枚重ねたティッシュペーパーに十分染み込ませ、湿布する。
 - ②約10分放置し、はがす
 - ・まだらに変色跡が残ったときは、再度湿布する。
- ※時間がたつほど落ちにくく、シミを完全に落とすことはできません。

お知らせ

- ・「無水エタノール」は、薬局でご購入ください。(おすすめは「無水エタノール」ですが、「エタノール」、「消毒用エタノール」もご使用いただけます)

お手入れ

水栓金具・止水栓・吐水口

水栓金具

水あかや金属石けん (P.20) が付いたら、
柔らかいスポンジに
浴室用中性洗剤を付けて洗う



- 落ちにくい汚れは、蛇口まわりのクリーナーや浴室用クリームクレンザー (P.21) でこすり洗いする。
- 細かい部分の汚れは、歯ブラシで磨き洗いする。
- 洗剤使用後は十分洗い流し、水分をふき取る。
- こすりすぎない。(キズや印字はがれになることがあるため)

お願い

- 水栓金具の取扱説明書もご覧ください。
水栓金具は、定期的に点検や部品の交換が必要です。

シャワー・シャワーホース



水栓金具・止水栓・吐水口

止水栓

水の出が悪いと感じたら、お手入れを。
※詳しくは、水栓金具の取扱説明書をご覧ください。



注意

湯側止水栓部 (P.34) に直接触れない (ヤケドのおそれ)

① 止水栓を閉める (湯側・水側) (P.34)

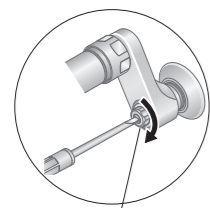

止水栓

② ふたとフィルターを取り外す (湯側・水側)

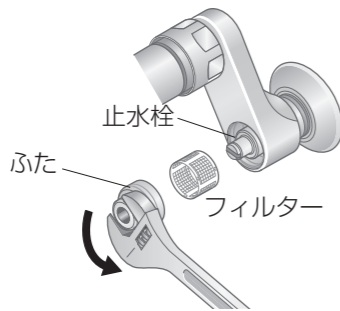

③ フィルターのゴミや汚れを取り除く

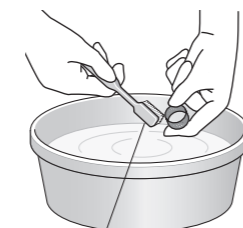

歯ブラシなど

④ フィルターをふたに取り付ける

⑤ ふたを止水栓に取り付ける

⑥ 止水栓の開き具合を調節する (P.34)

吐水口

吐水口キャップのゴミや汚れを取り除く
※詳しくは、水栓金具の取扱説明書をご覧ください。

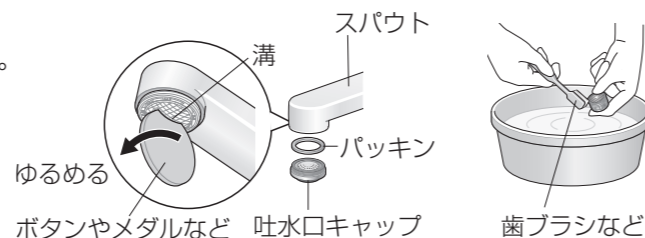

※マイナスドライバーなど先の細い物は使用しない。(キズ・破損の原因)

シャワー・シャワーホース

シャワー

水の出が悪いときは、
フィルターのゴミを取り除く
ホースからシャワーヘッドを外し
フィルターを取り外す。
※スプレーシャワーには
フィルターはありません。



歯ブラシなど



ゆるめる



フィルター

取り付けるとき、
フィルターの向きに
注意する。

シャワー
ホース

フィルターは、
ラジオペンチなどを使っ
て取り出します。

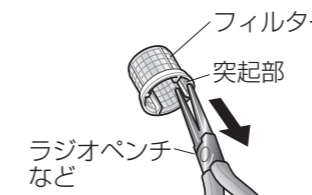

ラジオペンチ
など

お願い

- 浴槽や洗面器などに水没させたり、洗剤などにつけたりして洗わないでください。(散水板の詰まりの原因になるため)

水の出る方向が乱れるときは、

■コンフォートウエーブクリック

水やぬるま湯に浸した
布をよく絞り、
ノズルの汚れを
ふき取る。
※強い力でふいたり
こすったりしない。
(ノズルが破損や変形
することで、さらに
流線が乱れることが
あるため)



ノズル

■スプレー

柔らかい歯ブラシ
などで散水板の汚れを
取り除く。



柔らかい
歯ブラシなど



散水板

シャワーホース

汚れが目立ってきたら、浴室用中性洗剤を使い
「湿布の要領」で落とす (P.22)

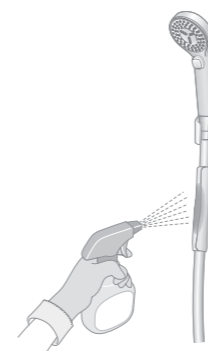

お手入れ

鏡・壁・天井・トランスファーボード・手すり

鏡

鏡は、耐水鏡とお掃除ラクラク鏡の2種類あります。
お掃除ラクラク鏡には、鏡の横、または下に注意ラベルが貼ってあります。
鏡は湯気でくもります。(くもりの原因 P.17)

■鏡 (耐水鏡)

水あかや金属石けん (P.20) が付くと落とせなくなるので、こまめにお手入れを。

柔らかいスポンジに浴室用中性洗剤を付けて洗う

- 落ちにくい汚れは、浴室用クリームクレンザーでこすり洗います。
 - 洗剤使用後は十分洗い流し、水分をふき取る。
- ※しつこい汚れには、お手入れらくらく鏡クリーナー (P.21) をおすすめします。

■お掃除ラクラク鏡

※鏡の横または下に注意ラベルが貼ってあります。
柔らかいスポンジに浴室用中性洗剤を付けて洗う

- 洗剤使用後は十分洗い流し、水分をふき取る。

お願い

研磨剤入りの洗剤やかたい研磨スポンジ、鏡クリーナーは使用しないでください。
(特殊表面処理をキズ付ける原因になるため)



トランスファーボード 手すりまたはスライドバー一体型手すり

壁・天井

柔らかいスポンジに浴室用中性洗剤を付けてこすり洗います

- 柄付きスポンジが便利。(天井掃除用具 P.21)
- 洗剤使用後は、十分洗い流す。
- シャワーの届かないところは、洗面器などを使って洗い流してください。

トランスファーボード

こまめなお手入れで、常に清潔に。

柔らかいスポンジに浴室用中性洗剤を付けて洗う

- 洗剤使用後は十分洗い流し、陰干しするか、水分をふき取る。

お願い

- 浴室用中性洗剤以外は使用しないでください。(変色・変質・キズの原因になるため)
- クレンザー、たわしなどは使用しないでください。(キズの原因になるため)
- 直射日光の当たる所には置かないでください。(ひび割れや変色の原因になるため)
- 熱湯をかけないでください。(変色や変形の原因になるため)



手すり・スライドバー一体型手すり

柔らかいスポンジに浴室用中性洗剤を付けて洗う

- 洗剤使用後は十分洗い流し、水分をふき取る。
- しつこい汚れは「湿布の要領」で落とす。(P.22)

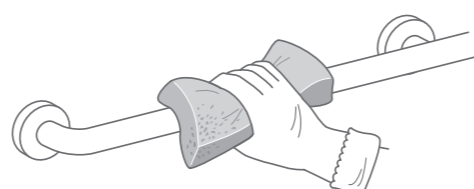

照明・換気器具

警告

- ! お手入れは、電源を切ってから行う (感電・ヤケド・ケガのおそれ)

注意

- ! お手入れには、安定した踏み台を使用する (転倒などによるケガのおそれ) 踏み台の下には敷物をするなどして、床をキズ付けないようにしてください。
- ⊘ 浴槽の上に乗って作業しない (転倒などによるケガのおそれ)
- ⊘ 照明器具に洗剤を使用しない (変色・変形・破損の原因)

照明

カバーをかたく絞った布でふく

- カバーを取り外して洗ったときは、完全に水分を取り除いてから取り付ける。

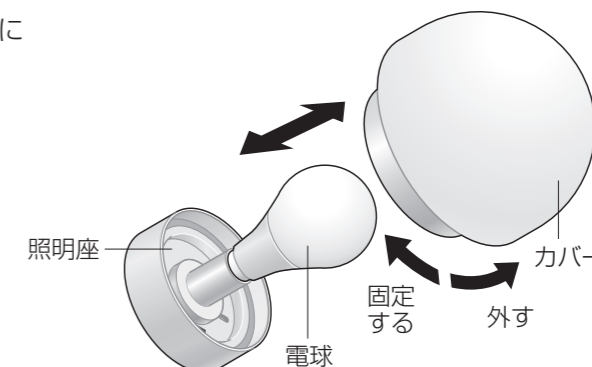

換気器具

カバーをかたく絞った布でふく

- フィルターが付いている場合は、取り外し、汚れを落とす。



お手入れの詳細は専用の取扱説明書をご覧ください。

ワンプッシュ排水栓

- ①排水ボタンを押す
排水栓が開きます。

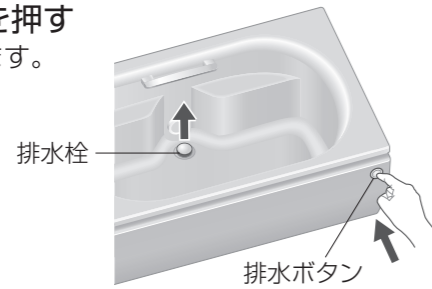

- ②排水栓を真上に引き抜く

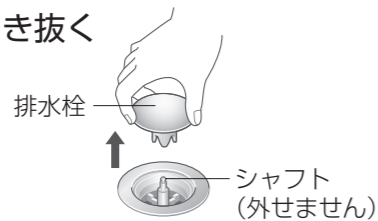

- ③排水栓の汚れを落とす

- 歯ブラシなど
- パッキン

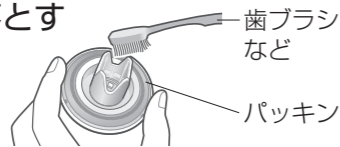

お願い

- パッキンにざらつきやシワがある場合は、パッキンを交換してください。(お湯漏れの原因となるため)

[パッキン品番]
AFKA217

- ④排水口部の髪の毛などのゴミを綿棒やピンセットなどで取り除く

- ⑤排水口部の汚れをスポンジで落とす

- ⑥排水口内部の汚れを流す

- シャワーをかけながら、排水ボタンを10回程度押す。
- シャフトがスムーズに動くまで繰り返す。

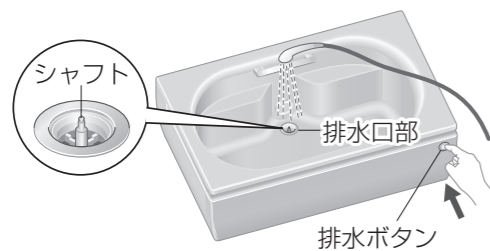

- ⑦排水ボタンを押し、シャフトを上げる

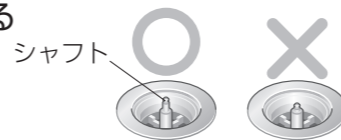

- ⑧排水栓をシャフトに真っすぐ入れて押し込む

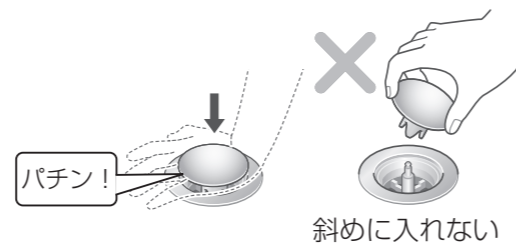

お願い

- 正しく取り付けられているか確認してください。(パッキンの振動による音鳴りや、お湯が漏れることがあるため)

汚れがたまると、悪臭がしたり排水の流れが悪くなったりすることがあります。定期的にお手入れしてください。

ヘアキャッチャー

- ①排水口カバーを外す
②ヘアキャッチャーを外す

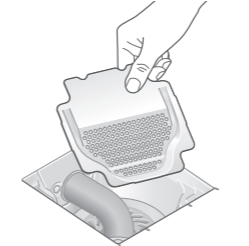

- ③ゴミを捨てる



- ④細かな汚れを落とす

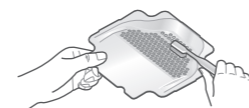

お願い

- 髪の毛やゴミは、洗い流さず毎日取り除いてください。(下水管が詰まり、悪臭などの原因になるため)

排水トラップ

- 髪の毛がからまっているときは、手やピンセットなどで取り除く。
- 水あかや湯あかなどの汚れは、スポンジで洗い落とす。

お願い

- においや虫の侵入を防ぐため、トラップ内に常に水が入った状態にしてください。

排水口カバー
・持ち上げると、外れる。

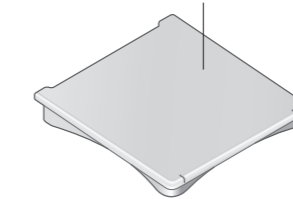

排水エルボ
標準浴槽用:
EKA51011
パンジー用:
EKA51014



排水エルボ
差し込み部



つまみ部
封水筒



すべり
ワッシャー
AFKA014

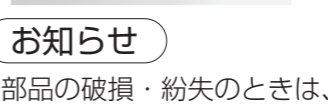

ゴムパッキン: 黒
AFKA016

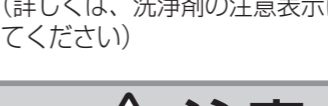

(浴槽側)



フランジ



お知らせ

- 部品の破損・紛失のときは、ご購入いただけます。(P.46)
- 排水パイプ用洗剤は、中性の分包(粉末)タイプがおすすめです。(詳しくは、洗剤の注意表示に従ってください)

封水筒まわり

- ①排水エルボを取り外す

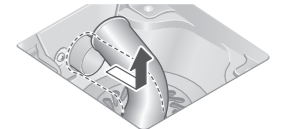

- ②排水エルボ差し込み部を左に回して外す



- ③封水筒を左に回して外す

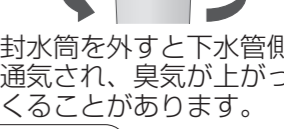

※封水筒を外すと下水管側と通気され、臭気が上がることがあります。

お願い

- かたくて回らないときは、約85mmに切った割り箸を突起部にかけて回してください。



- ④封水筒およびその他の部品の汚れを、スポンジなどで落とす
• 髪の毛なども取り除く。

- ⑤ゴムパッキン、すべりワッシャーの順でフランジの上に乗せてから、封水筒を取り付ける

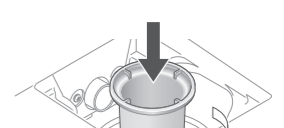

- ⑥排水エルボ差し込み部、排水エルボの順に取り付ける



⚠ 注意

- ❌ シンナーなどの溶剤や薬品類は排水口に流さない
(排水経路の傷みによる水漏れの原因)
- ❌ フランジは絶対に回さない
(水漏れの原因)

お手入れ

収納棚・洗面器置台・ドア

お願い

- お手入れの際は、ゴム手袋を着用してください。
(レールの角や狭いすき間に手や指がじかに触れないようにするため)
- クレンザーやスポンジのかたい面は使わないでください。(細かなキズで白っぽくなることもあるため)
- こすりすぎないでください。(キズが付く、色はがれることがあるため)
- 洗剤使用後は、十分洗い流してください。(変色やシミの原因になるため)
- 各部品の色が黒の場合は、こまめにお手入れしてください。(汚れが目立つため)
- 各部品の色が黒の場合は、エタノールで強くふかないでください。(白っぽくなってしまうため)
※白っぽくなった場合は、布やスポンジに浴室用中性洗剤を付けて洗い流してください。
- カビ取り剤は、スプレー後長時間放置せず、使用後は十分洗い流してください。(変色やシミの原因になるため)

収納棚

柔らかいスポンジに浴室用中性洗剤を付けて洗う

壁から取り外すことができます。

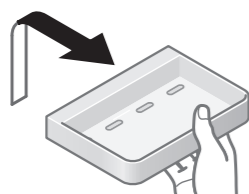

ワイヤーシェルフは壁から取り外せません。

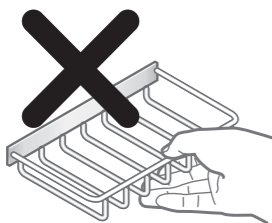

洗面器置台

柔らかいスポンジに浴室用中性洗剤を付けて、水あかや石けんカスなどを洗い落とす

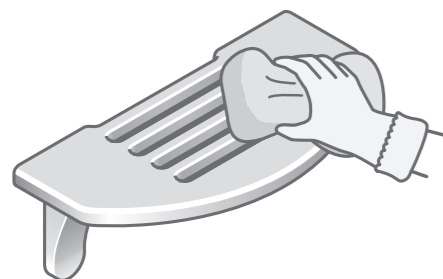

ドア

3枚引戸のレールの取り外し / 取り付け

※レールは2枚あります。

ドアを片側に寄せると、開けた側のレールが取り外せます。
ドアを取り外す必要はありません。

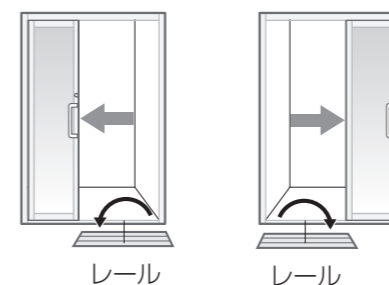

■取り外し

レールの両側に指を掛け、持ち上げる
※片側だけ持って無理に引っ張ると、破損の原因になります。

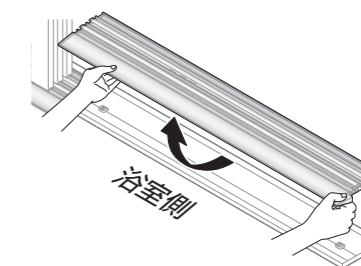

■取り付け

レールをA部に差し込んで下に押し
「カチッ」というまで確実に。

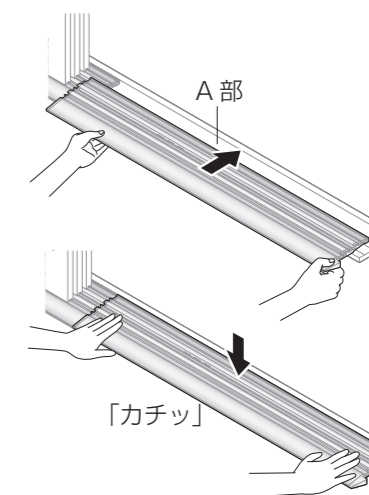

お願い

レールを外したままドアを開閉しないでください。

■全体

柔らかいスポンジに浴室用中性洗剤を付けて洗う

- 洗面所側の下部は、かたく絞った布などでふく。
- 洗面所側にはねた水は、よくふく。



■換気口

換気弁を押し開いて、換気弁や上枠内のホコリを取り除く
(割り箸に布を巻き付けたものや綿棒などを使用)



■ドアの下の汚れや黒ずみ(カビなど)

「湿布の要領」で汚れを落とす (P.22)
• カビ取り剤を使う。

■排水部(2枚引戸)

• ドアと下枠カバー、レールを外す (P.32)
綿棒などを差し込み、汚れを浴室側へ押し出す

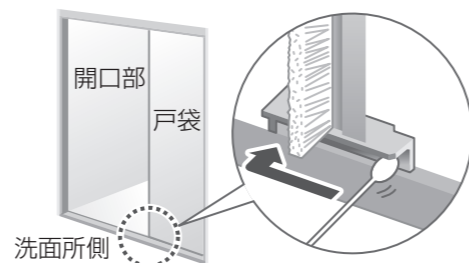

■下枠・下枠の溝・レール

ブラシなどで汚れを落とす
• 下枠カバーやレールを外してお手入れする。
(2枚引戸: P.32、3枚引戸: 次ページ)
• 複雑な形の部分は、歯ブラシなどに浴室用中性洗剤を付けてこする。

お知らせ

• 引戸のレール部に水が入ると、下枠に水が残ることがあります。(気になる場合はふき取る)

ドア

2枚引戸の下枠カバーと

レールの取り外し / 取り付け

※レールは3枚あります。

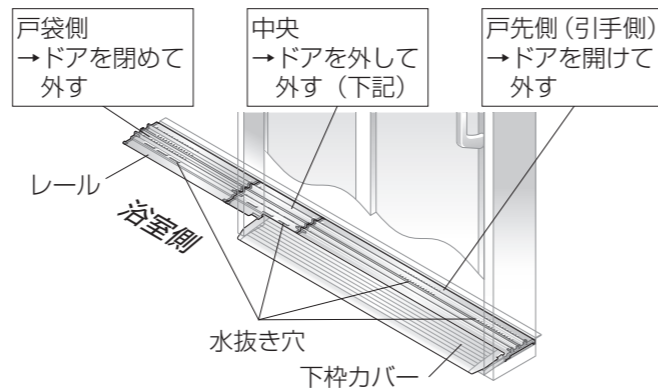

お願い

レールを外したままドアを開閉しないでください。

■取り外し

- ① 下枠カバーの両側に指をかけ、持ち上げる
※片側だけ持って無理に引っ張ると、破損の原因になります。

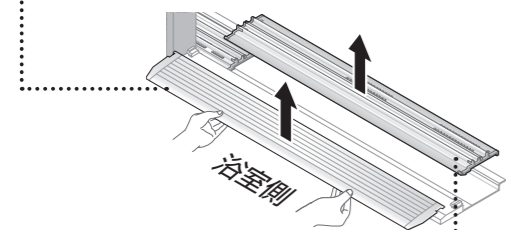

- ② レールの凸部をつまんで外す

■取り付け

- ① 下枠カバーのA部を下枠のB部にあわせてはめ込む
「カチッ」というまで確実に。

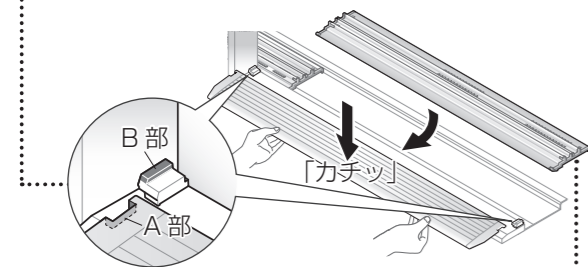

- ② 戸先側のレールは下枠カバーのすき間に差し込んで入れる
中央と戸袋側はそのまま置く

● ドアを取り外し 洗面所側から作業

- ① ドアを片側に寄せ、戸先側（引手側）のレールを取り外す

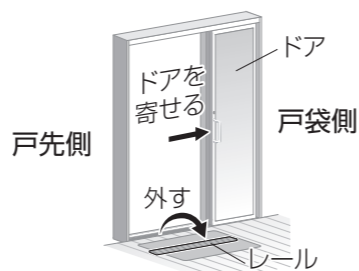

- ② 手前側のドアをスライドさせ、下枠レールから半分外れた位置で上に持ち上げて、手前に引いて取り外す

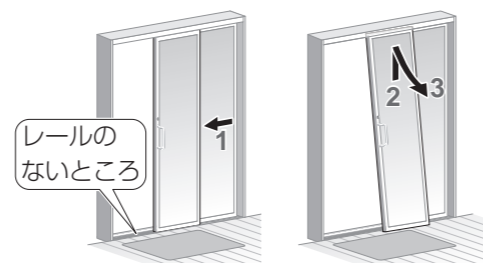

- ③ 同様に奥側のドアを取り外し、戸袋側と中央のレールを取り外す

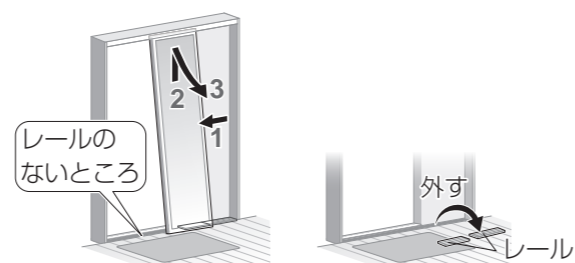

※タイプによりドアの勝手が逆になる場合があります。

● ドアを取り付け 洗面所側から作業

- ① 戸袋側と中央のレールを取り付ける

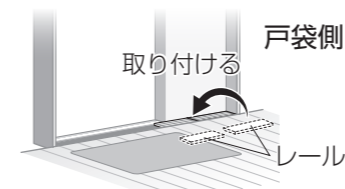

- ② 奥側のドアを戸袋側の枠に3分の1程度重ねあわせ、上レール、下レールの順番にはめ、横にスライドさせて取り付ける



- ③ 同様に手前側のドアを取り付ける



⚠ 注意

- ❌ 下枠カバーを外したまま、ドアの下枠部分に勢いよく水をかけない
(洗面所への水漏れの原因)

- ④ 戸先側のレールを取り付ける

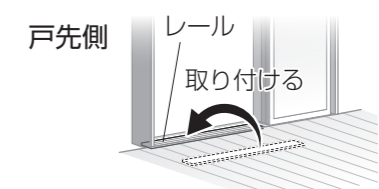

- ⑤ 戸先側（引手側）のドアを両手で持ち上げ、手前に引いて外れないことを確認する



こんなときは

吐水温度を調節したい・流量を調節したい

湯温が高い？湯温が低い？

※温度調節のご依頼は有料です。

温度調節ハンドルは工場で設定していますが、使用条件（給水・給湯圧力、給湯温度）が異なると表示どおりの吐水温度にならないことがあります。

準備：給湯機の給湯温度を希望の吐水温度より高めに設定する。
（快適な流量や温度を得るため、50～60℃がおすすめ）

お願い

・ハンドルを落とさないよう注意してください。
（ケガのおそれやハンドルが変形することがあるため）
安全ボタン

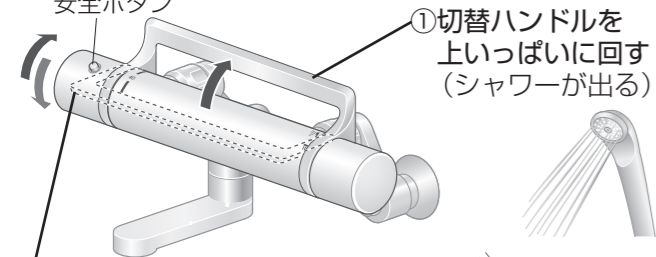

①切替ハンドルを上いっぱい回す（シャワーが出る）

②温度調節ハンドルを40℃のお湯が出るまで回す
・「40」の目盛りを越えて回すときは、安全ボタンを押しながら回す。

③温度調節ハンドルを取り外す
・ハンドルを回さないようにして抜き取る。

③-1 キャップを外す
めっき表面をキズ付けないよう注意する。

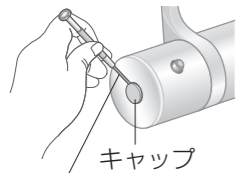

先の細いもの（精密ドライバーなど）

③-2 小ねじを外す

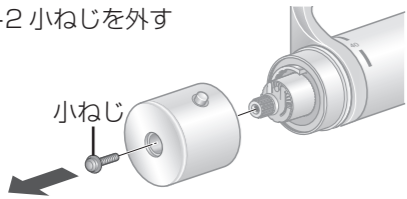

④温度調節ハンドルを取り付ける
本体の「40」の目盛りと安全ボタンをあわせて小ねじで固定し、キャップを取り付ける

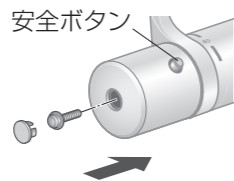

⑤約40℃のお湯が出ていることを確認する



水勢が弱い？水勢が強い？

切替ハンドルを操作しても吐水の勢いが強すぎる／弱すぎる場合、止水栓で調節できます。（元の水圧や給湯機の性能によっては、止水栓を全開にしても勢いが強くない場合があります。）

注意 湯側の調節をするときは十分に注意する（高温の湯が出て、ヤケドのおそれ）

■止水栓位置

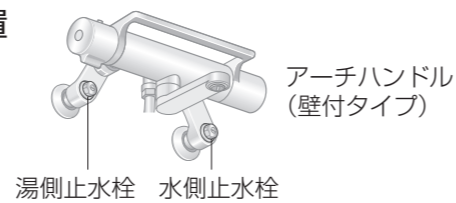

■水側の調節

①温度調節ハンドルを下いっぱい回す

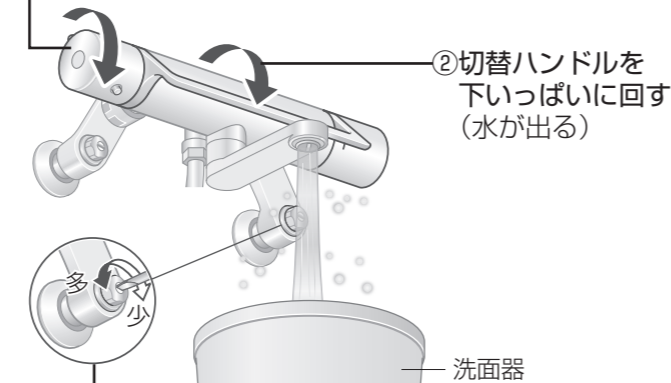

③水側止水栓で流量を調節する
目安は15L/分程度（洗面器一杯にするのに約15秒）

④切替ハンドルを元に戻す（水が止まる）

■湯側の調節

⑤安全ボタンを押しながら、温度調節ハンドルを上いっぱい回す

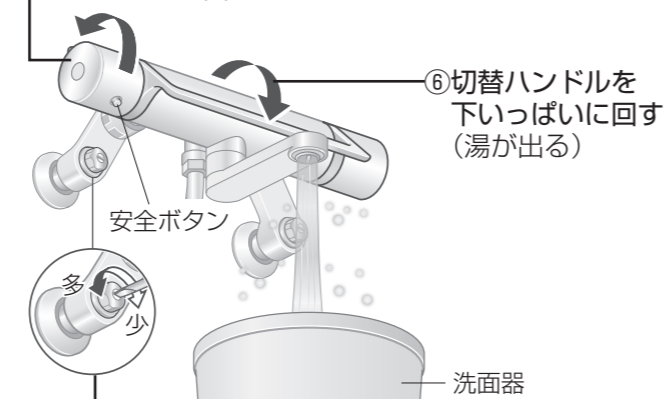

⑦湯側止水栓で流量を調節する
目安は15L/分程度（洗面器一杯にするのに約15秒）

⑧切替ハンドルを元に戻す（湯が止まる）

凍結を予防したい・水を止めたい

凍結のおそれがあるとき

詳しくは、水栓金具の取扱説明書をご覧ください。

寒冷地用の場合

■水抜きコックを全て開ける

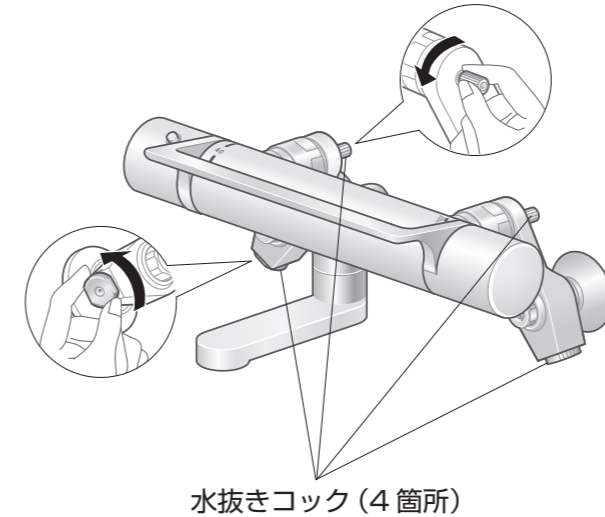

一般地用の場合

凍結が予想される場合は、以下の処理によって凍結を予防できる場合があります。

- ・水栓金具から少量の水を出す
- ・配管部などに保温材を巻く

水漏れや、水が止まらないとき

■止水栓（湯側・水側）を閉める

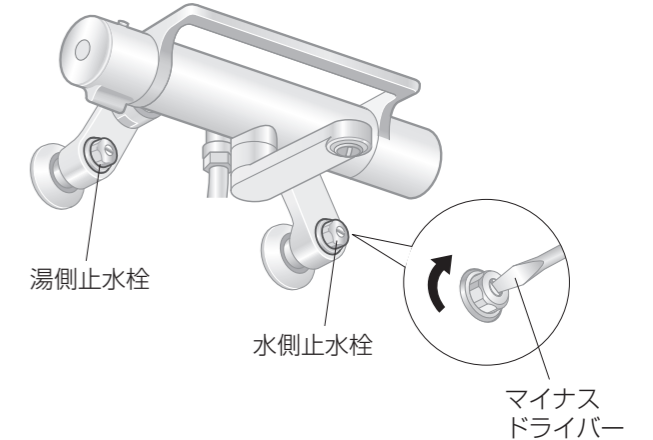

■それでも止まらないとき→元栓を閉める

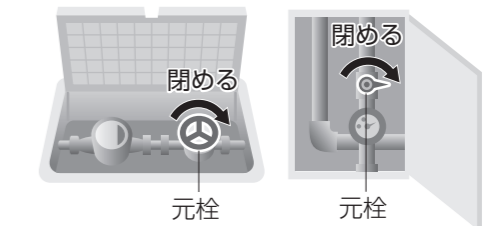

こんなときは ドアの動きをよくしたい

傾きを直したい、動きをよくしたい

ドア両端の調整ねじで、調整します。

■傾いているとき

傾き状態にあわせ、ドアの左右を上下させる。

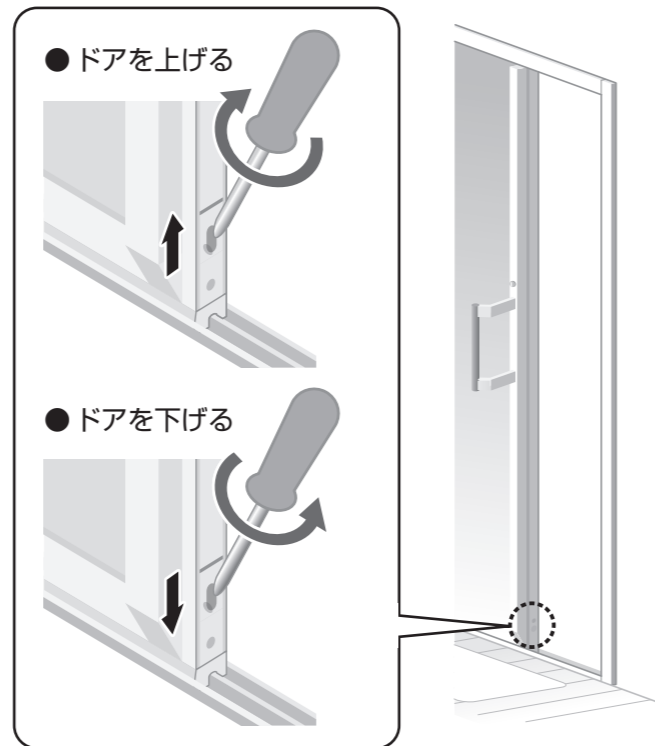

■動きがよくないとき

ドアの左右両方を上げる。

電球を交換したい

元の電球と同じものに交換を

電球は消耗部品です。切れた場合は、交換してください。使用可能な電球は照明器具のラベルに記載しています。電球の色には種類があります。ご確認のうえ、ご購入ください。

電球のパッケージに記載の注意書きをお読みのうえ、ご使用ください。

また、電球交換時に口金の腐食、照明器具のひび割れ・亀裂などがある場合は、照明器具の交換をおすすめします。

カバーの取り外し / 取り付け (P.27)

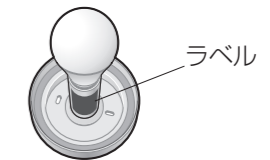

使用可能電球を記載したラベルの位置





電球の使用上のご注意

- ・ラジオやテレビなどの音響や映像機器は、ランプから 1m 以上離してご使用ください。(雑音の原因)
- ・赤外線リモコン付きの機器の近くで点灯すると、誤作動することがあります。
- ・長期間使用すると、カバーが黄色く変色する場合があります。
- ・電球により、スイッチを入れてから点灯または明るくなるまでの時間に差が出る場合があります。
- ・LED 素子にはバラツキがあり、同一形名の器具においても光色や明るさが異なる場合があります。

警告

-  電球は、ぬれた手で交換しない
(感電のおそれ / 漏電や故障の原因)
-  規格を超える電球や反射鏡付きの電球 (レフランプ) は使用しない
(火災や故障の原因)
-  電球の交換は、電源を切り十分に冷めてから行う
(感電やヤケドのおそれ / 電球が切れやすくなる原因)

注意

-  浴槽の上に乗って作業しない
(転倒などによるケガのおそれ)
-  電球の交換には、安定した踏み台を使用する
(転倒などによるケガのおそれ)
踏み台の下には敷物をするなどして、床をキズ付けないようにしてください。

一般的な浴室ユニットの点検内容を記載しています。

一年に一回はおお客様ご自身で点検を実施していただき、安心、快適にご使用ください。

※☆印の部品には、コーキング部、目地、パッキン類があります。

年1回は「お客様ご自身」で点検を
定期点検

天井・壁 ★

- つなぎ部分の目地材の外れ・切れ
(浴室外への蒸気や水漏れによる家財への影響)

換気扇・浴室暖房乾燥機

- カバーのガタツキ・垂れ下がり
(落下によるケガのおそれ)
- 焦げ臭い・異音
(モーターの焼き付きによる作動不良)
- ※ 点検内容は、専用の取扱説明書も確認してください。

照明

- カバーのひび割れ、ソケット部の焦げ
(ケガのおそれ / 火災の原因)

浴槽 ★

- コーキング部の切れ・はがれ
(浴室外への水漏れによる家財への影響)
- 表面のひび割れ
(ケガのおそれ / 床下への水漏れの原因)
- 追いだき・ブローバスなどのアダプターのガタツキ
(床下への水漏れの原因)
- 追いだき口(アダプター)のカバーがない
(ケガやヤケドのおそれ)

その他器具

- ガタツキ・割れ
(ケガのおそれ)

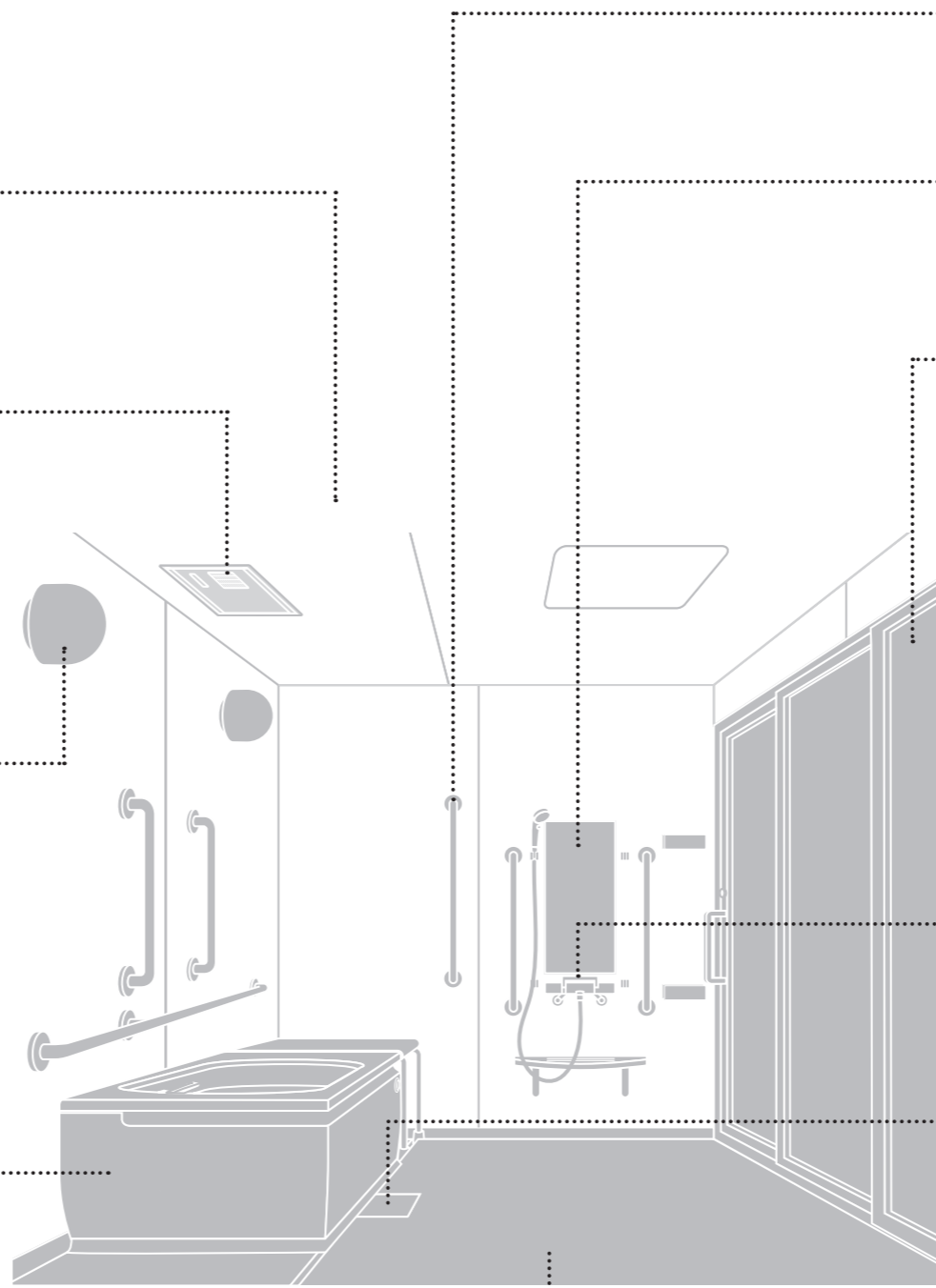

※イラストはイメージ図です。

不具合(下記のような事象)があったときは

お求めの販売店/組立店または
TOTOメンテナンス(株)修理受付センターへ
ご連絡ください。(P.45)

動画を見る

経年変化による摩耗、消耗箇所の点検

※通信料がかかります。
※ご利用環境によって閲覧できない場合があります。



手すり

- ガタツキ
(外れによるケガのおそれ)

鏡

- ひび割れ、止め具のガタツキ
(割れや落下によるケガのおそれ)

ドア ★

- ハンドル・取っ手(引手)のガタツキ、ロックの動き不良
(開閉不能による浴室内への閉じ込めのおそれ)
- 軸部や回転部品のガタツキ・ひび割れ・外れ
(開閉不能による浴室内への閉じ込め、ドアの外れによるケガのおそれ)
- パッキンの傷み・切れ・外れ
(浴室外への浸水による床材劣化)
- 下枠のレールの摩耗による角部のとがり、カバーの破損
(ケガや転倒のおそれ)
- 面材の割れ・外れ
(ケガのおそれ / 浴室外への水漏れによる家財への影響)

水栓金具・シャワー

- 水漏れ
(浴室外への水漏れによる家財への影響)
- 温度調節不良
(高温の湯によるヤケドのおそれ)
- めっきはがれ
(鋭利な小口によるケガのおそれ)
- ※ 点検内容は、専用の取扱説明書も確認してください。

排水トラップ ★

- ひび割れ・ガタツキ
(床下への水漏れの原因)
- パッキンの切れ・はがれ
(悪臭の原因)
- 逆止弁の切れ
(排水時の大きな音の原因)

床 ★

- コーキング部の切れ・はがれ
(浴室外への水漏れによる家財への影響)
- 洗い場のひび割れ
(ケガのおそれ / 床下への水漏れによる家財への影響)

こんなときは

こんなときは

メンテナンス

詳細情報を見る

メンテナンススケジュール

※通信料がかかります。
※ご利用環境によって閲覧できない場合があります。



一般的な浴室ユニットの部品交換や調整、本体交換時期のおおよその目安を記載しています。

維持・管理の目安にご活用ください。
なお、製品に不具合が生じた場合は、早めに対応してください。

メンテナンススケジュール	維持・管理の目安	定期的な部品交換や調整	5年	10年	15~20年
		コーキング部・目地・パッキン類 ※対象部品：定期点検 (P.38・39) ☆印	交換	交換	交換
換気器具	●ご使用の環境により5年以内であっても切れが切れた状態でご使用を継続すると、水漏れの原因	生じる場合があります。 になりますので、状況に応じて交換する必要があります。	本体交換 メーカー点検 (有料) ※2	フィルター※1、その他の部品交換	
水栓金具・シャワー	フィルター※1、その他の部品交換	部品交換または、水栓金具本体交換	シャワーホース※1、その他の部品交換	シャワーホース※1、その他の部品交換	
照明器具	電球交換※1	電球交換※1、本体交換	電球交換※1	電球交換※1	
浴槽排水口	ゴム栓/排水栓交換※1	ゴム栓/排水栓交換※1	ゴム栓/排水栓交換※1	ゴム栓/排水栓交換※1	
ドア	動きの調整※1	部品交換または、障子交換	動きの調整※1	動きの調整※1	

このスケジュールは、部品交換や調整、本体交換時期のおおよその目安としてご活用ください。
なお、製品に不具合が生じた場合は、早めに対応してください。

※1 この項目は、お客様ご自身で交換、調整が可能です。
部品のご購入は、お求めの販売店/組立店またはTOTOメンテナンス (株) TOTOパーツセンターへご連絡ください。(P.46)
(TOTOパーツショップでもご購入いただけます。)

※2 メーカー点検については、専用の取扱説明書をご確認ください。

浴室のお取り替えをご検討

ご使用期間の目安

本製品のご使用期間の目安は「20年」です

この期間は、機器・器具・部品の交換や調整を適切に行いご使用いただいた場合、安全上の支障が生じるおそれが著しく少ないことを確認したものです。

※ 本目安は無料保証期間とは異なり、偶発的な故障を保証するものではありません。
一般家庭用以外の環境に設置された場合、使用条件によっては、ご使用期間の目安よりも早く製品が劣化することがあります。

こんなときは

必要なとき

気になること

次のようなときは、そのまま使用せずに、お求めの販売店 / 組立店または TOTO までご連絡ください。

● 器具類にゆるみ・ガタツキがあるとき（器具の破損や水漏れの原因 / ケガのおそれ）

● ドアロックにゆるみ・ガタツキがあるとき（浴室への閉じ込めのおそれ）

● 目地材に浮き・外れ、コーキング材に切れなどがあるとき（水漏れの原因）

※目地材やコーキング材は、汚れても取り除かないでください。

	こんなとき	症状や原因	対処方法	参照ページ
浴室内	水滴が多く付く	・気密性が高いため。	→浴槽に湯が入った状態で、使わないときはふろふたをする。 →十分換気する。	11 16
	悪臭がする	・下水管や排水口内におい。	→封水筒をしっかり締める。 →排水口を確認し、お手入れする。	29
	音がする	・温度変化により各部材が伸縮し、こすれる音や、パキッという音がすることがある。	→異常ではありません。	—
	高圧洗浄機やスチーム洗浄機を使いたい	・水漏れや破損の原因となるため、排水トラップを含め浴室内では使用不可。排水トラップより先の配管の洗浄については、給排水設備の工事業者様にご確認ください。	→異常ではありません。	—
	表面がザラザラ、ヌルヌルする	・水あかや汚れの付着。	→お手入れする。	22
浴槽に手すりを付けたい	・取り付け不可。（無理に付けると、破損・脱落によるケガのおそれ）		—	
「24 時間風呂」を使いたい	・使用不可。（浴槽の表面が傷む原因） ※「24 時間風呂」：常時 [循環] + [保温] + [浄化] の機能を備えた装置。		—	
お湯が青い	・水を透過した青い光だけが見える、演色という現象。	→異常ではありません。	—	
排水に時間がかかる	・排水栓や排水口の汚れ。	→お手入れする。（排水時間の目安：P.10）	28・29	
浴槽	浴槽の水が減る、たまらない	・排水栓が閉まっていない。 ・ワンプッシュ排水栓の取り付け不良。	→確認する。	11・28
		・浴槽排水口の汚れ。	→排水栓をお手入れする。	28
		・ワンプッシュ排水栓のパッキンの劣化。（ざらつき・シワ）	→パッキンを交換する。品番をご確認のうえ、TOTOメンテナンス（株）TOTOパーツセンターへ。	28・46
	ワンプッシュ排水栓の動きが悪い	・排水栓の汚れ。 ・ワンプッシュ排水栓のパッキンの劣化。（ざらつき・シワ）	→お手入れする。 →パッキンを交換する。品番をご確認のうえ、TOTOメンテナンス（株）TOTOパーツセンターへ。	28 28・46
	ふろふたを購入したい	→浴槽の大きさに合ったものをご購入する。		11・46
	排水口から「ブー」と音がする	・排水栓の取り付け不良。	→取り付け直す。	28
	浴槽内に水が残る	・勾配が付いているが、表面張力のため若干の水が残ることがある。		—
	入浴剤を使いたい	・成分により使用できないものがある。		11
	排水ボタンから水が垂れる	・ボタン内に入った水が排出されるため。	→異常ではありません。	—
	「パーソナルケア浴槽 パンジー」/「リフト付シャワーキャリー」の問い合わせ	・専用の取扱説明書に記載のお問い合わせ先まで。		—
風呂水清浄剤を使いたい	・破損や変形の原因となるため使用不可		—	

	こんなとき	症状や原因	対処方法	参照ページ
水栓金具・シャワー	お湯が出ない	・給湯機のスイッチが入っていない。	→スイッチを入れる。	—
		・シャワーや吐水口を絞りすぎて、給湯機が着火しない。	→給湯機が着火するまで流量を増やす。	—
		・止水栓を絞りすぎて給湯機が着火しない。	→止水栓を調節する。	34
	流量が少ない	・フィルター汚れ。	→お手入れする。	24・25
		・その他の原因。	→水栓金具の取扱説明書を確認する。	—
	希望の温度にならない	・サーモスタット混合水栓は湯と水を混ぜるため、給湯機の設定温度よりぬるくなる。	→給湯機の設定温度を上げる。	34
		・冬場は水温が低いため、夏場よりぬるくなることがある。	→給湯機の設定温度を上げるか、温度調節ハンドルで調節する。	13
	シャワーに切り替えると、お湯の温度が下がる	・水圧が高い場合、起こることがある。	→止水栓で流量を調節する。	34
	吐水温度が突然変わる	・キッチンなど他の場所で水を使っている。	→故障ではありません。	—
	お湯が出るまで時間がかかる	・給湯機から浴室までの距離が長いと、時間がかかる。		—
水を止めると「ドン」と音がする	・ウォーターハンマーという現象。（水を止めるときに水圧が急上昇して水道管内にぶつかるときに、発生する音）	→水栓金具は、ゆっくり操作する。 →止水栓を絞る。	— 34	
シャワーを止めても水が垂れる	・シャワーヘッド内に残った水が、少しの間垂れる。	→故障ではありません。数分間止まらないときは、シャワーを出すためのハンドルが完全に閉まっているか確認する。	—	
茶色の水が出る	・浴室工事後、出ることがある。	→しばらく待つ。	—	
天井・壁・床	天井から水滴が落ちる	・気密性が高いため。	→十分換気する。	16
	壁が結露する	・冬場は結露しやすくなる。	→十分換気する。	16
	床が乾かない、時間がかかる	・床が汚れている、物が置かれている、湿度が高いなど。	→お手入れする。十分換気する。	13・16・23
排水口	悪臭がする	・排水口の汚れ、封水筒の外れ、取り付け不良。 ・長期間使用しないときなどは、蒸発による排水トラップの水切れなど。	→お手入れする。 →封水筒を取り付け直し、排水口に水を流し込む。	29
	流れが悪い	・排水口の汚れ。	→お手入れする。	29
	部品が壊れた、なくなった	→品番をご確認のうえ、TOTO メンテナンス（株）TOTO パーツセンターへ。		29・46
洗面器置台	洗面器置台の上に水が残る	・勾配が付いているが、表面張力のため水が残ることがある。		—

必要なとき

気になること

	こんなとき	症状や原因	対処方法	参照ページ
ドア	引戸を開けても、すき間があく	・ドアの傾き。	→調整する。	36
	ドアの面材が割れた ドア枠やドア下側のパッキンを交換したい		→TOTO メンテナンス (株) 修理受付センターへ。	45
照明	照明カバーが割れた		→お求めの販売店 / 組立店または TOTO メンテナンス (株) TOTO パーツセンターへ。	46
換気器具	換気器具から色の付いた水が落ちてくる	・入浴剤の粉が換気扇に付いたため。	→入浴剤を入れるときは、換気運転を停止する。	—
	換気器具から「パタパタ」音がする	・換気器具によっては、強風のとき、逆流防止弁から音がすることがある。		—
	入浴中、換気器具から水が落ちてくる	・換気器具内で発生した結露水が落ちることがある。	→換気運転を停止すると軽減される。	—
	入浴中、風が当たって寒い	・ドアのガラリから脱衣室の空気が流れ込むため	→換気運転を停止すると軽減される。	—
置類	収納棚に載せられる重さを知りたい	・耐荷重は幅 200mm 程度：2kg、幅 300mm 程度：3kg、幅 400mm 程度：4kg		—
鏡	鏡が割れた		→お求めの販売店 / 組立店または TOTO メンテナンス (株) 修理受付センターへ。	45
	鏡がくもる	・浴室の湯気の影響。 ・鏡の汚れ。	→お手入れすることで軽減される場合があります。	26
給湯機	お湯がぬるい	・給湯機の設定温度が低い。	→設定温度を上げる。	—
	お湯が出ない、たまらない、あふれるなど	・給湯機の不具合。(エラーコードが出る、浴室以外の蛇口からもお湯が出ない)	→給湯機の取扱説明書を確認して対処する。(直らないときは、給湯機メーカーへ)	—
	お湯はりや追いだき時に湯あかが出る	・配管や風呂釜に汚れが付着。	→風呂釜を洗浄する洗浄剤で使用する際は、給湯機メーカーへご確認ください。	—

バスルーム廃棄時のお願い

お客様へ

- バスルームを廃棄処分する場合は、必ず公的な許可を受けている業者様にご依頼いただきますようお願いいたします。
- バスルーム廃棄部材の不法投棄等がありました場合は、廃棄の依頼者が法律違反で罰せられます。

解体業者様へ

- 各部材はその材質(金属やプラスチック等)に従った分別処理をお願いいたします。プラスチックにつきましては、材質表示をしているものがありますので、ご確認ください。
- 不要部材の廃棄処分をする場合は、必ず公的な許可を受けている業者様にご依頼いただきますようお願いいたします。

アフターサービス

ご依頼の際にお知らせください

部品のご購入、ご相談、修理のご依頼等に際しましては、商品や部品の特定のため、事前に右記①～⑧の項目をお調べのうえ、ご連絡ください。項目③～⑤は、ドアに貼り付けられている「品番ラベル」をご確認ください。

- ① ご住所・ご氏名・お電話番号
- ② 製品名
介護ユニットバス
XA シリーズ

- ③ 製品品番
- ④ 製造年月
- ⑤ 製造番号
- ⑥ お引渡し日
- ⑦ 故障の内容、異常の状況
(できるだけ詳しくお願いします。)
- ⑧ 訪問希望日

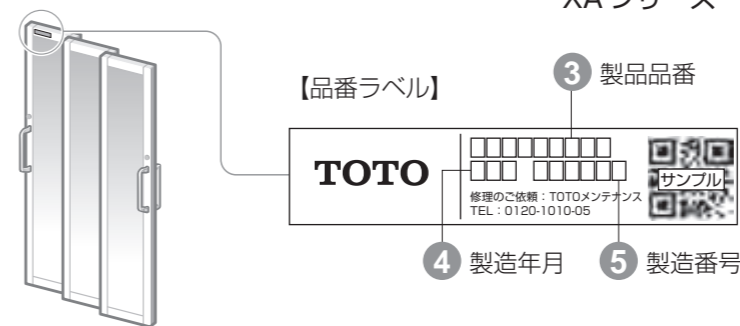

※「品番ラベル」は洗面所側または浴室側のドア上部に貼り付けてあります。
※品番ラベルのレイアウトは変更する場合があります。

- 「パーソナルケア浴槽 パンジー i」 / 「リフト付シャワーキャリー」については、専用の取扱説明書に記載のお問い合わせ先までご連絡ください。

修理

安心・信頼の TOTO メンテナンス (株) 修理受付センター

ホームページ <https://tom.jp.toto.com/>

受付 年中無休

受付時間 平日 8:00～18:00 土・日・祝日 8:00～17:00

訪問修理 年中無休 (一部地域を除く)

営業時間 9:00～17:00

TEL : 0120-1010-05

FAX : 0120-1010-02

修理が必要と思ったら

- 修理を依頼される前に、「気になること」(P.42～44)をご確認ください。
- 商品に異常が生じても故障ではない場合があります。
- 「気になること」を見ても、解決できず、異常やご不明な点がある場合は、お求めの販売店 / 組立店または TOTO メンテナンス (株) 修理受付センターに修理をご依頼ください。

修理料金について

〈TOTO メンテナンス (株) にご依頼の場合〉
●修理により商品の機能が維持できる場合には、ご希望により有料で修理をさせていただきます。
ただし、補修用性能部品の保有期間が経過している商品は、修理できない場合がございます。
※標準修理料金は技術料 + 部品代 + 訪問料で構成されています。
※標準修理料金以外で発生した費用につきましては、ご請求させていただく場合があります。

浴槽設置位置変更について (1620 サイズのみ)

- 浴槽設置位置変更は TOTO メンテナンス (株) が有料にて対応いたします。
- 諸条件により位置変更できない場合がございます。詳細は TOTO メンテナンス (株) 修理受付センターにお問い合わせください。

補修用性能部品の最低保有期間

補修用性能部品とは、その商品の機能を維持するために必要な部品です。
補修用性能部品の最低保有期間は、生産終了後 10 年です。
※水栓金具や換気器具などの機器類については、専用の取扱説明書をご確認ください。
※補修用性能部品は、意匠が異なる同等性能を有する部品の場合があります。

必要なとき

アフターサービス

TOTO

保証書

本書は、本書記載内容で無料修理を行うことをお約束するものです。
したがってこの保証書によってお客様の法律上の権利を制限するものではありません。
表記期間中に故障が発生した場合は、本書をご提示のうえ、お求めの販売店 / 組立店または
TOTO メンテナンス (株) 修理受付センター 〒105-8306 東京都港区海岸 1-2-20 汐留ビルディング
(TEL ☎ 0120-1010-05 FAX ☎ 0120-1010-02) に修理をご依頼ください。

お客様のおなまえ	様	品名	介護ユニットバス XA シリーズ
おところ〒		防水性能 ^{注2} ・浴槽貯水性能 ^{注3}	お引渡し日から5年間
取扱店名		保証期間	電気製品 お引渡し日から1年間
お引渡し日 ^{注1}	年 月 日	上記以外	お引渡し日から2年間
修理・点検記録			
年月日	内容		担当者

保証

- この取扱説明書は保証書付きです。よくお読みのうえ、大切に保管してください。
- 保証期間は保証書に明記してあります。
- 保証期間中の修理料金は、保証書の規定により、原則として無料で修理させていただきます。保証期間を過ぎていたときの修理料金は、有料となります。保証期間内でも有料になることがありますので保証書の内容をよくご確認ください。
- 製品の性能値は、TOTO が想定した試験条件での値です。値は参考値であり保証値ではありません。これらの値は、設置環境や使用条件により変わります。
- 製品は改良のため予告なく変更されることがあります。

相談

TOTO (株) お客様相談室

受付時間 9:00-17:00 TEL: 0120-03-1010
(夏期休暇・年末年始を除く) FAX: 0120-09-1010

ご不明な点などは
お求めの販売店 / 組立店または TOTO (株)
お客様相談室にお問い合わせください。

部品購入

TOTO メンテナンス (株) TOTO パーツセンター

電話窓口時間: 24 時間 365 日受付

■ 9:00 ~ 17:00 : コミュニケーター (有人) にて承ります。 TEL: 0120-8282-55

■ 17:00 ~ 翌 9:00 : 自動音声にて電話折り返し予約を承ります。 FAX: 0120-8272-99

※ 有人窓口の休業期間中は、終日自動音声にて電話折り返し予約を承ります。

休業期間は、WEB 窓口 (TOTO パーツショップ) の「重要なお知らせ」をご確認ください。

WEB 窓口 <https://tom-parts.jp.toto.com/>

交換部品や別売品のご購入は

TOTO メンテナンス (株) TOTO パーツセンターにお問い合わせください。

- しろふたは P.11 を参照ください。
- 浴槽排水栓は、P.28、床排水口まわりの部品については、P.29 に記載しています。
- その他の部品につきましては、お問い合わせください。
- お取り替えされたことによる不具合は保証いたしかねる場合がありますので、よくご確認のうえご購入いただき、正しくお取り付けください。
- 本書に記載の品番は予告なく変更させていただくことがありますので、ご購入の際はご確認ください。

TOTO メンテナンス (株) TOTO パーツセンターでご購入の場合

● お届けについて

ご注文から 2 週間以内に宅配便でお届けします。

※ ご注文が集中し、商品の品切れによりお届け日が遅れる場合があります。あらかじめご了承ください。

また、お届けが大幅に遅れる場合は、お届け予定日をご連絡いたします。

● お支払いについて

お届けした宅配業者に、商品代、送料および消費税相当額をお支払いください。

※ 送料につきましては、別途 TOTO パーツセンターへお問い合わせください。

● 返品・交換について

補修用性能部品の不良などによる返品、交換については、商品到着後 8 日以内に TOTO パーツセンターまでご返送ください。

※ 送料は TOTO パーツセンターが負担し商品を送付させていただきます。

お客様のご都合による返品、交換については、商品到着後 8 日以内に TOTO パーツセンターまでご返送ください。

※ 送料はお客様負担となりますのでご了承ください。

※ お客様の元で、汚れた、破損した、およびご使用になった商品の返品、交換はいたしかねますので、あらかじめご了承ください。

無料修理規定

- ① 取扱説明書、本体に貼り付けのラベルなどの注意書きに従った正常な使用状態で故障した場合には、表記の期間無料修理いたします。
- ② (1) 無料修理をご依頼なさる場合には、お求めの販売店 / 組立店にご依頼のうえ、本書をご提示ください。
(2) お求めの販売店 / 組立店に無料修理をご依頼になれない場合には、TOTO メンテナンス (株) 修理受付センターにご相談ください。
- ③ 保証期間内でもつぎの場合は有料修理になります。
 - (1) 維持管理の不備や取扱説明書に記載している警告、注意事項を守らなかったために生じた故障および損傷
 - (2) 車輛、船舶などにご使用になった場合に生ずる故障および損傷
 - (3) 専門業者以外の修理・分解・改造等による故障および損傷
 - (4) 移設による故障および損傷
 - (5) 当社組立範囲外および関連設備工事による故障および損傷
 - (6) 当社組立範囲外の給水・給湯配管からの異物流入による故障および損傷
 - (7) 当社納入製品以外の機器等の設置または使用による故障および損傷
 - (8) 組立完了後、お引渡し日までの間の管理などの不備による故障および損傷
 - (9) 当社の手配によらない第三者による組立上の不注意、過失による故障および損傷
 - (10) 消耗部品 (LED ランプなどの各種電球・ヒューズ・乾電池・日常のお手入れ箇所の O リング・排水栓のパッキン・ドアのパッキン等) の消耗による故障および損傷
 - (11) 経年による変色・摩耗・切れ (コーキング部等)・カビの発生・汚れの固着や使用に伴う外観変化
 - (12) 砂やゴミかみによる故障および損傷
 - (13) 指定規格以外の条件 (電源・水圧等) による故障および損傷
 - (14) 火災・爆発等の事故、地震・水害・落雷・凍害等の天災地変、公害、ガス害 (硫化水素ガス・塩素ガス等)、塩害による故障および損傷
 - (15) 温泉水・井戸水等水道関連法令に定める飲料用水水質基準に適合しない水を給水したことによる故障、損傷および浴室外への漏水
 - (16) ねずみなどの動物や昆虫等による故障および損傷
 - (17) 寒冷地仕様でない製品の場合の凍結による故障および損傷
 - (18) 契約時、実用化されていた技術では予防することが不可能な事象またはこれらが原因で生じた事故による故障および損傷
 - (19) 保証期間経過後に申し出があった、もしくは、保証該当事項の発生後、速やかに申し出がなかった故障および損傷
 - (20) 保証書に必要と定めた事項の記入がない場合、または字句が書き換えられていた場合
 - (21) 本書の提示がない場合
- ④ 本書は日本国内においてのみ有効です。
- ⑤ 保証書は再発行いたしませんので、紛失しないように大切に保管してください。
- ⑥ 無料修理により取り外された部品・製品は、TOTO 株式会社の所有となります。

注 1)
お引渡し日とは建築物が建築主様へ引渡しされた日とします。

注 2)
防水性能とは浴室外部へ水漏れしないことをいいます。

(但し、ドアへの集中散水による洗面所へのあふれ水は防水性能の対象から除外します。)

注 3)
浴槽貯水性能とは、浴槽本体から水漏れしないことをいいます。

(但し、ワンタッチ排水栓の損傷および故障によるものは、対象から除外します。)

TOTO 株式会社

〒 802-8601

福岡県北九州市小倉北区中島 2-1-1

お客様相談室 TEL ☎ 0120-03-1010

FAX ☎ 0120-09-1010