

修理を依頼する前に「故障かな?と思ったら」(P.15)をご確認ください

## 修理・取り扱いのご相談は まずお求めの取付店・販売店へ

取付店・販売店 〒

電話 —

転居や贈答品などでお求めの取付店・販売店へご相談できない場合は、商品名・品番をご確認のうえ、下記TOTO窓口までお問い合わせください。

### お客様専用窓口



商品の  
お問い合わせは

#### TOTO(株)お客様相談室へ

TEL ☎ 0120-03-1010

FAX ☎ 0120-09-1010

受付時間：9:00~17:00(夏期休暇・年末年始を除く)



修理のご用命は

#### 安心・信頼の

#### TOTOメンテナンス(株)修理受付センターへ

ホームページ <https://www.tom-net.jp>

TEL ☎ 0120-1010-05

FAX ☎ 0120-1010-02

受付：年中無休

受付時間：8:00~19:00

訪問修理：年中無休(一部地域を除く)

営業時間：9:00~18:00



交換部品・別売品の  
ご購入は

#### TOTOメンテナンス(株)TOTOパーツセンターへ

TEL ☎ 0120-8282-55

FAX ☎ 0120-8272-99

受付時間：平日 9:00~18:00

土・日・祝日 9:00~17:00

(夏期休暇・年末年始を除く)



※インターネットでの部品購入はTOTOパーツショップへ(24時間受付)

<https://tom-parts.jp.toto.com>

お客様からお預かりした個人情報、関連法令および社内諸規定に基づき慎重かつ適切に取り扱います。  
詳細はTOTOホームページをご覧ください。

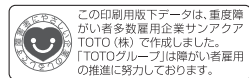

この印刷用版下データは、再度障がい者多数雇用企業サンアーク TOTO(株)で作成しました。「TOTOグループ」は障がい者雇用の推進に努力しております。

TOTO株式会社

TOTOホームページ <https://jp.toto.com>

2022.7  
0000742

# TOTO

## 自動水栓 アクアオート単水栓 (機能部一体タイプ)

品番  
TEL24型  
TEL25型

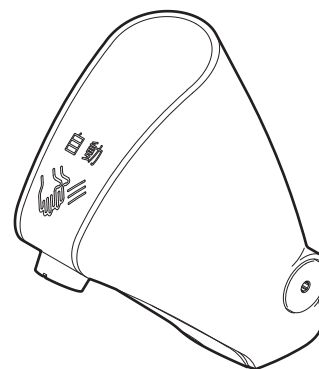

取扱説明書 保証書付

### はじめに

安全上のご注意…………… 1 ~ 3  
各部のなまえ…………… 4

はじめに

### 使いかた

ご使用前に…………… 5  
使いかた…………… 6 ~ 7

使いかた

### お手入れ

日ごろのお手入れ…………… 8 ~ 10  
定期的な点検…………… 11  
乾電池の交換…………… 12 ~ 14

お手入れ

### こんなときは

故障かな?と思ったら… 15 ~ 17  
アフターサービス…………… 18 ~ 19  
仕様…………… 20

こんなときは

保証書…………… 22  
お問い合わせ先…………… 裏表紙

保証書

- ◆このたびは、自動水栓「アクアオート単水栓」をお求めいただき、誠にありがとうございます。この取扱説明書をよくお読みのうえ、正しくお使いください。
- ◆保証書に、取付店名、取付日などが記入されていることを必ずお確かめください。
- ◆この取扱説明書は大切に保管し、必要なときにお読みください。



# 安全上のご注意 (安全のために必ずお守りください)

ご使用の前に、この「安全上のご注意」をよくお読みのうえ、正しくお使いください。

- お読みになったあとは、お使いになる方がいつでも見られる場所に必ず保管してください。
- この説明書では、商品を安全に正しくお使いいただき、あなたや他の人々への危害や、財産への損害を未然に防止するために、いろいろな表示をしています。その表示と意味は次のようになっています。

表示	意味
 <b>注意</b>	この表示の欄の内容を無視して誤った取り扱いをすると、傷害または、物的損害が発生する可能性があります。

■お守りいただく内容の種類を、次の絵表示で区分し、説明しています。

	⊘ は、してはいけない「禁止」内容です。左図は、「分解禁止」を示します。
	⚡ は、必ず実行していただく「強制」内容です。左図は、「必ず実行」を示します。

品番によっては、図と現品の形状が一部異なります。

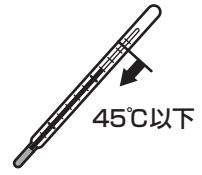
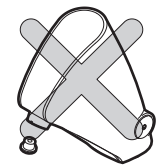
⚠ 注意		
⊘ 禁止	<b>給湯温度は45℃より高温で使用しない</b> 45℃より高温でご使用になると、水栓の寿命が短くなり、破損して、水漏れにより家財などをめらす財産損害発生のおそれがあります。	
	<b>この商品を構成する部品以外の取り付けや、部品の取り外しなどの改造はしない</b> 故障や感電の原因になります。また、商品の性能を損ない、けがをしたり、水漏れにより家財などをめらす財産損害発生のおそれがあります。	

⚠ 注意		
⊘ 禁止	<b>強い力や衝撃を与えない</b> 破損して、水漏れにより家財などをめらす財産損害発生のおそれがあります。	
	<b>屋外や凍結が予想される場所には設置しない</b> 部品が破損し、水漏れにより家財などをめらす財産損害発生のおそれがあります。凍結のおそれがある場合は、周囲の温度が氷点下にならないようにしてください。凍結による破損は、保証期間内でも有料修理となります。	
	<b>新・旧および異なる種類の電池を混ぜて使用しない</b> 電池の破裂、液漏れにより、けがや周囲を汚損する原因になります。	
 水場使用禁止	<b>浴室など湿気の多い場所には設置しない</b> 故障や感電の原因になります。	
 分解禁止	<b>この説明書に記載された項目以外は分解しない</b> 破損して、けがをしたり、水漏れにより家財などをめらす財産損害発生のおそれがあります。	

# 各部のなまえ

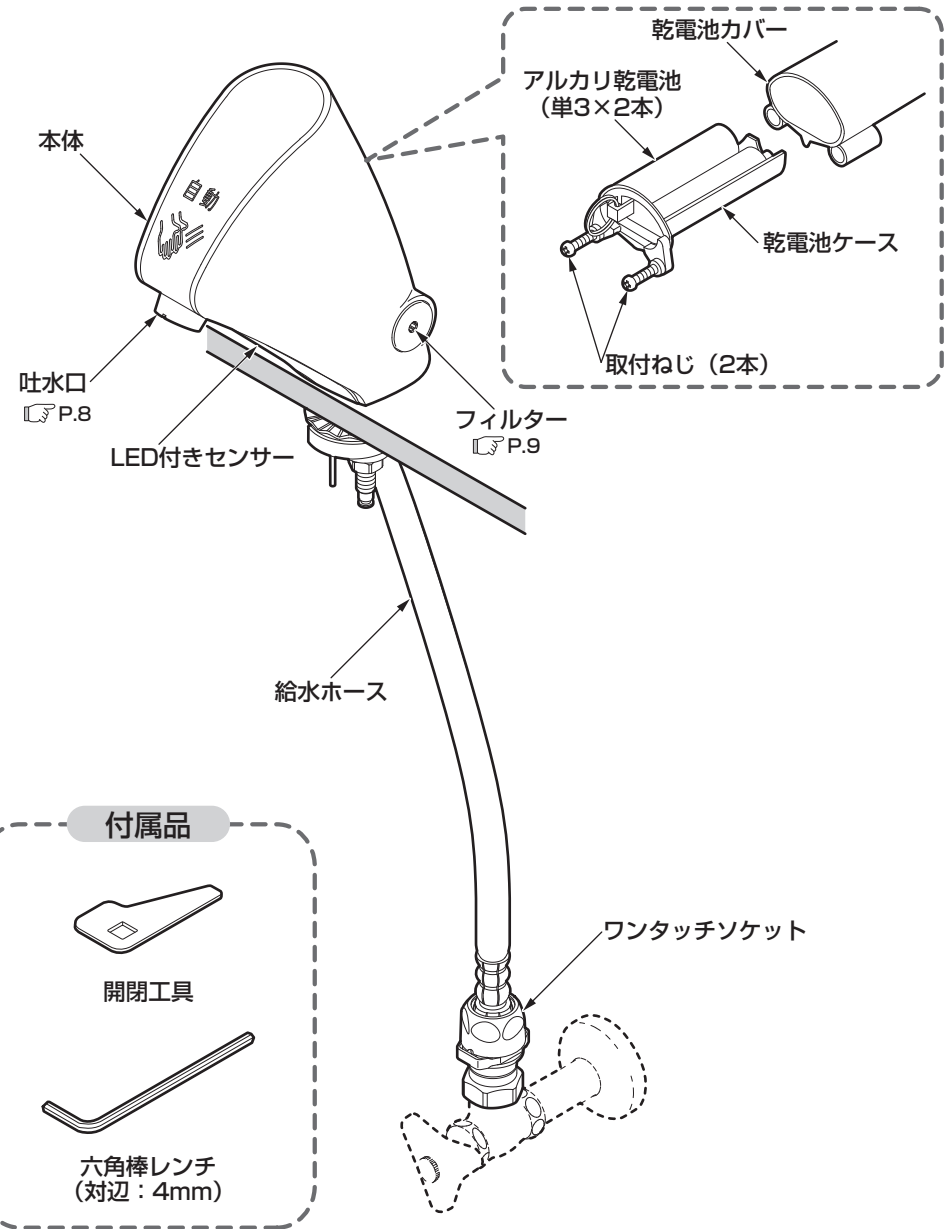

※品番によっては、図と現品の形状が一部異なります。

## ⚠ 注意

定期的 (年2回以上) に、配管まわり (キャビネット・点検口内など) の水漏れや、ガタツキがないか確認する

劣化・摩耗などで部品が破損し、やけど・けがをしたり、水漏れにより家財などをめらす財産損害発生のおそれがあります。

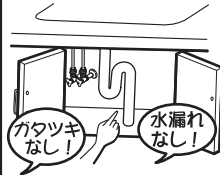

長期間使用しないときは、止水栓または配管部の元栓を確実に閉め、電池を取り外す

(電池の取り外しはP.13・14を参照してください) 誤作動や故障などによる予想しない事故や、電池の液漏れによるけがや周囲を汚損する原因になります。

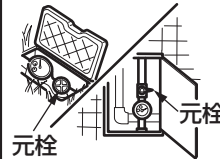

必ず実行

フィルターの掃除をする際は、いきなりふたをゆるめずに、必ず止水栓または配管部の元栓を確実に閉めてから行う

(P.9を参照してください)

水漏れにより家財などをめらす財産損害発生のおそれがあります。

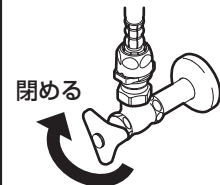

取り出した電池は、子供が飲み込まないように注意する

万一、飲み込んだときは、ただちに医師と相談してください。

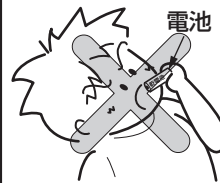

はじめに

はじめに

# ご使用前に

## 止水栓の確認

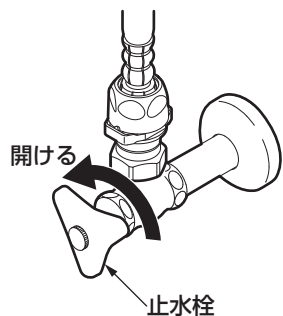

### 止水栓は開いていますか。

閉まっている場合は、止水栓を回して開いてください。

## 電池の確認

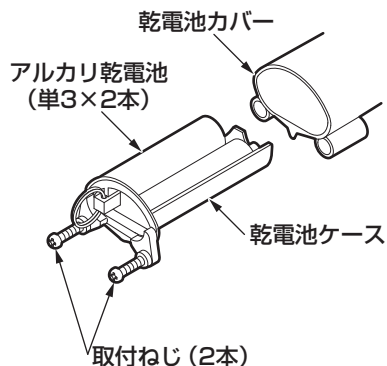

### 電池は入っていますか。

カバーを外して、乾電池を乗せた乾電池ケースを乾電池カバーの奥まで確実にはめ込んでください。  
取付方法は、P.13を参照してください。

# 使いかた

## 水を出す・止める

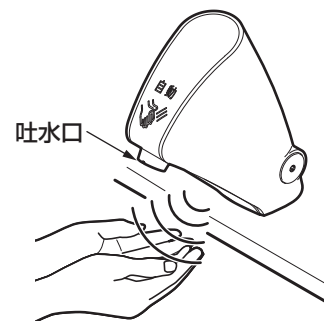

① 吐水口に手を近付ける。  
センサーが感知し、水が出ます。

② 手を離す。  
手を離すと1~2秒後に止まります。

手を近づけた状態でも、約1分間水が出続けると自動的に止まります。  
再び水を出したい場合は、一度手を吐水口から離してください。

### 豆知識

#### 水を連続して出したいときは

水をためる場合など、続けて水を出したいときは、センサー前面から約5cmの位置に反射しやすい板状の物（開閉工具など）を感知させると、最大1分間水を出すことができます。

### お願い

- 吐水口をふさぐようなご使用は避けてください。  
吐水口部から水が浸入し、水漏れにより家財などをぬらす財産損害発生のおそれがあります。
- センサーの感知領域内に障害物が入らないようにしてください。  
誤作動の原因になります。  
また、インバーターや赤外線を用いた他の機器により誤作動することがあります。

## 止水栓による流量調節

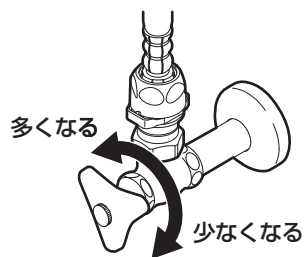

流量調節は不要です。  
(定流量弁(5L/分)を内蔵)  
止水栓は **全開** でご使用ください。

ただし、水の勢いが強すぎて衣服などをめらすおそれがある場合は、止水栓を回して流量を調節してください。

## 日ごろのお手入れ

十分な機能を発揮させるため、また、美しく衛生的にご使用いただくために、日ごろのお手入れをお願いいたします。

### 吐水口のお手入れ

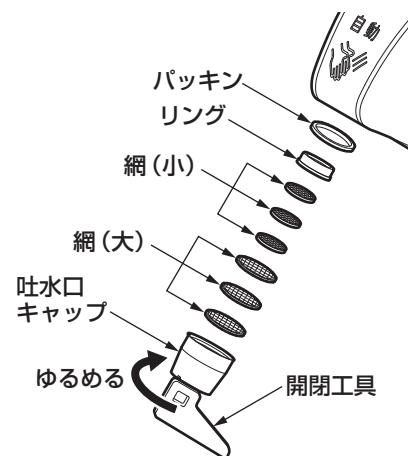

- 1 止水栓または元栓を確実に閉める。
- 2 吐水口キャップを開閉工具で回して外す。
- 3 吐水口キャップや網に詰まったごみや汚れを歯ブラシなどで取り除く。
- 4 吐水口キャップに網・リング・パッキンを入れ、取り付け。
- 5 P.7の「止水栓による流量調節」を確認のうえ、適正な流量に調節する。

分解するときには、部品を紛失しないように注意してください。

## フィルターのお手入れ

**重要**

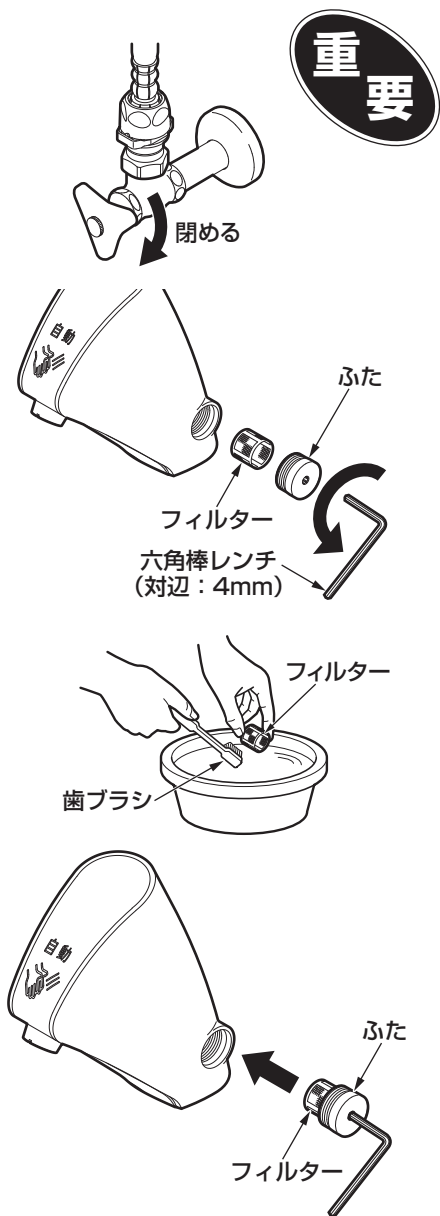

① 止水栓または元栓を確実に閉める。

② ふたを付属の六角棒レンチ(対辺:4mm)で外す。

吐水口の残水が出てきますので注意してください。

③ フィルターを取り出し、網目に詰まったごみや汚れを歯ブラシなどで取り除く。

④ フィルターをふたに組み付け、取り付ける。

⑤ P.7の「止水栓による流量調節」を確認のうえ、適正な流量に調節する。

## 布などを使用したお手入れ

● 軽い汚れの場合

水またはぬるま湯に浸した布をよく絞って汚れをふき取ってください。

● ひどい汚れの場合

適量に薄めた中性洗剤を含ませた布で汚れをふき取ったあと、水ぶきしてください。



お願い

センサー部のお手入れは、6カ月に一度定期的に実施してください。また、お手入れの際は、センサー面に傷がつかないように注意してください。電気製品ですので、センサー部に水をかけないでください。

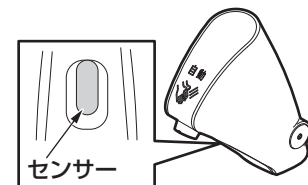

## TOTO蛇口まわりのクリーナーでのお手入れ

水栓に傷をつけずに、水あかなどの汚れを効果的に除去できる「TOTO蛇口まわりのクリーナー」のご使用をおすすめします。

お求めに関するお問い合わせ先：  
TOTOメンテナンス(株)TOTOパーツセンター



お願い

水栓が破損するおそれがあるものは使用しないでください。

- ・ 酸性洗剤、塩素系漂白剤、TOTO蛇口まわりのクリーナー以外のアルカリ性洗剤  
水栓の表面が変色したり、樹脂製部品が破損するおそれがあります。
- ・ シンナー、ベンジンなどの溶剤  
ゴムや樹脂製部品が破損するおそれがあります。
- ・ クレンザー、磨き粉など、粗い粒子を含んだ洗剤
- ・ ナイロンたわし、たわし、ブラシなど  
水栓の表面が傷つきます。

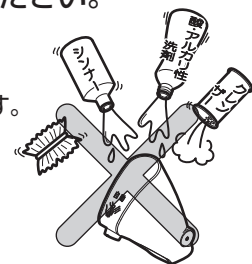

# 定期的な点検

安全・快適にご使用いただくために、以下の点検をお願いします。

## 配管まわりの水漏れ (年2回以上)

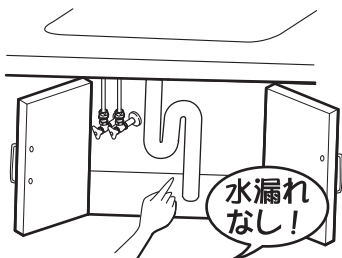

配管まわりの水漏れがないか確認する。

劣化・摩耗などで部品が破損し、けがをしたり、水漏れにより家財などをめらす財産損害発生のおそれがあります。

水漏れしている場合は、止水栓または元栓を確実に閉め (P.15参照)、お求めの取付店・販売店またはTOTOメンテナンス (株) へ修理をご依頼ください。

## 本体部のガタツキ (年2回以上)



本体部のガタツキを確認する。

本体部にガタツキがあるままお使いになると、配管に負荷がかかり、水漏れの原因になります。本体部にガタツキがある場合は、お求めの取付店・販売店またはTOTOメンテナンス (株) へ修理をご依頼ください。

# 乾電池の交換

## 乾電池交換時期のお知らせ

乾電池はアルカリ単3乾電池2本を使用しており、月4,000回程度の水出しをするとおよそ2年使用できます。使いかた (使用頻度) や周囲の温度によっては、2年より短くなったり、長くなったりします。

乾電池を2年以上使用している場合は早めに交換してください。

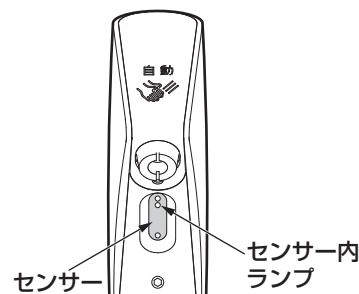

乾電池の容量が減ってくると、センサー内ランプが点滅する。

点滅の際は乾電池を交換してください。(P.13を参照してください)

### お願い

- 同梱の乾電池は動作確認用のため、作動期間を保証するものではありません。お早めに新しい乾電池と交換のうえ、ご使用ください。
- 乾電池はアルカリ乾電池単3形です。
- マンガン乾電池および充電式電池は、動作保証できませんので使用しないでください。
- 乾電池は極性表示に注意して+-の方向を正しく入れてください。
- 新、旧および異なる種類の乾電池を混ぜて使用しないでください。
- 使い切った乾電池は、早めに取り出してください。
- 使用済みの乾電池は、不燃ごみとして処理してください。
- 乾電池は充電しないでください。
- 乾電池に明記してある注意事項をお守りください。
- センサー内のランプが点滅をしていない場合にも、水が出ない場合は、まず、乾電池の交換を行ってください。

## 乾電池交換の仕方

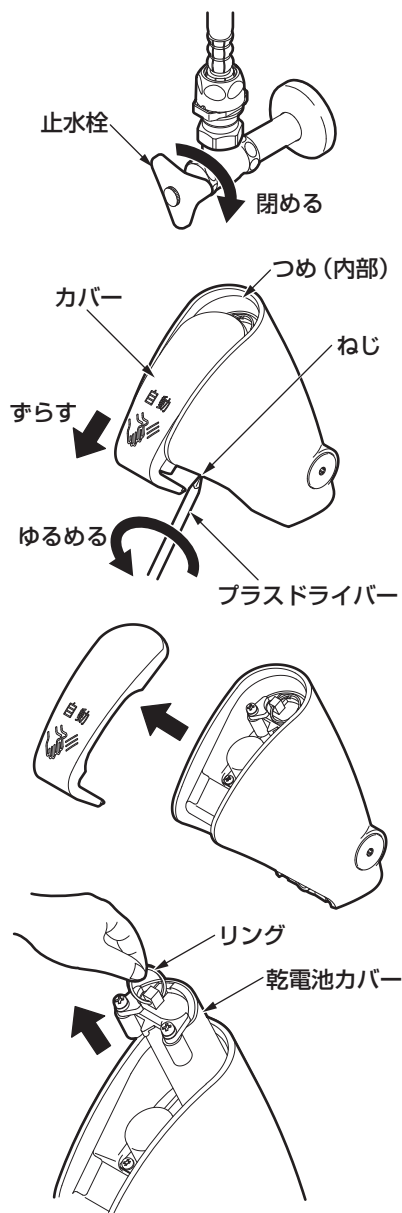

- 1 止水栓または元栓を確実に閉める。
- 2 吐水口下のねじをゆるめる。
- 3 カバーを手前にずらして、つめを外す。
- 4 カバーを上を持ち上げて、カバーを外す。
- 5 リングを引っ張り、乾電池カバーを引き出す。

強く引っばると、乾電池カバーに接続されているコードが切れるおそれがあります。

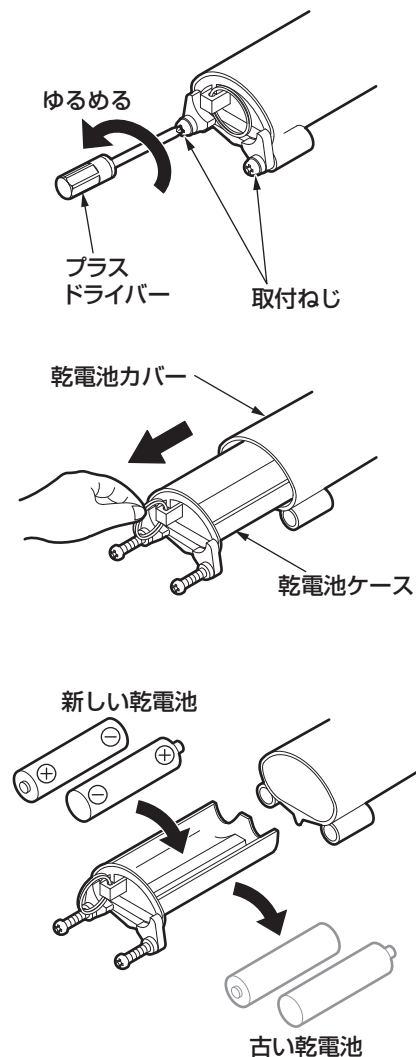

- 6 プラスドライバーで乾電池カバーの取付ねじをゆるめる。
- 7 リングを引っばって乾電池ケースを引き出す。
- 8 アルカリ乾電池単3×2本を乾電池ケースに乗せて、乾電池カバーに差し込む。
- 9 取り付けねじを締め付け、乾電池カバーを本体に収める。

※乾電池の方向に注意してください。  
 ※乾電池ケースは確実に差し込んでください。  
 ※乾電池を入れるときは、乾電池カバー内に水が入らないようにしてください。  
 ※乾電池を入れるとただちに感知距離を自動設定しますので、センサーに手をかざしたり、陶器内にものを置いたりしないでください。  
 (約20秒間でこの動作は完了します)  
 ※コード類のかみこみには注意してください。



# 故障かな?と思ったら

## 緊急時の水の止めかた

配管まわりの水漏れや、水が止まらないなど、緊急を要するときは下図の要領で止水栓または元栓を確実に閉めてください。

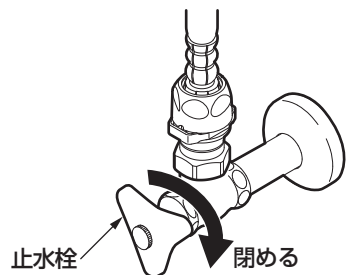

止水栓を閉める。

それでも止まらない場合は元栓を閉める。

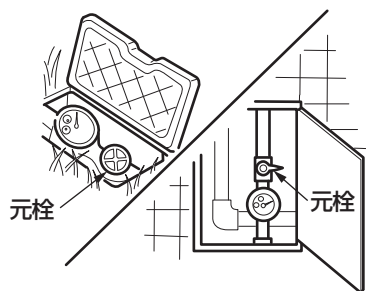

●次のような場合は、故障ではありません。

修理を依頼される前に以下のことをお調べになり、それでも直らないときは、お求めの取付店・販売店、またはTOTOメンテナンス(株)へ修理を依頼してください。詳しくはアフターサービス(P.18)をご確認ください。

修理を依頼される前に			
現象	お調べいただくところ	処置のしかた	参照ページ
水が出ない	センサーの表面が汚れていませんか。	汚れを取る。	10ページ
	センサーの前に障害物はありませんか。	障害物を取り除く。	6ページ
	止水栓は十分に開いていますか。	止水栓を開く。	5ページ
	乾電池は入っていますか。	乾電池を入れる。	13ページ
	フィルターや吐水口にごみなどが詰まっていますか。	フィルター・吐水口の掃除をする。	8・9ページ
	断水中ではありませんか。	回復するまで待つ。	—
	電池切れになっていませんか。	乾電池を交換する。	12ページ
水が止まらない	赤外線やインバーターを用いた他の機器が近くにありませんか？	該当する機器を遠ざける。	—
	センサーの表面が汚れていませんか。	汚れを取る。	10ページ
	センサーの前に障害物はありませんか。	障害物を取り除く。	6ページ
	電池切れになっていませんか。	乾電池を交換する。	12ページ
	赤外線やインバーターを用いた他の機器が近くにありませんか？	該当する機器を遠ざける。	—
万一、上記の箇所を調べてみても水が止まらない場合は、止水栓を閉めてください。			
流量が少ない	止水栓は十分に開いていますか。	止水栓を開く。	5ページ
	フィルターや吐水口にごみなどが詰まっていますか。	フィルター・吐水口の掃除をする。	8・9ページ

止水栓の位置がわからない場合は、お求めの取付店にお問い合わせください。

- アクアオートは**学習機能**を採用しており、センサー感知距離を15秒ごとに自動設定します。  
そのため以下のような現象が発生することがありますが、**故障ではありません**。

現象	処置のしかた
手を差し出しても短時間で水が止まる。	学習機能により、手の動きを感知し水を出し止めます。そのため、手を差し出したまま動かさなければ、障害物と判断し止まります。動きを感知すれば最大1分間水が出ます。
手を外しても約15秒間水が止まらない。	使用中にセンサー面に水滴や汚れがつくと、手を外しても水が出続けることがあります。その場合も学習機能の採用により約15秒間水が出たあと、止まります。水滴や汚れはふき取るようにしてください。
通常よりも手を近づけたり、動かしたりしないと水が出なくなった。	センサー面に水滴や汚れが付着していると、学習機能が正常に作動しない可能性があります。センサー面は常にきれいな状態にしておいてください。
続けて水を出し止めしていると、手を差し出しても水が出なくなる。	学習機能では、水が止まってからすぐに手を入れる動作を10回続けて行くと、センサー感知距離を極端に短く変更します。そのため、手を差し出しても水が出ないことがあります。その場合は約15秒間何もしないでください。正常に戻ります。

# アフターサービス



【修理を依頼する前に「故障かな?と思ったら」(P.15)をご確認ください!】

## 保証書 (この説明書のP.22が保証書になっています)

- この商品は保証書の内容に従って保証されています。取付日、取付店(または販売店)名、扱者印が記入してあることを確認してください。また、保証書の内容をよくお読みのうえ、大切に保管してください。
- 保証期間は保証書をご確認ください。

## 保証について

- 保証期間中は  
保証書の規定に従って、修理をさせていただきます。保証期間内でも有料になることがありますので保証書の内容をよくご確認ください。例えば、「取扱説明書、施工説明書、貼付ラベルなどの注意書きに従っていない場合の不具合など」は有料になります。
- 保証期間を過ぎているときは  
修理すれば使用できる商品については、ご希望により有料で修理させていただきます。  
→「修理を依頼されるときは」「修理料金について」(P.19)をご確認ください。

## 部品の交換について

無料修理により取り外された部品・商品はTOTO株式会社の所有となります。

## 補修用性能部品の最低保有期間

この商品の補修用性能部品(機能維持に不可欠な部品で使用期間中に取り替えの必要が発生する可能性が大きいもの)の最低保有期間は、商品の生産終了後10年です。  
※補修用性能部品の保有期間が経過いたしますと修理できない場合があります。  
※保有期間内においても代替品(仕様・形状・材質などが異なる部品)での提供の場合がありますので、ご了承願います。

## 摩耗・劣化する部品の交換

- バルブやパッキンが摩耗・劣化すると水漏れの原因となります。  
この場合、該当部品の交換が必要です。
- 摩耗・劣化部品の交換は、お求めの取付店・販売店、またはTOTOメンテナンス(株)へ依頼してください。

## 修理を依頼されるときは

### 【修理依頼先】

お求めの取付店・販売店または  
TOTOメンテナンス(株)

### 【ご連絡いただきたい内容】

- ①住所、氏名、電話番号
- ②商品名 ③品番 ④取付日
- ⑤故障内容、異常の状況  
(どこから水漏れしているかなど)
- ⑥訪問希望日

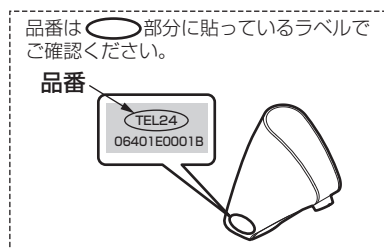

### 【ご不明な点や修理に関するお問い合わせ先】

「TOTOお客様相談室」または「TOTOメンテナンス(株)」

## 修理料金について<TOTOメンテナンス(株)にご依頼の場合>

修理により商品の機能が維持できる場合には、ご希望により有料にて修理をさせていただきます。

標準修理料金は **技術料** + **部品代** + **訪問料** で構成されています。

ただし、補修用性能部品の保有期間が経過している商品は、修理できない場合がございます。

## 仕様

電源	アルカリ乾電池 単3×2本	
乾電池寿命	月4,000回の使用で約2年 (省エネモード12時間/日使用時)	
給水圧力	最低必要水圧	0.05MPa (流動時)
	最高水圧	0.75MPa (静止時)
使用可能水質	水道水および飲用可能な井戸水	
使用環境温度	1℃~40℃	
給水部接続	G1/2	
吐水流量	定流量弁(5L/分用)により上限カット 必要に応じて止水栓にて流量調節可能	
感知距離	学習方式による感知距離変化型	
用途	パブリックおよび一般住宅洗面所用	

TOTO

## ●●●●●●●●●● 水栓金具保証書 ●●●●●●●●●●

本書は、本書記載内容で無料修理を行うことをお約束するものです。取付日から下記期間中、故障が発生した場合は本書をご提示のうえ、取付店（または販売店）、またはTOTOメンテナンス(株) 〒105-8306 東京都港区海岸1-2-20汐留ビルディング (TEL ☎0120-1010-05 FAX ☎0120-1010-02) に修理をご依頼ください。

お客様	おなまえ	様
	おところ 〒	
取付店 販売店	〒	①
	電話	—
取付日/ご購入日	年	月 日

商品名	アクアオート単水栓
品番	TEL24型・TEL25型
保証期間	取付日/ご購入日から1カ年
用途	パブリックおよび一般住宅洗面所用

## ★お客様へ

・この保証書をお受け取りになるときに、取付日、取付店（または販売店）名、扱者印が記入してあることを確認してください。保証書は再発行いたしませんので紛失されないよう大切に保管してください。なお、本書は日本国内においてのみ有効です。

・保証期間中でも、次の場合は有料修理になります。

- (1) 上記用途以外で使用した場合の不具合。
- (2) 適切な使用、維持管理を行わなかったことに起因する不具合。
- (3) 弊社が定める施工説明書などに基づかない施工、専門業者以外による分解などに起因する不具合。
- (4) 建築躯体の変形などに起因する商品の不具合。
- (5) 塗装の色あせなどの経年変化または使用に伴う摩耗などにより生じる外観上の不具合。
- (6) 金属の腐食しやすい環境（海岸付近、温泉地など）に起因する不具合。
- (7) ねずみなどの動物や昆虫が噛んだり、動物や昆虫の死骸が本商品内に残留することなどに起因する不具合。
- (8) 火災、落雷、地震、噴火、洪水、津波など天変地異または破壊行為による不具合。
- (9) 電気製品における異常電圧、指定外の使用電源（電圧・周波数）および送電線・周辺器具など外部から発生する電磁波に起因する不具合。
- (10) 部品（乾電池など）の消耗による不具合。
- (11) 日常のお手入れ箇所（フィルターなど）や水抜栓などのOリングやパッキンの摩耗・劣化による不具合。
- (12) 砂やごみなどの配管内流入、および水あか固着に起因する不具合。
- (13) 水道に関する国の基準（水道法）に定められた飲料水の水質基準に適合しない水を給水したことに起因する不具合。
- (14) 凍結に起因する不具合。
- (15) 本書の提示がない場合。
- (16) 本書にお客様名、取付日、取付店（または販売店）名、扱者印の記入のない場合。

・部品の交換について

無料修理により取り外された部品・商品は、TOTO株式会社の所有となります。

※この保証書は、本書に明示した期間、条件のもとにおいて無料修理をお約束するものです。

したがって、この保証書によってお客様の法律上の権利を制限するものではありません。

保証期間経過後の修理などについてご不明の場合は、「取扱説明書」に記載のお客様相談室またはTOTOメンテナンス(株)にお問い合わせください。

・修理完了後にお渡しする修理伝票には修理内容を記載していますので、修理伝票は保管しておいてください。

TOTO株式会社

〒802-8601 福岡県北九州市小倉北区中島2-1-1  
お客様相談室 TEL ☎0120-03-1010 FAX ☎0120-09-1010