

TOTO

開閉ユニット

TH711型

商品の機能が十分に発揮されるように、この施工説明書の内容に沿って正しく取り付けてください。取り付け後は、お客様にご使用方法を十分に説明ください。

対象商品

この開閉ユニットは下記商品に適用します。

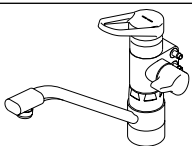
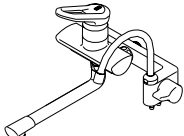
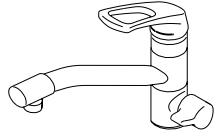
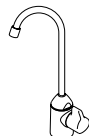
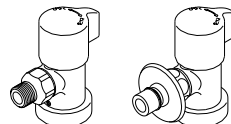
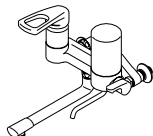
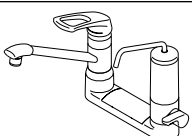
タイプ	対象商品品番	形状
A	TN500UH・H型 TN503UH・H型	
	TN502UH・H型	
	TKF38型 TKG38型	
	TK301型	
B	EUDP213型 CB-HA5型	
C	TKG37型	
	TKG39型	

分解図

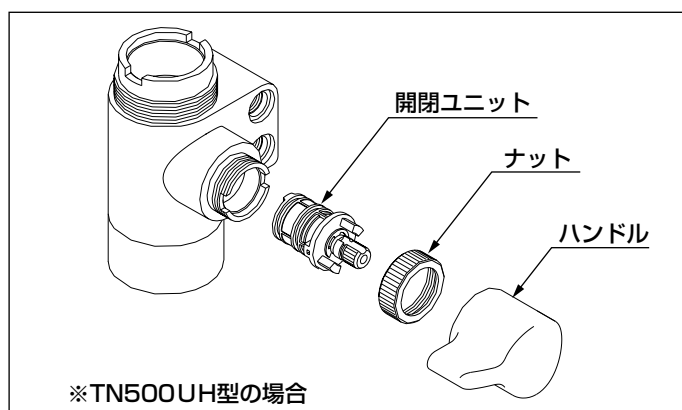

取替方法

旧ユニットの取り外し

1. 止水栓（湯側・水側）を閉め、ハンドルを取り外してください。

ハンドルは矢印の方向に**強く引っ張る**と外れます。

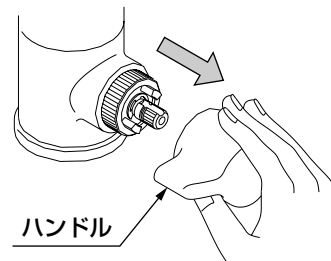

※止水栓のないタイプの商品は、器具手前の元バルブまたは水道メーター部の止水栓を閉めてください。

2. ナットを取り外してください。

A・Bタイプの場合

ナットは手でゆるめて取り外してください。

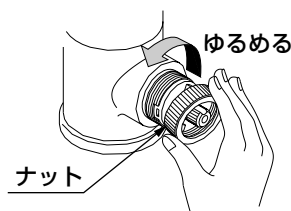

Cタイプの場合

- ①リングを取り外してください。

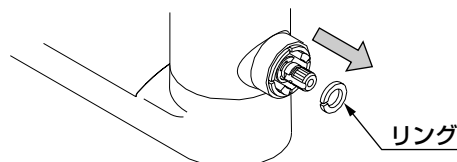

- ②ナットのすり割り部にマイナスドライバーを掛けて回転させ、ナットを取り外してください。

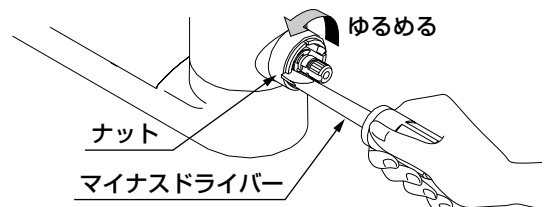

3. 本体切欠部にマイナスドライバーを差し込み、開閉ユニットを浮かせて取り外してください。

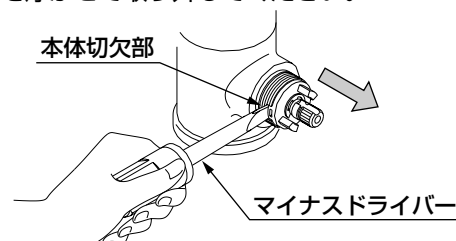

新ユニットの組み込み

開閉ユニットを本体に組み込むまでは、決してスピンドルを回さないでください。

1. 本体切欠部は大小2カ所あります。切欠部（大きい方）に開閉ユニットの凸部（大きい方）を合わせ、組み込んでください。

A・Cタイプの場合

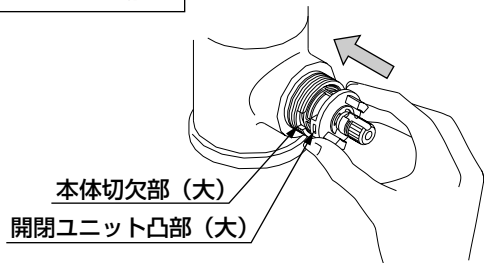

Bタイプの場合

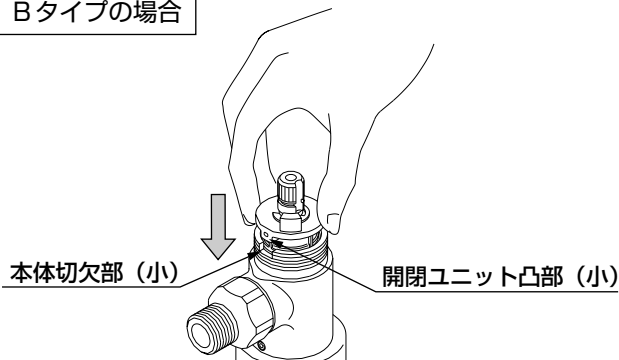

2. ナットを確実に締め付けてください。

A・Bタイプの場合

ナットは手で締め付けてください。

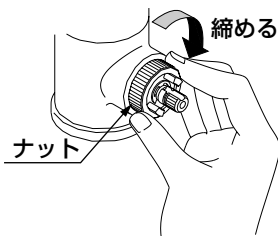

Cタイプの場合

① ナットをある程度まで手で締め、ナットのすり割り部にマイナスドライバーをかけて強く締め付けてください。

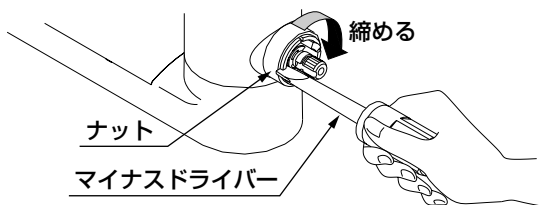

② リングを取り付けてください。

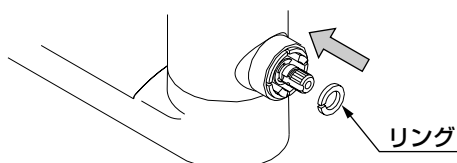

3. **スピンドルのカット面にハンドルの凸部を合わせ、カチッと音がするまで押し込んでください。このとき、ハンドルが簡単に抜けないことを確認してください。**

Aタイプの場合

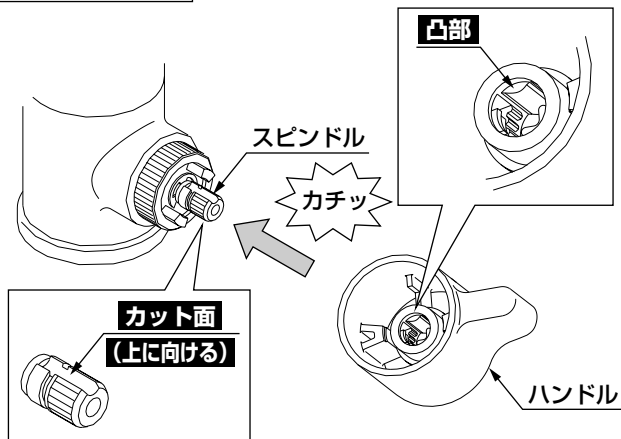

Bタイプの場合

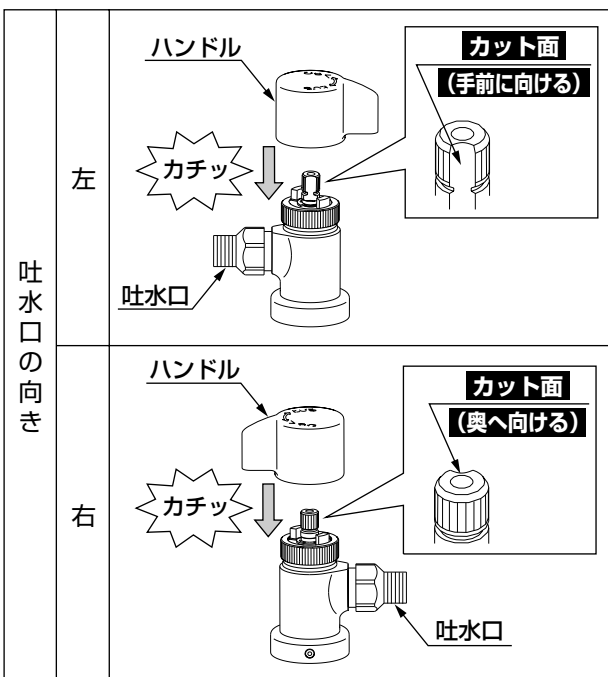

Cタイプの場合

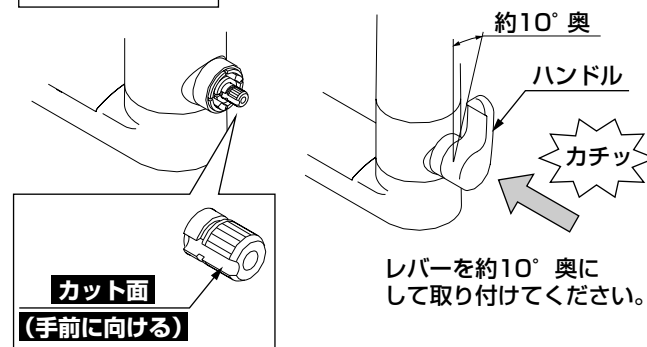

4. 止水栓（湯側・水側）を開け、吐水させてください。このとき、各部から漏れがないことを確認してください。
※ 止水栓のないタイプの商品は、器具手前の元バルブまたは水道メーター部の止水栓を開けてください。