

【修理を依頼する前に「故障かな?!と思ったら」(P.21)をご確認ください!】

修理・取り扱いのご相談は  
まずお求めの取付店・販売店へ

取付店 / 販売店	〒	印
	電話	—

転居や贈答品などでお求めの取付店・販売店へご相談できない場合は下記TOTO窓口へ

お客様専用窓口

修理のご依頼は

➔

**東陶メンテナンス (株) へ**

**☎ 0120-1010-05**

受付(年中無休)  
受付時間: 関東・甲信越地区 8:00~20:00  
                  上記以外の地区 9:00~20:00  
訪問修理(年中無休)  
営業時間: 9:00~18:00

補修用性能部品のご購入は

➔

**TOTOパーツセンターへ**

**☎ 0120-8282-55**

受付時間: 平日 9:00~18:00  
                  土・日・祝日 10:00~18:00  
                  (夏期休暇・年末年始を除く)

その他使いたいものをお聞き合わせは

➔

**TOTOお客様相談室へ**

**☎ 0120-03-1010**

受付時間: 平日 9:00~18:00  
                  土・日・祝日 10:00~18:00  
                  (夏期休暇・年末年始を除く)

インターネットホームページ <http://www.toto.co.jp/>

再生紙を使用しています。

工事店さま  
へのお願い

貴店名ならびに据え付け引渡し日を保証書にご記入のうえ、お客様にお渡しください。  
また、定期的に交換が必要な部品があることをお客様に必ずお伝えください。

## 台所用シングルレバー混合栓

(清水器一体タイプ)

TKG37型・TKG39型

安全上の注意	1 ~ 5	はじめに
使用上の注意	6 ~ 7	
各部のなまえ	8 ~ 9	
特長	10	



ご使用前に	10	つかいかた
つかいかた	11 ~ 12	

日ごろのお手入れ	13 ~ 14	お手入れ
定期的な部品交換のお願い	15	

カートリッジの取り替え	16	こんなときは
カートリッジの処分	16	
カートリッジの取り替え方法	17 ~ 18	
カートリッジのご購入方法	19 ~ 20	
仕様	20	
故障かな?!と思ったら	21 ~ 23	
アフターサービス	24 ~ 25	

■このたびは、TOTO台所用シングルレバー混合栓をお求めいただきまして、誠にありがとうございます。  
この取扱説明書をよくお読みのうえ、正しくお使いください。

■この取扱説明書は保証書付きですので大切に保存しておいてください。

保証書	26
お問い合わせ先	裏表紙





# 安全上の注意 (安全のために必ずお守りください)

ご使用前に、この「安全上の注意」をよくお読みのうえ、正しくお使いください。



- お読みになったあとは、お使いになる方がいつでも見られる場所に必ず保存してください。
- この説明書では、商品を安全に正しくお使いいただき、あなたや他の人々への危害や、財産への損害を未然に防止するために、いろいろな表示をしています。その表示と意味は次のようになっています。

表示	意味
 <b>注意</b>	この表示の欄の内容を無視して誤った取り扱いをすると、傷害または、物的損害が発生する可能性があることを示しています。

■お守りいただく内容の種類を、次の絵表示で区分し、説明しています。

	してはいけない「禁止」内容です。		指示した場所に触れないでください。
	分解しないでください。		必ず実行していただく「強制」内容です。

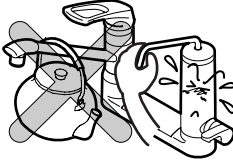
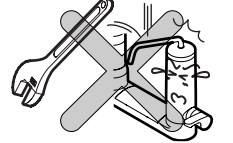
品番によっては、図と現品の形状が一部異なります。

⚠ 注意	
 <b>禁止</b>	<p>スパウト先端に重いものをぶら下げたり、力をかけて回したりしないでください。                      摩耗・変形などでパッキンの寿命が短くなり、水を出すとときにスパウト部から微量の水がにじみ出るおそれがあります。</p> 
	<p>強い力や衝撃を与えたり、カートリッジを落としたりしないでください。                      故障や水漏れの原因になります。また、カートリッジが破損・変形し、カートリッジ性能が発揮されないおそれがあります。</p> 
	<p>給湯温度は85℃より高温で使用しないでください。                      85℃より高温でご使用になると、水栓の寿命が短くなり、破損して、水漏れのため家財などをめらす財産損害発生のおそれがあります。なお、誤操作などによるやけど防止のため、60℃給湯をおすすめします。</p> 

## ⚠ 注意

清水器に35℃より高温の温水を流さないでください。

35℃より高温でご使用になると、カートリッジが破損し、清水器としての性能を維持できなくなる場合があります。



「清水」は養魚用には使わないでください。

残留塩素の除去が不十分な場合は魚を死滅させるおそれがあります。

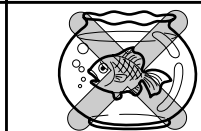

凍結が予想される場所には設置しないでください。一般地でご使用の場合も凍結のおそれがある場合は、P.17・18を参照のうえ、カートリッジを取り外してください。

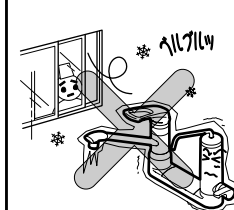

部品が破損し、水漏れして家財などをめらす財産損害発生のおそれがあります。



**禁止**

カートリッジを取り替える際、カバーの締め付けに工具は使用しないでください。

樹脂製カバーが割れる原因となり、水漏れのおそれがあります。

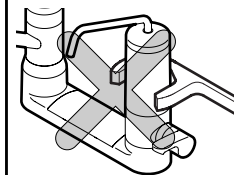

ウォッシュアップ用ソケットのキャップは、ウォッシュアップを取り付けるとき以外では外さないでください。

故障や水漏れの原因になります。

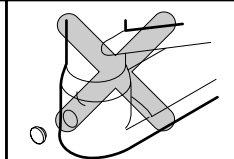

カートリッジを入れずにレバーハンドルを開けないでください。

本体の水抜き穴やリング部から水漏れして家財などをめらす財産損害発生のおそれがあります。

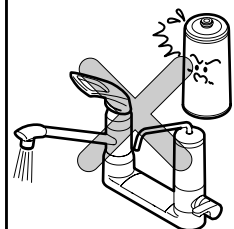

⚠ 注意

禁止	<p>吐水口には何も取り付けないでください。 水栓が破損して水漏れし、家財などをめらす財産損害発生のおそれがあります。</p> 
	<p>吐水口に汚れた手で触れないでください。 一般細菌が増えやすくなり、体調を損なうおそれがあります。</p> 
分解禁止	<p>この説明書に記載された項目以外は分解・改造しないでください。 破損して、やけど・けがをしたり、水漏れして家財などをめらす財産損害発生のおそれがあります。</p> 
	<p>カートリッジは分解しないでください。 お子様が誤って飲み込むなどのおそれがあります。</p> 
接触禁止	<p>水栓の左側には直接、肌を触れないでください。 給湯側のため高温になっており、やけどをするおそれがあります。</p> 
	<p>カートリッジに熱いやかんやフライパンなどを近づけないでください。 樹脂ですので、カートリッジがとけると水漏れして家財などをめらす財産損害発生のおそれがあります。</p> 
	<p>高温の湯をお使いのときは、スパウトに直接、肌を触れないでください。 スパウトは高温になっているのでやけどをするおそれがあります。</p> 

⚠ 注意

必ず実行	<p>湯をお使いになるときは、必ず水側で開栓し、その後ゆっくり湯側へ回してお好みの温度に調節してください。 湯側で開栓すると、高温の湯が出てやけどをするおそれがあります。</p> 
	<p>レバーハンドルの位置を確かめて水を出してください。 高温の湯が出てやけどをするおそれがあります。</p> 
	<p>高温の湯をお使いのあとは、しばらく水を流してください。 次に使用する際、水栓内に残っている高温の湯が出て、やけどをするおそれがあります。</p> 
	<p>レバーハンドルは、ゆっくり操作してください。 急に閉めると、配管に衝撃が加わり、水漏れして家財などをめらす財産損害発生のおそれがあります。</p> 
	<p>長期間使用しないときは、止水栓または配管部の元栓を閉めてください。 水漏れなど予想しない事故の原因になります。</p> 
	<p>定期的（年2回）に、配管まわり（キャビネット・点検口内など）の水漏れや、ガタツキがないか確認してください。 劣化・摩耗などで部品が破損し、やけど・けがをしたり、水漏れして家財などをめらす財産損害発生のおそれがあります。</p> 

# 使用上の注意

## ⚠ 注意

安全を確保するための逆止弁およびコマパッキンは定期的な交換をお願いします。

(P.15を参照してください)

例えば、逆止弁が正常に機能しないと、状況によっては、水栓から一度吐水した水が逆流するおそれがあります。また、水漏れなど予想しない事故の原因になります。

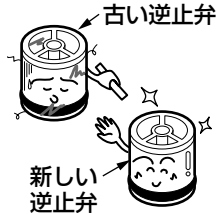

「清水」を2日間使用されなかった場合は、「清水」を約1分間流してから使用してください。また使い始めは、約10秒間流してから使用してください。

水栓内にたまって古くなった水で体調を損なうおそれがあります。

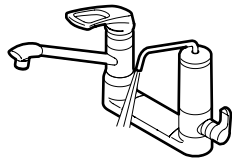

清水器用カートリッジは、必ず当社専用清水器用水栓と組み合わせてご使用ください。

他社の水栓や、直接水圧がかかる取り付け（製氷機や瞬間湯沸かし器など）、当社標準セット以外でご使用になった場合、カートリッジ破損により水漏れし、家財などをめらす財産損害発生のおそれがあります。

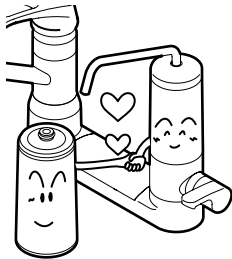

「清水」をくみ置きする場合は清潔な容器に入れて密封し、冷蔵庫にて保管し、その日のうちに早くご使用ください。

「清水」は塩素を除去しているため、長時間くみ置きすると一般細菌が増えることがあります。



カートリッジは定期的にお取り替えください。

(P.16を参照してください。)

浄化機能が低下します。

なお、取り替え時期の目安は水質・使用水量・水圧などにより異なりますが、衛生面より、使用限界月数(12カ月)以内で必ずお取り替えください。

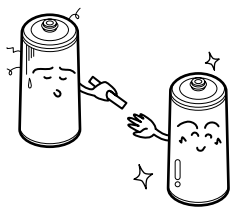

必ず実行

●しばらく水を出してからご使用ください。

湯を使用したあと、水または清水を使用するとき、温度変化する場合がありますので、しばらく水を出して温度が安定してからご使用ください。

※湯を使用しますと清水吐水口から水が滴下することがありますが、これは吐水口本体内の残水（清水）の膨張によるもので、故障ではありません。

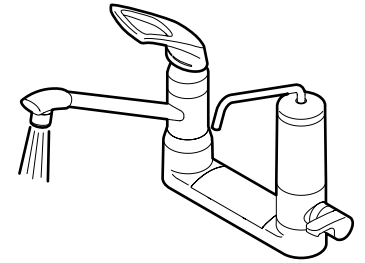

●レバーハンドルはゆっくり操作してください。

水を止めるときは、レバーハンドルをゆっくり下げてください。速く操作しようとすると、抵抗が発生し重く感じる場合があります。これはウォーターハンマー現象により発生する音を低減させる機構がはたらいっているためです。

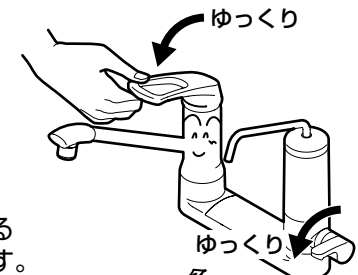

### 豆知識

ウォーターハンマー現象：急に水を止めたときに、「ドン」という大きな音がする現象。配管の損傷や水漏れの原因になります。

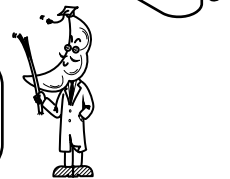

●食器洗いなどの用途に大量に使用されると、カートリッジの性能を早く低下させることとなります。

飲み物や料理のみにご利用することをおすすめします。

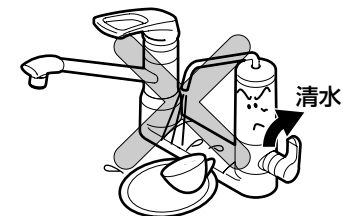

●ときどきスパウトを回してください。(月1回程度)

スパウトを長期間回さずに使用すると、回転部に水あかなどが付着し、回りにくくなります。無理に回そうとすると、水漏れの原因となります。動きが悪いときは修理を依頼してください。

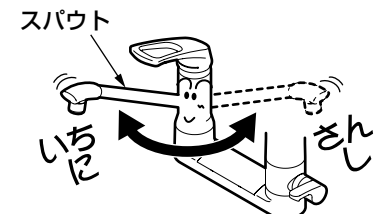

# 各部のなまえ

- 誤操作などによるやけど防止のため、給水圧力は給湯圧力より必ず高くするか、同圧になるようにしてください。また、湯側を加圧する場合でも、必ず湯側圧力を水側より低くしてください。

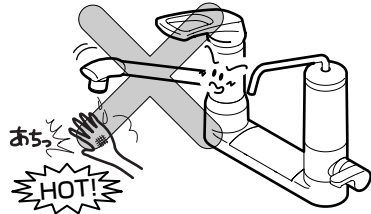

- カートリッジ内の滞留水を除去するために次のとおり「清水」を流してからご使用ください。

- ・2日以上使用しなかった場合……約1分間
- ・毎日の使い始めは……約10秒間

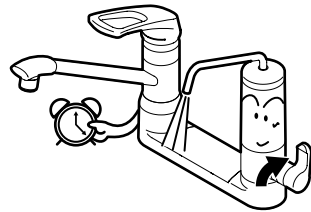

- カートリッジを新たに設置したり、交換してから2～3日間は、「清水」が微細な気泡により白く濁ることがあります。

1～2分置くと、気泡は消え透明になります。  
なお、白く濁った状態で飲用しても問題はありません。

- カートリッジ内に水が4～5時間滞留した際に、ゴムやプラスチックの臭いが発生することがあります。

数分間放水すれば、臭いは消えます。

- 水圧の極端に低い所では、カートリッジ交換直後、水が出にくい場合があります。

その場合、しばらく放置(約10分間)していただければ水が出やすくなります。

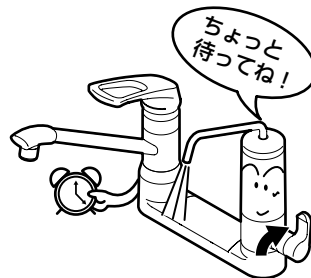

## 台付きタイプ

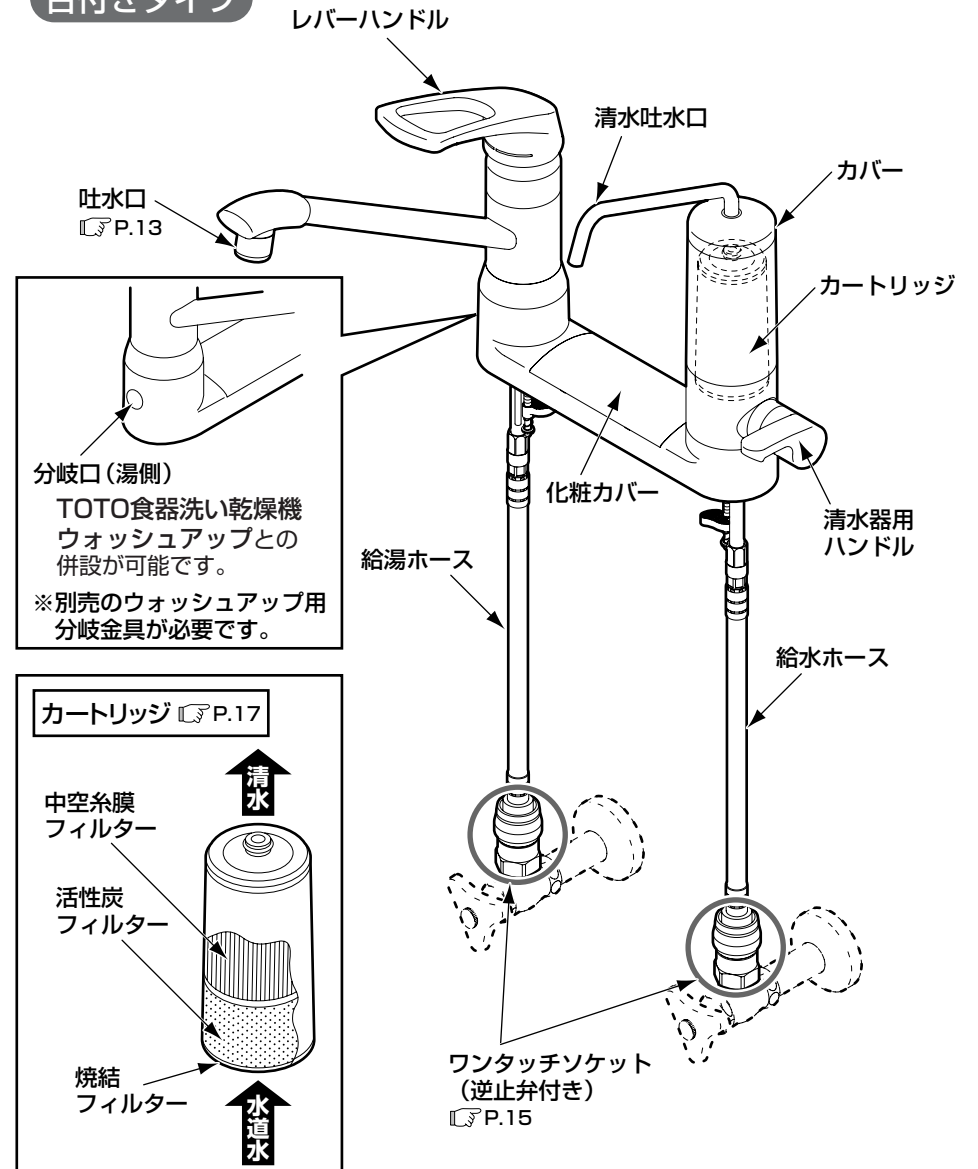

吐水口  
P.13

分岐口 (湯側)  
TOTO食器洗い乾燥機  
ウォッシュアップとの  
併設が可能です。  
※別売のウォッシュアップ用  
分岐金具が必要です。

カートリッジ P.17



ワンタッチソケット  
(逆止弁付き)  
P.15

※品番によっては、図と現品の形状が一部異なります。

# 特長

- 一つの水栓で、湯・水と清水を使用することができます。
- 水栓と組み合わせて使用する清水器は、フィルター+抗菌活性炭+中空糸膜の3重フィルターを採用し、きれいな、おいしい水をつくります。

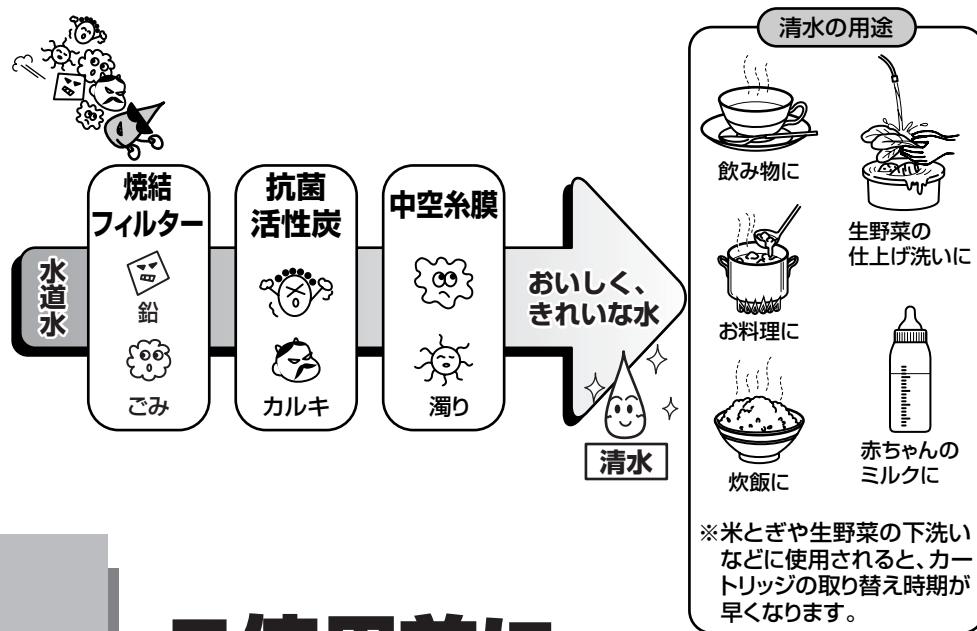

## ご使用前に

### カートリッジの取り付け

**カートリッジが取り付けられているか確認する。**

取り付けられていない場合は、P.17・18を参照し、取り付けてください。

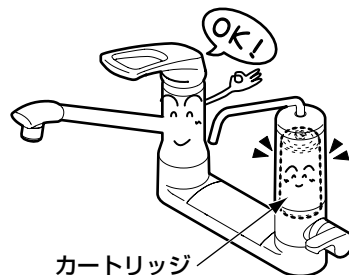

### 壁付きタイプ

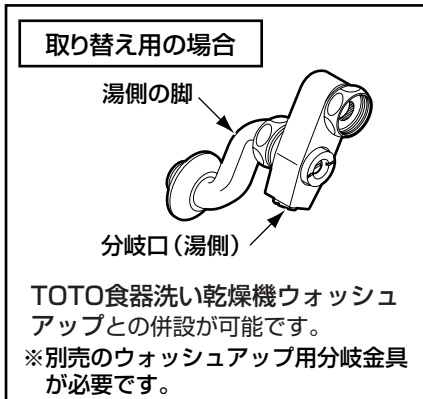
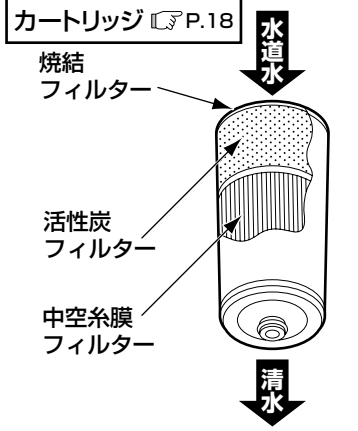
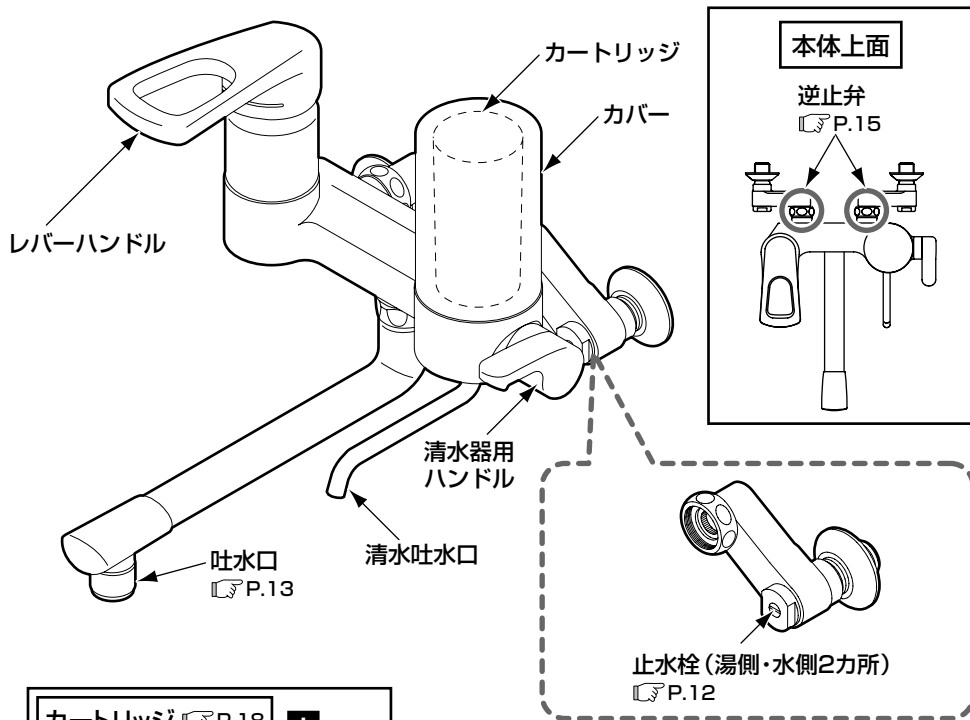

※品番によっては、図と現品の形状が一部異なります。

# つかいかた

## 温度調節のしかた

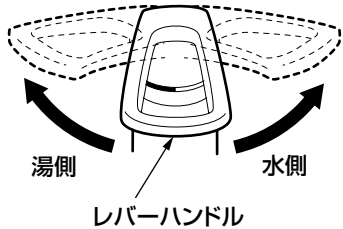

### レバーハンドルを回す。

右に回すと水、左に回すにつれてだいに温度が上がります。

※左いっぱい回すと、最高温度になります。

## 水(湯)を出す

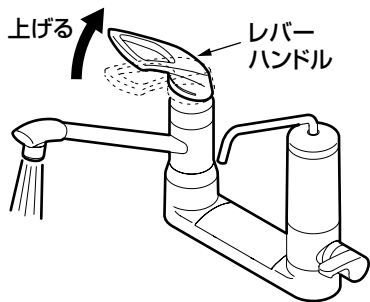

### レバーハンドルを上げる。

水が出ます。  
また、上いっぱい上げると流量が最大になります。

## 水(湯)を止める

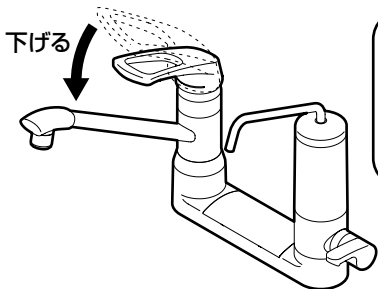

### レバーハンドルを下げる。

水が止まります。

## 清水を出す

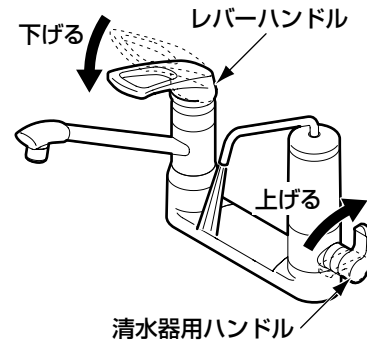

### 1. レバーハンドルが下がっていることを確認する。

### 2. 净水器用ハンドルを上げる。

清水が出ます。

※レバーハンドルを上げたまま净水器用ハンドルを上げると、十分な流量が得られません。

## 清水を止める



### 净水器用ハンドルを下げる。

清水が止まります。

## 止水栓による流量調節(壁付きタイプの場合)

切り替えハンドル全開時の流量が多すぎる場合などに、止水栓でお好みの量に調節できます。

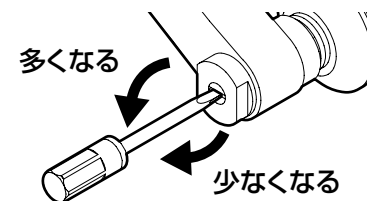

### 止水栓の流量調節ねじを回す。

時計回りに回すと流量が少なくなり、反時計回りに回すと多くなります。

# 日ごろのお手入れ

## ⚠ 注意



必ず実行

定期的(年2回)に、配管まわり(キャビネット・点検口内など)の水漏れや、ガタツキがないか確認してください。

劣化・摩耗などで部品が破損し、やけど・けがをしたり、水漏れして家財などをぬらす財産損害発生のおそれがあります。



十分な機能を発揮させるため、また、美しさを保つために日ごろのお手入れをお願いします。

## 吐水口のお手入れ

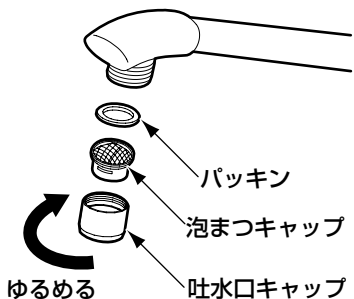

1. 吐水口キャップを手で回して外す。

外れないときはゴム手袋などを使用して外してください。

2. 泡まつキャップに詰まったごみや汚れをブラシなどで取り除く。

3. 吐水口キャップを取り付ける。

※分解するときは、部品を紛失しないように注意してください。

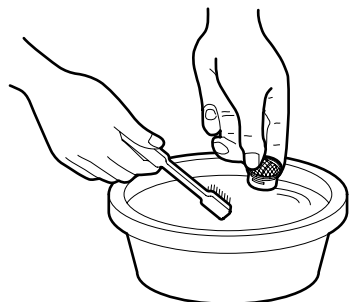

## 布を使用したお手入れ

● 軽い汚れの場合

水またはぬるま湯に浸した布をよく絞って汚れをふき取ってください。

● ひどい汚れの場合

適量にうすめた食器用中性洗剤を含ませた布で汚れをふき取ったあと、水洗いし、からぶきしてください。

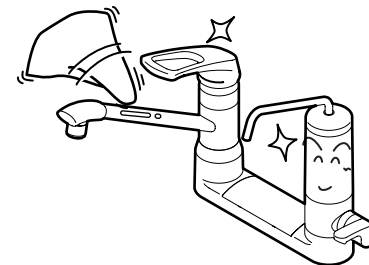

## TOTO水あかクリーナーでのお手入れ

水栓の表面に付着した水あかなどの汚れ落としには水栓に傷をつけずに汚れを効果的に除去できるTOTO水あかクリーナーのご使用をおすすめします。

お求めはお近くのTOTOショールームもしくはTOTOパーツセンター(電話番号は裏表紙を参照してください)にお問い合わせください。

商品品番: TH735  
容 量: 260g

※仕様・品番は変更する場合がありますのでご了承ください。

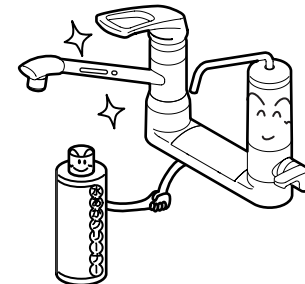

## お願い

水栓の表面を傷つけるものは使用しないでください。

- TOTO水あかクリーナー以外の酸性洗剤、塩素系漂白剤、アルカリ性洗剤
- シンナー、ベンジンなどの溶剤
- クレンザー、磨き粉など、粗い粒子を含んだ洗剤
- ナイロンたわし、たわし、ブラシなど

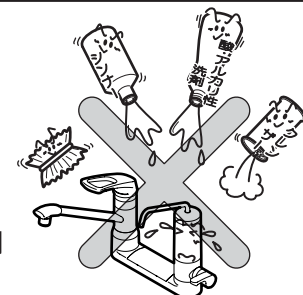



# 定期的な部品交換のお願い

## ⚠ 注意



必ず実行

安全を確保するための逆止弁およびコマパッキンは定期的な交換をお願いします。

例えば、逆止弁が正常に機能しないと、状況によっては、水栓から一度吐水した水が逆流するおそれがあります。また、水漏れなど予想しない事故の原因になります。

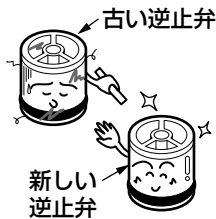

安全・快適にご使用いただくために、以下について定期的に部品の交換が必要です。

## 逆止弁の交換

台付きタイプ

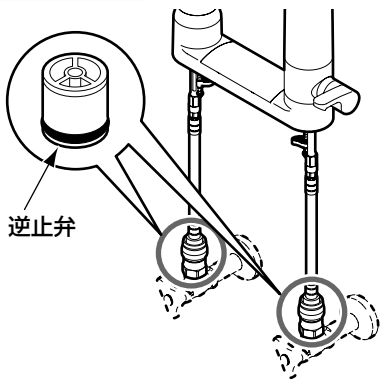

交換時期：3年ごと

逆止弁が正常に機能しないと、状況によっては、水栓から一度吐水した水が逆流するおそれがあります。

※逆止弁の交換は、お求めの取付店・販売店、または東陶メンテナンス(株)(電話番号は裏表紙を参照してください)へ依頼してください。

東陶メンテナンス(株)にご依頼の場合、修理料金は、**技術料** + **部品代** + **出張料**がかかります。

壁付きタイプ

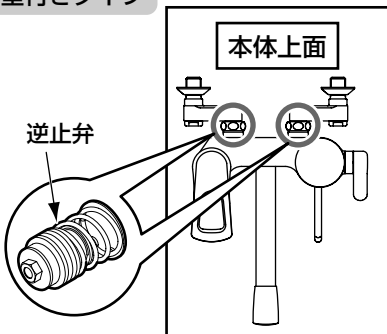

# カートリッジの取り替え

カートリッジは水道水中の濁りや塩素などを除去するため、流量が少なくなるとともに、塩素などの除去性能も低下します。以下のような場合は、必ずカートリッジを取り替えてください。

- ①流量が約1L/分(180mLのコップ一杯10秒)に減少した。
- ②流量が急激に減少した。
- ③清水にカルキ臭やカビ臭がするようになった。

<取り替え時期の目安(1日に10Lご使用の場合)>

- ・TH637RR : 約6カ月
- ・TH637-2(鉛・総トリハロメタン除去タイプ) : 約3カ月

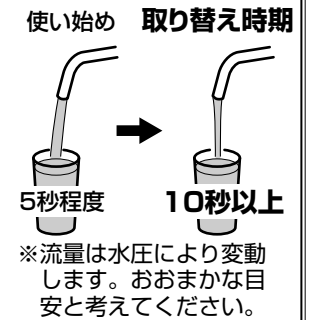

ただし、カートリッジの取り替え時期は、使用量・水圧・水質などにより、大幅に早くなる場合があります。

## お願い

受水槽・配管などの掃除や水道工事の際は、大量のさびやごみが水道水に混入し、カートリッジを早く目詰まりさせる場合があります。カートリッジを取り外し、濁りがなくなるまで水道水を流してからご使用ください。

## おいしい水を使用させていただくために

- ・カートリッジ取り替え後、ご使用になるときは約1分間流してからお使いください。
- ・毎日の使い始めは、約10秒間流してからお使いください。
- ・2日以上使用しなかったときは、約1分間流してからお使いください。
- ・旅行などで長期間ご使用にならない場合は、カートリッジを外し、清潔なビニール袋などに入れて、冷蔵庫で凍らせないように保管してください。

# カートリッジの処分

使用済みのカートリッジは、各自治体の区分に従って捨ててください。区分が不明な場合、燃えないごみとして捨ててください。

# カートリッジの取り替え方法

## カートリッジの取り替え方法 (台付きタイプの場合)

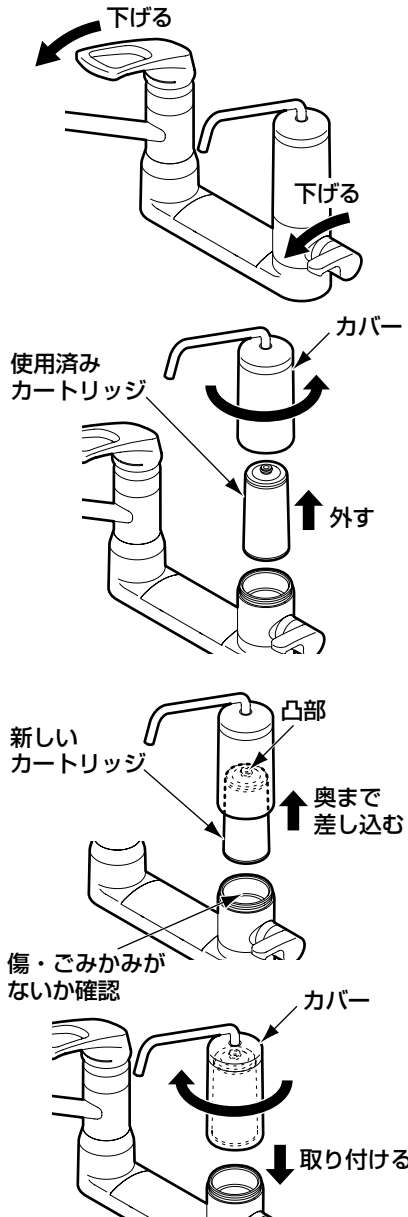

1. レバーハンドルと清水器用ハンドルが下がっていることを確認する。

2. カバーを反時計回りに回して外す。

外れないときはゴム手袋などを使用して外してください。  
工具は使用しないでください。

※このとき、カートリッジ内に残っている水が抜けますので注意してください。  
※清水吐水口を持って回さないでください。

3. 使用済みカートリッジを抜く。

4. 水栓本体に取り付けられたパッキンに傷・ごみかみがないか確認する。

5. 新しいカートリッジの凸部をカバーの奥まで差し込む。

※カートリッジの向きに注意してください。

6. カバーを時計回りに回して取り付け。

工具は使用しないでください。

7. 清水器用ハンドルを上げて水漏れがないか確認する。

## カートリッジの取り替え方法 (壁付きタイプの場合)

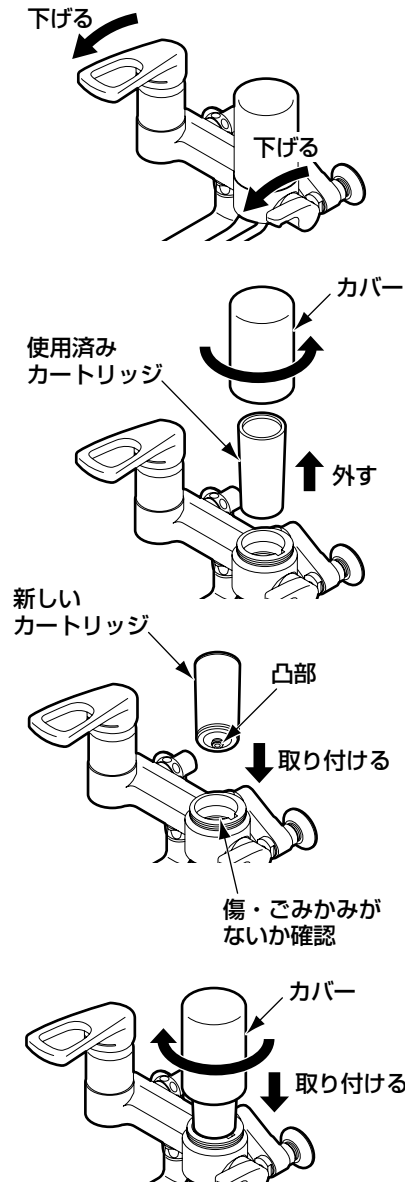

1. レバーハンドルと清水器用ハンドルが下がっていることを確認する。

2. カバーを反時計回りに回して外す。

外れないときはゴム手袋などを使用して外してください。  
工具は使用しないでください。

※このとき、カートリッジ内に残っている水が抜けますので注意してください。

3. 使用済みカートリッジを抜く。

4. 水栓本体に取り付けられたパッキンに傷・ごみかみがないか確認する。

5. 新しいカートリッジの凸部を水栓本体に差し込む。

※カートリッジの向きに注意してください。

6. カバーを時計回りに回して取り付け。

工具は使用しないでください。

7. 清水器用ハンドルを上げて水漏れがないか確認する。

# カートリッジのご購入方法

## TOTO パーツセンターへのご注文方法

取り替え用カートリッジのお求めは、取付工事店または「TOTOパーツセンター」にお問い合わせください。下記2品番からお選びください。

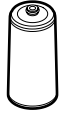
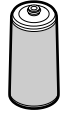
部 品 名	取り替え用カートリッジ (2004.6現在)	
形 状		
品 番	TH637RR	TH637-2 (鉛・総トリハロメ タン除去タイプ)
希望小売価格	3,800円 (税込3,990円)	4,400円 (税込4,620円)
送 料	500円 (税込525円) (10,000円 (税別) 以上ご購入の場合無料)	

●電話(フリーダイヤル)でのご注文…………… ☎ 0120-8282-55

●インターネットでのご注文…………… <http://www.toto.co.jp/>

### ● TOTO パーツセンターでご購入する場合 ●

#### ■お届けについて

ご注文から2週間以内に宅配便でお届けします。

※ご注文が集中し、商品の品切れによりお届け日が遅れる場合があります。あらかじめご了承ください。またお届けが大幅に遅れる場合は、お届け予定日をご連絡いたします。

#### ■お支払いについて

お届けした宅配業者に、商品代、消費税相当額をお支払いください。

#### ■返品・交換について

交換部品の不良など、当社理由による返品、交換については、商品到着後8日以内にTOTOパーツセンターまでご返送ください。送料は当社が負担し部品を送付させていただきます。お客様のご都合による返品、交換については、商品到着後8日以内にTOTOパーツセンターまでご返送ください。なお送料はお客様負担となりますのでご了承ください。お客様の元で、汚れたり破損した商品や、一度ご使用になられた商品の返品、交換はいたしかねますので、あらかじめご了承ください。

## 注意

- ねじの締め忘れによる水漏れやガタツキなど、正しいお取り替えをされなかったことによる不具合は保証いたしかねますので、あらかじめご了承ください。
- この説明書の中にあります、品番や希望小売価格・送料は予告なく変更する場合がございますので、あらかじめご了承ください。

## カートリッジ定期購入のご案内

### TOTO リフレ会員募集

会員になられますと、取り替え用カートリッジをお得な会員価格(送料も無料)で、ご指定の間隔でお届けいたします。

お申し込みは同封の「TOTO リフレ会員申し込みはがき」に必要事項を記入のうえ、ご郵送ください。

詳しくは「TOTO リフレ会員申し込みはがき」をご覧ください。

## 仕様

品番	水栓本体	TKG37型・TKG39型	
	カートリッジ	TH637RR	TH637-2
材料の種類	カートリッジ	ABS樹脂	
	水栓本体	青銅	
ろ材の種類		活性炭・不織布・中空糸膜(ポリエチレン)	
ろ過流量		2L/分	1.8L/分
使用可能な最小動水圧		0.07MPa	
水栓使用水圧		0.07MPa~0.75MPa	
浄水通水温度		最高35℃まで	
初期放流時間		約1分間(2日以上未使用の際にも適用のこと)	
毎朝放流時間		約10秒間	
浄水能力 (JIS S 3201 での試験結果)	遊離残留塩素(除去率80%)	2,000L	1,200L
	濁り(ろ過流量の50%)	2,000L	1,200L
	溶解性鉛(除去率80%)	-	1,200L
	総トリハロメタン(除去率80%)	-	900L
ろ材(カートリッジ)の取り替え時期の目安 (1日当たりの使用水量:10L/日)		6ヵ月以内	3ヵ月以内

\* 除去対象物質や水質、水量など環境要因により取り替え時期は異なりますが、衛生面から12ヵ月以内にお取り替えください。

# 故障かな?!と思ったら

## ⚠ 注意



分解禁止

この説明書に記載された項目以外は分解・改造しないでください。

破損して、やけど・けがをしたり、水漏れして家財などをめらす財産損害発生のおそれがあります。

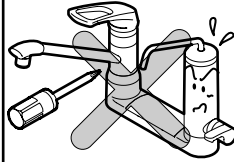

●次のような場合は、故障ではありません。修理を依頼される前に以下のことをお調べになり、それでも直らないときは、お求めの取付店・販売店、または東陶メンテナンス(株)へ修理を依頼してください。詳しくはアフターサービス(P.24)をご確認ください。

## 緊急時の水の止め方

配管まわりの水漏れや、水が止まらないなど、緊急を要するときは下図の要領で止水栓または元栓を閉めてください。

台付きタイプ

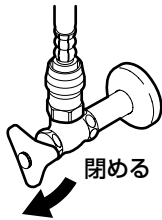

壁付きタイプ

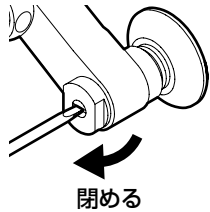

### 台付きタイプの場合

止水栓を閉める。

それでも止まらない場合は元栓を閉める。

### 壁付きタイプの場合

マイナスドライバーを差し込み、止水栓を閉める。

それでも止まらない場合は元栓を閉める。

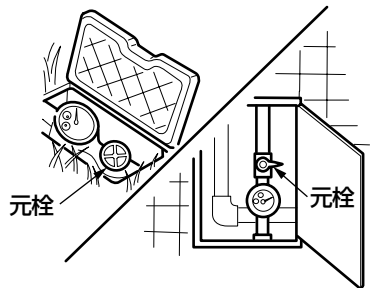

## 修理を依頼される前に

現象	お調べいただくところ	処置のしかた	参照ページ
水が止まらない	レバーハンドル・清水用ハンドルは止水位置まで下げていますか。(全閉になっていますか。)	レバーハンドル・清水用ハンドルを止水位置まで下げる。	11・12ページ
流量が少ない	止水栓は十分に開いていますか。	止水栓で流量を調節する。(壁付きタイプ)	12ページ
	吐水口の目詰まりはありませんか。	吐水口の掃除をする。	13ページ
高温しか出ない	ガス給湯機と組み合わせてご使用の場合、能力切り替え式のものでは適正能力にセットされていますか。	ガス給湯機の能力を適正能力にセットする。	—
	水側の止水栓は十分に開いていますか。	止水栓で流量を調節する。(壁付きタイプ)	12ページ
低温しか出ない	給湯機から十分なお湯がきていますか。	給湯機の設定温度・作動を確認する。	—
	湯側の止水栓は十分に開いていますか。	止水栓で流量を調節する。(壁付きタイプ)	12ページ
温度調節がうまくできない	湯側・水側の止水栓は十分に開いていますか。	止水栓で流量を調節する。(壁付きタイプ)	12ページ
	給湯機から十分なお湯がきていますか。	給湯機の設定温度・作動を確認する。	—
清水の流量が少ない	吐水口の目詰まりはありませんか。	吐水口の掃除をする。	13ページ
	水側の止水栓は十分に開いていますか。	止水栓で流量を調節する。(壁付きタイプ)	12ページ
清水の流量が少ない	カートリッジの寿命がきていませんか。	カートリッジを取り替える。	17・18ページ
	カートリッジの寿命がきていませんか。	カートリッジを取り替える。	17・18ページ
清水のにおい・味が異常	カートリッジの寿命がきていませんか。	カートリッジを取り替える。	17・18ページ
清水の水切れが悪い	カートリッジの寿命がきていませんか。	カートリッジを取り替える。	17・18ページ

止水栓の位置がわからない場合は、「各部のなまえ」(P.8)を参照してください。または、お求めの取付店にお問い合わせください。

# アフターサービス

●以下のような現象が発生することがありますが、**故障ではありません。**

現象	説明
急に湯・水を止めると、ハンドル操作が重たく感じる。	急に水を止めると、「ドン」といった不快な音が発生することがあります。この商品は、急なハンドル操作をしたときに抵抗をもたせることで、この不快な現象を低減させる機構がはたらいっているため、故障ではありません。
使いはじめに比べて、しばらく使用すると、ハンドル操作が重く感じる。	ご使用により商品内部の部品がなじみ、安定したことになるもので、故障ではありません。

## 豆知識

### 部品（セラミックバルブ）のなじみ

レバーハンドルを上下または左右に動かすとき、図のAとBの部品がこすれ合います。

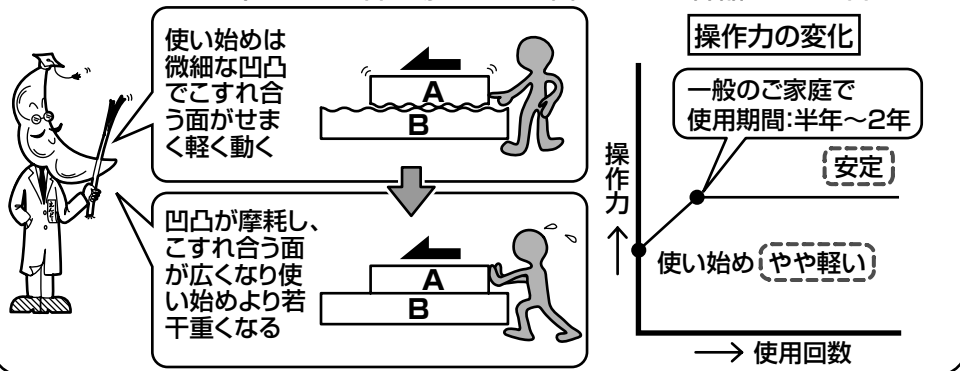

●以下のような現象は**修理が必要です。**

現象	説明
スパウトなど可動部分が、固くて動きが悪い。	可動部分が固くて動きが悪い場合は、水あか固着や潤滑剤切れです。放置すると故障の原因となりますので、修理を依頼してください。

使用年数

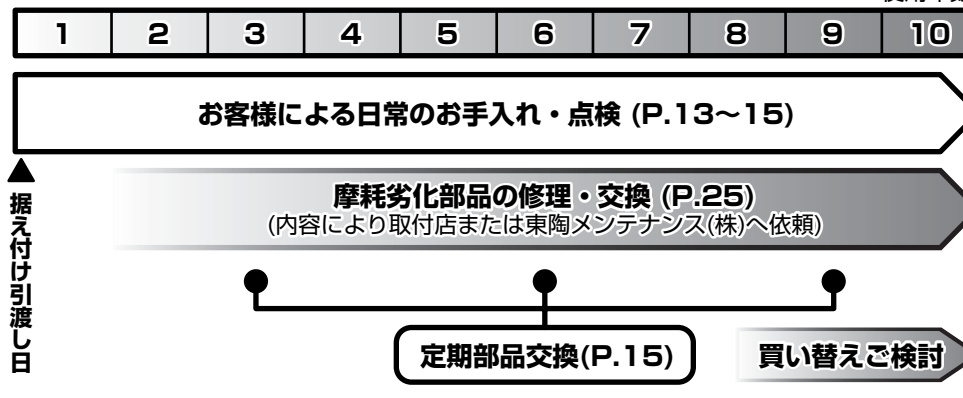

【修理を依頼する前に「故障かな?!」と思ったら】(P.21)をご確認ください!】

## 保証書 (この説明書のP.26が保証書になっています)

- この商品は保証書の内容に従って保証されています。据え付け引渡し日、取付店（または販売店）名、扱者印が記入してあることを確認してください。また、保証書の内容をよくお読みのうえ、大切に保存してください。
- 保証期間は保証書をご確認ください。

## 保証について

- 保証期間中は  
保証書の規定に従って、修理をさせていただきます。保証期間内でも有料になることがありますので保証書の内容をよくご確認ください。例えば、「取扱説明書、施工説明書、貼り付けラベルなどの注意書きに従っていない場合の不具合など」は有料になります。
- 保証期間を過ぎているときは  
修理すれば使用できる商品については、ご希望により有料で修理させていただきます。  
→「修理を依頼されるときは」「修理料金のしくみ」(P.25)をご確認ください。

## 部品の交換について

無料修理により交換された部品・商品は東陶機器(株)の所有となります。

## 補修用性能部品の供給期間

この商品の補修用性能部品（機能維持に不可欠な部品で、使用期間中に取り替えの必要が発生する可能性の大きいもの）の供給期間は製造中止後10年です。

## 摩耗・劣化する部品の交換

- バルブやパッキンが摩耗・劣化すると水漏れの原因となります。この場合、該当部品の交換が必要です。
- 摩耗・劣化部品の交換は、**お求めの取付店・販売店、または東陶メンテナンス(株)**(電話番号は裏表紙を参照してください)へ依頼してください。

## 修理を依頼されるときは

### 【修理依頼先】

お求めの取付店・販売店または**東陶メンテナンス(株)**(電話番号は裏表紙を参照してください)

### 【ご連絡いただきたい内容】

- ①住所、氏名、電話番号
- ②商品名 ③品番 ④購入日
- ⑤故障内容、異常の状況  
(どこから水漏れしているかなど)
- ⑥訪問希望日

### 【ご不明な点や修理に関するお問い合わせ先】

「**TOTOお客様相談室**」または「**東陶メンテナンス(株)**」(電話番号は裏表紙を参照してください)

品番は○部分に貼っているラベルでご確認ください。

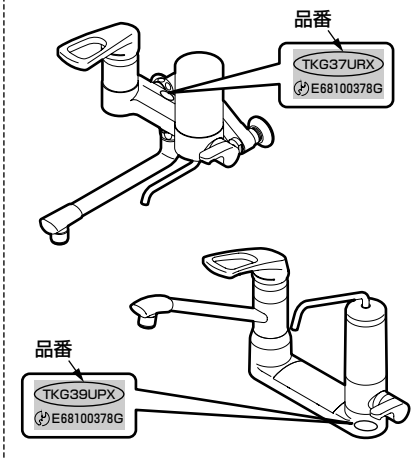

## 修理料金のしくみ<東陶メンテナンス(株)にご依頼の場合>

修理料金は **技術料** + **部品代** + **出張料** で構成されています。

**技術料** は、診断・故障箇所の修理および部品交換・調整・修理完了時の点検などの作業にかかる費用です。

**部品代** は、修理に使用した部品代です。

**出張料** は、商品のある場所へ技術者を派遣する場合の費用です。

# TOTO®

## 水栓金具保証書

本書は、本書記載内容で無料修理を行うことをお約束するものです。据え付け引渡し日から下記期間中、故障が発生した場合は本書をご提示のうえ、取付店(または販売店)、または東陶メンテナンス(株)(フリーダイヤル ☎ 0120-1010-05)に修理をご依頼ください。

お客様	おなまえ	様
	おところ	〒
取付店/販売店	〒	印
	電話	-
据え付け引渡し日	年	月 日

品番	TKG37型・TKG39型
保証期間	据え付け引渡し日から2カ年 (カートリッジは対象外)
用途	一般住宅台所用

### ★お客様へ

- ・この保証書をお受け取りになるときに、据え付け引渡し日、取付店(または販売店)名、扱者印が記入してあることを確認してください。保証書は再発行いたしませんので紛失されないよう大切に保存してください。なお、本書は日本国内においてのみ有効です。
- ・保証期間中でも、次の場合は有料修理になります。
  - (1) 上記用途以外で使用した場合の不具合。
  - (2) 適切な使用、維持管理を行わなかったことに起因する不具合。
  - (3) メーカーが定める施工説明書などに基づかない施工、専門業者以外による分解などに起因する不具合。
  - (4) 建築躯体の変形など商品以外の不具合に起因する当該商品の不具合。
  - (5) 塗装の色あせなどの経年変化または使用に伴う摩耗などにより生じる外観上の不具合。
  - (6) 海岸付近、温泉地などの地域における強い腐食性の空気環境に起因する不具合。
  - (7) ねずみ、昆虫などの動物の行為に起因する不具合。
  - (8) 火災、落雷、地震、噴火、洪水、津波など天変地異または戦争、暴動など破壊行為による不具合。
  - (9) 電気製品における異常電圧、指定外の使用電源(電圧・周波数)および外部ノイズなどに起因する不具合。
  - (10) 乾電池・コマパッキンなどの消耗による不具合。
  - (11) 日常のお手入れ箇所(フィルターなど)や水抜栓などのOリングやパッキンの摩耗・劣化による不具合。
  - (12) 砂やごみなどの配管内流入、および水あか固着に起因する不具合。
  - (13) 温泉水、井戸水などであって水道法に定められた飲料水の水质基準に適合しない水を給水したことに起因する不具合。
  - (14) 寒冷地仕様ではない場合の凍結に起因する不具合。
  - (15) 本書の提示がない場合。
  - (16) 本書にお客様名、据え付け引渡し日、取付店(または販売店)名、扱者印の記入のない場合。

・部品の交換について  
無料修理により交換された部品・商品は、東陶機器(株)の所有となります。

※この保証書は、本書に明示した期間、条件のもとにおいて無料修理をお約束するものです。したがって、この保証書によってお客様の法律上の権利を制限するものではありません。保証期間経過後の修理などについてご不明の場合は、「取扱説明書」に記載のお客様相談室または東陶メンテナンス(株)にお問い合わせください。

東陶機器株式会社