

TOTO

フットスイッチユニット

TES32型

商品の機能が十分に発揮されるように、この施工説明書の内容に沿って正しく取り付けてください。取り付け後は、お客様にご使用方法を十分にご説明ください。

1.1

安全上の注意 (安全のために必ずお守りください)

取り付け前に、この「安全上の注意」をよくお読みのうえ、正しく取り付けてください。

- この説明書では商品を安全に正しく取り付けただき、お客様や他の人々への危害や財産への損害を未然に防止するために、いろいろな表示をしています。その表示と意味は次のようになっています。

- お守りいただく内容の種類を、次の絵表示で区分し、説明しています。



警告

この表示の欄の内容を無視して誤った取り扱いをすると、人が死亡または重傷を負う可能性が想定される内容を示しています。



注意

この表示の欄の内容を無視して誤った取り扱いをすると、傷害または物的損害が発生する可能性があることを示しています。



⊘ は、してはいけない「禁止」内容です。左図は、「分解禁止」を示します。



ⓘ は、必ず実行していただく「強制」内容です。左図は、「必ず実行」を示します。

警告

ガタついているコンセントは使わない

火災や感電の原因になります。



指定する電源 (AC100V) 以外では使用しない

火災の原因になります。



電源プラグや駆動部・コントローラーに水をかけない

火災や感電の原因になります。

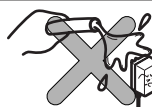

電源コードを折り曲げたり、重いものを乗せるなど乱暴に扱わない

火災や感電の原因になります。



警告

湯水を逆に配管しない

水を出そうとしても、湯が出てやけどをすることがあります。

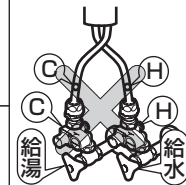

禁止

駆動部の湯側と水側を逆に取り付けけない

湯が先に出てやけどをすることがあります。

給湯温度は60℃より高温で使用しない

高温の湯が出て、やけどをすることがあります。



水場使用禁止

浴室など湿気の高い場所には設置しない

故障や感電の原因になります。



必ず実行

電源プラグをコンセントに差し込むときは根元までしっかり差し込む

火災の原因になります。



フィルターの掃除をする際は、いきなりふたをゆるめずに、止水栓を閉めてから行う
また、湯側駆動部が熱くないことを確認する

高温の湯が出てやけどをしたり、水漏れにより家財などをめらす財産損害発生のおそれがあります。

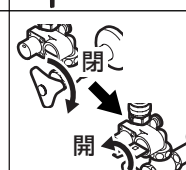

分解禁止

絶対に分解したり、修理・改造は行わない

火災や感電の原因になります。

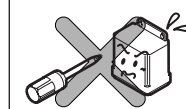

1-2

⚠ 注意



強い力や衝撃を与えない

破損して、水漏れにより家財などをぬらす財産損害発生のおそれがあります。

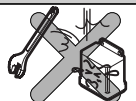

屋外や凍結が予想される場所には設置しない

故障の原因または、部品が破損し、水漏れして家財などをぬらす財産損害発生のおそれがあります。



新・旧および異なる種類の電池を混ぜて使用しない

電池の破裂、液漏れにより、けがや周囲を汚損する原因となることがあります。

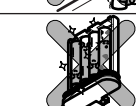

2

仕様

品番	TES32型	TES32D型
タイプ	AC100Vタイプ	乾電池タイプ
電源電圧	AC100V 50/60Hz	DC6V アルカリ乾電池 単3×4本
消費電力	待機時	5W
	作動時	7W
乾電池寿命 (100回吐・止水/日にて)	—	約2年
給水・給湯 圧力	最低必要水圧	0.05MPa(流動圧) (ただし、組み合わせる水栓の最低必要水圧 +0.03MPa(流動圧)以上の水圧が必要です)
	最高水圧	0.75MPa(静水圧)
最高給湯温度	85℃(ただし、安全のため、60℃以下でご使用ください)	
使用可能水質	水道水および飲用可能な井戸水	
使用環境温度	1~40℃(凍結が予想される地域では使用できません)	
電源コード長さ	1.9m(ACアダプターコード)	—
フットスイッチコード長さ	2.5m	
駆動部コード長さ	0.57m	
給水・給湯接続	G1/2	
用途	一般住宅台所用	

3

部品の確認

次の部品があることを確認してください。

駆動部・コントローラー		フットスイッチ部	<p>スペーサー(2個)</p>
	<p>コントローラー</p>		<p>フットスイッチ</p>
	<p>コントローラー用 取付ねじ(2本)</p>		<p>ケースウェイ</p>
	<p>アルカリ乾電池 (単3×4本) (乾電池タイプの場合)</p>		<p>フットスイッチ用 取付ねじ(6本)</p>
	<p>ACアダプター (AC100Vタイプ の場合)</p>		
その他	<p>施工説明書</p>	<p>取扱説明書</p>	<p>コードクランプ (5個)</p>
			<p>開閉工具</p>

※品番によっては、図と現品の形状が一部異なります。

4

取り付け前に

1. 給水圧力の確認

●使用圧力

①瞬間式給湯機と組み合わせる場合

給水・給湯圧力 { 最低必要圧力(注)… (水栓の最低必要圧力)+0.03MPa(流動圧)
最高圧力 … 0.75MPa(静水圧)

(注)水栓の最低必要圧力については、水栓の施工説明書をご覧ください。

②貯湯式給湯機と組み合わせる場合

給水・給湯圧力 { 最低必要圧力 … 0.05MPa
最高圧力 … 0.75MPa

ただし、下記水栓については最低必要圧力が異なりますので注意してください。

- 整流・ソフト切替式のハンドシャワー水栓 … 0.08MPa以上(静水圧)
- 一時止水機能付きのハンドシャワー水栓 … 0.10MPa以上(静水圧)

●やけど防止や配管保護のため、**給水圧力は給湯圧力より必ず高くするか、同圧になるように**してください。

●給水圧力が0.75MPaを超える場合、市販の減圧弁で0.2~0.3MPa程度に減圧してください。 快適に水栓をお使いいただくためには、0.2~0.3MPa程度の圧力をおすすめします。

2. 給湯温度の確認

●誤動作などによるやけど防止のため、**60℃給湯**をおすすめします。

3. 給水・給湯取出位置について

●水栓のみの取出位置より**約50mm下げて**取り出してください。

駆動部を取り付けることにより、水栓の給水管(またはホース)の接続が上がり、場合によっては取り付けできないことがあります。

(床給水の場合、止水栓取付位置を約50mm下げてください)

水栓の取出位置については水栓の施工説明書をご覧ください。

●既設配管に取り付ける場合、フレキホース(別売: TNY98LRX50など)で水栓の給水・給湯ホースが折れ曲がらないように配管してください。

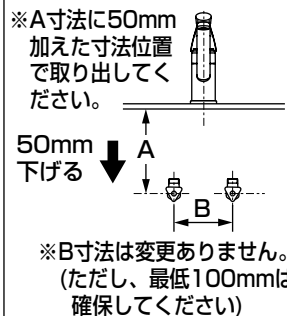

4. 配管・配線について

●給湯機からの給湯管は抵抗を少なくするために最短距離で配管し、配管には必ず保温材を巻いてください。

●水勢調節および器具の点検を容易にするために、別途止水栓を必ずご用意ください。

●乾電池タイプは電源工事不要です。

●AC100Vタイプの場合、**電源はAC100V(50/60Hz)**、最高消費電力は7Wです。必ずこれに適した配線をしてください。

また、ACアダプターがコンセントより大きい場合がありますので、キャビネットの内壁にぶつからない位置にコンセントを取り付けてください。

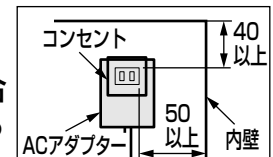

5. その他

●スペーサーの取付方向により、押して操作するタイプと踏んで操作するタイプが選択できます。 踏んで操作するタイプは、前出寸法が大きくなり足が引っ掛かることがありますのでご注意ください。

●フットスイッチは水平に正しく取り付けてください。

●コントローラーや駆動部、ACアダプター、コード類は、引き出しや収納物が当たらない位置に取り付けてください。 コード類の断線や故障の原因となります。

●食器洗浄機などで連続給水が必要な場合は、給水管を駆動部の前(上流側)から分岐してください。 自動止水機能により、食器洗浄の途中で断水することがあります。

●梱包前に通水検査をしていますので、商品内に水が残っている可能性があります。商品には問題ありません。

5 各部の寸法

※品番によっては、図と現品の形状が一部異なります。

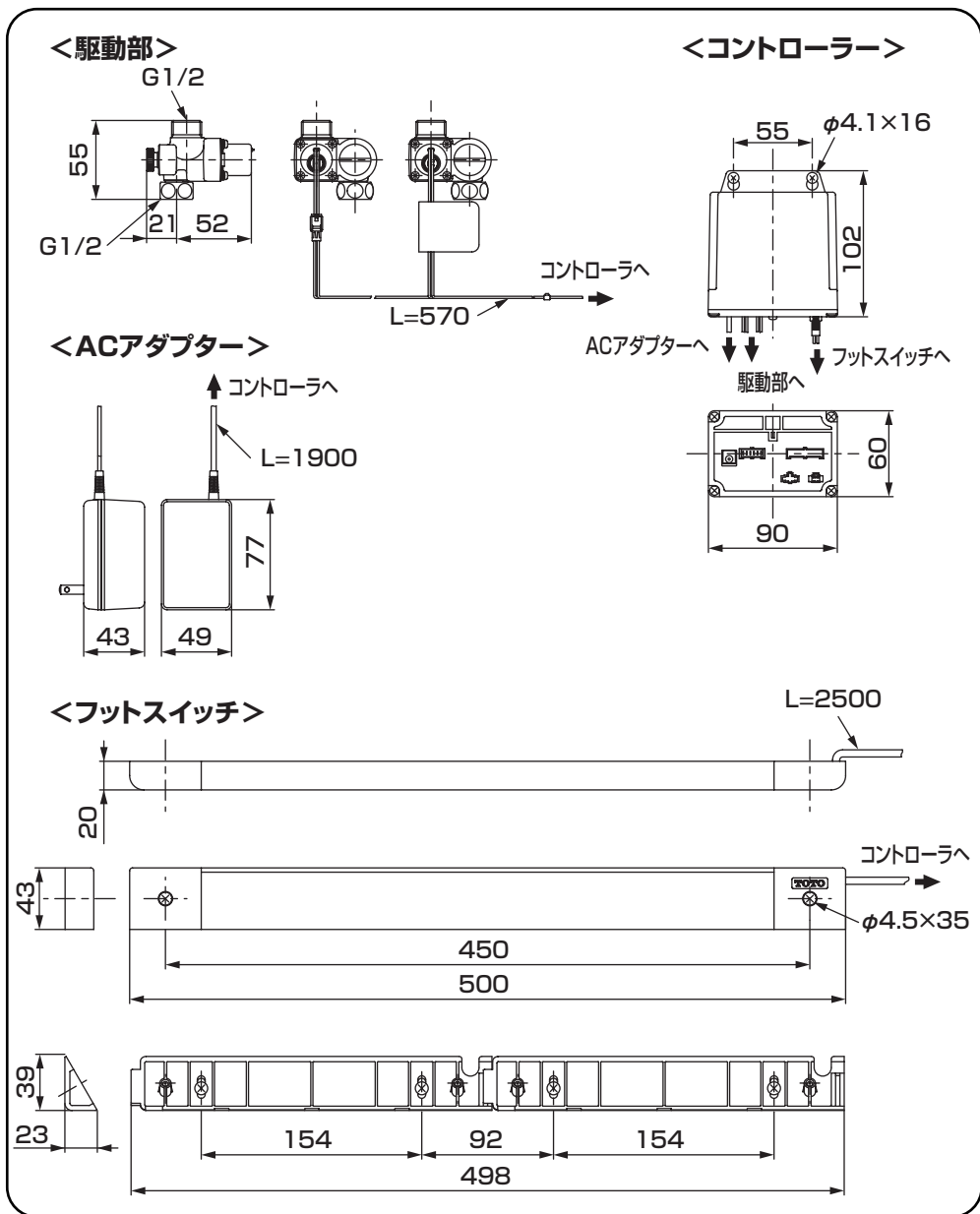

6-1 施工手順

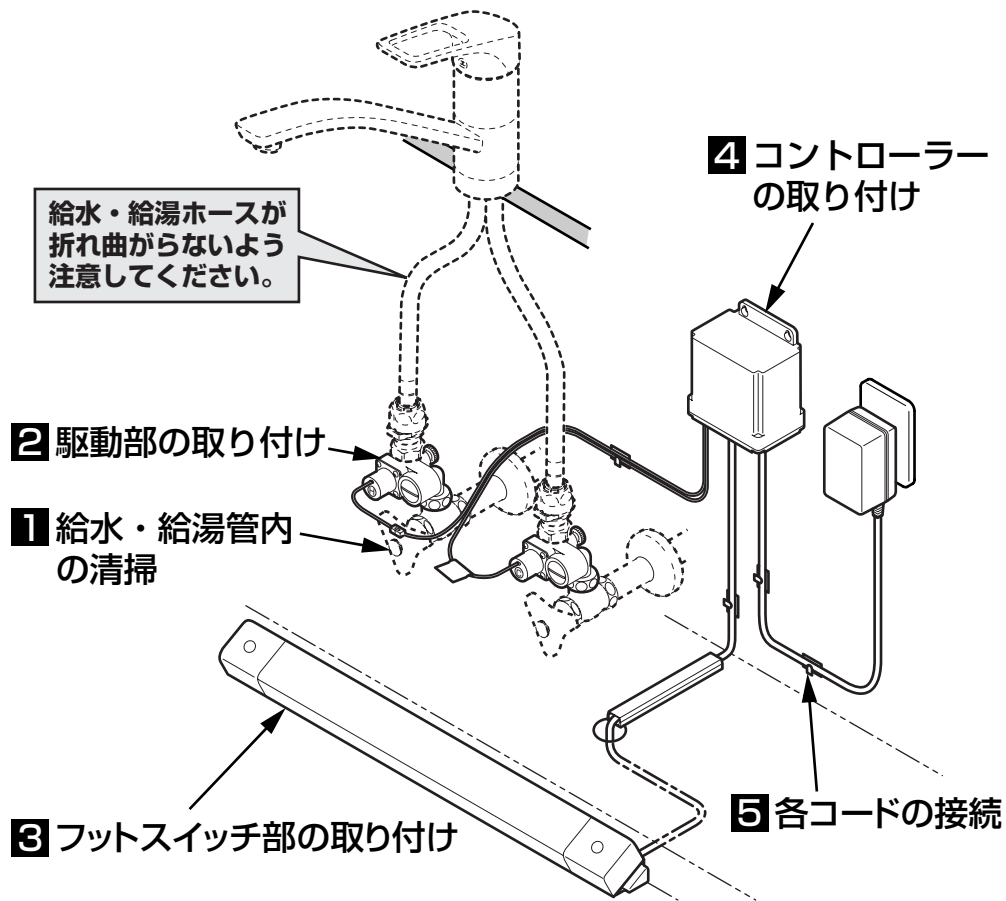

裏面へつづく

1 給水・給湯管内の清掃

取り付ける前に **必ず給水・給湯管内のごみ、砂などを完全に洗い流す。**

重要

2 駆動部の取り付け

① 駆動部を止水栓に取り付ける。

② 湯側駆動部のコネクタを駆動部コードのコネクタ（赤色）に接続する。

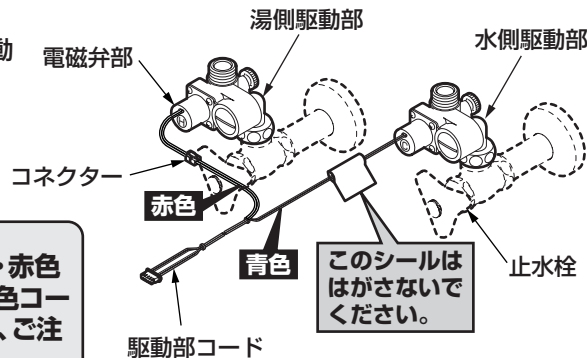

注意

● 駆動部には、湯側(Hラベル・赤色コード)と水側(Cラベル・青色コード)の区別をしていますので、ご注意ください。

● 駆動部は、電磁弁部およびフィルターが正面になるように固定してください。取合以上、正面にできない場合は、電磁弁部が必ず水平より上向きになるようにしてください。

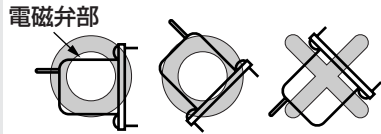

● コネクタはロックするまで確実に差し込んでください。

③ 駆動部に水栓を取り付ける。

※ 取付方法については、水栓の施工説明書をご覧ください。

注意

水栓の給水・給湯ホースが折れ曲がらないように配管してください。

3 フットスイッチの取り付け

① 流し台キャビネットのけこみ板部分が平らであることを確認する。
※ 段差があったり、歪んでいたら取り付けできません。

② けこみ板に、フットスイッチ下面が床面に接するように位置決める。

③ キャビネットを新設する場合は、けこみ板に、既設キャビネットに取り付ける場合は底板上に、コード貫通穴(φ12~φ15)をあける。

注意

キャビネットを新設する場合はスペーサーの取付方向によって穴位置が異なります。

④ コードを貫通穴に通し、キャビネット内に取り出す。
※ キャビネットを新設する場合は、排水口用の穴などから取り出してください。

⑤ スペーサー(2個)を組み合わせる。

⑥ スペーサーをフットスイッチ用取付ねじ(4本)でけこみ板に固定する。

注意

● スペーサーは底面に接するように確実に取り付けてください。

● キャビネットを新設する場合はスペーサーの切り欠き部に貫通穴がくるようにしてください。

⑦ フットスイッチをフットスイッチ用取付ねじ(2本)で固定する。

※ スペーサーを使用しなくてもフットスイッチは設置可能です。

Aの場合の貫通穴をあけ、けこみ板に直接フットスイッチを固定してください。

キャビネットを新設する場合

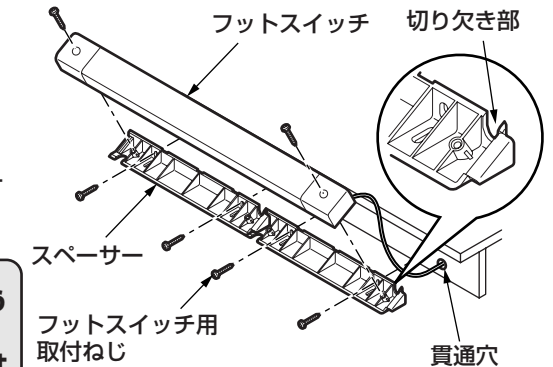
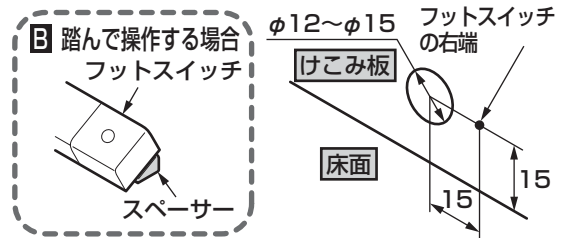
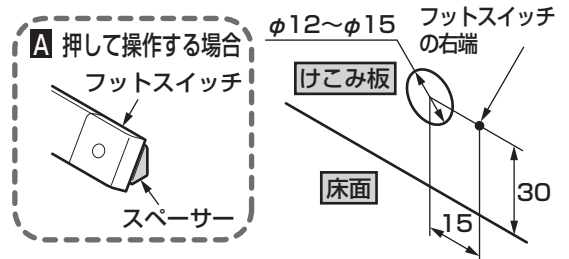

既設キャビネットに取り付ける場合



4 コントローラーの取り付け

コントローラーをコントローラー用取付ねじ(2本)で、キャビネット内の横の面または奥の面に取り付ける。

注意

コントローラーは、駆動部よりも高い位置になるように取り付けてください。

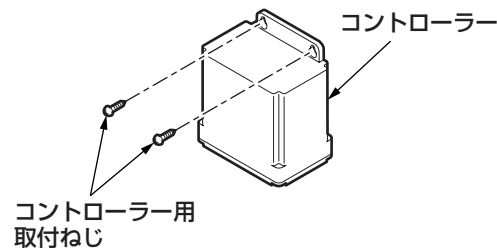

5 各コードの接続

①各コードのコネクターをコントローラー下側のコネクターに確実に差し込む。

②(AC100Vタイプの場合)
ACアダプターのプラグをコントローラー下側のACジャック部に確実に差し込み、コードをコードフックに引っ掛ける。

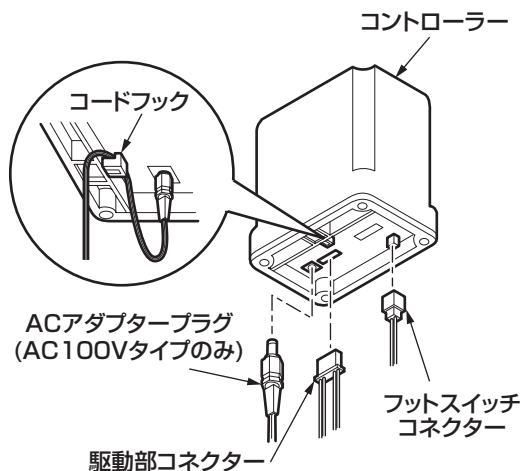

③キャビネットの底面にあるコードを同梱のケースウェイで保護する。

※ケースウェイは適当な長さに切ってお使いください。

④同梱のコードクランプを使って、各コードをキャビネット内に固定する。

注意

●全てのコードは安全のため、通水部に接触しないように固定してください。

●コネクターが結露した水でぬれないように、コネクターが駆動部より高い位置になるように駆動部コードを固定してください。

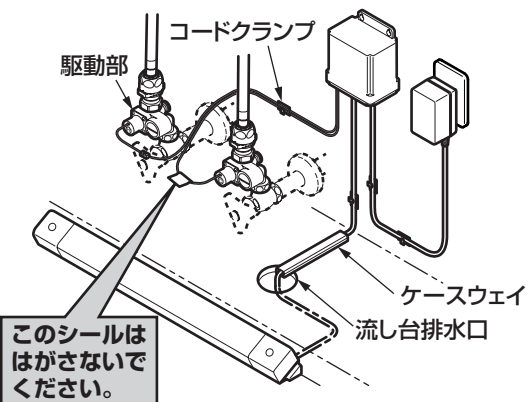

7

試運転および調節

1. 試運転

取り付けが完了したあと、次の方法で試運転を行ってください。

①電源を入れる

<AC100Vタイプの場合>

電源プラグをコンセントに差し込んでください。

<乾電池タイプの場合>

コントローラ下部の乾電池ケースに同梱の乾電池(単3×4本)を取り付けてください。
(取付方法は、「取扱説明書」を参照してください)

②水を出す・止める

止水栓を開き、レバーハンドルを上げて吐水状態にしてください。
(吐水状態でも水は出ません)

フットスイッチを押すと水が出ます。もう一度押すと止まります。

③吐水状態の確認

レバーハンドルを右いっぱいに回すと水、左いっぱいに回すと湯が出ることを確認してください。

また、駆動部にある手動弁が反時計回りいっぱいに回っていることを確認してください。

注意

湯側の手動弁は熱くなっていることがありますので十分に注意してください。

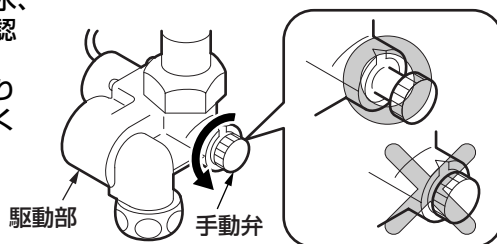

2. フィルターの掃除

取り付け後は必ずフィルターを掃除してください。

フィルターが詰まると流量が少なくなったり、十分な機能が発揮されなくなります。
また、お客様にも時々掃除していただくようにご説明願います。

※フィルターを掃除する際は、**止水栓を閉めたあと、ふたを外してください。**
また、湯側駆動部が熱くないことを確認してください。

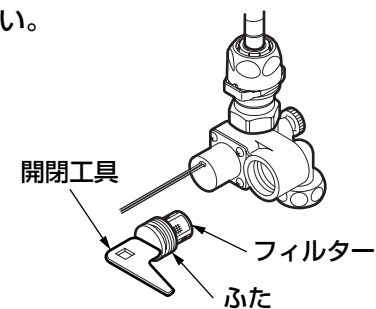

取り付けが完了したあと、次の項目を確認してください。

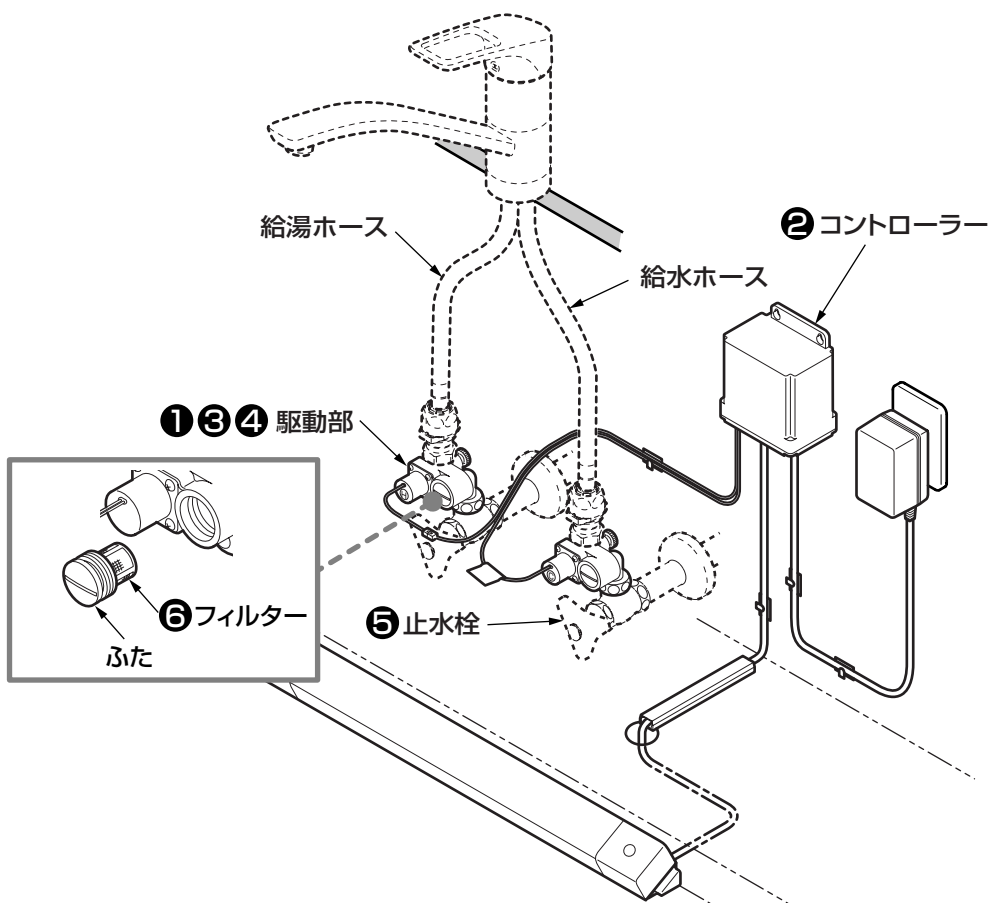

水漏れの確認

水漏れがないか確認してください。

① 駆動部の水漏れはないですか？

↳ 6-2 - ②「駆動部の取り付け」参照

コネクタの確認

コネクタがしっかり差し込まれているか確認してください。

② コネクタはしっかり差し込まれていますか？

↳ 6-3 - ⑤「各コードの接続」参照

流量および吐水温度の確認

流量が少ないときや、温度調節がうまくできない場合は、次の項目を確認してください。

③ 駆動部は逆に接続されていませんか？

↳ 6-2 - ②「駆動部の取り付け」参照

④ 手動弁は左いっぱいに戻っていますか？

↳ 7 - ①. 試運転 参照

⑤ 止水栓は開いていますか？

↳ 止水栓で流量を調節する。

⑥ フィルターのごみ詰まりはないですか？

↳ 7 - ②. フィルターの掃除 参照



※同梱の取扱説明書は、必ずお客様にお渡しください。

再生紙を使用しています。