

修理・取扱いのご相談は

**まずお求めの取付店・販売店へ**

取付店 / 販売店	〒		印
	電話	—	

転居や贈答品などでお求めの取付店・販売店へご相談できない場合は下記 TOTO 窓口へ

お客様専用窓口

修理の依頼・  
お問い合わせは



**東陶メンテナンス (株) へ**

**☎ 0120-1010-05**

受付(年中無休)  
受付時間: 関東・甲信越地区 8:00~20:00  
上記以外の地区 9:00~20:00  
訪問修理(年中無休)  
営業時間: 9:00~18:00

補修用品の  
ご購入は



**お近くのDIY・ホームセンター、お求め取付工事店  
又は TOTO パーツセンターへ**

**☎ 0120-8282-55**

受付時間: 平日 9:00~18:00  
土・日・祝日 10:00~18:00  
(夏期休暇・年末年始を除く)

その他使い方の  
お問い合わせは



**TOTO お客様相談室へ**

**☎ 0120-03-1010**

受付時間: 平日 9:00~18:00  
土・日・祝日 10:00~18:00  
(夏期休暇・年末年始を除く)

TOTOインターネットホームページ <http://www.toto.co.jp/>  
本 社 〒802-8601 北九州市小倉北区中島2-1-1 ……TEL093(951)2111

再生紙を使用しています。  
2002. 4  
03453S

## 壁付き給水栓 (埋込・ホース接続)

工事店さまへのお願い

貴店名ならびに据付け引渡日を保証書にご記入の上、お客様にお渡しください。

# TOTO

## 取扱説明書

### 保証書付

■このたびは TOTO 壁付き給水栓をお求めいただきまして、まことにありがとうございます。この取扱説明書をよくお読みの上、正しくお使いください。

■この取扱説明書は保証書付ですので大切に保存しておいてください。

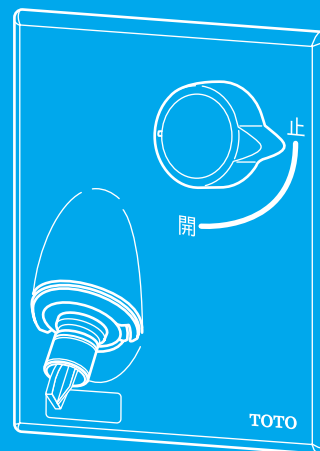

もくじ

安全上の注意	1
使用上の注意	2 ~ 4
凍結予防のしかた	5
日頃のお手入れと点検	6
アフターサービス	7
保証書	10
お問い合わせ先	裏表紙

# 安全上の注意 (安全上のために必ずお守りください)

ご使用前に、この「安全上の注意」をよくお読みの上、正しくお使いください。

- お読みになった後は、お使いになる方がいつでも見られる場所に必ず保存してください。
- この説明書では、機器を安全に正しくお使いいただき、あなたや他の人々への危害や、財産への損害を未然に防止するために、いろいろな表示をしています。その表示と意味は次のようになっています。

## 注意

この表示の欄の内容を無視して誤った取扱いをすると、傷害または、物的損害が発生する可能性があることを示しています。

■お守りいただく内容の種類を、次の絵表示で区分し、説明しています。

	してはいけない「禁止」の内容です。
	分解しないでください。
	必ず実行していただく「強制」内容です。

## 注意

- 接続後、給水ホースを下向きに引張って抜けないことを確認してください。

給水ホースが抜けることがあります。



- 接続部の水漏れ点検をしてください。

水漏れで家財などを濡らす財産損害発生のおそれがあります。



- 分解しないでください。

やけど・けがをしたり、水漏れして家財などを濡らすおそれがあります。

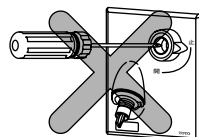

## お願い

給水ホースが外れても、自動的に水が止まる機能を備えておりますが、洗濯機などを使用しないときは、必ずハンドルを「止」に回してください。

# 使用上の注意

## 給水ホース継手の取付けかた

- 全自動洗濯機の場合

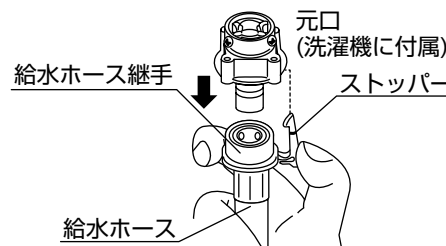

- 1.まず給水ホース継手に接続されている元口を外します。
- 2.給水ホース継手のストッパーの根元を押さえながら給水ホース継手を引下げて元口を外します。(洗濯機に付属の元口は必要ありません。)

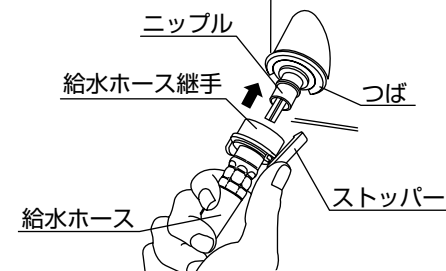

- 3.ストッパーの根元を押さえ、給水ホース継手を引下げながらニップルに差し込み、ストッパーを水栓本体のつばに引掛けます。

- 二槽式洗濯機の場合

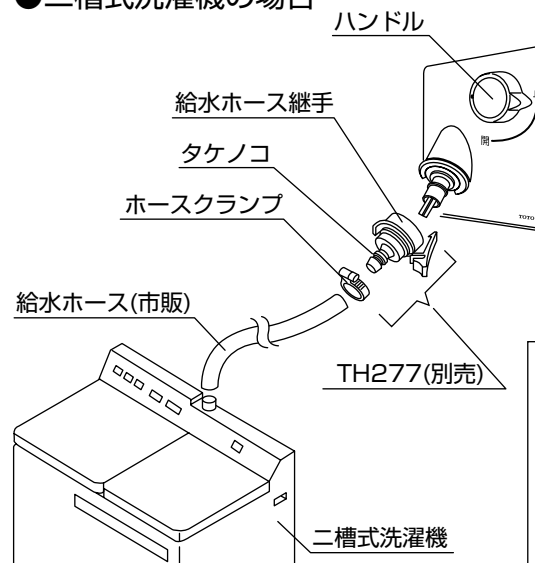

- 1.別売のTH277をご購入ください。
- 2.ホースクランプを給水ホースに通し、給水ホース継手のタケノコ部を給水ホースに奥まで差し込みます。
- 3.ホースクランプをタケノコ部に持っていき、ホースクランプをドライバーで強く締め付けてください。
- 4.全自動洗濯機の場合 3.と同様の作業を行ってください。

## 重要

- TH277は、常に水圧のかかる場所に使用しないでください。ホースクランプ部より、給水ホースが外れてしまう可能性があります。
- 給水ホース(市販)が外れても、水はとまりませんので、ご注意ください。

- 給水ホースは、内径φ12~14かつ外径φ15~27のものを使用のこと

## 使用中に給水ホース継手が外れたときは

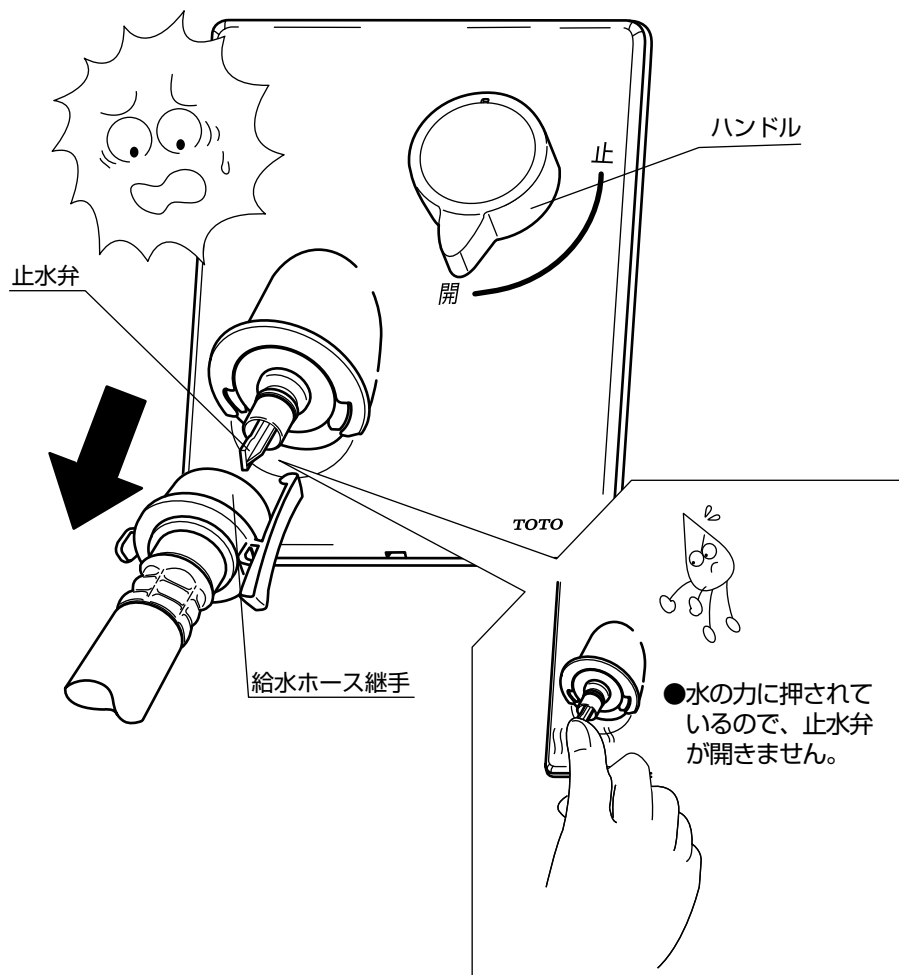

- 使用中に給水ホース継手が外れても、水の力で通水口がふさがり、水は漏れません。  
次ページ(P.4)の要領でこの水の力(水圧)を逃がし、給水ホース継手を復帰させてください。

## 給水ホース継手の復帰方法

1. ハンドルを『止』に回して水を止めます。

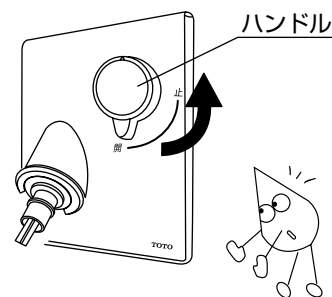

3. 給水ホース継手を差し込んで完成です。  
ハンドルを『開』に回して水を出してご使用ください。  
給水ホース継手の差し込み方法は(P.2)をご参照ください。

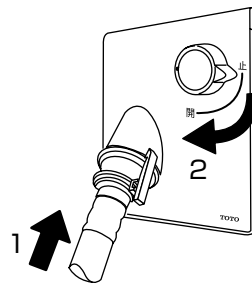

2. 止水弁の凸部をタオルで押さえ止水弁を傾け押し込み、中に貯まっている水を抜きます。

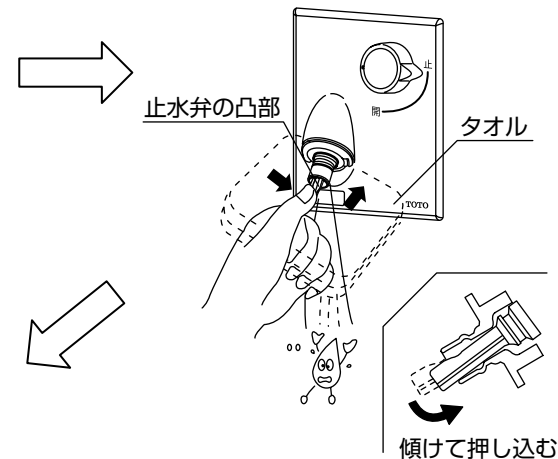

## 注意

- 給湯用としてご使用の場合は手を保護した上で水抜きを行なってください。

やけどをするおそれがあります。



## その他の注意事項

給水圧力が高い場合、バルブの構造上、右図のような現象がおこることがありますが、故障ではありません。ハンドルを『開』に回すか『開』と『止』の間でご使用ください。

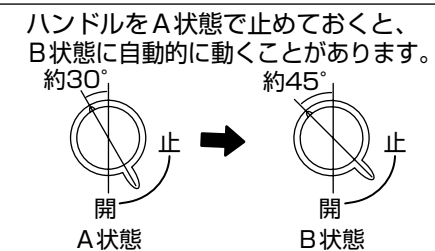

# 凍結予防のしかた (寒冷地用の場合)

## ⚠ 注意

●凍結のおそれがある場合は、配管の水抜き操作とあわせて下記の手順にしたがって水抜きしてください。



凍結破損で水漏れし、家財などを濡らす財産損害発生のおそれがあります。

\*お願い\*  
器具内の水抜きをする場合、最初に配管部の止水が完全にされているか確認してください。

### <水抜き手順>

1. 水栓のハンドルを『開』に回してください。

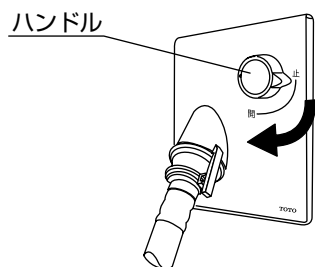

2. 洗濯機などの給水ホースを外してください。

※給水ホース内の残水はバケツなどで受けてください。

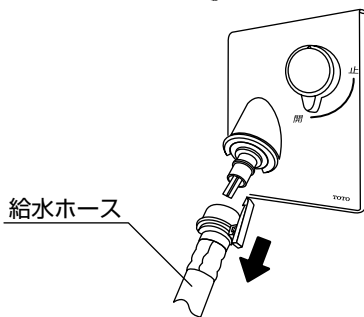

3. 止水弁の凸部をタオルで押さえ止水弁を30秒間傾けて押し込み、水抜きを行なってください。

※30秒間は、配管10m以内を基準としています。配管条件によっては、30秒以上押す必要のある場合があります。

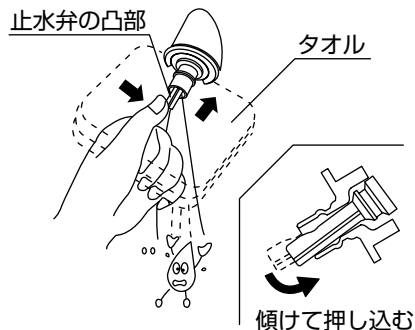

## ⚠ 注意

●給湯用としてご使用の場合は手を保護した上で水抜きを行なってください。



やけどをするおそれがあります。

# 日頃のお手入れと点検

## ⚠ 注意

●樹脂部を傷つける以下のものは絶対に使用しないでください。  
・酸性洗剤、アルカリ性洗剤、塩素系漂白剤  
・シンナー、ベンジンなどの溶剤



美しさを保つために日頃のお手入れをお願いいたします。

- ふだんは柔らかい布で拭いてください。
- ひどい汚れの場合は、適量に薄めた台所用又は浴室用中性洗剤を含ませた布で汚れを拭き取った後、洗剤を含んでいない濡れた布で洗剤を拭き取り、からぶきしてください。
- クレンザーやみがき粉など、粗い粒子を含んだ洗剤やナイロンたわしなどは使用しないでください。
- 酸性及びアルカリ性洗剤は、樹脂を侵しますので使用しないでください。

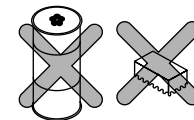

### ●水漏れ確認口の点検

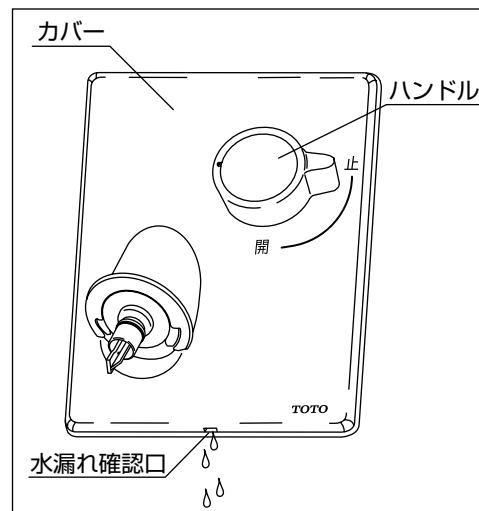

内部で万一水漏れがおこった場合、その水漏れを壁表側に出す為の水漏れ確認口を設けています。定期的に水漏れ確認口のまわりの壁が濡れていないか点検してください。万一水漏れを発見した場合は、水道元栓を閉めた後、取付店に連絡してください。

※水漏れを発見してもカバーやハンドルを外すなどの分解はしないでください。  
※『トールキャビネット』に組み込んだ製品については、器具の仕様上水漏れ確認口からの水漏れの検知はできません。この場合トールキャビネットの引き出しをあけて水漏れの確認を行なってください。

<該当製品> TN910V3X  
TN910V3KX

## ⚠ 注意

●カバーやハンドルを外すなどの分解はしないでください。



やけど・けがをしたり、水漏れして家財などを濡らすおそれがあります。

# アフターサービス

MEMO

## 保証書(この説明書のP.10が保証書になっています)

- この製品は保証書の内容にしたがって保証されておりますので、お取付店又は販売店・据付け引渡日などの記入をお確かめになり、保証書の内容をよくお読みになり記載事項をご確認の上、大切に保存してください。
- 保証期間は保証書の保証期間をご確認ください。

## 補修用部品の供給期間

この製品の補修用部品（機能維持に不可欠な部品で、使用期間中に取替えの必要が発生する可能性の大きいもの）の供給期間は製造中止後10年です。

## 保証について

- 保証期間中は保証書の規定にしたがって、出張修理をさせていただきます。保証期間内でも有料になることがありますので、保証書の内容をよくご確認ください。例えば、「取扱説明書、施工説明書、貼付けラベルなどの注意書にしたがっていない場合の不具合など」は有料になります。
- 保証期間を過ぎているときは修理すれば使用できる商品についてはご希望により有料で修理させていただきます。→「修理を依頼されるときは」「修理料金のしくみ」（本ページ）をご確認ください。

## 修理を依頼されるときは

### 【修理依頼先】

お求めの取付店・販売店又は東陶メンテナンス(株) (電話番号は裏表紙を参照ください。)

### 【ご連絡いただきたい内容】

- ①ご住所、氏名、電話番号
- ②商品名 ③品番 ④ご購入日
- ⑤故障内容、異常の状況  
(どこから水漏れしているかなど)
- ⑥訪問ご希望日

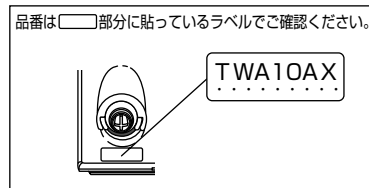

### 【ご不明な点や修理に関するお問い合わせ先】

「TOTOお客様相談室」又は「東陶メンテナンス(株)」

(電話番号は裏表紙を参照ください。)

## 修理料金のしくみ<東陶メンテナンス(株)にご依頼の場合>

修理料金は[技術料]+[部品代]+[出張料]で構成されています。

[技術料]は、診断・故障箇所の修理および部品交換・調整・修理完了時の点検などの作業にかかる費用です。

[部品代]は、修理に使用した部品代です。

[出張料]は、製品のある場所へ技術者を派遣する場合の費用です。

本書は、本書記載内容で無料修理を行うことをお約束するものです。据付け引渡日から下記期間中、故障が発生した場合は本書をご提示の上、取付店（又は販売店）又は東陶メンテナンス(株)（フリーダイヤル ☎0120-1010-05）に修理をご依頼ください。

お客様	おなまえ	様
	おところ	〒
取付店 販売店	〒	印
	電話	-
据付け引渡日	年	月 日

品番	TWA10型 TN910型
保証期間	据付け引渡日から2ヵ年
用途	一般住宅洗濯機用

### ★お客様へ

- ・この保証書をお受け取りになるときに、据付け引渡日、取付店名、扱者印が記入してあることを確認してください。保証書は再発行いたしませんので紛失されないよう大切に保存してください。なお、本書は日本国内においてのみ有効です。
- ・保証期間中でも、次の場合は有料修理になります。
  - (1) 上記用途以外で使用した場合の不具合。
  - (2) 適切な使用、維持管理を行わなかったことに起因する不具合。
  - (3) メーカーが定める施工説明書などに基づかない施工、専門業者以外による分解などに起因する不具合。
  - (4) 建築躯体の変形など製品本体以外の不具合に起因する当該品の不具合。
  - (5) 塗装の色あせなどの経年変化又は使用に伴う摩耗などにより生じる外観上の不具合。
  - (6) 海岸付近、温泉地などの地域における強い腐食性の空気環境に起因する不具合。
  - (7) ねずみ、昆虫などの動物の行為に起因する不具合。
  - (8) 火災、落雷、地震、噴火、洪水、津波など天変地異又は戦争、暴動など破壊行為による不具合。
  - (9) 電気製品における異常電圧、指定外の使用電源（電圧・周波数）などに起因する不具合。
  - (10) 消耗部品の消耗に起因する不具合。
  - (11) 砂やごみなどの配管内流入に起因する不具合。
  - (12) 温泉水、井戸水などであって水道法に定められた飲料水の水質基準に適合しない水を給水したことに起因する不具合。
  - (13) 寒冷地仕様ではない場合の凍結に起因する不具合。
  - (14) 本書の提示がない場合。
  - (15) 本書にお客様名、お取付店又は販売店名、据付け引渡日の記入のない場合。

※この保証書は、本書に明示した期間、条件のもとにおいて無料修理をお約束するものです。したがって、この保証書によってお客様の法律上の権利を制限するものではありません。保証期間経過後の修理などについてご不明の場合は、「取扱説明書」に記載のお客様相談室又は東陶メンテナンス(株)にお問い合わせください。

**東陶機器株式会社**

〒 802-8601 北九州市小倉北区中島2丁目1番1号 TEL (093) 951-2111