

TOTO

東陶機器株式会社

修理・取扱いのご相談は

まずお求めの取付店・販売店へ

取付店	〒	印
販売店	電話 -	

転居や贈答品などでお求めの取付店・販売店へご相談できない場合は下記TOTO窓口へ

お客様専用窓口

修理の依頼・
お問い合わせは



東陶メンテナンス(株)へ

☎ 0120-1010-05

受付(年中無休)
受付時間: 関東・甲信越地区 8:00~20:00
上記以外の地区 9:00~20:00
訪問修理(年中無休)
営業時間: 9:00~18:00

カートリッジ・
補修用品の
購入は



**お近くのDIY・ホームセンター、お求め取付工事店
又はTOTOパーツセンターへ**

☎ 0120-8282-55

受付時間: 平日 9:00~18:00
土・日・祝日 10:00~18:00
(夏期休暇・年末年始を除く)

その他(使い方などの
お問い合わせは



TOTOお客様相談室へ

☎ 0120-03-1010

受付時間: 平日 9:00~18:00
土・日・祝日 10:00~18:00
(夏期休暇・年末年始を除く)

インターネットホームページ <http://www.toto.co.jp/>

再生紙を使用しています。

壁付きシングルレバー湯水混合水栓

工事店さまへのお願い

貴店名ならびに据付け引渡日を保証書にご記入の上、お客様にお渡しください。

TOTO

取扱説明書

保証書付

このたびは、TOTOシングルレバー混合水栓をお求めいただきまして、まことにありがとうございました。

この取扱説明書をよくお読みのうえ、正しくお使いください。

この取扱説明書は保証書付ですので大切に保存しておいてください。

もくじ

安全上の注意	1~3
特長・各部のなまえ	4~5
つかいかた	6
使用上の注意	7~9
凍結予防のしかた	10~11
日頃のお手入れと点検	12~13
故障かな?と思ったら	14~17
アフターサービス	18
保証書	22
お問い合わせ先	裏表紙





安全上の注意 (安全のために必ずお守りください)

ご使用前に、この「安全上の注意」をよくお読みの上、正しくお使いください。

お読みになった後は、お使いになる方がいつでも見られる場所に必ず保存してください。この説明書では、機器を安全に正しくお使いいただき、あなたや他の人々への危害や、財産への損害を未然に防止するために、いろいろな表示をしています。その表示と意味は次のようになっています。

! 注意	この表示の欄の内容を無視して誤った取扱いをすると、傷害または、物的損害が発生する可能性があることを示しています。
--------------------	--

お守りいただく内容の種類を、次の絵表示で区分し、説明しています。

	してはいけない「禁止」の内容です。
	分解しないでください。
	指示した場所に触れないでください。
	必ず実行していただく「強制」内容です。

品番によっては、図と現品の形状が一部異なります。

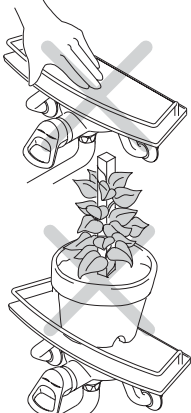
! 注意	
<p>器具に手をついたり、ぶら下がったり、手すりかわりにしたり、座るなど無理な力をかけないでください。</p> <p>重いもの（浄水器、鉢植えなど）をのせないでください。</p> <p>棚にのせられる重さは2Kgまでです。</p> <p>固いものをぶつけないでください。</p> <p>器具が破損し、けがをしたり水漏れで家財などを濡らす財産損害発生のおそれがあります。</p>	 

! 注意		
<p>ガードバーにふきんやタオルなどを掛けないでください。</p> <p>棚が破損して、けがをするおそれがあります。</p>		<p>ガードバー</p> 
<p>水栓の左側は給湯側のため高温になっています。直接肌を触れないでください。</p> <p>やけどをするおそれがあります。</p>		
<p>高温の湯をお使いの時には、スパウトは高温になっています。直接肌を触れないでください。</p> <p>やけどをするおそれがあります。</p>		
<p>高温の湯をお使いの後は、水栓内に高温の湯が残らないようしばらく水を流してください。</p> <p>次に使用すると、水栓内に残っている高温の湯が出て、やけどをするおそれがあります。</p>		
<p>湯をお使いになる時は、必ずレバーハンドルを水側から開けてください。</p> <p>その後ゆっくり湯側へ回し、お好みの温度に調節してください。</p> <p>湯側から先に開けると高温の湯が出て、やけどをするおそれがあります。</p>		 <p style="text-align: center;">水側から</p>

特長・各部のなまえ



操作は簡単！！

レバーハンドルのワンタッチ操作で、吐水・止水、温度調節から吐水量の調節までできます。

便利な棚付き！！

日頃置き場所に困るスポンジや調味料など(2kg以内)をスッキリ収納できる便利な棚付。

*品番によっては、図と現品の形状が一部異なります。

⚠ 注意		
<p>レバーハンドルを急に閉めると、配管から水漏れをおこすおそれがありますので、ゆっくり操作してください。</p> <p>水漏れなどで家財を濡らす財産損害発生のおそれがあります。</p>		
<p>分解、保守・点検の決められた項目以外はしないでください。</p> <p>器具が破損し、やけど・けがをしたり、水漏れで家財などを濡らす財産損害発生のおそれがあります。</p>		
<p>(寒冷地用) 凍結が予想される際は、配管内の水抜操作と水栓の水抜操作を同時に行ってください。(P.10を参照ください)</p> <p>凍結による破損で水漏れし、家財などを濡らす財産損害発生のおそれがあります。</p>		
<p>(寒冷地用) 水抜コックは水抜き以外の目的で開けないでください。</p> <p>水抜コックをいきなり開けると高温の湯が出てやけどをしたり、湯水が噴き出して、家財などを濡らす財産損害発生のおそれがあります。</p>		

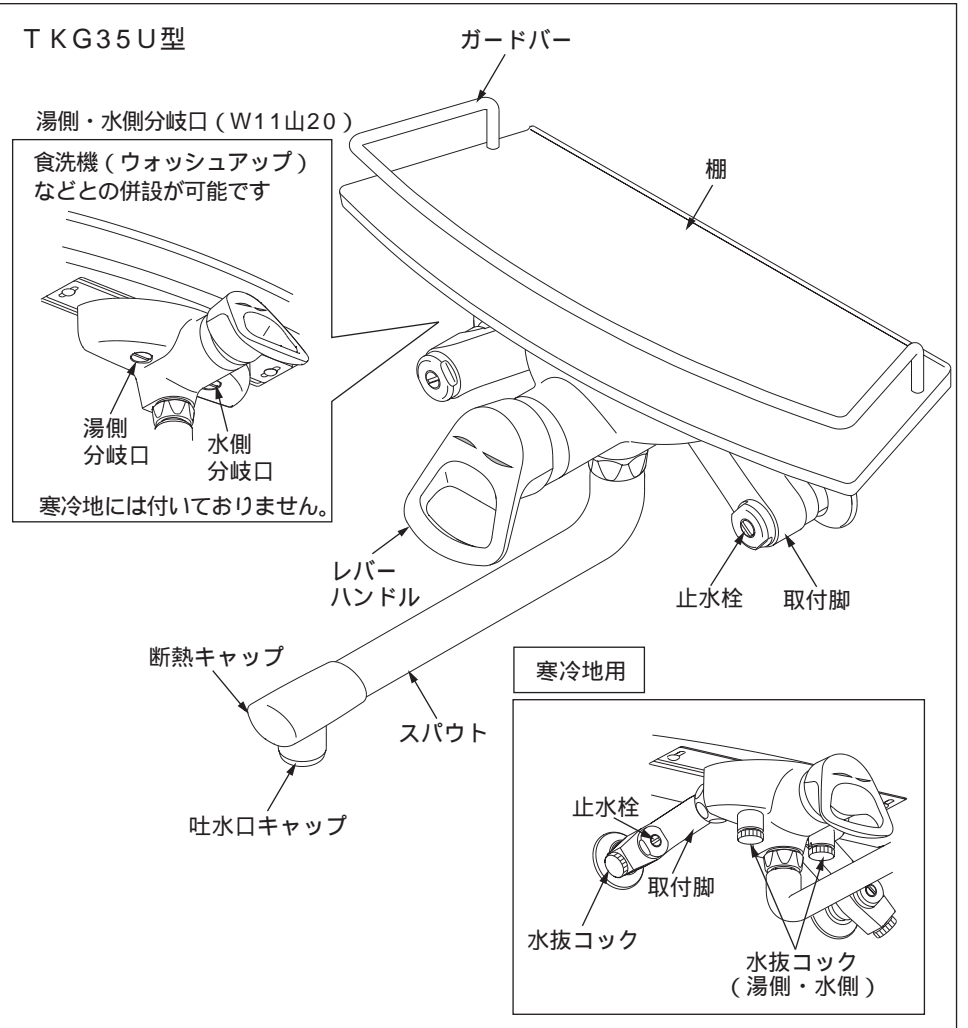

T KG35U1型
T KG35U2型

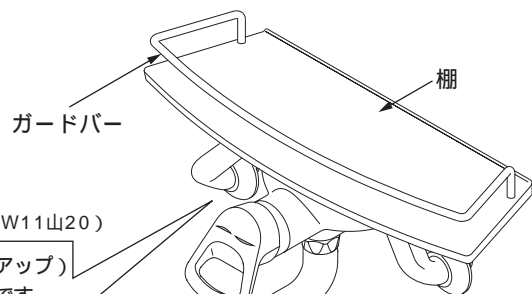

湯側・水側分岐口 (W11山20)

食洗機 (ウォッシュアップ)
などの併設が可能です



寒冷地には付いておりません。

寒冷地用

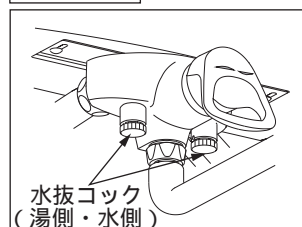

ガードバー
柵
スパウト
断熱キャップ
吐水口キャップ

水抜コック
(湯側・水側)

T KG35U3型



湯側・水側分岐口 (W11山20)

食洗機 (ウォッシュアップ)
などの併設が可能です



寒冷地には付いておりません。

寒冷地用

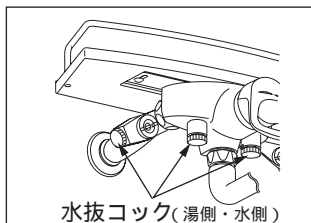

ガードバー
柵
取替脚
止水栓
スパウト
断熱キャップ
吐水口キャップ

水抜コック (湯側・水側)

つかいかた

温度の調節

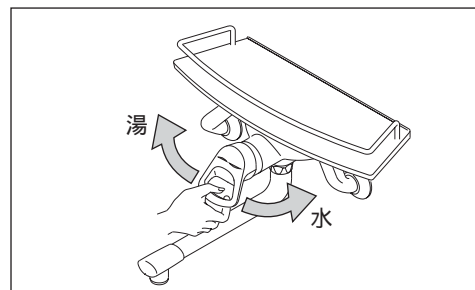

温度調節はレバーハンドルの回転で行います。
レバーハンドルを右にいっぱい回すと水、左に回すにつれて温度が上がります。

吐水と止水と流量調節

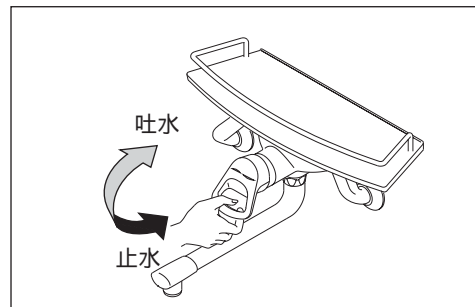

どの位置でも、レバーハンドルを上げると吐水し、下げると止水します。
レバーハンドルを上げるにつれて流量が多くなります。

止水栓による流量調節 (止水栓がついている場合)

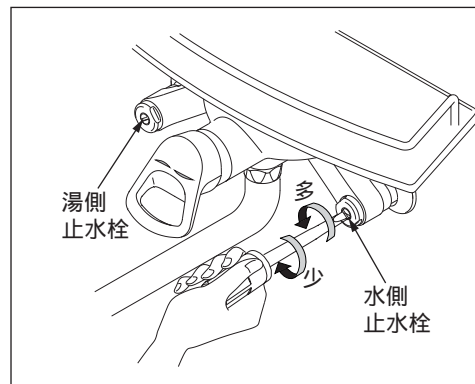

レバーハンドル全開時の吐水量が多すぎる場合などに、止水栓でお好みの量に調節できます。
止水栓の流量調節ねじを右に回すと流量が少なくなり、左に回すと多くなります。

使用上の注意

しばらく吐水させてからご使用ください

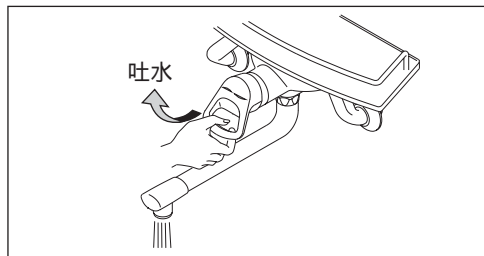

湯を使用した後、次に使用するとき多少温度が変わる場合がありますので、しばらく吐水させて温度が安定してからご使用ください。

レバーハンドルの操作はゆっくりと

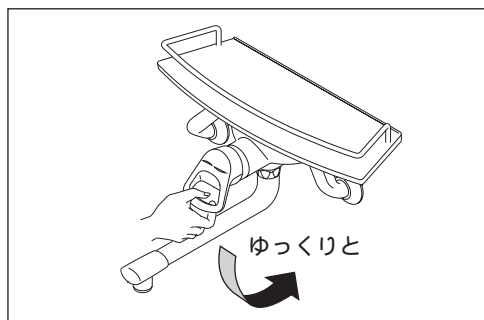

水を止めるときは、レバーハンドルをゆっくり下げてください。速く操作すると、重く感じる場合があります。これは*ウォーターハンマー低減機構がはたらいっているためです。

*ウォーターハンマー
急に水を止めた時に、「ドン」という大きな音がる現象。配管の損傷や水漏れの原因にもなります。

給湯機が瞬間型の場合

- 1.吐水量が少ないと給湯機が着火しないことがありますので、レバーハンドルはできるだけ全開でご使用ください。
- 2.給水圧力が低いとき、水温が高いときは、給湯機が着火しにくくなる場合がありますので、給湯機の設定温度(能力切替式の場合は能力)を少し下げてください。

器具に手をついたり、ぶら下がったり、手すりぐわりにしたり、座るなど無理な力をかけないでください。

重いもの(浄水器、鉢植えなど)をのせないでください。棚にのせられる重さは2Kgまでです。

固いものをぶつけないでください。

器具が破損し、けがをしたり水漏れで家財などを濡らす財産損害発生のおそれがあります。

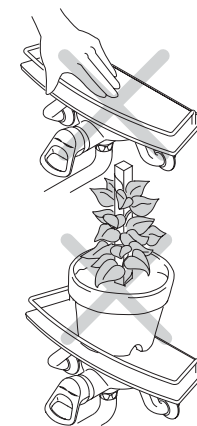

ガードバーにふきんやタオルなどをガードバー掛けないでください。

棚が破損して、けがをするおそれがあります。

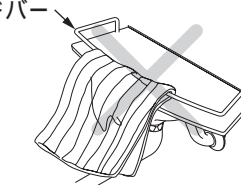

水栓の左側は給湯側のため高温になっています。直接肌を触れないでください。やけどをするおそれがあります。



高温の湯をお使いの時には、スパウトは高温になっています。直接肌を触れないでください。やけどをするおそれがあります。



高温の湯をお使いの後は、水栓内に高温の湯が残らないようしばらく水を流してください。次に使用すると、水栓内にたまった高温の湯が出て、やけどをするおそれがあります。



凍結予防のしかた (寒冷地用の場合)

湯をお使いになる時は、必ずレバーハンドルを水側から開けてください。 その後ゆっくり湯側へ回し、お好みの温度に調節してください。 湯側から先に開けると高温の湯が出てやけどをするおそれがあります。	!
レバーハンドルを急に閉めると、配管から水漏れをおこすおそれがありますので、ゆっくり操作してください。 水漏れなどで家財を濡らす財産損害のおそれがあります。	!
保守・点検の決められた項目以外は分解しないでください。 器具が破損し、やけど・けがをしたり、水漏れで家財などを濡らす財産損害発生のおそれがあります。	!
吐水口の先端に、止水機能を持った浄水器（浄水器そのもので、水を出したり止めたりすることのできる浄水器）は取り付けしないでください。 スパウト部からの水漏れのおそれがあります。	!
給湯温度は最高 85 まででお使いください。 85 以上でご使用になると器具の寿命が短くなります。	!
一般地用の器具をお使いの場合で凍結が予想される際は、少量の水を出しておくとともに、配管部へ布を巻くなどの凍結防止をしてください。 また、寒冷地用をお使いの場合は、配管の水抜き操作と水栓の水抜き操作を同時に行ってください。(P.10を参照ください) 凍結による破損で水漏れし、家財などを濡らす財産損害発生のおそれがあります。	!
配管などの解氷のため解氷機をご使用の場合、水栓本体部には絶対に通電しないでください。 器具が破損し、やけど・けがをしたり、水漏れで家財などを濡らす財産損害発生のおそれがあります。	!
(寒冷地用) 水抜きコックは水抜き以外の目的で開けないでください。 水抜きコックをいきなり開けると、湯・水が噴き出てやけどをしたり、家財などを濡らすおそれがあります。	!

⚠ 注意

凍結のおそれがある場合は、配管の水抜き操作とあわせて下記の手順にしたがって水抜きしてください。 凍結による破損で水漏れし、家財などを濡らす財産損害発生のおそれがあります。	!
一般地用をご使用の場合で凍結のおそれがある際は、以下の処置を実施してください。 (1) 水栓より少量の水を出しておく。 (2) 配管部などに布を巻く。	!
水抜きコックは水抜き以外の目的で開けないでください。 水抜きコックをいきなり開けると、湯・水が噴き出てやけどをしたり、家財などを濡らすおそれがあります。	!
解氷機をご使用の場合 水栓には絶対に通電しないでください。	!

器具の水抜き方法

1. 配管部の元栓を閉めてください。

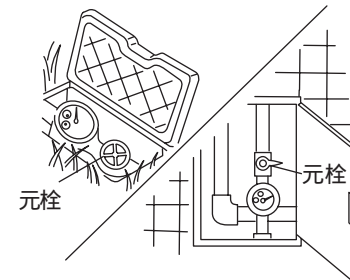

ポイント
元栓を閉めるとき回した量を控えておくと再通水の際に元栓を開けるときの目安になります。

2. レバーハンドルを中央の位置で上げ、本体の残った水を出してください。

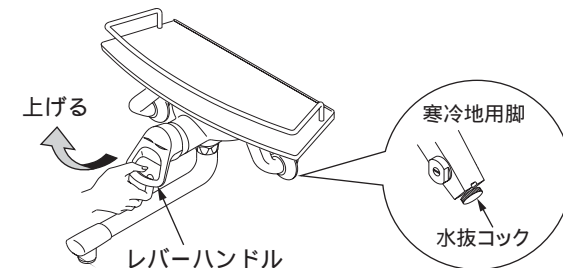

日頃のお手入れと点検

3. 水抜コックを開け水を抜いてください。
水抜き完了後は必ず水抜コックを閉めてください。

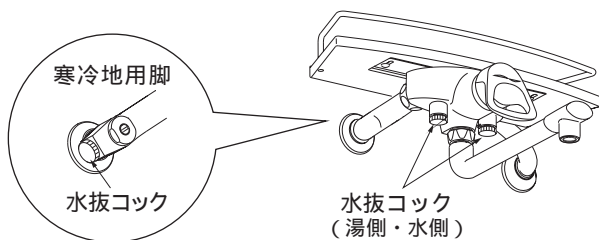

4. 再通水の場合はレバーハンドルを下げ、吐水しない状態にして、配管部の元栓を開けてください。
水抜きをしても吐水口キャップの網目に付着した水滴が凍って通水しにくい場合はぬるま湯であたためてください。

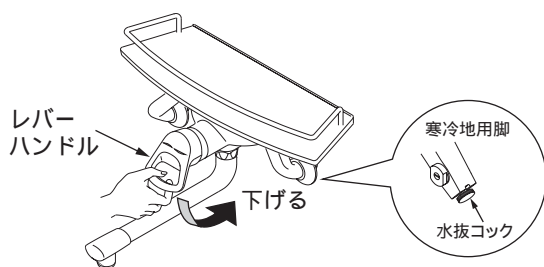

ポイント
元栓は閉めた量だけ開けてください。
開ける量によって吐水量が変わる場合があります。

⚠ 注意

定期的に、配管の周りを見て水漏れや、ガタつきがないか確認してください。

劣化・摩耗などで部品が破損し、やけど・けがをしたり、水漏れして家財などを濡らす財産損害発生のおそれがあります。

回転式スパウトを長期間回さずに使用すると、回転部に水あかなどが付着し、回りにくくなる場合があります。無理に回そうとすると、水漏れの原因となりますので、日頃からときどきスパウトを左右に動かしてください。

表面を傷つけるものは使用しないでください。

- ・TOTO水あかクリーナー以外の酸性洗剤、塩素系漂白剤、アルカリ性洗剤
- ・シンナー、ベンジンなどの溶剤
- ・クレンザー、磨き粉など粗い粒子を含んだ洗剤
- ・ナイロンたわし、たわし、ブラシ



本体内部の分解はしないでください。

やけど・けがをしたり、水漏れして家財などを濡らすおそれがあります。

美しさを保つために日頃のお手入れをお願いいたします。

【TOTO水あかクリーナーでのお手入れ】

水栓の表面に付着した水あかなどの汚れ落としにTOTO水あかクリーナーのご使用をお勧めします。TOTO水あかクリーナーは水栓に傷をつけずに汚れを効果的に除去します。

お求めはお近くのTOTOショールームもしくはTOTOパーツセンター（電話番号は裏表紙を参照ください）にお尋ねください。

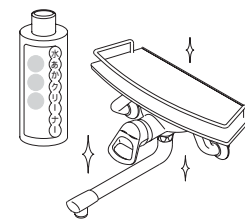

【布を使用したお手入れ】

軽い汚れの場合は、水またはぬるま湯に浸した布をよく絞って汚れをふき取ってください。

ひどい汚れの場合は、適量にうすめた食器用中性洗剤を含ませた布で汚れをふき取った後、水洗いし、からぶきしてください。

吐水口キャップがつまると吐水量が少なくなったり、温度調節がうまくできなくなるなど十分な機能が発揮されなくなりますので、ときどき吐水口を掃除してください。

【吐水口のお手入れ】

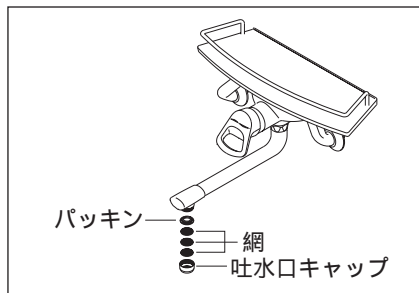

吐水口キャップを手で回してはずしてください。

網目につまったごみをブラシなどで取り除いてください。

お願い
分解するときは、部品を紛失しないように注意してください。

【フィルターのお手入れ】(TKG35U3型の場合)

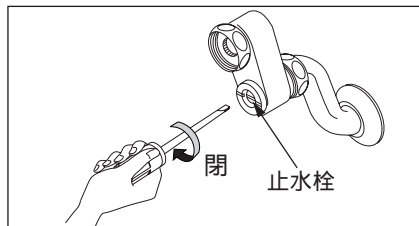

マイナスドライバーなどで湯側・水側の止水栓を閉めてください。

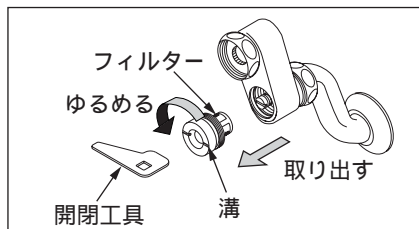

開閉工具を溝に差し込み、フィルターをゆるめて取り出してください。

フィルターは水側、湯側の両方にあります。

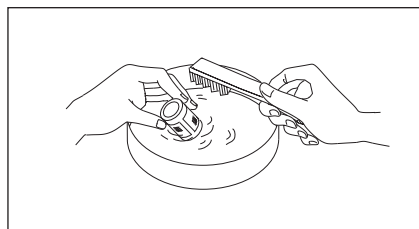

フィルターの網目に詰まったごみをブラシなどで取り除いてください。

逆の手順でフィルターを組み付け、止水栓を元の位置に戻してください。最後に水漏れがないことを確認してください。

故障かな？！と思ったら

⚠ 注意

保守・点検の決められた項目以外は分解しないでください。器具が破損し、やけど・けがをしたり、水漏れで家財などを濡らす財産損害発生のおそれがあります。



修理を依頼される前に、下表の項目を点検をしてください。

現象	お調べいただくところ		処置	参照ページ
	止水栓付	止水栓なし		
吐水量が少ない (水が出ない)	止水栓は全開されていますか。	-	止水栓で流量を調節してください。	P.6 流量調節の項
	吐水口キャップの目づまりはありませんか。	-	吐水口の掃除をしてください。	P.13吐水口のお手入れの項
	ガス給湯機と組合わせてご使用の場合、能力切替式のものでは適正能力にセットされていますか。	-	ガス給湯機の能力を適正能力にセットしてください。	-
高温しか出ない (湯しか出ない)	水側の止水栓は十分開いていますか。	-	止水栓で流量を調節してください。	P.6 流量調節の項
低温しか出ない (水しか出ない)	給湯機のスイッチは入っていますか。湯側全開で給湯機の設定温度が出ていますか。	-	給湯機のスイッチ・設定温度を確認ください。	-
	湯側の止水栓は十分開いていますか。	-	止水栓で流量を調節してください。	P.6 流量調節の項
温度調節がうまくできない	湯側・水側の止水栓は十分開いていますか。	-	止水栓で流量を調節してください。	P.6 流量調節の項
	給湯機から十分なお湯がきていますか。	-	給湯機の設定温度を確認ください。	-
水が止まらない	吐水口キャップの目づまりはありませんか。	-	吐水口の掃除をしてください。	P.13吐水口のお手入れの項
	レバーハンドルは止水位置まで下げられていますか。(全閉になっていますか)	-	レバーハンドルを止水位置まで下げてください。	P.6 つかいかた
袋ナット部から水が漏れたら	袋ナットはしっかり締まっていますか。	-	袋ナットをしっかりと締め直してください。	P.15 棚が傾いたらの項
棚がガタついたら	取付板のねじ、棚の取付ねじはしっかりと締まっていますか。	-	ねじを締め直してください。	P.15 棚がガタついたらの項
棚が傾いたら	袋ナットがゆるんでいませんか。	-	袋ナットを締め直してください。	P.16 棚が傾いたらの項
ガードバーがガタついた	ガードバー取付ねじはしっかりと締まっていますか。	-	ねじを締め直してください。	P.16 ガードバーがガタついたらの項

止水栓の位置はP6の流量調節の項をご確認ください。

お願い

前ページの処置で故障が直らない場合は、お求めの取付店、TOTOお客様相談室または東陶メンテナンス㈱へお問い合わせください。

(P.18「アフターサービス **修理を依頼されるときは**」の項を参照ください。)

棚がガタついたら・・・

下記の2ヶ所の(4ヶ)のねじをしっかり締め直してください。

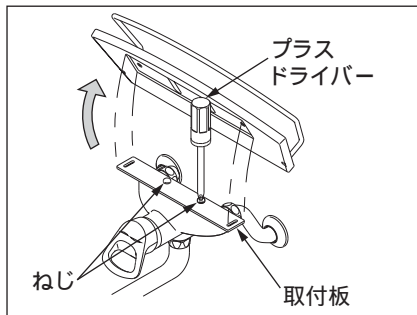

棚を外して取付板のねじをしっかり締め増してください。(2ヶ所)

棚の外し方は下記の 棚の取外し手順を参照してください。

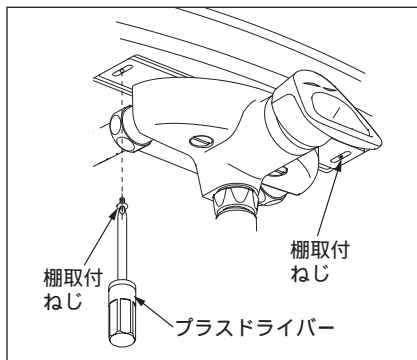

棚を本体に固定している棚取付ねじ(2ヶ所)をしっかり締め直してください。

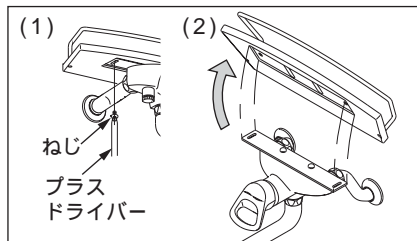

棚の取外し手順

- (1)ねじを外してください。
ねじをなくさないように注意してください。
- (2)棚を外してください。
確実にねじを外してください。

棚が傾いたら・・・

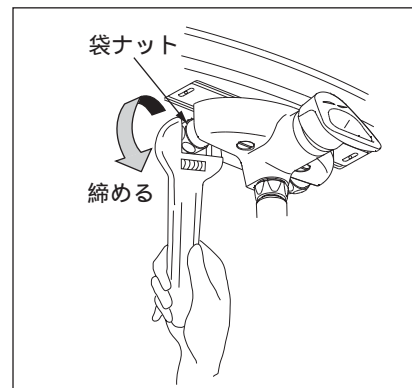

水栓本体を持って水平に調整後、モンキーレンチで袋ナットをしっかり締め直してください。

⚠ 注意

棚だけを持って調整しないでください。
棚及び水栓本体が破損し、けがをするおそれがあります。



取付脚を回さないでください。
配管との接続がゆるみ、水が漏れるおそれがあります。



ガードバーがガタついたら・・・

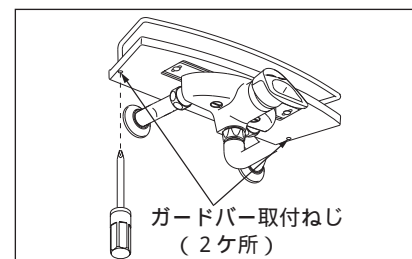

ガードバー取付ねじをプラスドライバーで締め直してください。

次の場合は、故障ではありません

現象	理由
急に水を止めると、レバーハンドル操作が重たく感じる場合があります。	これは急なレバーハンドル操作をしたときに抵抗をもたせることで、「ドン」という不快な音の発生を低減させる機構がはたしているため、故障ではありません。
お使いはじめに比べて、しばらくご使用されると、レバーハンドル操作が重く感じてくる場合があります。	これは特殊セラミックバルブの特性で、内部の部品がなじむことで起こる現象です。なじんでしまえばそれ以上操作感が変わることはなく、故障ではありません。

豆知識

部品(セラミックバルブ)のなじみ

レバーハンドルを上下又は左右に動かす時、図のAとBの部品がこすれ合います。

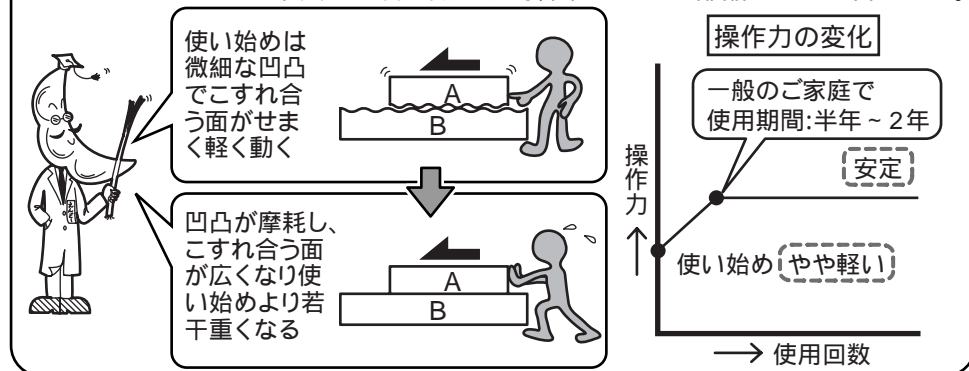

本体内部は分解しないでください

本体内部は精密加工された特殊セラミックバルブを組立調整しておりますので、絶対に分解しないようにしてください。

アフターサービス

【修理を依頼する前に「故障かな?!と思ったら」(P.14~17)をご確認ください!】

保証書(この説明書のP.22が保証書になっています)

この商品は保証書の内容にしたがって保証されています。据付け引渡日、取付店名、扱者印が記入してあることを確認してください。また、保証書の内容をよくお読みの上、大切に保存してください。

保証期間は保証書をご確認ください。

補修用性能部品の供給期間

この商品の補修用性能部品(機能維持に不可欠な部品で、使用期間中に取り替えの必要が発生する可能性の大きいもの)の供給期間は製造中止後10年です。

保証について

保証期間中は保証書の規定にしたがって、修理をさせていただきます。保証期間内でも有料になることがありますので保証書の内容をよくご確認ください。例えば、「取扱説明書、施工説明書、貼付けラベルなどの注意書にしたがっていない場合の不具合など」は有料になります。

保証期間を過ぎているときは修理すれば使用できる商品については、ご希望により有料で修理させていただきます。「修理を依頼されるときは」「修理料金のしくみ」(本ページ)をご確認ください。

修理を依頼されるときは

【修理依頼先】

お求めの取付店・販売店又は東陶メンテナンス(株)(電話番号は裏表紙を参照ください)

【ご連絡いただきたい内容】

住所、氏名、電話番号
商品名 品番 購入日
故障内容、異常の状況(どこから水漏れしているかなど)
訪問希望日

【ご不明な点や修理に関するお問い合わせ先】

「TOTOお客様相談室」又は「東陶メンテナンス(株)」
(電話番号は裏表紙を参照ください)にお問い合わせください。

品番は○部分に貼っているラベルをご確認ください。

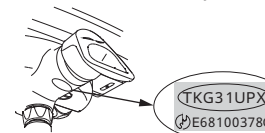

修理料金のしくみ 東陶メンテナンス にご依頼の場合

修理料金は **技術料** + **部品代** + **出張料** で構成されています。

技術料 は、診断・故障箇所の修理および部品交換・調整・修理完了時の点検などの作業にかかる費用です。

部品代 は、修理に使用した部品代です。

出張料 は、商品のある場所へ技術者を派遣する場合の費用です。

MEMO

MEMO

TOTO®

水栓金具保証書

本書は、本書記載内容で無料修理を行うことをお約束するものです。据付け引渡日から下記期間中、故障が発生した場合は本書をご提示の上、取付店（又は販売店）又は東陶メンテナンス(株)（フリーダイヤル ☎0120 - 1010 - 05）に修理をご依頼ください。

お客様	おなまえ	様
	おところ 〒	
取付店 販売店	〒	
	電話	-
据付け引渡日	年	月 日
品番	TKG35U型・TKG35U1型 TKG35U2型・TKG35U3型	
保証期間	据付け引渡日から2ヵ年	
用途	一般住宅台所用	

お客様へ

- ・この保証書をお受け取りになるときに、据付け引渡日、取付店名、扱者印が記入してあることを確認してください。保証書は再発行いたしませんので紛失されないよう大切に保存してください。なお、本書は日本国内においてのみ有効です。
- ・保証期間中でも、次の場合は有料修理になります。
 - (1) 上記用途以外で使用した場合の不具合。
 - (2) 適切な使用、維持管理を行わなかったことに起因する不具合。
 - (3) メーカーが定める施工説明書などに基づかない施工、専門業者以外による分解などに起因する不具合。
 - (4) 建築躯体の変形など商品以外の不具合に起因する当該品の不具合。
 - (5) 塗装の色あせなどの経年変化又は使用に伴う摩耗などにより生じる外観上の不具合。
 - (6) 海岸付近、温泉地などの地域における強い腐食性の空気環境に起因する不具合。
 - (7) ねずみ、昆虫などの動物の行為に起因する不具合。
 - (8) 火災、落雷、地震、噴火、洪水、津波など天変地異又は戦争、暴動など破壊行為による不具合。
 - (9) 電気製品における異常電圧、指定外の使用電源（電圧・周波数）及び外部ノイズなどに起因する不具合。
 - (10) 消耗部品の消耗に起因する不具合。
 - (11) 砂やごみなどの配管内流入、及び水あか固着に起因する不具合。
 - (12) 温泉水、井戸水などであって水道法に定められた飲料水の水質基準に適合しない水を給水したことに起因する不具合。
 - (13) 寒冷地仕様ではない場合の凍結に起因する不具合。
 - (14) 本書の提示がない場合。
 - (15) 本書にお客様名、お取付店又は販売店名、据付け引渡日の記入のない場合。

この保証書は、本書に明示した期間、条件のもとにおいて無料修理をお約束するものです。したがって、この保証書によってお客様の法律上の権利を制限するものではありません。保証期間経過後の修理などについてご不明の場合は、「取扱説明書」に記載のお客様相談室又は東陶メンテナンス(株)にお問い合わせください。

東陶機器株式会社