

修理を依頼する前に「故障かな?と思ったら」(P.10)をご確認ください

## 修理・取り扱いのご相談は まずお求めの取付店・販売店へ

取付店・販売店 〒

電話 —

転居や贈答品などでお求めの取付店・販売店へご相談できない場合は、商品名・品番をご確認のうえ、下記TOTO窓口までお問い合わせください。

### お客様専用窓口



商品の  
お問い合わせは

#### TOTO(株)お客様相談室へ

TEL ☎0120-03-1010

FAX ☎0120-09-1010

受付時間：9:00～17:00(夏期休暇・年末年始を除く)

※携帯電話・PHSからのご利用は…093-951-2526(有料)へ



修理のご用命は

#### 安心・信頼の

#### TOTOメンテナンス(株)修理受付センターへ

ホームページ <http://www.tom-net.jp/>

TEL ☎0120-1010-05

FAX ☎0120-1010-02

受付：年中無休

受付時間：8:00～19:00

訪問修理：年中無休(一部地域を除く)

営業時間：9:00～18:00

※携帯電話(PHSは除く)からのご利用は…☎0570-05-1010(有料)へ



交換部品・別売品の  
ご購入は

#### TOTOメンテナンス(株)TOTOパーツセンターへ

TEL ☎0120-8282-55

FAX ☎0120-8272-99

受付時間：平日 9:00～18:00 土・日・祝日 10:00～18:00  
(夏期休暇・年末年始を除く)

※携帯電話・PHSからのご利用は…093-952-8682(有料)へ

お客様からお預かりした個人情報、関連法令および社内諸規定に基づき慎重かつ適切に取り扱います。  
詳細はTOTOホームページをご覧ください。

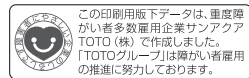

TOTO株式会社  
TOTOホームページ <http://www.toto.co.jp/>

2012.6  
03464RR

# TOTO

## オートクリーンC用 リモコン

品番 **TES25型**

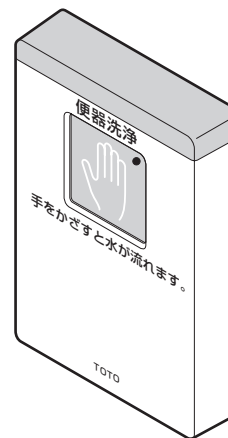

取扱説明書 保証書付

# AUTOCLEAN

### はじめに

安全上のご注意…………… 1 ～ 2  
各部のなまえ…………… 3

### 使いかた

ご使用前に…………… 4 ～ 5  
使いかた…………… 6

### お手入れ

日ごろのお手入れ…………… 7  
乾電池の交換…………… 8 ～ 9

### こんなときは

故障かな?と思ったら…………… 10  
アフターサービス…………… 11 ～ 12  
仕様…………… 13

保証書…………… 14  
お問い合わせ先…………… 裏表紙

- ◆このたびは、オートクリーンC用リモコンをお求めいただき、誠にありがとうございます。この取扱説明書をよくお読みのうえ、正しくお使いください。
- ◆保証書に、取付店名、取付日などが記入されていることを必ずお確かめください。
- ◆この取扱説明書は大切に保管し、必要なときにお読みください。



# 安全上のご注意 (安全のために必ずお守りください)

ご使用前に、この「安全上のご注意」をよくお読みのうえ、正しくお使いください。



- お読みになったあとは、お使いになる方がいつでも見られる場所に必ず保管してください。
- この説明書では、商品を安全に正しくお使いいただき、あなたや他の人々への危害や、財産への損害を未然に防止するために、いろいろな表示をしています。その表示と意味は次のようになっています。

| 表示  | 意味   |
|---|--|
|  <b>注意</b> | この表示の欄の内容を無視して誤った取り扱いをすると、傷害または、物的損害が発生する可能性があります。 |

■お守りいただく内容の種類を、次の絵表示で区分し、説明しています。

|   |   |
|---|---|
|  | ⊘ は、してはいけない「禁止」内容です。左図は、「分解禁止」を示します。    |
|  | ⓘ は、必ず実行していただく「強制」内容です。左図は、「必ず実行」を示します。 |

品番によっては、図と現品の形状が一部異なります。

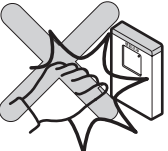
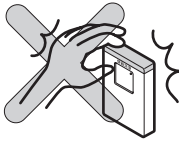
| ⚠ 注意  |   |  |
|---|---|--|
|  <b>禁止</b> | リモコンに水をかけない<br>故障や事故の原因になります。                       |   |
|   | 強い力や衝撃を与えない<br>故障や事故の原因になります。                       |  |
|   | 便器を立ち上がる時などにリモコンをつかんだり、体重をかけたりしない<br>故障や事故の原因になります。 |  |

| ⚠ 注意  |  |  |
|---|--|--|
|  <b>禁止</b>     | 新・旧および異なる種類の電池を混ぜて使用しない<br>電池の破裂、液漏れにより、けがや周囲を汚損する原因になります。     |           |
|   | 中性洗剤以外は使用しない<br>(P.7を参照してください)<br>中性洗剤以外を使用すると、変色や破損のおそれがあります。 |           |
|  <b>水場使用禁止</b> | 浴室など湿気の多い場所には設置しない<br>故障や事故の原因になります。                           |           |
|  <b>分解禁止</b>   | 絶対に分解したり、修理・改造は行わない<br>故障や事故の原因になります。                          |          |
|  <b>必ず実行</b> | 必ず乾電池カバーを取り付ける<br>故障や事故の原因になります。                               |  乾電池カバー |

# 各部のなまえ

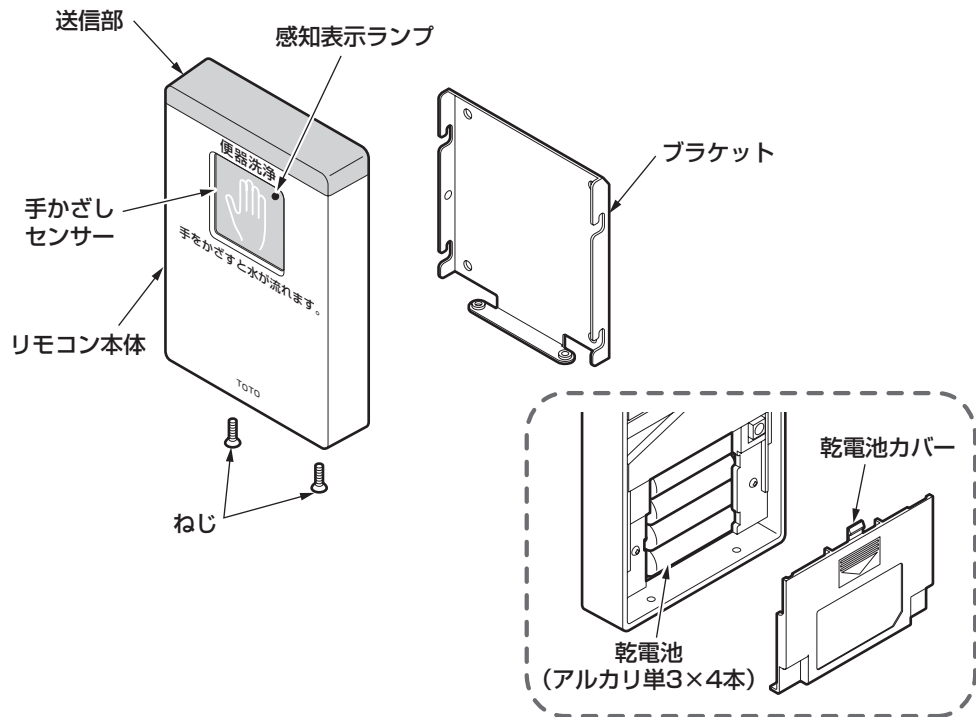

※品番によっては、図と現品の形状が一部異なります。

## お願い

- 手かざしセンサーの感知領域内に手すりなどの障害物がないようにしてください。  
乾電池の寿命が極端に短くなってしまうことがあります。
- リモコンの送信部およびオートクリーンC本体の受信部を布などで覆わないでください。また、送信部の上に棚などの送信の障害になるものを設置しないでください。  
リモコン信号の送受信が行われず、便器洗浄ができません。
- 手かざしセンサーの窓部を汚さないようにご注意ください。  
センサーの感知不良の原因になります。  
汚れた場合は、布で汚れをふき取ってください。

# ご使用前に

## コードの設定方法

リモコンを使用するには、リモコン本体とオートクリーンC本体のコードの設定をあわせる必要があります。  
コードの設定をあわせずに使用すると、リモコンでの便器洗浄ができません。

### [リモコン本体のコードの設定]

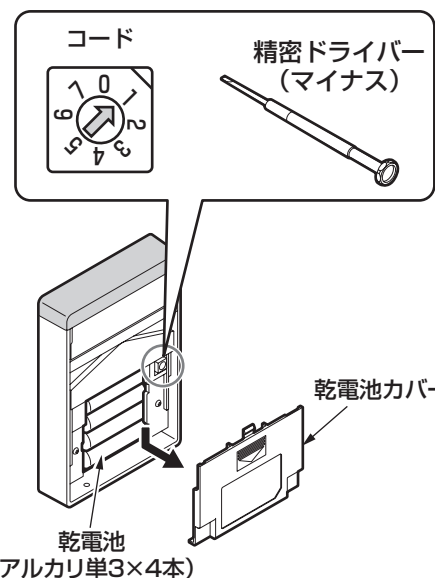
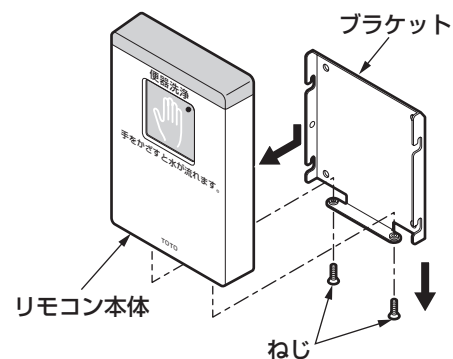

### 1. リモコン下部のねじ (2本) を外す。

ねじを外したあとは、リモコン本体が仮止め状態になっていますので、リモコン本体が落下しないように注意してください。

### 2. リモコン本体を下にスライドさせ、手前に引いてブラケットから取り外す。

### 3. 乾電池カバーを下にスライドさせて取り外す。

乾電池が装着されているか、また乾電池の＋の方向に間違いがないか確認してください。  
装着要領は「乾電池交換の方法」(P.9)を参照してください。

### 4. 精密ドライバー (マイナス) などを使用して、コードを「1」にあわせる。

工場出荷時は「1」に設定しています。

### 5. 乾電池カバーを取り付け、リモコン本体をねじ (2本) でブラケットに固定する。

# 使いかた

[オートクリーンC本体のコードの設定]

このねじは絶対に外さないでください

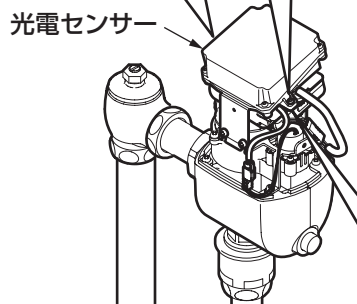
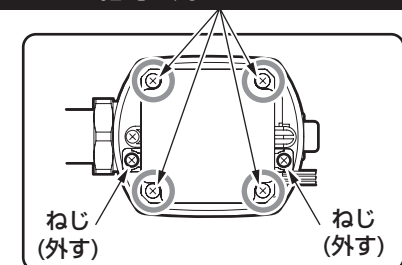

光電センサー裏側のゴムキャップを外し、精密ドライバー(マイナス)などを使用して、コードを「1」にあわせる。

工場出荷時は「0」に設定しています。

光電センサーの取外要領は、オートクリーンC本体に同梱の取扱説明書を参照してください。

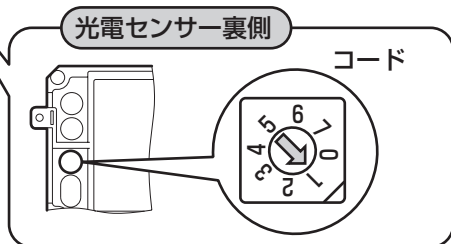

豆知識

## リモコンを2台以上設置する場合

リモコンを2台以上設置する場合、隣または対向のリモコン信号を受けて誤作動するおそれがあります。相互の干渉を防止するため、下図のようにリモコンと光電センサーのコード設定をあわせてご使用ください。

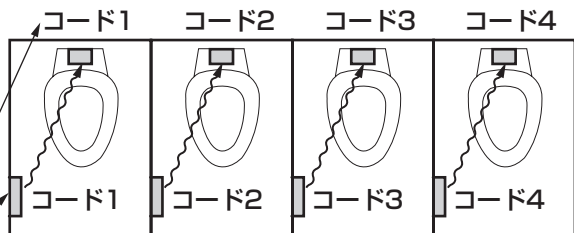

光電センサーとリモコンのコードをあわせる

## 洗浄のしくみ

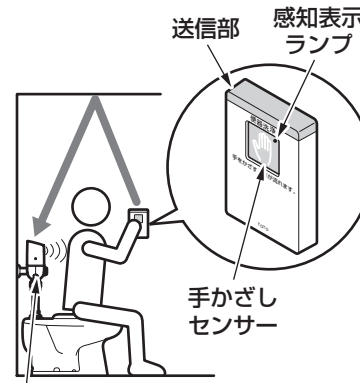

オートクリーンC本体

## 手かざしセンサーに手を近づける。

手かざしセンサーから5cm以内に手をかざし、感知表示ランプを1~2秒点灯させると、リモコンの送信部から出た信号が天井や壁を反射してオートクリーンC本体の受信部に入り、水が流れます。

ムダな洗浄を防ぐため一度洗浄すると、約10秒間はリモコンに手を近づけても次の洗浄を行いません。

豆知識

## <洗浄可能状況>

リモコンによる洗浄が可能な状況は、オートクリーンC本体の電源の種類によって異なります。

### 乾電池タイプの場合

オートクリーンC本体の節電のため、リモコンによる洗浄は、下記状況のみ可能です。

- 便器に座っている場合
- 便器からはなれて60秒以内の場合

※リモコンを使用すると、オートクリーンC本体の電池寿命が約半分になります。  
※便器の傍に立った状態でリモコンを操作しても、リモコンによる洗浄はできません。

### AC100Vタイプの場合

常にリモコンによる洗浄が可能です。

## <感知領域>

リモコンの感知領域はおおよそ右図のようなイメージです。

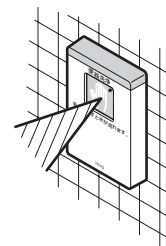

# 日ごろのお手入れ

十分な機能を発揮させるため、また、美しく衛生的にご使用いただくためにお手入れをお願いいたします。

## 布を使用したお手入れ

### ●軽い汚れの場合

水またはぬるま湯に浸した布をよく絞って汚れをふき取ってください。

### ●ひどい汚れの場合

適量に薄めた中性洗剤を含ませた布で汚れをふき取ったあと、水ぶきしてください。

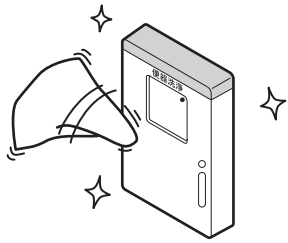

## お願い

### ●表面を傷つけるものは使用しないでください。

- ・酸性洗剤、塩素系漂白剤、アルカリ性洗剤  
表面が変色したり、樹脂部品が破損するおそれがあります。
- ・シンナー、ベンジンなどの溶剤  
ゴムや樹脂部品が破損するおそれがあります。
- ・クレンザー、磨き粉など、粗い粒子を含んだ洗剤
- ・ナイロンたわし、たわし、ブラシなど  
表面が傷つきます。

### ●水をかけないでください。

故障や事故の原因になります。

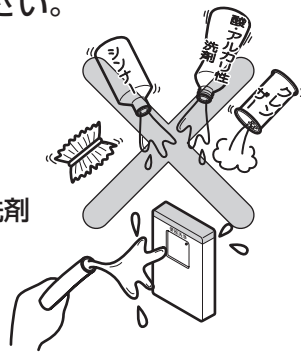

# 乾電池の交換

## 乾電池交換時期のお知らせ

乾電池は、アルカリ乾電池単3形を4本使用しています。  
月4,000回程度使用する場合、約1年間使用できます。

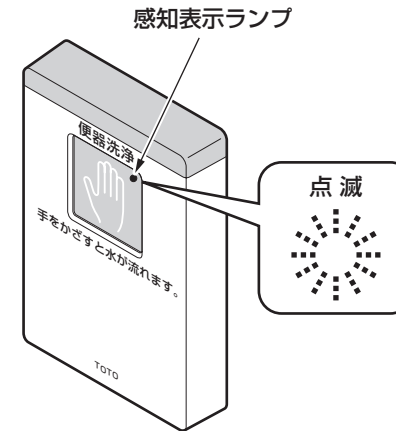

乾電池が切れかかると、リモコンを操作したあとに手かざしセンサー内の感知表示ランプが1秒間隔で最大15回点滅する。

早めに乾電池を交換してください。

## お願い

- 同梱の乾電池は動作確認用のため、作動期間を保証するものではありません。お早めに新しい乾電池と交換のうえ、ご使用ください。
- 乾電池はアルカリ乾電池単3形です。
- マンガン乾電池は、動作保証できませんので使用しないでください。
- 乾電池は極性表示に注意して+-の方向を正しく入れてください。
- 新、旧および異なる種類の乾電池を混ぜて使用しないでください。
- 使い切った乾電池は、早めに取り出してください。
- 乾電池に明記してある注意事項をお守りください。



# 故障かな？と思ったら

## 乾電池交換の方法

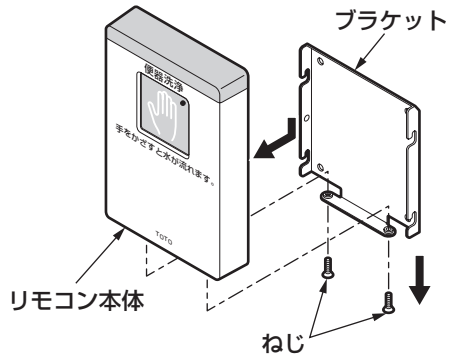

### 1. リモコン下部のねじ（2本）を外す。

ねじを外したあとは、リモコン本体が仮止め状態になっていますので、リモコン本体が落下しないように注意してください。

### 2. リモコン本体を下にスライドさせ、手前に引いてブラケットから取り外す。

### 3. 乾電池カバーを下にスライドさせて取り外す。

### 4. 新しい乾電池（アルカリ単3×4本）を乾電池ケース内に表示された＋の方向に装着する。

※乾電池は極性表示に注意して、＋の方向を正しく入れてください。  
※リモコン内に水が入らないように注意してください。

### 5. 乾電池カバーを取り付け、リモコン本体をねじ（2本）でブラケットに固定する。

乾電池を入れたあとは、必ず乾電池カバーを取り付けてください。

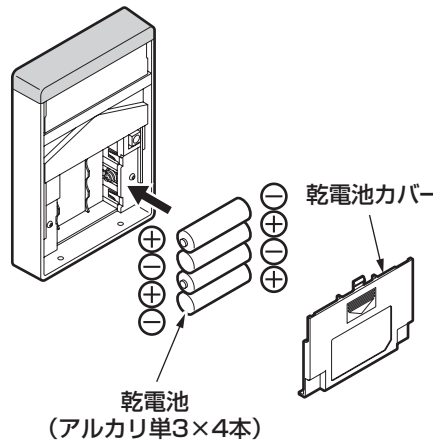
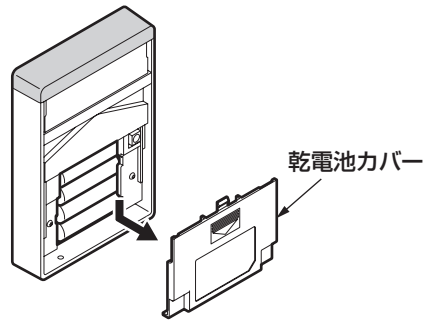

●次のような場合は、故障ではありません。修理を依頼される前に以下のことをお調べになり、それでも直らないときは、お求めの取付店・販売店、またはTOTOメンテナンス(株)へ修理を依頼してください。詳しくはアフターサービス(P.11)をご確認ください。

| 修理を依頼される前に               |   |  |  |                         |      |
|--------------------------|---|--|--|-------------------------|------|
| 現象                       | お調べいただくところ  | 処置の仕方  | 参照ページ  |                         |      |
| リモコン操作ができない              | 感知表示ランプがつかない  | 乾電池が消耗していませんか。                               | 新しい乾電池に交換する。   | 8ページ                    |      |
|                          | 感知表示ランプがつかない  | 乾電池の＋の方向を間違えていませんか。                          | 乾電池を正しく挿入する。   | 9ページ                    |      |
|                          |   | 手かざしセンサーの前に障害物はありませんか。                       | 障害物があれば取り除く。   | 3ページ                    |      |
| 感知表示ランプがつかない             | 感知表示ランプがつかない  | リモコン送信部またはオートクリーニングC本体の受信部が何かで覆われていませんか。     | 覆っている物があれば取り除く。  | 3ページ                    |      |
|                          | 感知表示ランプがつかない  | オートクリーニングC本体の光電センサーのコードとリモコンのコードの数字はあっていますか。 | コードの数字をあわせる。ただし、「0」にはあわせないでください。   | 4ページ                    |      |
|                          |   | 感知表示ランプがつかない                                 | 手かざしセンサーの窓が汚れていませんか。   | 汚れを取る。                  | 3ページ |
|                          | 感知表示ランプがつかない  | 感知表示ランプがつかない                                 | オートクリーニングC本体の人体感知センサーが感知していますか。  | 便器に座った状態でリモコンを操作してください。 | 6ページ |
|                          |   | 感知表示ランプがつかない                                 | 上記の箇所を調べてみても、リモコン操作による洗浄ができない場合は、オートクリーニングC本体の取扱説明書「故障かな？と思ったら」の項目を参照してください。 |                         |      |
| 隣または対向のオートクリーニングC本体が作動する | 隣または対向のオートクリーニングC本体の光電センサーのコードとリモコンのコードの設定は適切に行われていますか。 | コードを適切に設定する。                                 | 4ページ   |                         |      |

お手入れ

こんなときは

# アフターサービス

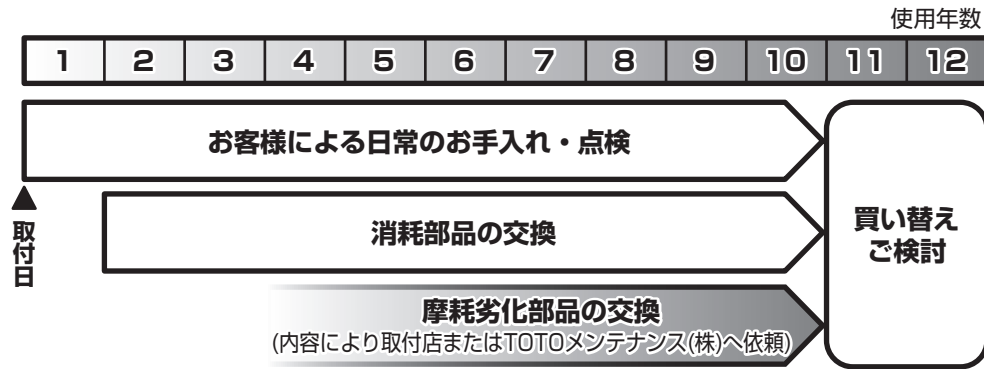

【修理を依頼する前に「故障かな?と思ったら」(P.10)をご確認ください!】

## 保証書 (この説明書のP.14が保証書になっています)

- この商品は保証書の内容に従って保証されています。取付日、取付店 (または販売店) 名、扱者印が記入してあることを確認してください。また、保証書の内容をよくお読みのうえ、大切に保管してください。
- 保証期間は保証書をご確認ください。

## 保証について

- 保証期間中は  
保証書の規定に従って、修理をさせていただきます。保証期間内でも有料になることがありますので保証書の内容をよくご確認ください。例えば、「取扱説明書、施工説明書、貼付ラベルなどの注意書きに従っていない場合の不具合など」は有料になります。
- 保証期間を過ぎているときは  
修理すれば使用できる商品については、ご希望により有料で修理させていただきます。→「修理を依頼されるときは」「修理料金について」(P.12)をご確認ください。

## 部品の交換について

無料修理により取り外された部品・商品はTOTO株式会社の所有となります。

## 補修用性能部品の供給期間

この商品の補修用性能部品 (機能維持に不可欠な部品で、使用期間中に取り替えの必要が発生する可能性の大きいもの) の供給期間は製造中止後10年です。

## 摩耗・劣化する部品の交換

- バルブやパッキンが摩耗・劣化すると水漏れの原因となります。この場合、該当部品の交換が必要です。
- 摩耗・劣化部品の交換は、お求めの取付店・販売店、またはTOTOメンテナンス(株)へ依頼してください。

## 修理を依頼されるときは

### 【修理依頼先】

お求めの取付店・販売店または  
TOTOメンテナンス(株)

### 【ご連絡いただきたい内容】

- ①住所、氏名、電話番号
- ②商品名 ③品番 ④取付日
- ⑤故障内容、異常の状況  
(どこから水漏れしているかなど)
- ⑥訪問希望日

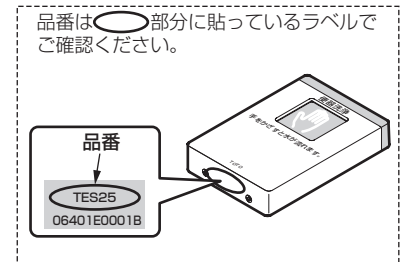

### 【ご不明な点や修理に関するお問い合わせ先】

「TOTOお客様相談室」または「TOTOメンテナンス(株)」

## 修理料金について<TOTOメンテナンス(株)にご依頼の場合>

修理により商品の機能が維持できる場合には、ご希望により有料にて修理をさせていただきます。

標準修理料金は **技術料** + **部品代** + **訪問料** で構成されています。

ただし、補修用性能部品の保有期間が経過している商品は、修理できない場合がございます。

# 仕様

|        |  |
|--------|--|
| 品番     | TES25型                                   |
| 適用機種品番 | TEF71型・TEF72型<br>TEF81型・TEF11型<br>TEF21型 |
| 電源     | アルカリ単3乾電池×4                              |
| 電池寿命   | 月4,000回の使用で約1年                           |
| 感知距離   | 85mm (白紙□300mmの場合)                       |
| 商品寸法   | 95 (幅) × 140 (高さ) × 23 (奥行)              |
| 使用温度範囲 | 1~40℃                                    |

# TOTO®

## 水栓金具保証書

本書は、本書記載内容で無料修理を行うことをお約束するものです。取付日から下記期間中、故障が発生した場合は本書をご提示のうえ、取付店(または販売店)、またはTOTOメンテナンス(株) (TEL ☎0120-1010-05 FAX ☎0120-1010-02) に修理をご依頼ください。

|            |        |     |
|------------|--------|-----|
| お客様        | おなまえ   | 様   |
|            | おところ 〒 |     |
| 取付店<br>販売店 | 〒      | 印   |
|            | 電話     | -   |
| 取付日/ご購入日   | 年      | 月 日 |

|      |               |
|------|---------------|
| 商品名  | オートクリーンC用リモコン |
| 品番   | TES25型        |
| 保証期間 | 取付日/ご購入日から1カ年 |
| 用途   | パブリック大便器洗浄用   |

### ★お客様へ

- ・この保証書をお受け取りになるときに、取付日、取付店(または販売店)名、扱者印が記入してあることを確認してください。保証書は再発行いたしませんので紛失されないよう大切に保管してください。なお、本書は日本国内においてのみ有効です。
- ・保証期間中でも、次の場合は有料修理になります。
  - (1) 上記用途以外で使用した場合の不具合。
  - (2) 適切な使用、維持管理を行わなかったことに起因する不具合。
  - (3) 弊社が定める施工説明書などに基づかない施工、専門業者以外による分解などに起因する不具合。
  - (4) 建築躯体の変形などに起因する商品の不具合。
  - (5) 塗装の色あせなどの経年変化または使用に伴う摩耗などにより生じる外観上の不具合。
  - (6) 金属の腐食しやすい環境(海岸付近、温泉地など)に起因する不具合。
  - (7) ねずみなどの動物や昆虫が噛んだり、動物や昆虫の死骸が本商品内に残留することなどに起因する不具合。
  - (8) 火災、落雷、地震、噴火、洪水、津波など天変地異または破壊行為による不具合。
  - (9) 電気製品における異常電圧、指定外の使用電源(電圧・周波数)および送電線・周辺器具など外部から発生する電磁波に起因する不具合。
  - (10) 部品(乾電池など)の消耗による不具合。
  - (11) 日常のお手入れ箇所(フィルターなど)や水抜栓などのOリングやパッキンの摩耗・劣化による不具合。
  - (12) 砂やごみなどの配管内流入、および水あか固着に起因する不具合。
  - (13) 水道に関する国の基準(水道法)に定められた飲料水の水質基準に適合しない水を給水したことに起因する不具合。
  - (14) 凍結に起因する不具合。
  - (15) 本書の提示がない場合。
  - (16) 本書にお客様名、取付日、取付店(または販売店)名、扱者印の記入のない場合。
- ・部品の交換について  
無料修理により取り外された部品・商品は、TOTO株式会社の所有となります。

※この保証書は、本書に明示した期間、条件のもとにおいて無料修理をお約束するものです。したがって、この保証書によってお客様の法律上の権利を制限するものではありません。保証期間経過後の修理などについてご不明の場合は、「取扱説明書」に記載のお客様相談室またはTOTOメンテナンス(株)にお問い合わせください。

## TOTO株式会社

〒802-8601 福岡県北九州市小倉北区中島2-1-1  
お客様相談室 TEL ☎0120-03-1010 FAX ☎0120-09-1010