

TOTO

アダプター

TH343型・TH344型

商品の機能が十分に発揮されるように、この施工説明書の内容に沿って正しく取り付けてください。
このアダプターは、ウォシュレットとフラッシュバルブを接続する際にご使用いただく部品です。取り付けにあたっては、ウォシュレットの施工説明書と合わせてご覧ください。

1 取り付け前に

● 止水栓本体に分岐口があるか確認してください。

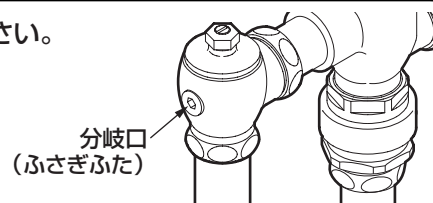

※分岐口のない場合は、分岐口付き止水栓本体を購入し、止水栓ごと取り替えてください。

〈分岐口付き止水栓本体〉

TH502型

TH347型

一般
タイプ用

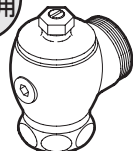

節水
タイプ用

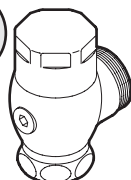

※TH343型をセットしたアダプター付き止水栓本体も用意しています。

〈アダプター付き止水栓本体〉

TH502-1型

TH347-1型

一般
タイプ用



節水
タイプ用

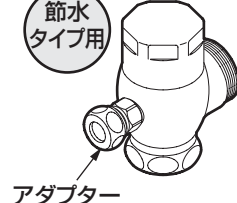

〈取替方法〉

元栓を閉めて、接続管より止水栓本体を外して、分岐口付き止水栓本体と取り替える。

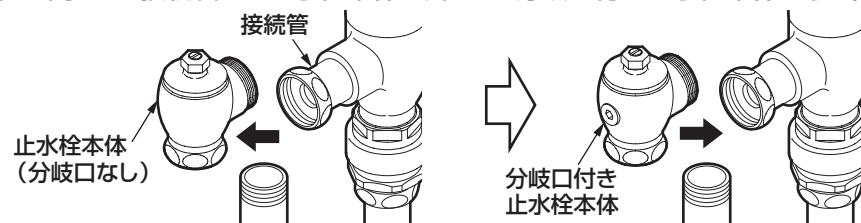

2 部品の確認

TH343型

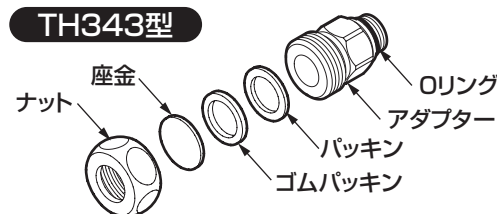

TH344型

※銅管タイプの専用アダプターです。

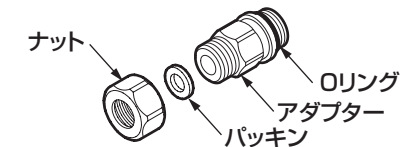

3-1 施工手順

1 止水栓を閉める

- ① 止水栓カバーを取り外す。
(節水タイプの場合)
- ② 止水栓を閉める。

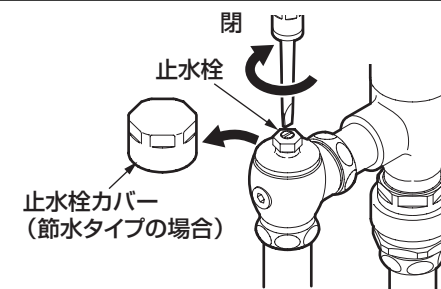

2 ふさぎふたの取り外し

分岐口のふさぎふたを市販の六角レンチ(対辺:6mm)で取り外す。

六角レンチ
(対辺:6mm)

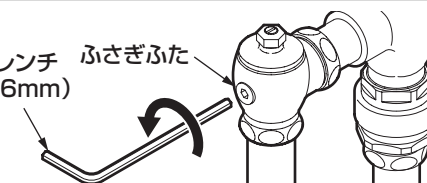

裏面へつづく

3 アダプターの接続

TH343型の場合

①アダプターを止水栓本体の分岐口に取り付ける。

※TH347-1型・TH502-1型の場合はあらかじめ取り付けられていますので、作業不要です。

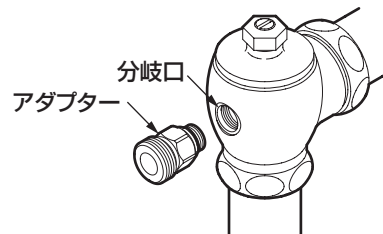

②アダプターにパッキン、分岐金具（ウォシュレットに付属）を取り付ける。

③分岐金具の反対側の接続口をゴムパッキン、座金、ナットでふさぐ。

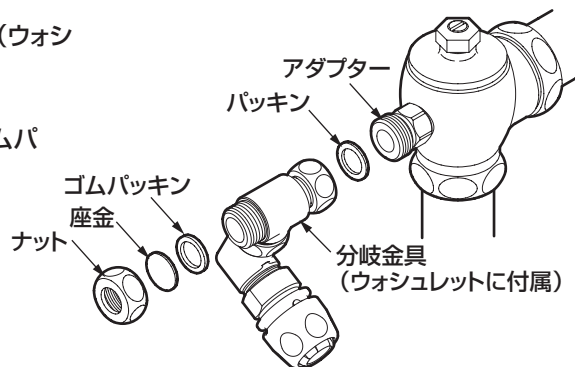

注意

●分岐金具はワンタッチソケット接続部またはウォシュレット接続部が必ず床面に対して45°下向きになるようにしてください。
また、止水栓が壁面に付く場合も同様に、床面に対して45°下向きになるようにしてください。

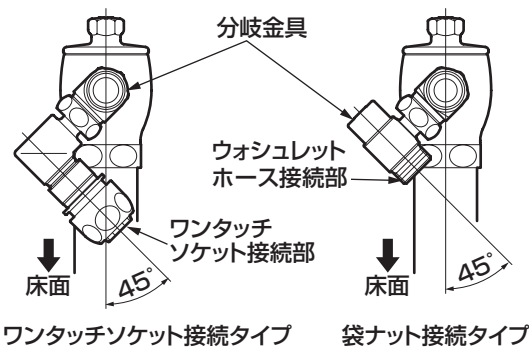

●袋ナット締め付けの際は、方向を確実にするために必ず分岐金具を手で保持してください。

TH344型の場合

①アダプターを止水栓本体の分岐口に取り付ける。

注意

分岐口に他のアダプターが付いている場合は、外してから接続してください。

②アダプターにパッキン、ナット、連結管（ウォシュレットに付属）を取り付ける。

※接続要領はウォシュレットの施工説明書を参照してください。

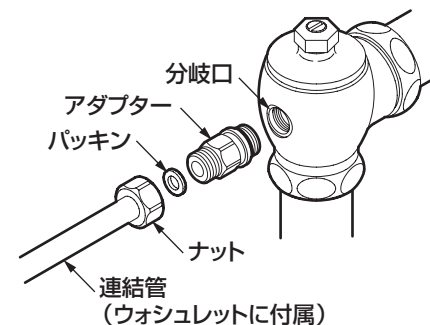

4 止水栓を開ける

①ウォシュレット取付完了後、止水栓を開ける。

②止水栓カバーを取り付ける。（節水タイプの場合）

注意

施工後、接続部より水漏れがないことを確認してください。

