

TOTO

洗面所用シングルレバー混合栓

TLW32B型

商品の機能が十分に発揮されるように、この施工説明書の内容に沿って正しく取り付けてください。取り付け後は、お客様にご使用方法を十分にご説明ください。



1





安全上の注意 (安全のために必ずお守りください)





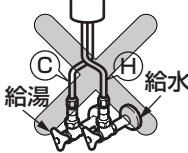

取り付け前に、この「安全上の注意」をよくお読みのうえ、正しく取り付けてください。

- この説明書では商品を安全に正しく取り付けいただき、お客様や他の人々への危害や財産への損害を未然に防止するために、いろいろな表示をしています。その表示と意味は次のようになっています。
- お守りいただく内容の種類を、次の絵表示で区分し、説明しています。

表示	意味
 注意	この表示の欄の内容を無視して誤った取り扱いをすると、傷害または物的損害が発生する可能性があります。

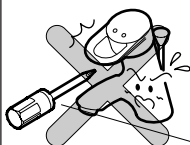
	してはいけない「禁止」内容です。
	分解しないでください。
	必ず実行していただく「強制」内容です。

 注意	
 禁止	<p>湯水を逆に配管しないでください。 水を出そうとしても、湯が出てやけどをすることがあります。</p> 
	<p>給湯温度は85℃より高温で使用しないでください。</p> <p>85℃より高温でご使用になると、水栓の寿命が短くなり、破損して水漏れのため家財などをめらす財産損害発生のおそれがあります。</p> 
	<p>強い力や衝撃を与えないでください。 故障や水漏れの原因になります。</p> 

 注意		
 分解禁止	<p>この説明書に記載された項目以外は分解・改造しないでください。 故障や水漏れの原因になります。</p> 	
 必ず実行	<p>凍結が予想される場所でご使用になる場合は、配管部に保温材を巻いてください。また、寒冷地用の場合は、「⑧ 寒冷地用の水抜き方法」を参照のうえ、凍結予防を確実に実施してください。 部品が破損し、水漏れして家財などをめらす財産損害発生のおそれがあります。</p> 	
 禁止	<p>寒冷地用 水抜コックは水抜き以外の目的で開けないでください。 水抜コックをいきなり開けると高温の湯が出てやけどをしたり、湯水が噴き出して、家財などをめらす財産損害発生のおそれがあります。</p> 	

2 仕様

給水・給湯圧力	最低必要水圧	0.05MPa(流動圧)
	最高水圧	0.75MPa(静水圧)
使用最高温度		85℃以下
使用可能水質		水道水および飲用可能な井戸水
使用環境温度	一般地用	1~40℃
	寒冷地用	-20~40℃ (ただし、0℃以下は水を抜いた状態)
用途		一般住宅洗面所用

3 取り付け前に

- 給水圧力が0.75MPaを超える場合は、市販の減圧弁で0.2~0.3MPa程度に減圧してください。
快適に水栓をお使いいただくためには、0.2~0.3MPa程度の圧力をおすすめします。
- 誤操作などによるやけど防止のため、給水圧力は給湯圧力より必ず高くするか、同圧になるようにしてください。
また、湯側を加圧する場合でも、必ず湯側圧力を水側より低くしてください。
- 誤操作などによるやけど防止のため、60℃給湯をおすすめします。
- 給湯機からの給湯管は、抵抗を少なくするため最短距離で配管し、配管には必ず保温材を巻いてください。
- 水勢調節および器具の点検を容易にするために、別途止水栓を必ずご用意ください。
- 梱包前に通水検査をしていますので、商品内に水が残っている可能性があります。商品には問題ありません。

4 部品の確認

次の部品があることを確認してください。

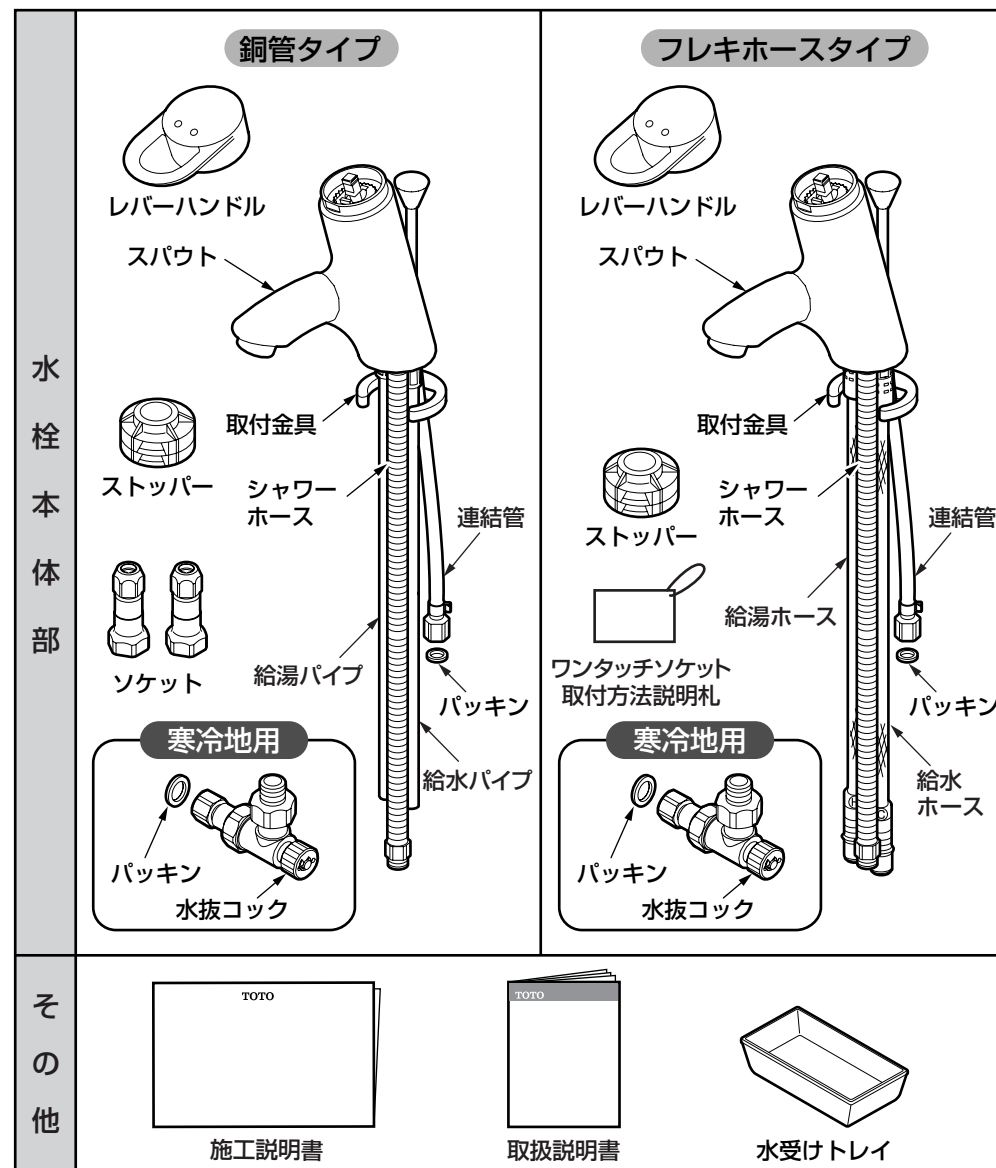

※品番によっては、図と現品の形状が一部異なります。
※品番によっては、水受けトレイは同梱されていません。

5 完成図

※品番によっては、図と現品の形状が一部異なります。

銅管タイプ

	A	B	C
TLW32B型	403	257	117
TLW32B1型	480	142	97

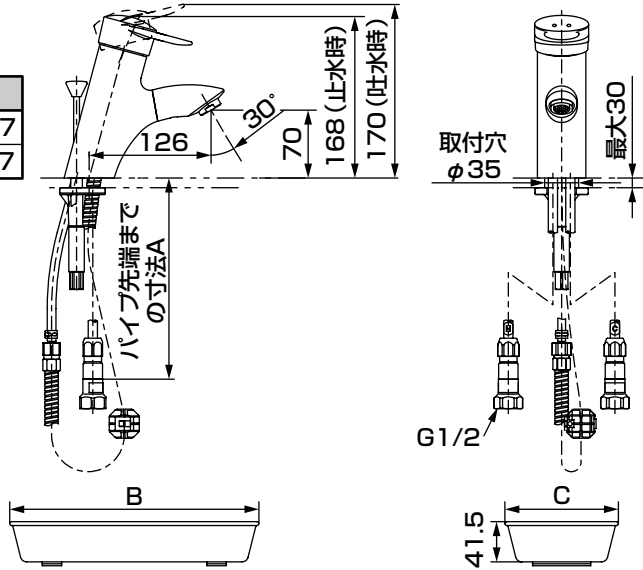

フレキホースタイプ

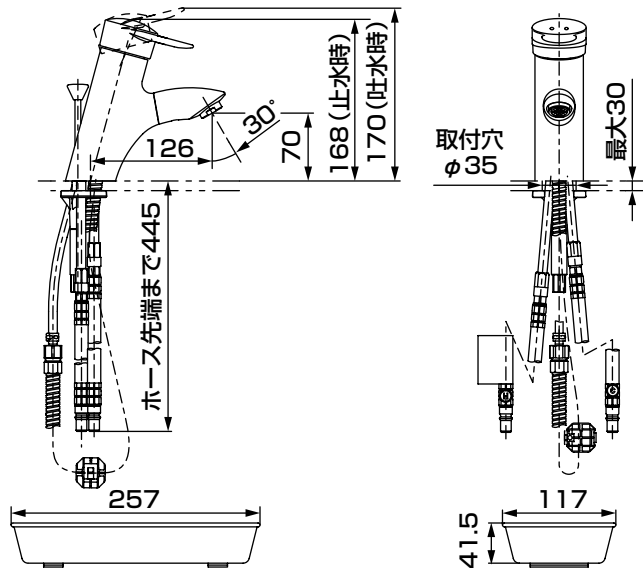

6-1 施工手順

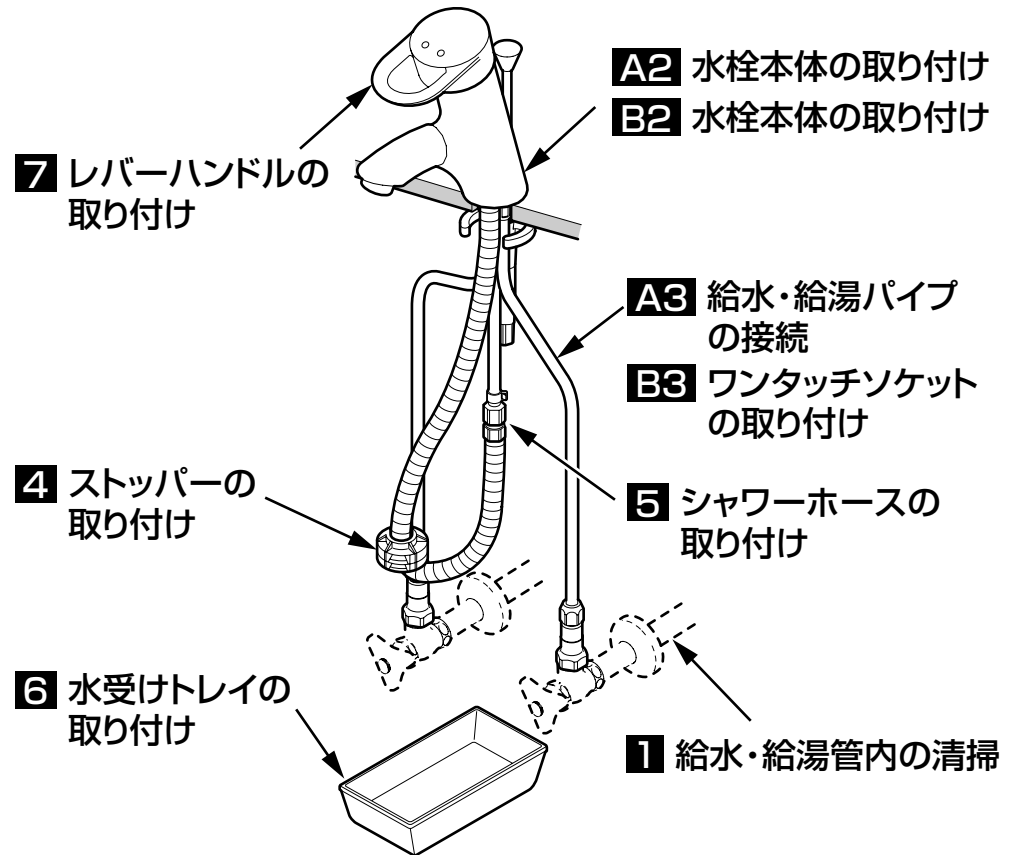

1 給水・給湯管内の清掃

取り付ける前に **必ず給水・給湯管内のごみ、砂などを完全に洗い流す。**

重要

※以後の工程は給水・給湯管の種類により施工方法が異なりますのでご注意ください。

給水・給湯管の種類	参照工程
銅管タイプ	6-2 - A2 へお進みください。
フレキホースタイプ	6-3 - B2 へお進みください。

A 『銅管タイプ』の場合

A2 水栓本体の取り付け

①取付穴周囲の汚れを取る。

②スパウトを引き出し、シャワーホース下端を右図の位置になるようにして、取付穴に水栓本体を挿入し、仮固定する。

注意

本体固定軸を取付穴の後側にできるだけ寄せて取り付けてください。

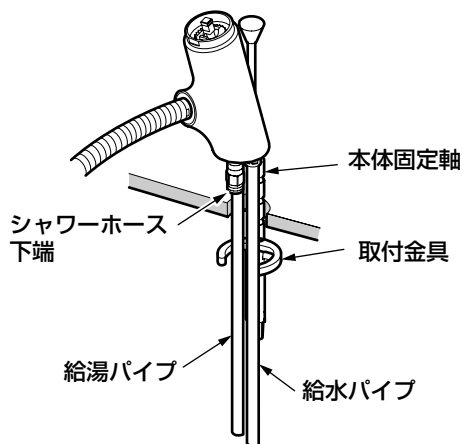

③給水・給湯パイプを止水栓の取り出し位置に合うように曲げて広げる。

注意

できるだけ直管部が長くなるようにしてください。
また、給水・給湯パイプがつぶれないように注意してください。

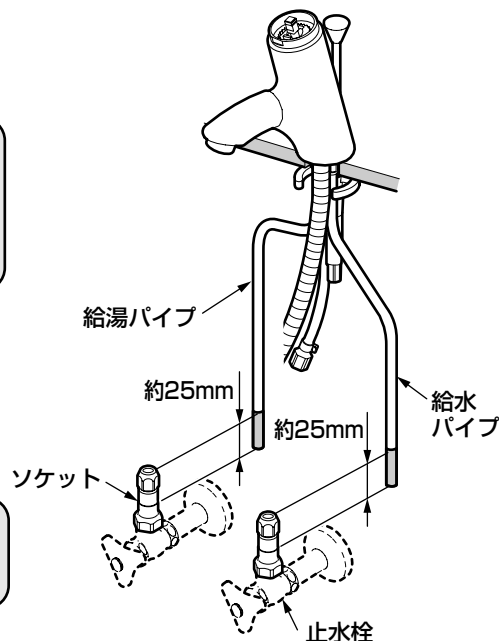

④ソケットを止水栓に固定する。

⑤給水・給湯パイプの必要長さを確認し、切断する。

注意

パイプの差込代は約25mm確保してください。

A3 給水・給湯パイプの接続

- ①給水・給湯パイプに袋ナット、テーパリング、パッキンガイド、パッキンの順に入れる。
- ②一旦、水栓本体の仮固定を外して持ち上げ、給水・給湯パイプをソケットに十分に差し込む。
- ③水栓本体を本固定する。

注意

- 水栓全体が取付穴の中心にくるように固定してください。
- 固定には締付専用工具（別売：TZ40L）を利用して確実に締め付けてください。

- ④パッキンをパッキンガイドに入れ、ソケットに押し付け、手締めで袋ナットを締め付ける。
- ⑤さらに工具で1回転以上締め付ける。

注意

- 給水・給湯パイプの抜け防止のため、給水・給湯配管は動かないように確実に固定してください。
- 袋ナット・テーパリング・パッキンガイド・パッキンの順番、向きを間違えないように接続してください。
水漏れのおそれがあります。

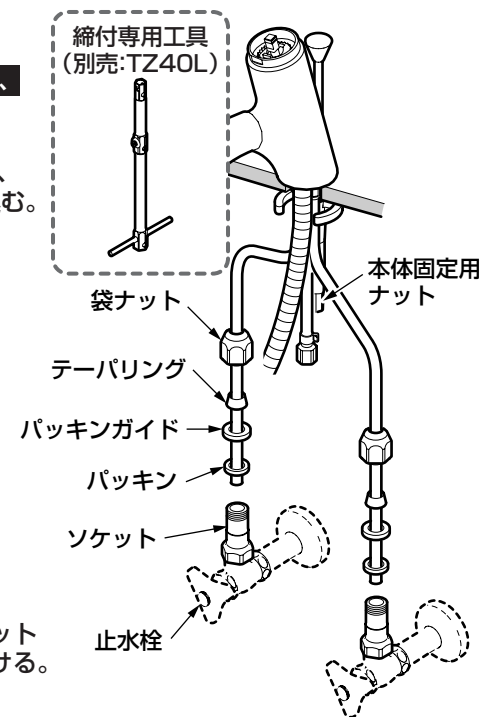

重要

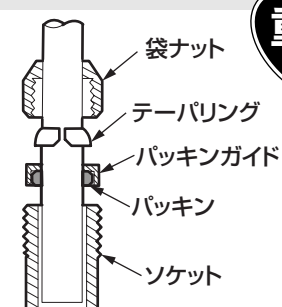

以後の作業は 6-4 へお進みください。

裏面へつづく

B 「フレキホースタイプ」の場合

B2 水栓本体の取り付け

① 取付穴周囲の汚れを取る。

② スパウトを引き出し、シャワーホース下端を右図の位置になるようにして、取付穴に水栓本体を挿入し、固定する。

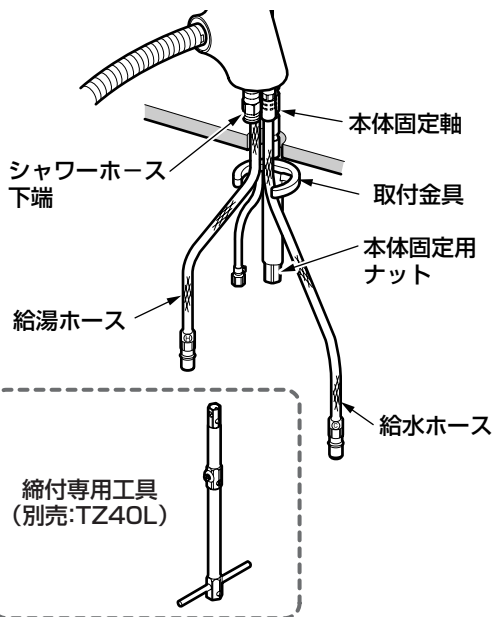

注意

- 水栓本体が取付穴の中心にくるように固定してください。
- 固定には締付専用工具（別売：TZ40L）を利用して確実に締め付けてください。
- 本体固定軸を取付穴の後側にできるだけ寄せて取り付けてください。

B3 ワンタッチソケット（別売）の取り付け

① ワンタッチソケット（別売）を止水栓に固定する。

② 給水・給湯ホースに異物の付着がないことを確認し、ワンタッチソケットにまっすぐ奥まで（カチッと音がするまで）確実に差し込む。

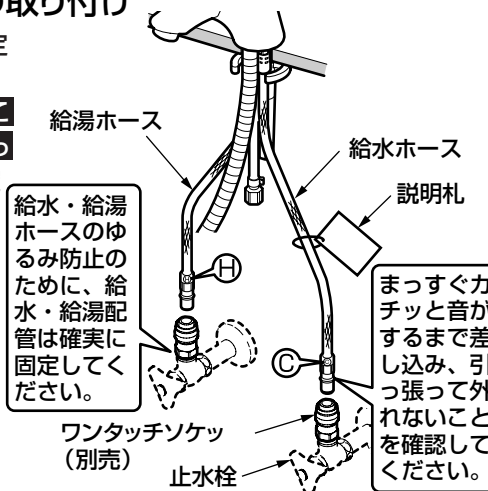

※この際、同梱の「ワンタッチソケット取付方法」の説明札を必ずホースに通してください。

取り付け後の確認

重要

- ホースをまっすぐ引っ張って外れないこと
- 奥まで確実に差し込まれていること

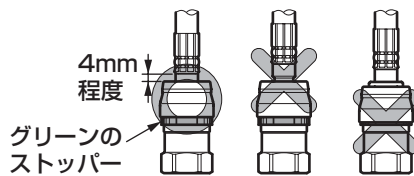

<ワンタッチソケットを取り外す場合>

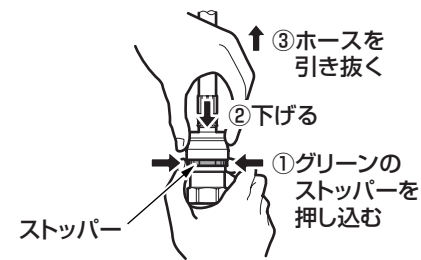

給水・給湯ホース施工上の注意点

- ホースを必要以上の力で曲げて折らないように注意してください。万一折れた場合は、指でつまんで元どおりにしてください。
- ホースの折れに、ご注意ください。ホースの最小曲げ半径は60mmです。それよりも小さく曲げて使用しますと、ホースが折れ、折れた部分で早期破損を生じる可能性があります。
- ホースを水栓本体端面から極端に屈曲して施工しないでください。
- ホースを無理に引っ張らないでください。ホースが折れる可能性があります。
- ホース同士の不要な接触は避けてください。外部補強層の摩擦による外傷でホース性能の劣化の可能性があります。



↓
以後の作業は **6-4** - **4** へお進みください。

4 ストッパーの取り付け

ストッパーを右図の位置にカチッとはめ込む。

※ホースを引き出したとき、ゆとりがないときはストッパーを適当な位置にずらしてください。

〈ストッパーの取付方法〉

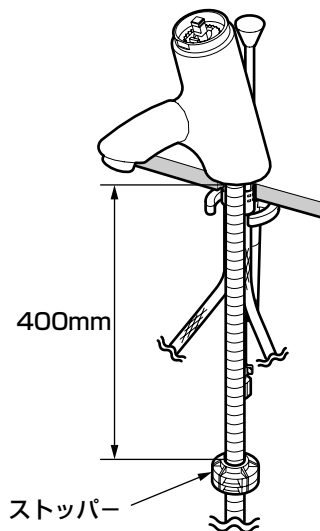
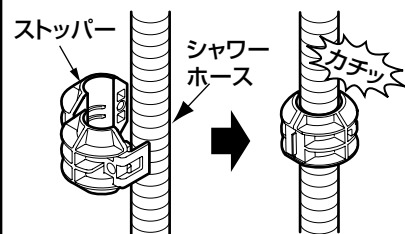

寒冷地用

水抜コックを本体下部の連結管に接続したあと、シャワーホースを水抜コックに接続する。

注意

シャワーホースの水抜コックの取付方向に注意してください。

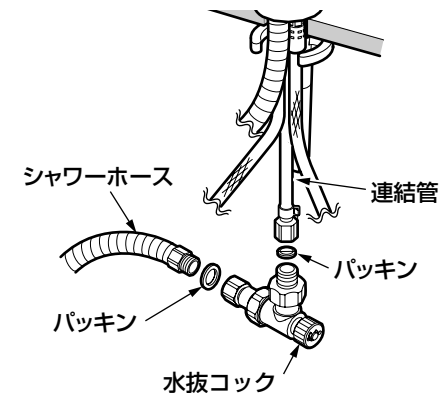
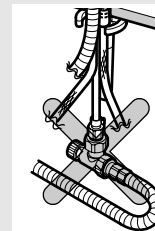

5 シャワーホースの取り付け

一般地用

シャワーホースを本体下部の連結管に接続する。

注意

パッキンをなくさないように注意してください。

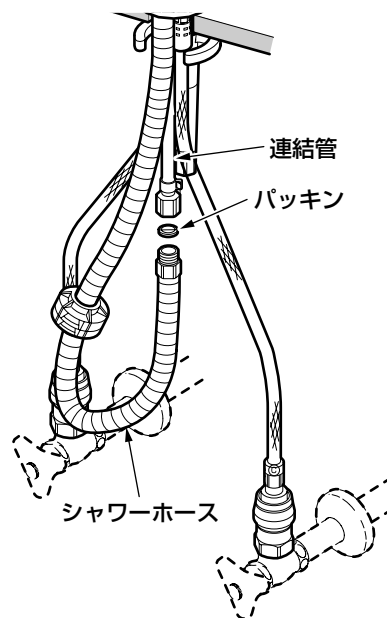

6 水受けトレイの取り付け

水受けトレイは万一、ホースの伝い水がキャビネット内に落ちた場合の受け皿となります。

- ①キャビネット床面のごみ、ホコリを取り除く。
- ②水受けトレイ底面の接着テープの紙をはがし、キャビネット床面に強く押し付けて固定する。
※できるだけ水栓本体の真下に設置してください。
※品番によっては、水受けトレイは同梱されていません。

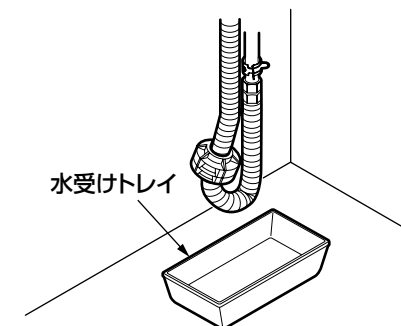

4 レバーハンドルの取り付け

- ① ストッパーの浮きや外れがないか確認する。
※浮きや外れがある場合はカートリッジ側凸部とストッパー側凹部を合わせて押し込んでください。

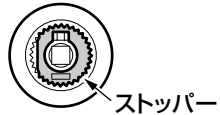

<浮きや外れがある場合>

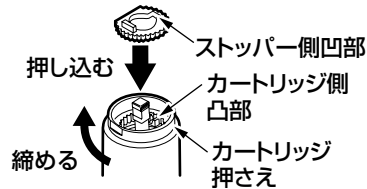

※カートリッジ押さえの歯とストッパーの歯が合わないときは、カートリッジ押さえを**締め込む方向**にて歯を合わせるように調整してください。

- ② レバーハンドルとレバーの方向に注意し、押し込む。
- ③ レバーハンドルが容易に抜けないことを確認する。

注意

レバーハンドルとレバーの切り欠きとの方向に注意してください。
レバーの切り欠きは**両サイド**にあります。

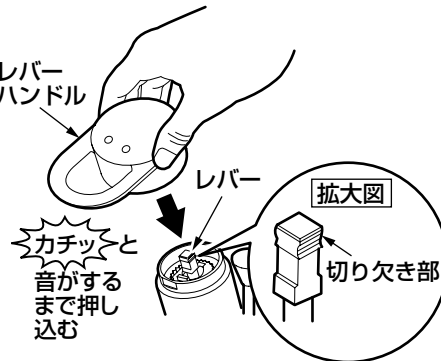

7 使用上の注意

ご使用中に以下のような現象が発生することがありますが、**故障ではありません。**お客様に十分にご説明ください。

現象	説明
急に湯・水を止めると、ハンドル操作が重く感じる。	急に水を止めると、「ドン」といった不快な音が発生することがあります。この商品は、急なハンドル操作をしたときに抵抗をもたせることで、この不快な現象を低減させる機構がはたらいているため、故障ではありません。
使い始めに比べて、しばらく使用すると、ハンドル操作が重く感じる。	ご使用により商品内部の部品がなじみ、安定したことによるもので、故障ではありません。

寒冷地用の水抜き方法

凍結が予想される時期に施工された場合は、水抜きを行っておいください。またお客様にも水抜き方法をご説明ください。

1. 配管部の元栓を閉め、水抜栓（配管部）を開ける。
2. レバーハンドルを中央位置で上げる。
3. スパウトを引き出す。
4. 水抜コックの下に水受け容器（洗面器など）を用意し、水抜コックを開ける。
5. シャワーホースを持ち上げ、ホース内の水を抜く。
6. スパウトをよく振って水を切ってから洗面ボウルの底に置く。
7. 水抜き完了後は、必ず水抜コックを閉め、レバーハンドルを下げる。（水が出ない状態）

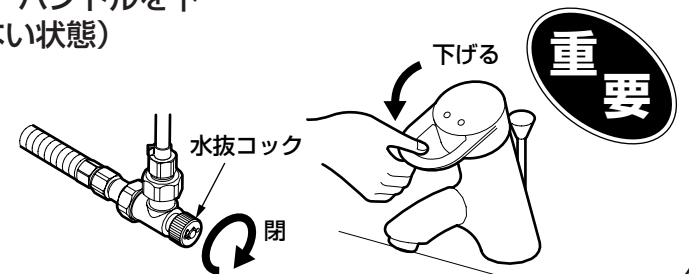
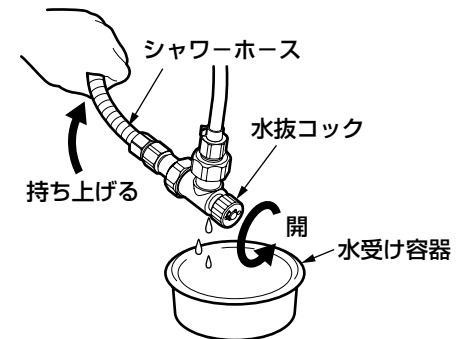
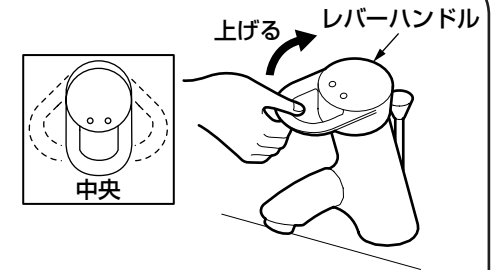

取り付けが完了した後、次の項目を確認してください。

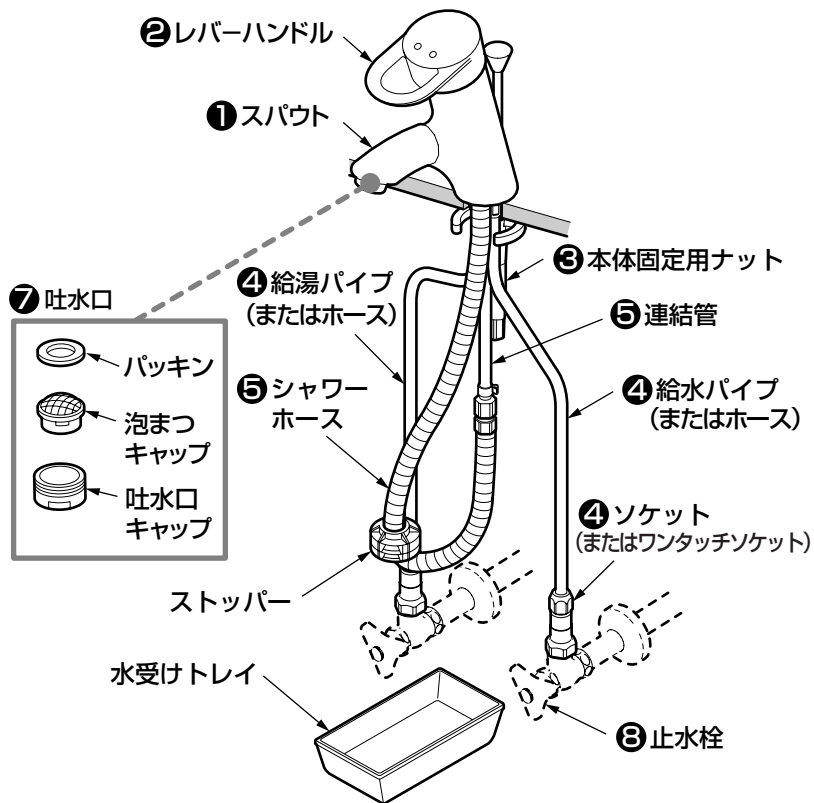

水出し確認

配管部の元栓を開け、吐水口から水が出るか確認してください。



動作確認

スパウトがスムーズに引き出せるか、またスパウトがスムーズに上げ下げできるか確認してください。

① スパウトは洗面ボウルの先端付近まで引き出せますか？



↳ シャワーホースが止水栓や排水金具に干渉していないか確認する。

ガタツキの確認

ガタツキがないか確認してください。

② レバーハンドルはしっかり差し込まれていますか？

↳ ⑥-5 - ⑦「レバーハンドルの取り付け」参照

③ 水栓本体の本体固定用ナットは確実に締め付けられていますか？

↳ ⑥-2 - A3「給水・給湯パイプの接続」参照

↳ ⑥-3 - B2「水栓本体の取り付け」参照

水漏れの確認

水漏れがないか確認してください。

④ 給水・給湯パイプ (またはホース) はソケット (またはワンタッチソケット) にしっかり締め付けられて (または差し込まれて) いますか？

↳ ⑥-2 - A3「給水・給湯パイプの接続」参照

↳ ⑥-3 - B3「ワンタッチソケットの取り付け」参照

⑤ シャワーホースは連結管に確実に締め付けられていますか？

↳ ⑥-4 - ⑤「シャワーホースの取り付け」参照

寒冷地用の場合

⑥ 水抜コックは、しっかり閉まっていますか？

↳ 水抜コックを閉める。

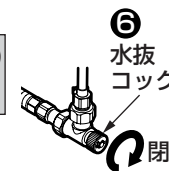

流量および吐水温度の確認

流量が少ないときや、温度調節がうまくできない場合は、次の項目を確認してください。

⑦ 吐水口のごみ詰まりはないですか？

↳ 吐水口の掃除をする。



⑧ 止水栓は開いていますか？

↳ 止水栓で流量を調節する。

多くなる ← 少なくなる

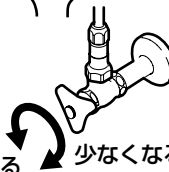

※同梱の取扱説明書は、必ずお客様にお渡しください。

再生紙を使用しています。