

修理を依頼する前に「故障かな?と思ったら」(P.20)をご確認ください

## 修理・取り扱いのご相談は まずお求めの取付店・販売店へ

取付店・販売店 〒

電話 —

転居や贈答品などでお求めの取付店・販売店へご相談できない場合は、商品名・品番をご確認のうえ、下記TOTO窓口までお問い合わせください。

### お客様専用窓口



商品のお問い合わせは

TOTO(株)お客様相談室へ

TEL ☎ 0120-03-1010

FAX ☎ 0120-09-1010

受付時間：9:00～17:00（夏期休暇・年末年始を除く）



修理のご用命は

安心・信頼の

TOTOメンテナンス(株)修理受付センターへ

ホームページ <http://www.tom-net.jp/>

TEL ☎ 0120-1010-05

FAX ☎ 0120-1010-02

受付：年中無休

受付時間：8:00～19:00

訪問修理：年中無休（一部地域を除く）

営業時間：9:00～18:00



交換部品・別売品の  
ご購入は

TOTOメンテナンス(株)TOTOパーツセンターへ

TEL ☎ 0120-8282-55

FAX ☎ 0120-8272-99

受付時間：平日 9:00～18:00 土・日・祝日 10:00～18:00

（夏期休暇・年末年始を除く）

※インターネットでの部品購入はTOTOWebショップへ(24時間受付)

<http://www.toto.jp/ec/html/index.htm>

お客様からお預かりした個人情報は、関連法令および社内諸規定に基づき慎重かつ適切に取り扱います。  
詳細はTOTOホームページをご覧ください。

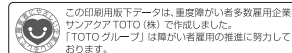

TOTO株式会社

TOTOホームページ <http://www.toto.co.jp/>

2015.2  
03848NS

# TOTO

## オートクリーンC オールインワンタイプ

品番

TEF71型・TEF71A型  
TEF72型・TEF81型  
TEF81A型

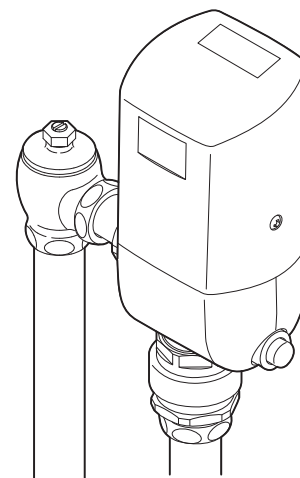

取扱説明書 保証書付

# AUTOCLEAN

### はじめに

安全上のご注意…………… 1～3  
品番と各部のなまえ…………… 4

### 使いかた

ご使用前に…………… 5～6  
使いかた…………… 7～8  
調節の仕方…………… 9～13

### お手入れ

日ごろのお手入れ…………… 14～16  
定期的な点検…………… 17～18  
定期的な部品交換のお願い…………… 19

### こんなときは

故障かな?と思ったら…………… 20～21  
アフターサービス…………… 22～24  
（保守管理会社様へ……………24）  
仕様…………… 25

保証書…………… 26  
お問い合わせ先…………… 裏表紙

◆このたびは、オートクリーンCをお求めいただき、誠にありがとうございます  
でございます。  
この取扱説明書をよくお読みのうえ、正しくお使いください。



◆保証書に、取付店名、取付日などが記入されていることを必ずお確か  
めください。

◆この取扱説明書は大切に保管し、必要なときにお読みください。





# 安全上のご注意 (安全のために必ずお守りください)

ご使用前に、この「安全上のご注意」をよくお読みのうえ、正しくお使いください。





- お読みになったあとは、お使いになる方がいつでも見られる場所に必ず保管してください。
- この説明書では、商品を安全に正しくお使いいただき、あなたや他の人々への危害や、財産への損害を未然に防止するために、いろいろな表示をしています。その表示と意味は次のようになっています。

表示	意味
 <b>警告</b>	この表示の欄の内容を無視して誤った取り扱いをすると、人が死亡または、重傷を負う可能性が想定される内容を示しています。
 <b>注意</b>	この表示の欄の内容を無視して誤った取り扱いをすると、傷害または、物的損害が発生する可能性があることを示しています。

■お守りいただく内容の種類を、次の表示で区分し、説明しています。

	 は、してはいけない「禁止」内容です。左図は「分解禁止」を示します。
	 は、必ず実行していただく「強制」内容です。左図は、「必ず実行」を示します。

品番によっては、図と現品の形状が一部異なります。

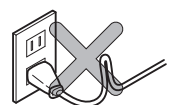
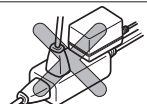
 <b>警告</b>		
 <b>禁止</b>	ガタついているコンセントは使わない 火災や感電の原因になります。	
	電源プラグや機能部に水をかけない 火災や感電の原因になります。	
	指定する電源 (AC100V) 以外では使用しない 火災の原因になります。	
	電源コード・電源プラグが破損するようなことをしない 傷つけたり、加工したり、無理に曲げたり、ねじったり、引っ張ったり、重いものを載せたり、挟み込んだり、加熱したりしない 傷んだまま使用すると、感電・ショート・火災の原因になります。	
	コンセントや配線器具の定格を超える使いかたをしない たこ配線などで定格を超えると、発熱による火災の原因になります。	

## **警告**

 <b>禁止</b>	電源コードの加工 (切断・継ぎ足し) を行わない 火災や感電の原因になります。	
 <b>接触禁止</b>	ぬれた手で、電源プラグを抜き差ししない 感電の原因になります。	
	雷が発生しているときは、電源プラグに触れない 感電の原因になります。	
 <b>必ず実行</b>	電源プラグを抜くときは、必ずプラグ本体を持って引き抜く コードを引っ張るとプラグやコードが傷んで、火災や感電の原因になります。	
	電源プラグの刃などについたほこりは定期的 (月1回) に取り除き、根元まで確実に差し込む 火災や感電の原因になります。 電源プラグを抜き、乾いた布でふいてください。	
	お手入れの際は、必ず電源プラグを抜く 感電の原因になります。	
 <b>水場使用禁止</b>	浴室など湿気の高い場所には設置しない 故障や感電の原因になります。	
 <b>分解禁止</b>	分解したり、修理・改造は絶対に行わない 火災や感電の原因になります。	
 <b>必ず実行</b>	バキュームブレーカーは安全を確保するために定期的 に交換する (P.19を参照してください) バキュームブレーカーが正常に機能しないと、状況によっては、バルブから一度吐水した水が逆流するおそれがあります。	

# 品番と各部のなまえ

## 〈品番〉

タイプ	品番	電源	備考
既設取り替えタイプ	TEF71型	AC100V	—
	TEF81型		—
	TEF72型		ウォシュレットタイプ
リモデルタイプ	TEF71A型	AC100V	TEF71型・TEF81型に給排水管を同梱したもの。
	TEF81A型		給排水管などの長さ、および形状違い。

## 〈各部のなまえ〉

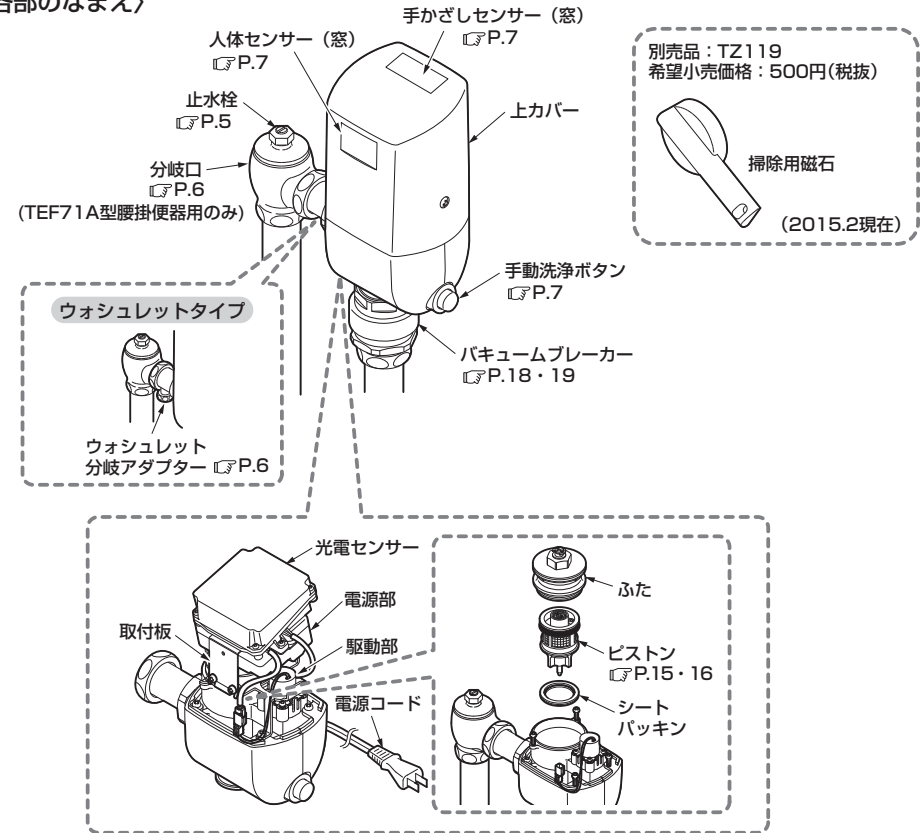

※品番によっては、図と現品の形状が一部異なります。

## ⚠ 注意

### 強い力や衝撃を与えない

破損して、水漏れにより家財などをぬらす財産損害発生のおそれがあります。



### 凍結が予想される場所で使用しない

部品が破損し、水漏れにより家財などをぬらす財産損害発生のおそれがあります。凍結による破損は、保証期間内でも有料修理となります。凍結のおそれがある場合は、器具周囲の温度が氷点下にならないようにしてください。



### 本体の通水路には抵抗となるような部材(オリフィスなど)をつけない

洗浄性能への悪影響や水漏れのおそれがあります。



### ガタツキなどの異常はそのまま放置しない

ガタツキなどの異常を放置すると、部品の破損やめっき部品の表面が割れて、けがをするおそれがあります。万一、部品の破損やめっきの割れを発見した場合は、ただちに修理を依頼してください。



### めっきの部分は、ぶついたり、無理な力で操作しない

めっきの表面が割れて、けがをするおそれがあります。万一、めっきの表面が割れた場合は、ただちに修理を依頼してください。



### 中性洗剤以外は使用しない

(P.14を参照してください)

中性洗剤以外を使用すると、変色や破損のおそれがあります。



### ピストンの掃除をする際は、いきなりピストンを取り出さずに、止水栓または元栓を閉めてから行う

水漏れにより、家財などをぬらす財産損害発生のおそれがあります。



### 定期的(年2回以上)に配管まわりの水漏れやガタツキがないか確認する

特にパキュームブローカーは水あか付着により水漏れする場合がありますので、必ず点検してください。部品の劣化・摩耗などによる水漏れが発見できず、家財などをぬらす財産損害発生のおそれがあります。



### 長期間使用しないときは、電源プラグを抜く

誤作動や故障などによる、予期しない事故の原因になります。

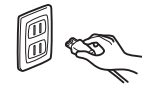

### 新築・改修工事後や水道断水復旧後は、必ず配管内の空気を抜く

大量の空気と水が混入して器具に供給されると、器具の破損や故障の原因となり、けがをしたり、水漏れにより家財などをぬらす財産損害発生のおそれがあります。



禁止



必ず実行

# ご使用前に

## 止水栓の確認

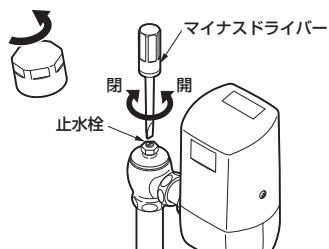

### 止水栓は開いていますか。

閉まっている場合は、マイナスドライバーで止水栓を開いてください。

水勢が強い場合は止水栓を時計回りに、弱い場合は反時計回りに回し、適量の水勢になるように調節してください。

## 電源の確認

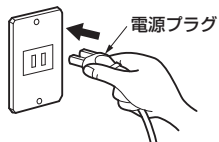

### 電源は入っていますか。

コンセントに電源プラグを根元まで確実に差し込んでください。(電源投入後5秒以内に自動的に水が流れますが異常ではありません)

## コネクタの確認

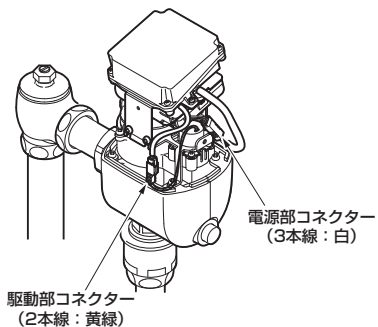

### コネクタは接続されていますか。

各コネクタがきちんと接続されているかご確認ください。

駆動部コネクタ・・・2本線：黄緑  
電源部コネクタ・・・3本線：白

## ウォシュレット分岐アダプターについて (TEF72型の場合)

ウォシュレット分岐アダプターを利用すれば、ウォシュレットを簡単に取り付けることができます。

ただし、ウォシュレットPタイプを取り付ける場合は、別途TN54-10型をご購入ください。

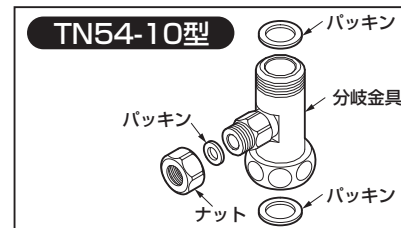

## 分岐口について (TEF71A型 腰掛便器用の場合)

分岐口はウォシュレットを接続するための穴です。

ウォシュレットを接続するには下記の専用アダプター (別売品) を利用すれば簡単に付けることができます。

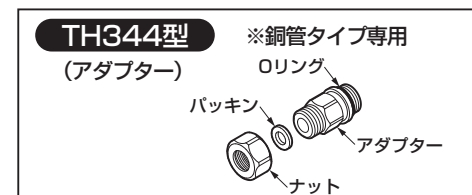
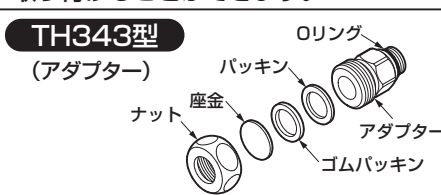

### お願い

- 手がざしセンサーおよび人体センサーの感知領域内に障害物が入らないようにしてください。

人体センサーが障害物を感知したままの状態では大小判定ができず、節水できません。

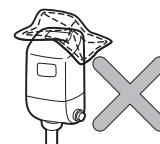

- 幼児用便座、前丸便座をご使用の場合は使用後、または清掃後は便座を下げてください。

人体センサーが障害物を感知したままの状態では大小判定ができず、節水できません。



- 手がざしセンサーおよび人体センサーの窓部を汚さないようにご注意ください。

センサーの感知不良の原因になります。汚れた場合は、布で汚れをふき取ってください。

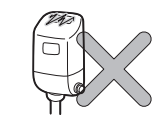

# 使いかた

## 洗浄のしくみ

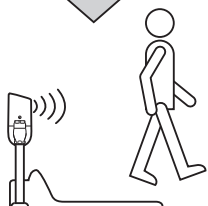

### 1. 感知

便器に近づくと人体センサーが使用者を感知します。

### 2. 手かざしセンサーに手を近づける

手かざしセンサーから1cm～5cm以内に約1秒～2秒手を近づけると、下記の洗浄水が流れます。

大小洗浄機能	人体センサーの感知時間	洗浄水量
大小	6秒以上～小洗浄判定時間 (120秒または150秒)	小洗浄水量
	小洗浄判定時間以上	大洗浄水量
大	—	大洗浄水量

### 自動洗浄

人体センサーが使用者を6秒以上感知し、使用者が手かざし洗浄を行わないまま立ち去った場合、流し忘れ防止として約10秒後に自動洗浄します。人体センサーの感知時間別の洗浄水量は、上の表と同じです。

黒っぽい着衣では人体センサーの感知距離が短くなり、自動洗浄しない場合があります。その場合は、手かざしセンサーに手を近づけて、洗浄してください。

## 手動洗浄ボタン

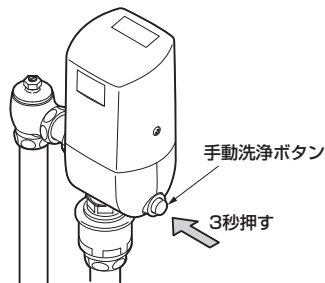

### 手動洗浄ボタンを押す。

停電のときなどに約3秒手動洗浄ボタンを押して、便器洗浄を行ってください。

## 豆知識

### <設備保護洗浄>

長時間洗浄が行われていない場合は、大便器の配管を保護するため、自動的に保護洗浄を行います。(24時間周期)

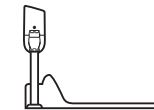

### <禁止時間>

無駄な洗浄を防ぐため一度洗浄すると、約10秒間は手かざしセンサーに再び手を近づけても次の洗浄を行いません。

### <洗浄停止モード>

センサー窓上面右側または上面左側に掃除用磁石を近づけると人体センサー感知機能が停止します。10分経過後、または手かざし洗浄を行うと人体センサー感知機能が復帰します。

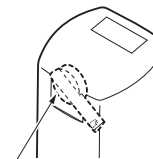

掃除用磁石  
(別売品：TZ119)

### <感知領域>

手かざしおよび人体センサーで感知するシステムです。手かざしおよび人体センサーの感知領域はおおよそ下図のようなイメージです。

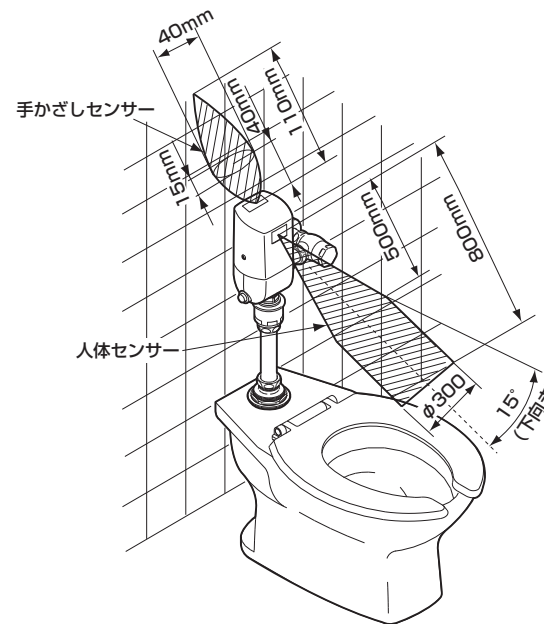

# 調節の仕方

## 洗浄水量調節の仕方

取り付ける便器に応じて洗浄水量を調節することにより、高い節水効果が得られます。

下表の要領に従い、必ず「大洗浄」と「小洗浄」の両方の洗浄水量を調節してください。

洗浄水量調節は目安です。確実に洗浄できるか必ず確認し、適正な洗浄水量に調節してください。

### 【便器のタイプと設定方法】

<例> 腰掛便器「C480N」の場合（標準洗浄水量：大8L/小6L）

#### ●大洗浄水量

洗浄水量調節スイッチを小洗浄水量に加える水量の数値「1」にあわせる。

1	2	3	4
+2L	+3L	+4L	+5L



#### ●小洗浄水量

バルブの調節ねじのマークを数値10と6の間の「●」にあわせる。



便器の品番 (TOTO品番)	大洗浄 (洗浄水量調節スイッチ)	小洗浄 (バルブの調節ねじ)
C14・C21N CS210CN (注1) C426・C480A CS480C (注1) C550RU C743PVRs	10L 工場出荷状態 	7L 工場出荷状態 
CS140系 C426R C480AN C480N・C480S CS480CN (注1) C550SU C743PVN	8L 	6L 
C111・C21R CS210C (注1) C40・C40C C454PVR C48・C48AS CU714V C716 (注4)	13L 工場出荷状態 	10L (注3) 
C425	11L 	7L 工場出荷状態 

便器の品番 (TOTO品番)	大洗浄 (洗浄水量調節スイッチ)	小洗浄 (バルブの調節ねじ)
C750系 他	11L 	6L 
C755系 C756系	8L 	6L 
SK33 SK35 SK434 (注1)	16L 	11L (注2) 

注1：大小洗浄機能を「大小」から「大」へ切り替えてください。（P.12を参照してください）

注2：工場出荷時から水量ラベルの矢印と反対の方向に回して、7の位置にあわせてください。

注3：調節ねじを水量ラベルの矢印と反対の方向に回して、10と6の間の「●」の位置にあわせてください。

注4：低圧用便器C716とセットで使用する場合は大13L、大小洗浄機能を「大小」から「大」へ切り替えて使用ください。使用圧力は0.04MPa(流動時)~0.75MPa(静止時)でフラッシュバルブの設置位置が便器直付けの場合のみ使用できます。

## 【大洗浄水量の設定方法】

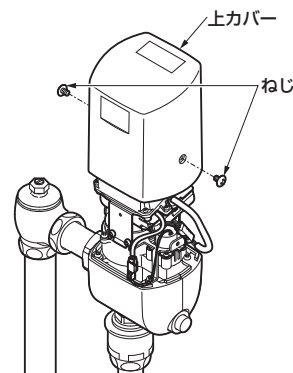

1. 電源プラグを抜く。
2. 上カバーのねじ(2カ所)を外す。
3. 上カバーを取り外す。
4. 光电センサーを固定しているねじ(2カ所)を外す。
5. 光电センサー裏側のゴムキャップを外す。
6. 適正水量に調節する。

このねじは絶対に外さないでください。

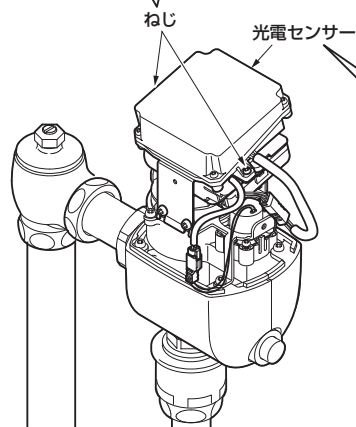
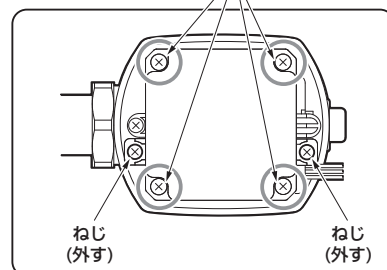

精密ドライバー（マイナス）などで適正水量に調節してください。  
適正水量については、【便器のタイプと設定方法】（P.9）を参照してください。

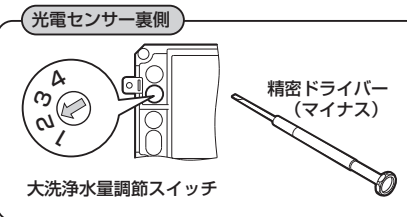

使いかた

## 【小洗浄水量の設定方法】

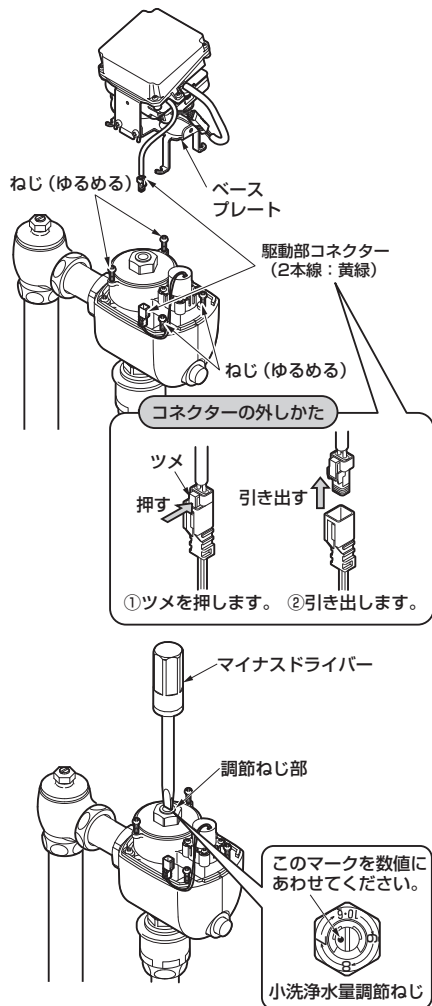

### 1. 駆動部コネクタを外す。

駆動部コネクタ・・・2本線：黄緑

### 2. ベースプレートのねじ (4カ所) をゆるめる。

### 3. ベースプレートを外す。

### 4. 適正水量に調節する。

マイナスインプライバで調節ねじ部を回し、適正水量に調節してください。

適正水量については、【便器のタイプと設定方法】(P.9)を参照してください。

小洗浄調節中に現在の設定水量位置を見失ったときは、1度調節ねじを時計回りに止まるまで(全閉)回してください。この位置から反時計回りに回して最初の「7」にマークをあわせると、約7Lに設定できます。ただし、全閉時にマークが「7」近くにある場合は、反時計回りに約1回転回して「7」にあわせてください。

### 5. 調節後、ベースプレートを固定し、駆動部コネクタを接続する。

### 6. 上カバーを固定する。

コードをかみ込まないように十分ご注意ください。

### 洗浄性能の確認

洗浄水量の少ない小洗浄で洗浄性能の確認を行ってください。小洗浄性能の目安としては、76cmに切断したトイレトーパー (JIS品) を丸めたもの7個が1度に流れることをご確認ください。小洗浄の操作方法については、【使いかた】の「洗浄のしくみ」(P.7)を参照してください。

トイレトーパーが流れない場合は、止水栓の開閉ねじで、水勢の調節を行ってください。それでも流れない場合は、小洗浄水量を調節してください。

- 以下の設定を行うには光電センサーを取り外す必要があります。光電センサーの取外要領はP.10を参照してください。(図は光電センサー裏側です)
- スイッチの設定を変更したあとは必ず上カバーをかぶせて確認作業を行ってください。

## 感知距離の設定 (人体センサー)

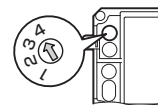

スイッチ	1	2	3	4
感知距離 (単位: mm)	500	600	700	800

※出荷時は「スイッチ4: 800mm」に調節してあります。

光電センサー裏側の感知距離調節スイッチのゴムキャップを外し調節してください。

- ①人体センサーの感知表示ランプが点灯したままの場合・・・感知距離調節スイッチを「4」から「3」へ回す。
- ②スイッチ切り替え後も人体センサーの感知表示ランプが点灯したままの場合・・・感知距離調節スイッチを1つずつ下げて調節してください。

## 手かざし時間の切替方法

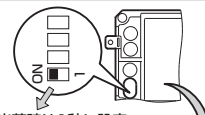

出荷時は1秒に設定

スイッチ	設定
SW4: 小洗浄判定時間	150秒 / 120秒
SW3: 大小洗浄	大 / 大小
SW2: 自動洗浄	切 / 入
SW1: 手かざし時間	1秒 / 2秒

### スイッチ1 (SW1) を切り替える。

工場出荷時は1秒に設定していますが、手かざしセンサーによる不用意な洗浄が発生する場合は、2秒に切り替えてください。

※TEF71ACSX、TEF81ACRXは工場出荷時2秒となっています。

## 自動洗浄切替方法

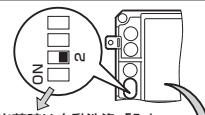

出荷時は自動洗浄「入」

スイッチ	設定
SW4: 小洗浄判定時間	150秒 / 120秒
SW3: 大小洗浄	大 / 大小
SW2: 自動洗浄	切 / 入
SW1: 手かざし時間	1秒 / 2秒

### スイッチ2 (SW2) を切り替える。

流し忘れ防止のため、使用者が立ち去ったあとに自動で洗浄するよう工場出荷時に設定しています。

自動洗浄をオフにする場合は、スイッチ2 (SW2) を「切」に設定してください。

汚物流し(SK33、SK35、SK434)に取り付ける場合は、必ず「切」に設定してください。

## 大小洗浄切替方法

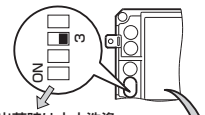

出荷時は大小洗浄に設定

スイッチ	設定
SW4: 小洗浄判定時間	150秒 / 120秒
SW3: 大小洗浄	大 / 大小
SW2: 自動洗浄	切 / 入
SW1: 手かざし時間	1秒 / 2秒

### スイッチ3 (SW3) を切り替える。

スイッチ3 (SW3) を切り替えることで大洗浄のみの場合と、大小洗浄の判定を行う場合とを選択できます。

工場出荷時は大小洗浄の判定を行うように設定しています。

※マイザレット、CS210C、CS480C、汚物流し(SK33、SK35、SK434) および【便器のタイプと設定方法】(P.9)に記載の便器以外に取り付ける場合は、必ず「大」に設定してください。

# 日ごろのお手入れ

## 小洗浄判定時間切替方法

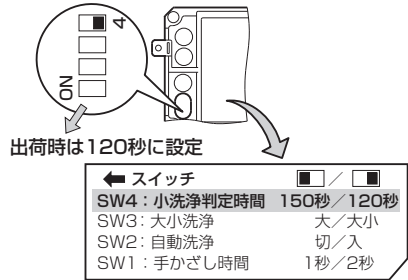

## スイッチ4 (SW4) を切り替える。

人体センサーの感知時間により大/小便を判定して適正水量を流します。  
工場出荷時は、120秒に設定していますが、スイッチ4 (SW4) を切り替えることで、150秒に設定することもできます。

## 設備保護洗浄の切替方法

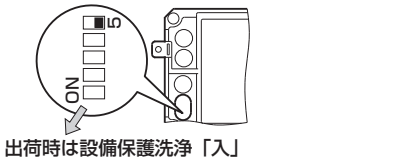

## スイッチ5 (SW5) を切り替える。

24時間洗浄がない場合は配管を保護するため、自動的に洗浄します。  
設備保護洗浄をオフにする場合は、スイッチ5 (SW5) を左側に切り替えてください。

## リモコン (別売品) について

リモコン(別売品: TES25型)をお買い上げいただいた場合は光電センサーとリモコンのコード設定を必ずあわせてください。

### リモコンを1台設置する場合

光電センサーとリモコンのコードを1にあわせませす。

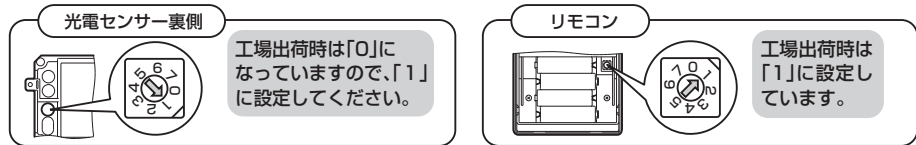

### リモコンを2台以上設置する場合

リモコンを2台以上設置する場合、隣または対向のリモコン信号を受けて誤作動するおそれがあります。相互の干渉を防止するため、右図のようにリモコンと光電センサーのコード設定をあわせてご使用ください。

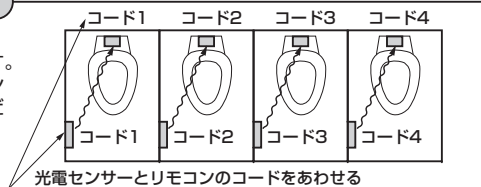

十分な機能を発揮させるため、また、美しく衛生的にご使用いただくために、日ごろのお手入れをお願いいたします。

## 洗浄停止モード

掃除や検便のときなど自動洗浄を停止したい場合は、洗浄停止モードを利用してください。

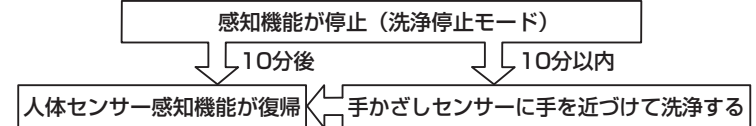

## 布を使用したお手入れ

- 軽い汚れの場合  
水またはぬるま湯に浸した布をよく絞って、汚れをふき取ってください。
- ひどい汚れの場合  
適量に薄めた中性洗剤を含ませた布で汚れをふき取ったあと、水ぶきししてください。



## TOTO蛇口まわりのクリーナーでのお手入れ

水栓に傷をつけずに、水あかなどの汚れを効果的に除去できる「TOTO蛇口まわりのクリーナー」のご使用をおすすめします。

お求めに関するお問い合わせ先:  
TOTOメンテナンス(株)TOTOパーツセンター



### お願い

- 水栓が破損するおそれがあるものは使用しないでください。
  - ・酸性洗剤、塩素系漂白剤、TOTO蛇口まわりのクリーナー以外のアルカリ性洗剤  
水栓の表面が変色したり、樹脂製部品が破損するおそれがあります。
  - ・シンナー、ベンジンなどの溶剤  
ゴムや樹脂製部品が破損するおそれがあります。
  - ・クレンザー、磨き粉など、粗い粒子を含んだ洗剤
  - ・ナイロンたわし、たわし、ブラシなど  
水栓の表面が傷つきます。
- 水をかけないでください。  
火災や感電の原因になります。

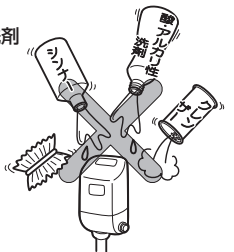



## ピストンの掃除 (月1回)

ご使用になられているうちに水が出なくなったり、止まらなくなったときには次の手順でピストンのフィルターおよびピストンの小穴の掃除をしてください。

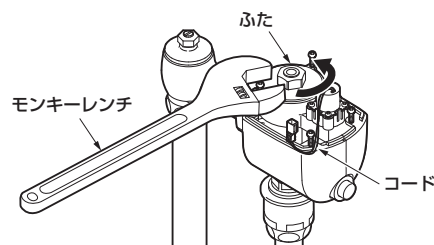
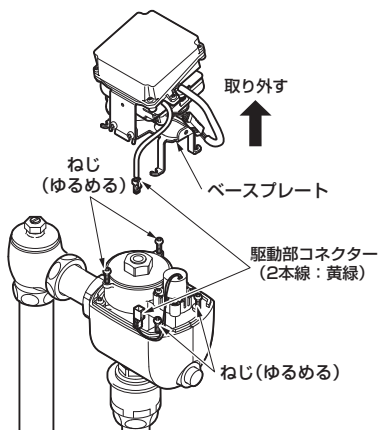
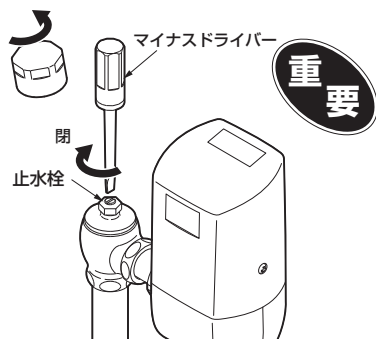

1. 止水栓を閉める。
2. 電源プラグを抜く。
3. 上カバーのねじ (2カ所) を外し、上カバーを取り外す。  
(要領はP.10を参照してください)
4. 駆動部コネクタを外したあと、ベースプレートを固定しているねじを外し、図のように取り外す。  
駆動部コネクタ・・・2本線：黄緑
5. 駆動部コネクタに水がかからないように注意しながらモンキーレンチでふたを外す。

モンキーレンチでふたを外すときにコードを傷つけないように十分にご注意願います。

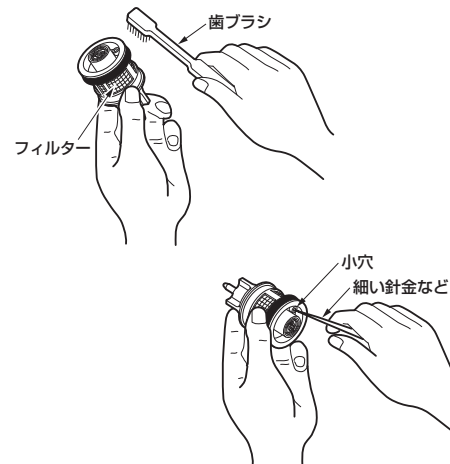
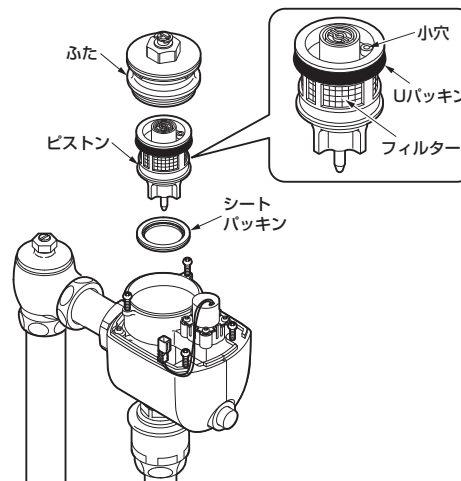

## 6. ピストンを取り出し、フィルターや小穴の掃除をする。

フィルターに詰まったごみや汚れを歯ブラシなどで取り除いてください。小穴にごみ詰まりがある場合は、細い針金 (荷札の針金など) で掃除してください。

### 注意

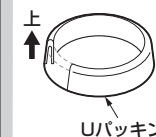

Uパッキンに傷や切れがないことを確認してください。  
Uパッキンに傷や切れがある場合は向きを注意して新しいUパッキンに取り替えてください。

7. ピストンを元の位置に差し込みふたを閉め、ベースプレートねじを (4カ所) で固定し、駆動部コネクタを接続する。
8. 上カバーをねじ (2カ所) で固定する。
9. 電源プラグを差し込む。
10. 止水栓を開き、適切な水勢に調節する。

# 定期的な点検

安全・快適にご使用いただくために、以下の点検をお願いします。

## 配管まわりの水漏れ(年2回以上)

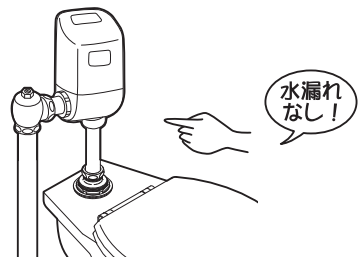

### 配管まわりの水漏れがないか確認する。

劣化・摩耗などで部品が破損し、けがをしたり、水漏れにより家財などをぬらす財産損害発生のおそれがあります。

水漏れしている場合は、止水栓または元栓を閉め(P.20参照)、お求めの取付店・販売店またはTOTOメンテナンス(株)へ修理をご依頼ください。

## 商品のガタツキ(年2回以上)

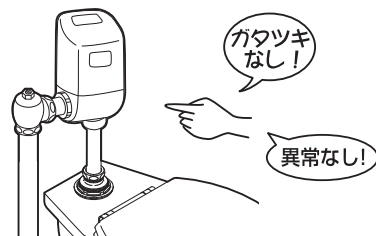

### 商品にガタツキなどの異常がないかを確認する。

配管まわりにガタツキがあるままお使いになると、配管に負荷がかかり、水漏れの原因になります。

また、ガタツキなどの異常を放置すると、部品の破損やめっき部品の表面が割れて、けがをするおそれがあります。

お求めの取付店・販売店またはTOTOメンテナンス(株)へ修理をご依頼ください。

## 電源プラグの掃除(月1回)

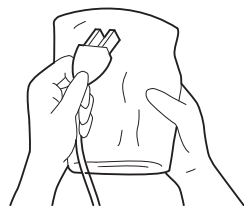

### 電源プラグの根元についたほこりを取り除く。

電源プラグにほこりなどがたまると、湿気などで絶縁不良となり、火災や感電の原因になります。

乾いた布でふいてください。

## バキュームブレーカー部の点検と処置(年2回以上)

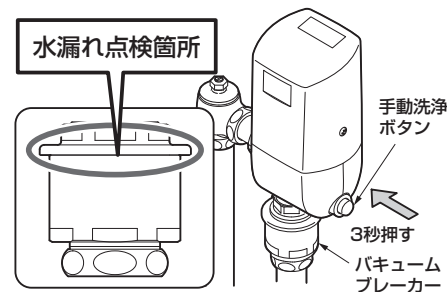

1. バキュームブレーカーの周囲を確認して、水漏れ跡がないかを確認する。
2. 2~3度手動洗浄ボタン(P.7参照)を押して水を流し、矢印部から水漏れしないかを確認する。

1.2.で、水漏れ跡や水漏れが確認されたときは、お求めの取付店・販売店、またはTOTOメンテナンス(株)へ修理をご依頼ください。  
なお、保守管理会社様でお取り替えの際は、取り替え用バキュームブレーカー(THD68型)をお買い求めのうえ、お取り替えください。

# 定期的な部品交換のお願い

安全・快適にご使用いただくために、以下について定期的に部品の交換が必要です。

## バキュームブレーカーの交換

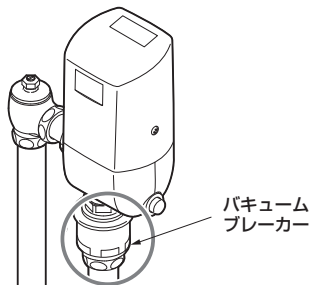

バキュームブレーカーが正常に機能しないと、状況によっては、バルブから一度吐水した水が逆流するおそれがあります。

バキュームブレーカーの交換は、お求めの取付店・販売店、またはTOTOメンテナンス(株)へ依頼してください。

TOTOメンテナンス(株)にご依頼の場合、修理料金は、**技術料** + **部品代** + **訪問料** がかかります。

※ご依頼されたアフターサービスの履歴をメモしておくとう便利です。

年月日	サービス内容	担当者

# 故障かな?と思ったら

## 緊急時の水の止めかた

配管まわりの水漏れや、水が止まらないなど、緊急を要するときは下図の要領で止水栓または元栓を閉めてください。

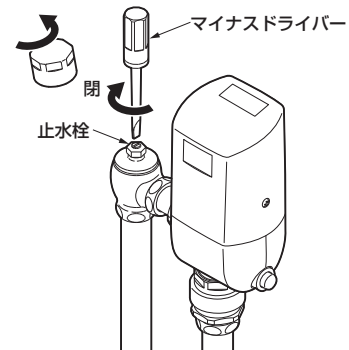

**マイナスドライバーを差し込み、止水栓を閉める。**

**それでも止まらない場合は元栓を閉める。**

# アフターサービス

●次のような場合は、故障ではありません。修理を依頼される前に以下のことをお調べになり、それでも直らないときは、お求めの取付店・販売店、またはTOTOメンテナンス（株）へ修理を依頼してください。詳しくは「アフターサービス」(P.22)をご確認ください。

修理を依頼される前に				
現象	調べたいところ	処置の仕方	参照ページ	
水が出ない	手動ボタンで水が流れる	センサー窓部の表面が汚れていませんか。	汚れを取る。	6ページ
		センサーの前に障害物がありませんか。 (人体センサー・手かざしセンサー共)	障害物を取り除く。	6ページ
		電源プラグはコンセントに差し込まれていますか。	プラグを差し込む。	5ページ
		コネクターは確実に差し込まれていますか。	コネクターを差し込む。	5ページ
		停電中ではありませんか。	手動洗浄ボタンで洗浄する。	7ページ
水が止まらない	手動ボタンで水が流れない	断水中ではありませんか。	回復するまで待つ。	—
		止水栓は開いていますか。	止水栓を開く。	5ページ
		ピストンのフィルターにごみなどが詰まっていますか。	ピストンのフィルターを掃除する。	15・16ページ
洗浄水量が少ない		ピストンのフィルターにごみなどが詰まっていますか。	ピストンのフィルターを掃除する。	15・16ページ
		ピストンの小穴にごみなどが詰まっていますか。	ピストンの小穴を掃除する。	15・16ページ
		万一、上記の箇所を調べてみても、止まらない場合は、止水栓を閉じてください。		5ページ
水が勝手に流れる		止水栓は適量の水勢になるように開いていますか。	適量の水量になるように止水栓を開く。	5ページ
		洗浄水量調節は正しく行われていますか。	適量の水量になるように「大洗浄」、 「小洗浄」の両方を調節します。	9～11 ページ
		トイレに入室し、ドアを開けたあと、約10秒後に左記現象が起こる場合は、人体センサーの感知距離設定が適切に行われていないことが考えられます。お求めの取付店またはTOTOお客様相談室またはTOTOメンテナンス(株)へお問い合わせください。		
人体センサー内の感知表示ランプが点灯する(しない)		停電から復旧したときは、自動的に大洗浄を行います。 これは衛生面を考慮し、使用中に停電した場合の汚物残りなどを洗浄するため、故障ではありません。		
		設備保護洗浄が動いていませんか。	—	8ページ
		感知表示ランプは電源投入後、人体を感知するたびに点灯します。 ※着座して点灯、離座して消灯しない場合は、人体センサーの感知距離設定が適切に行われていないことが考えられます。 その場合は、お求めの取付店またはTOTOお客様相談室またはTOTOメンテナンス(株)へお問い合わせください。		

使用年数

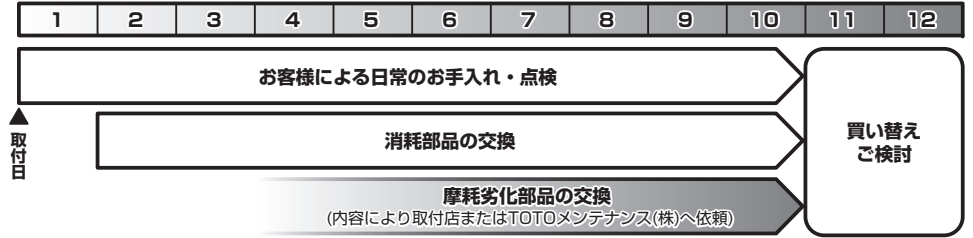

【修理を依頼する前に「故障かな?と思ったら」(P.20)をご確認ください!】

## 保証書 (この説明書のP.26が保証書になっています)

- この商品は保証書の内容に従って保証されています。取付日、取付店名、扱印が記入してあることを確認してください。また、保証書の内容をよくお読みのうえ、大切に保管してください。
- 保証期間は保証書をご確認ください。

## 保証について

- 保証期間中は  
保証書の規定に従って、修理をさせていただきます。保証期間内でも有料になることがありますので保証書の内容をよくご確認ください。例えば、「取扱説明書、施工説明書、貼付ラベルなどの注意書きに従っていない場合の不具合など」は有料になります。
- 保証期間を過ぎているときは  
修理すれば使用できる商品については、ご希望により有料で修理させていただきます。  
→「修理を依頼されるときは」「修理料金について」(P.24)をご確認ください。

## 部品の交換について

無料修理により取り外された部品・商品はTOTO株式会社の所有となります。

## 補修用性能部品の供給期間

この商品の補修用性能部品（機能維持に不可欠な部品で、使用期間中に取り替えの必要が発生する可能性の大きいもの）の供給期間は製造中止後10年です。





## 摩耗・劣化する部品の交換

- バルブやパッキンが摩耗・劣化すると水漏れの原因となります。  
この場合、該当部品の交換が必要です。
- 摩耗・劣化部品の交換は、お求めの取付店・販売店、またはTOTOメンテナンス(株)へ依頼してください。

## 交換部品について

以下の交換部品はご自分で取り替えできます。

2015.2現在

部 品 名	ピストンバルブ TEF71型他用 TEF81型他用	Uパッキン (ピストンバルブ部)	シートパッキン	バキューム ブレーカー
形 状				
品 番	THJ10R	91342HP	TH321	THD68
希望小売価格	7,950円(税抜)	120円(税抜)	620円(税抜)	4,650円(税抜)
参照ページ	P.15	P.15	P.15	P.18

- お客様がご自分で交換できる部品は上表の部品のみです。その他の部品は修理技術者の方へご依頼ください。
- 交換部品をご購入するときは、「TOTOメンテナンス(株) TOTOパーツセンター」にお問い合わせください。

### ●TOTOメンテナンス(株) TOTOパーツセンターでご購入の場合●

#### ■お届けについて

ご注文から2週間以内に宅配便でお届けします。  
※ご注文が集中し、商品の品切れによりお届け日が遅れる場合があります。あらかじめご了承ください。  
またお届けが大幅に遅れる場合は、お届け予定日をご連絡いたします。

#### ■お支払いについて

お届けした宅配業者に、商品代、送料、消費税相当額をお支払いください。  
送料につきましては、別途TOTOパーツセンターへお問い合わせください。

#### ■返品・交換について

交換部品の不良などによる返品、交換については、商品到着後8日以内にTOTOパーツセンターまでご返送ください。  
送料はTOTOパーツセンターが負担し商品を送付させていただきます。  
お客様のご都合による返品、交換については、商品到着後8日以内にTOTOパーツセンターまでご返送ください。なお送料はお客様負担となりますのでご了承ください。お客様の元で、汚れたり破損した商品や、一度ご使用になられた商品の返品、交換はいたしかねますので、あらかじめご了承ください。

## 注意

- ねじの締め忘れによる水漏れやガタツキなど、正しいお取り替えをされなかったことによる不具合は保証いたしかねますので、あらかじめご了承ください。
- この説明書の中にあります、品番や希望小売価格・送料は予告なく変更する場合がございますので、あらかじめご了承ください。

## 修理を依頼されるときは

### 【修理依頼先】

お求めの取付店・販売店またはTOTOメンテナンス(株)

### 【ご連絡いただきたい内容】

- ①住所、氏名、電話番号
- ②商品名
- ③品番
- ④取付日
- ⑤故障内容、異常の状況(どこから水漏れしているかなど)
- ⑥訪問希望日

### 【ご不明な点や修理に関するお問い合わせ先】

「TOTOお客様相談室」または「TOTOメンテナンス(株)」

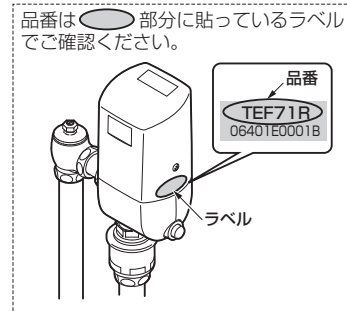

## 修理料金について <TOTOメンテナンス(株)にご依頼の場合>

修理により商品の機能が維持できる場合には、ご要望により有料にて修理をさせていただきます。  
標準修理料金は「技術料」+「部品代」+「訪問料」で構成されています。  
ただし、補修用性能部品の保有期間が経過している商品は、修理できない場合がございます。

## 保守管理会社様へ

定期的なメンテ、修理に必要な補修用性能部品・交換要領などは、別冊「メンテナンスマニュアル」に掲載しています。  
詳しくは下記アドレスのホームページをご参照ください。

ホームページアドレス：<http://www.com-et.com/>

## 注意

- ねじの締め忘れによる水漏れやガタツキなど、正しいお取り替えをされなかったことによる不具合は保証いたしかねますので、あらかじめご了承ください。
- この説明書の中にあります、品番や希望小売価格・送料は予告なく変更する場合がございますので、あらかじめご了承ください。

# 仕様

タイプ		AC100Vタイプ
		リモデルタイプ
洗浄水量調節範囲	大	8~16L 調節可能
	小	6~10L 調節可能
工場出荷時標準洗浄水量		大：10L 小：7L
給水圧力	最低必要水圧（流動時）	0.07MPa ※SK33（汚物流し）の場合は0.1MPa ※C716（低圧用大便器）の場合は0.04MPa
	最高水圧（静止時）	0.75MPa
製品寸法（mm）		110（幅）× 220（高さ）× 92（奥行）
電源		AC100V 50/60Hz
消費電力	常時	3W以下
	バルブ作動時	5W以下
感知距離	人体センサー	800~500mmで4段階調節可能（白紙□300mmの場合）
	手かざしセンサー	110mm（白紙□300mmの場合）
人体感知時間		6秒間以上
自動洗浄開始時間		人体感知が切れて約10秒後
手かざし時間		1秒/2秒 切替可能 工場出荷時：TEF71ACSX、TEF81ACRXは2秒に設定 それ以外は1秒に設定
小洗浄判定時間		120秒または150秒に設定可能 工場出荷時：120秒
自動洗浄		入/切 切替可能 工場出荷時：入
大小洗浄		大/大小 切替可能 工場出荷時：大小
設備保護洗浄		24時間洗浄がない場合は自動洗浄します AC100タイプは、入/切 切替可能 工場出荷時：入
給水接続部		25A（ねじサイズ：R1）
使用温度範囲		1~40℃
使用水		TEF71型・71A型・72型：水道水のみ
		TEF81型・81A型：水道水・井戸水・再生水・雑用水（注）

（注）井戸水・再生水・雑用水は、使用できる水質範囲があります。詳しくは、下記アドレスのホームページを参照してください。

ホームページアドレス：<http://www.com-et.com/kiki/>

# TOTO

## 水栓金具保証書

本書は、本書記載内容で無料修理を行うことをお約束するものです。取付日から下記期間中、故障が発生した場合は本書をご提示のうえ、取付店（または販売店）、またはTOTOメンテナンス(株)〒105-8306 東京都港区海岸1-2-20汐留ビルディング（TEL ☎0120-1010-05 FAX ☎0120-1010-02）に修理をご依頼ください。

お客様	おなまえ		様
	おところ 〒		
取付店/販売店	〒		☎
	電話 -		
取付日/ご購入日	年 月 日		

商品名	オートクリーンC オールインワンタイプ
品番	TEF71型・TEF71A型 TEF72型・TEF81型 TEF81A型
保証期間	取付日/ご購入日から 1カ年
用途	パブリック大便器洗浄用

### ★お客様へ

- この保証書をお受け取りになるときに、取付日、取付店（または販売店）名、扱者印が記入してあることを確認してください。保証書は再発行いたしませんので紛失されないよう大切に保管してください。なお、本書は日本国内においてのみ有効です。
- 保証期間中でも、次の場合は有料修理になります。
  - 上記用途以外で使用した場合の不具合。
  - 適切な使用、維持管理を行わなかったことに起因する不具合。
  - 弊社が定める施工説明書などに基づかない施工、専門業者以外による分解などに起因する不具合。
  - 建築躯体の変形などに起因する商品の不具合。
  - 塗装の色あせなどの経年変化または使用に伴う摩耗などにより生じる外観上の不具合。
  - 金属の腐食しやすい環境（海岸付近、温泉地など）に起因する不具合。
  - ねずみなどの動物や昆虫が噛んだり、動物や昆虫の死骸が本商品内に残留することなどに起因する不具合。
  - 火災、落雷、地震、噴火、洪水、津波など天変地異または破壊行為による不具合。
  - 電気製品における異常電圧、指定外の使用電源（電圧・周波数）および送電線・周辺器具など外部から発生する電磁波に起因する不具合。
  - 部品（乾電池など）の消耗による不具合。
  - 日常のお手入れ箇所（フィルターなど）や水抜栓などのOリングやパッキンの摩耗・劣化による不具合。
  - 砂やごみなどの配管内流入、および水あか固着に起因する不具合。
  - 水道に関する国の基準（水道法）に定められた飲料水の水質基準に適合しない水を給水したことに起因する不具合。
  - 凍結に起因する不具合。
  - 本書の提示がない場合。
  - 本書にお客様名、取付日、取付店（または販売店）名、扱者印の記入のない場合。

・部品の交換について  
無料修理により取り外された部品・商品は、TOTO株式会社の所有となります。

※この保証書は、本書に明示した期間、条件のもとにおいて無料修理をお約束するものです。したがって、この保証書によってお客様の法律上の権利を制限するものではありません。保証期間経過後の修理などについてご不明の場合は、「取扱説明書」に記載のお客様相談室またはTOTOメンテナンス(株)にお問い合わせください。

・修理完了後にお渡しする修理伝票には修理内容を記載していますので、修理伝票は保管しておいてください。

## TOTO株式会社

〒802-8601 福岡県北九州市小倉北区中島2-1-1  
お客様相談室 TEL ☎0120-03-1010 FAX ☎0120-09-1010