

TOTO

サーモスタットシャワー金具・バス水栓 (タイマー止水) TEM47型

商品の機能が十分に発揮されるように、この施工説明書の内容に沿って正しく取り付けてください。取り付け後は、お客様にご使用方法を十分にご説明ください。

1



安全上の注意 (安全のために必ずお守りください。)







取り付け前に、この「安全上の注意」をよくお読みのうえ、正しく取り付けてください。



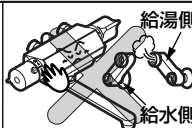



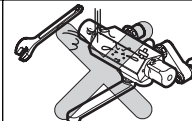

●この説明書では商品を安全に正しく取り付けいただき、お客様や他の人々への危害や財産への損害を未然に防止するために、いろいろな表示をしています。
その表示と意味は次のようになっています。

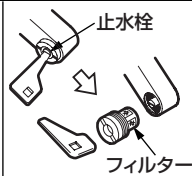
●お守りいただく内容の種類を、次の絵表示で区分し、説明しています。

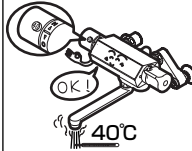
表示	意味
 注意	この表示の欄の内容を無視して誤った取り扱いをすると、傷害または物的損害が発生する可能性があります。

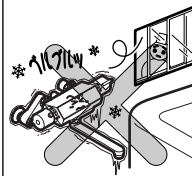
	は、してはいけない「禁止」内容です。 左図は、「分解禁止」を示します。
	は、必ず実行していただく「強制」内容です。 左図は、「必ず実行」を示します。

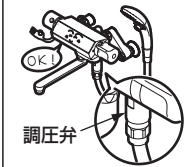
注意	
 禁止	<p>湯水を逆に配管しない 水を出そうとしても、湯が出てやけどをすることがあります。</p> 
 禁止	<p>給湯温度は85℃より高温で使用しない 85℃より高温でご使用になると、水栓の寿命が短くなり、破損して、やけどをしたり、水漏れにより家財などをぬらす財産損害発生のおそれがあります。</p> 
 禁止	<p>強い力や衝撃を与えない 破損して、水漏れにより家財などをぬらす財産損害発生のおそれがあります。</p> 
 分解禁止	<p>この説明書に記載された項目以外は、分解・改造しない 破損して、水漏れにより家財などをぬらす財産損害発生のおそれがあります。</p> 

注意	
 必ず実行	<p>フィルターの掃除をする際は、いきなりフィルターをゆるめず、止水栓または配管部の元栓を閉めてから行う また、本体および湯側取付脚が熱くないことを確認する 高温の湯が出て、やけどをしたり、水漏れにより家財などをぬらす財産損害発生のおそれがあります。</p> 
 必ず実行	<p>目盛りどおりの湯が出るよう、必ず温度調節を行う 使用条件によっては目盛りどおりの湯が出ず、やけどをすることがあります。</p> 
 必ず実行	<p>凍結が予想される場所で使用する場合は、配管部に保温材を巻く また、寒冷地用の場合は、「8 寒冷地用の水抜き方法」を参照し、凍結予防を確実にを行う 部品が破損し、水漏れにより家財などをぬらす財産損害発生のおそれがあります。</p> 
 必ず実行	<p>クリックシャワー 必ず調圧弁を取り付ける 調圧弁を使用しなかった場合、シャワーホース内の水圧が高くなり、シャワーホースが破損したり、水漏れにより家財などをぬらす財産損害発生のおそれがあります。</p> 
 禁止	<p>寒冷地用 水抜コックは水抜き以外の目的で開けない 水抜コックをいきなり開けると高温の湯が出てやけどをしたり、湯水が噴き出して、家財などをぬらす財産損害発生のおそれがあります。</p> 

2

仕様

給水・給湯圧力	最低必要水圧	0.05MPa (流動圧) (クリックシャワー・ワンダービート の場合は0.07MPa)
	最高水圧	0.75MPa (静水圧)
使用最高温度		85℃以下
使用可能水質		水道水および飲用可能な井戸水
使用環境温度	一般地用	1~40℃
	寒冷地用	-20~40℃ (ただし、0℃以下は水を抜いた状態)
用途		一般住宅浴室用

3

取り付け前に

- 給水圧力が0.75MPaを超える場合は、市販の減圧弁で0.2~0.3MPa程度に減圧してください。快適に水栓をお使いいただくためには、0.2~0.3MPa程度の水圧をおすすめします。
- 誤操作などによるやけど防止のため、給水圧力は給湯圧力より必ず高くするか、同圧になるようにしてください。
また、湯側を加圧する場合でも、必ず湯側圧力を水側より低くしてください。
- 給湯温度は、使用する温度より10℃以上高く設定してください。
- 誤操作などによるやけど防止のため、60℃給湯をおすすめします。
- 給湯機からの給湯管は、抵抗を少なくするため最短距離で配管し、配管には必ず保温材を巻いてください。
- 梱包前に通水検査をしていますので商品内に水が残っている可能性がありますが、商品には問題ありません。

4

部品の確認

次の部品があることを確認してください。

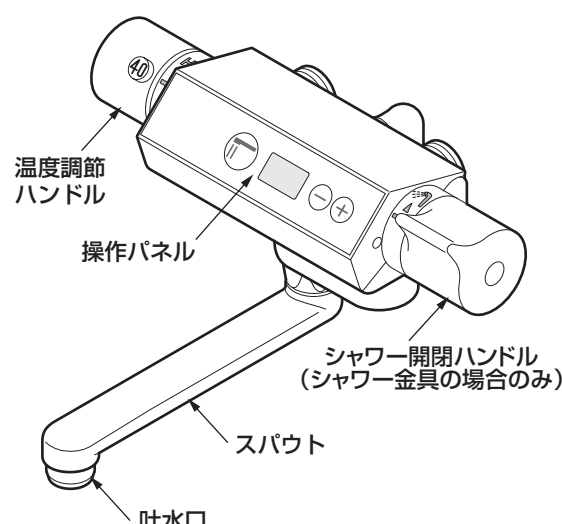
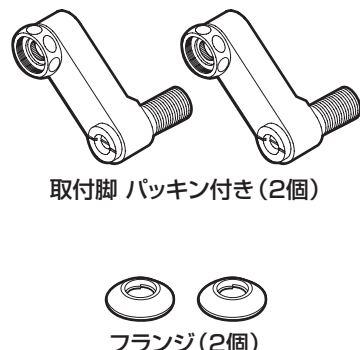
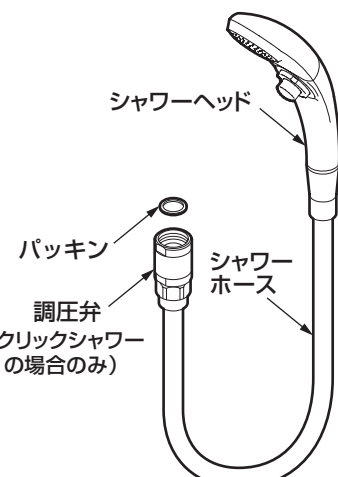
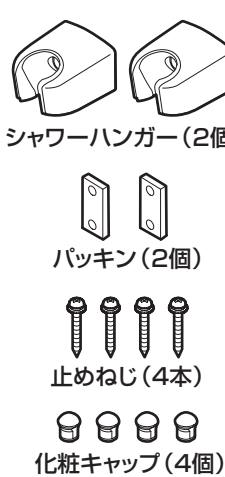
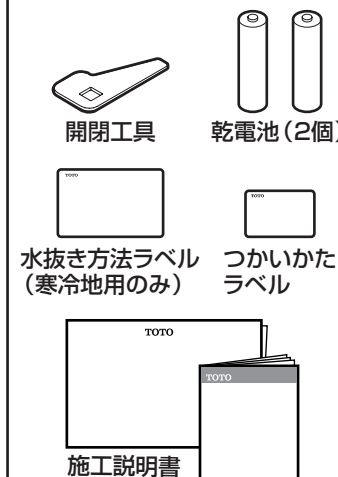
水栓本体部	取付脚部
	
シャワー部	その他
 	
<p>※TEM47A型にはシャワーは同梱されていません。</p> <p>※ 品番によっては図と現品の形状が一部異なります。</p>	

5

完成図

※品番によっては、図と現品の形状が一部異なります。

TEM47A型

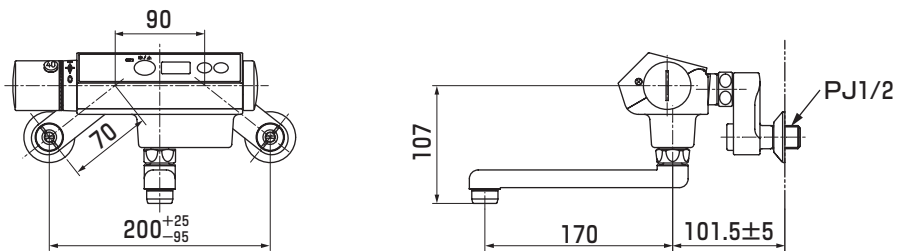

TEM47型

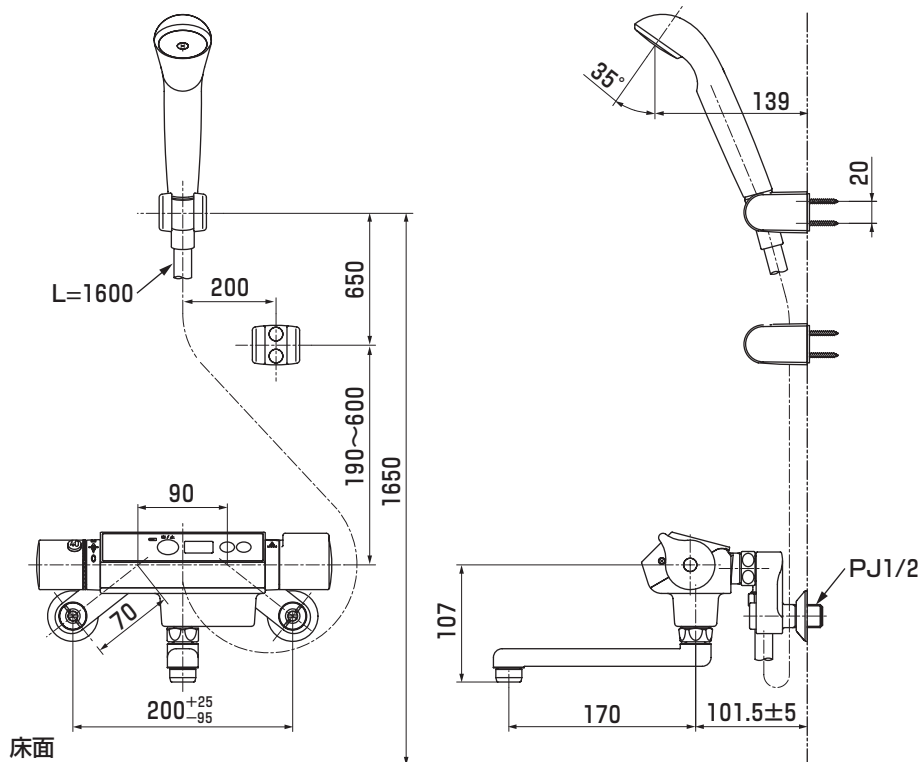

6-1

施工手順

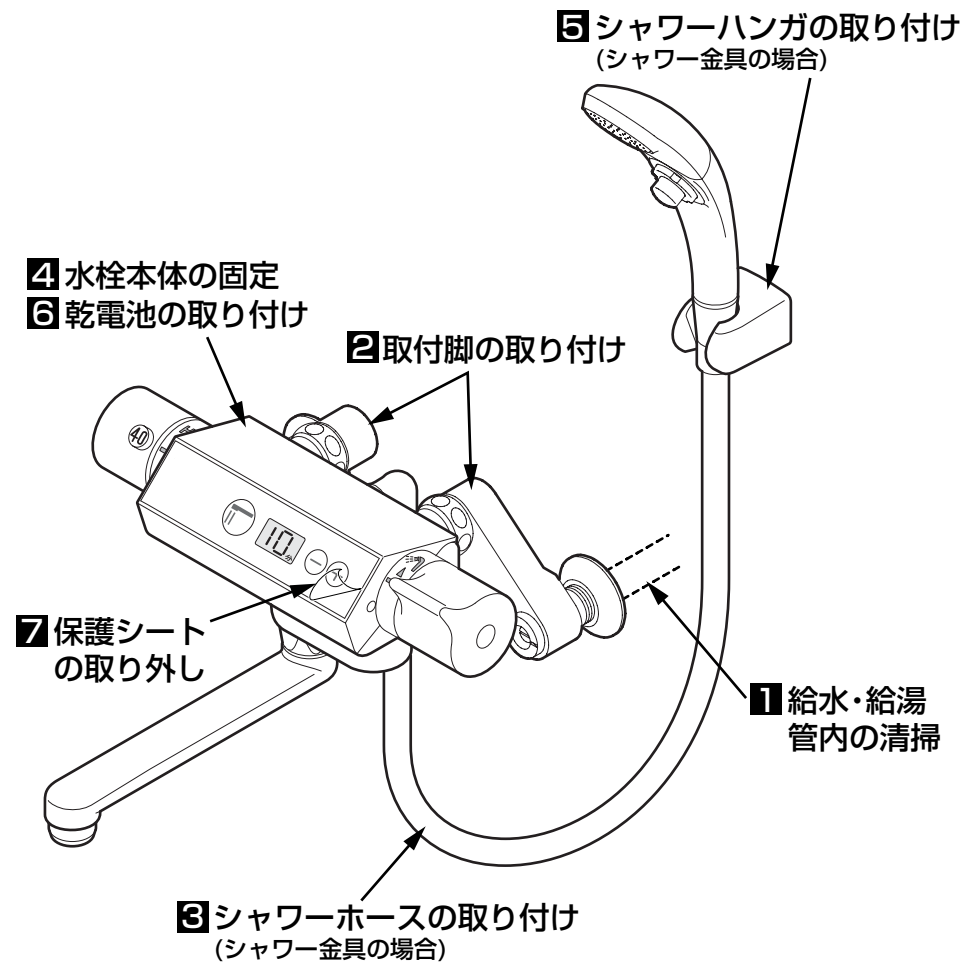

1 給水・給湯管内の清掃

取り付ける前に**必ず給水・給湯管内のごみ、砂などを完全に洗い流す。**

重要

2 取付脚の取り付け

取付脚を取り付ける。(給水・給湯側)

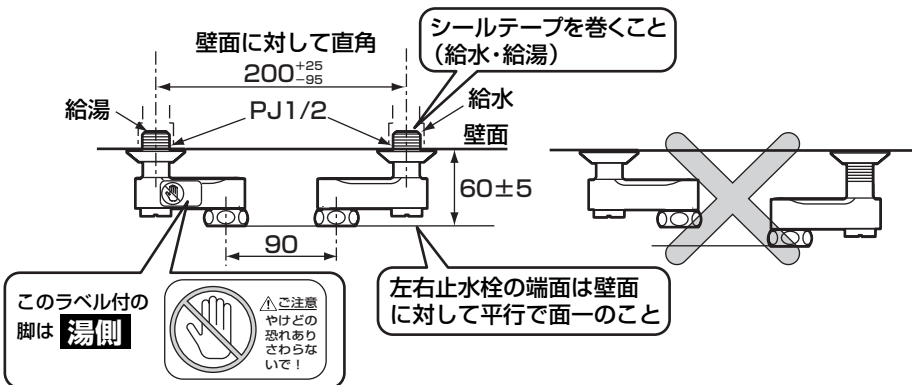

※フィルターが本体接続部より下になるように取り付けてください。上になると、フィルターの掃除及び止水栓の調節ができません。また、寒冷地用の場合は取付脚の水抜コックが本体よりも上になると、水抜きができませんので必ず下になるように取り付けてください。

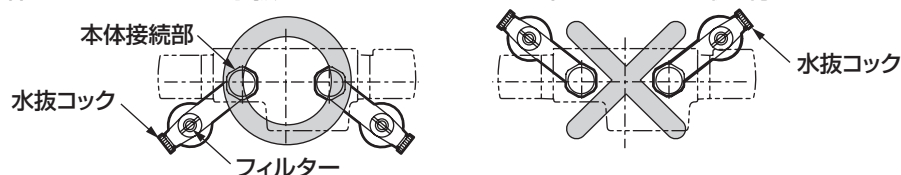

3 シャワーホースの取り付け (シャワー金具の場合)

シャワーホースを図のように取り付ける。

注意

●パッキンが入っていることを確認してください。

●(クリックシャワーの場合)必ず調圧弁を取り付けてください。

調圧弁を使用しなかった場合、シャワーホース内の水圧が高くなり、シャワーホースが破損したり、水漏れするおそれがあります。

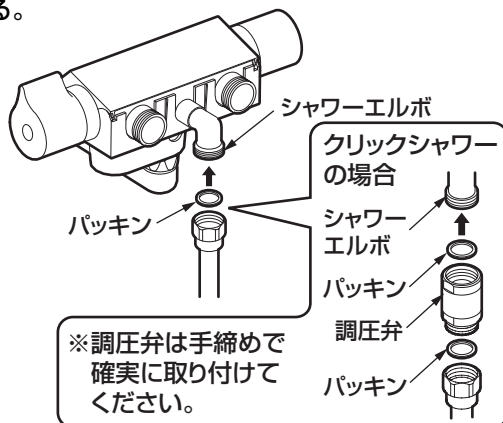

4 水栓本体の固定

- ①水栓本体を取付脚に取り付ける。
- ②水平になるように調整しながら、湯側・水側の袋ナットを交互に締め付ける。

注意

●ゆるみがないようにしっかり締めてください。

袋ナットが確実に締め付けられていないと、本体が傾いたり水が漏れることがあります。

●取付脚は回さないでください。配管との接続がゆるみ水漏れのおそれがあります。

●パッキンが入っていることを確認してください。

パッキンが入っていないと水漏れのおそれがあります。

●(シャワー金具の場合)シャワーホースを取付脚の下から取り出してください。

寒冷地用の場合は取付脚の上から取り出すと水抜きができなくなります。

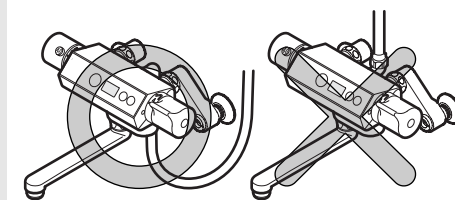
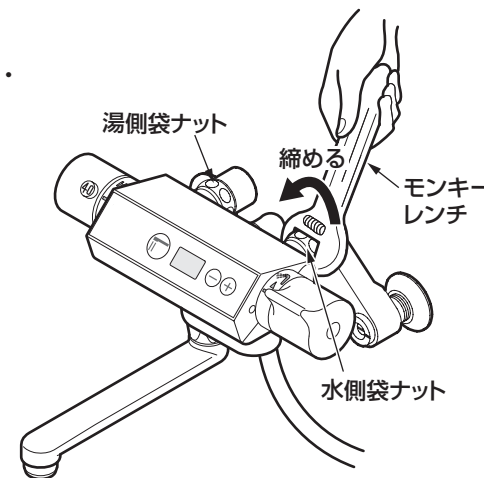

5 シャワーハンガーの取り付け (シャワー金具の場合)

- ①下穴を開ける。
※取付位置は「5 完成図」を参照
- ②パッキンをシャワーハンガーの裏面に貼る。
- ③止めねじでシャワーハンガーを固定する。
- ④化粧キャップをねじ穴に確実に押し込む。

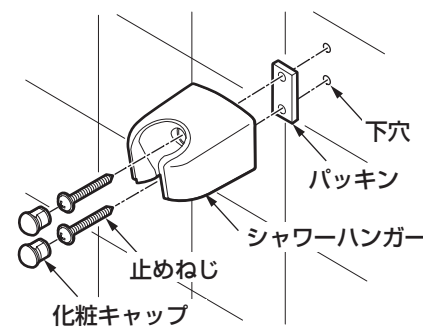

裏面へつづく

6-3

施工手順

6 乾電池の取り付け

①上カバー両側のねじを外し、上カバーを引き上げる。

注意

- ねじの紛失に注意してください。
- 上カバーは約40°開きます。それ以上無理に開けないでください。
- 乾電池取り付けの際は乾電池ケース内部に水が入らないようご注意ください。

②乾電池ケースを引き出し、キャップを押し込み、反時計回りに止まるまで回す。
③乾電池を電池ケースに取り付け、キャップを閉め、時計回りに止まるまで回す。

注意

- 乾電池ケースの中に水が入らないように注意してください。
- 乾電池の向きに注意してください。
- キャップを確実に回転させて、取り付けてください。
- 防水用のOパッキンを傷つけないでください。

④乾電池ケースを元に戻し、上カバーを引き下げ、ねじで固定する。

注意

- 乾電池ケースはキャップが右側になるように取り付けてください。
- ねじの紛失に注意してください。
- 乾電池ケースのコードをさはみ込まないように注意してください。
- 上カバーは確実に閉めてください。

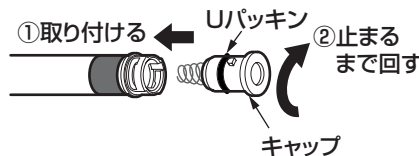
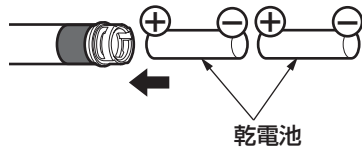
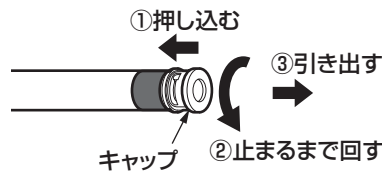
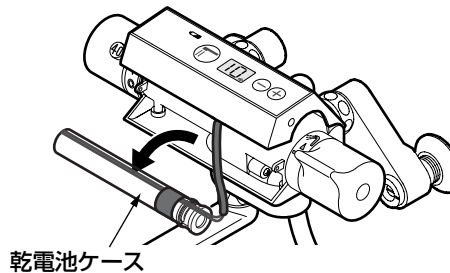
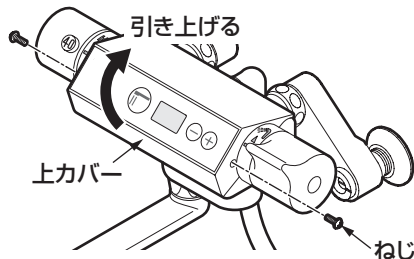

7-1

施工後の調節

1. 水出し確認

取り付けが完了したあと、配管部の元栓を開け、スパウトおよびシャワーから水が出るか確認してください。

〈スパウトからの吐水〉

スタートスイッチを押すと水が出ます。もう一度押すと水が止まります。

※設定された時間で自動的に水が止まります。

※シャワーとスパウトから同時に水を出すことができます。

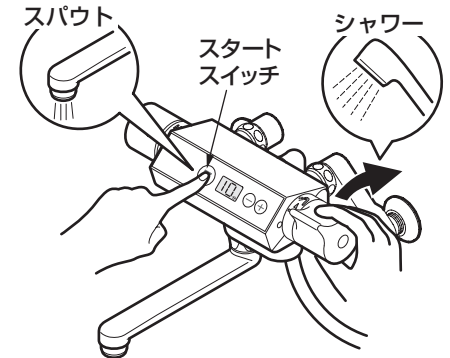

2. フィルターの掃除

取り付け後は必ずフィルターを掃除してください。フィルターが詰まると流量が少なくなったり、水または、熱湯しか出なくなるなど、十分な機能が発揮されなくなります。また、お客様にもときどき掃除していただくようにご説明願います。

1. 開閉工具で湯側・水側の止水栓を閉める。

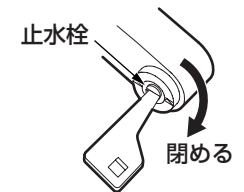

2. 開閉工具を溝に差し込み、フィルターをゆるめて取り外す。
※フィルターは湯側・水側の2カ所あります。

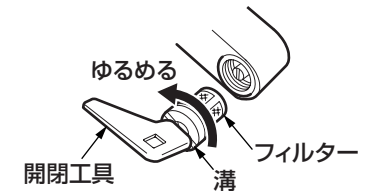

3. フィルターに詰まったごみをブラシなどで取り除く。

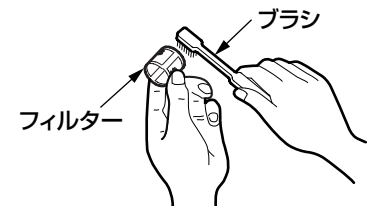

4. フィルターを取り付け、止水栓を開ける。

7 保護シートの取り外し

操作パネル表面の保護シートをはがす。

3. 流量の調節

流量が多すぎる場合などは、次の要領で**止水栓**を調節してください。

1. 温度調節ハンドルを下(水側)いっぱい回し、スタートスイッチを押す。

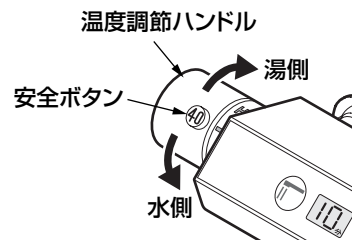

2. 流量が20L/分程度(洗面器一杯にするのに約10秒弱)になるように水側止水栓で調節する。

※時計回りに回すと流量が少なくなり、反時計回りに回すと多くなります。

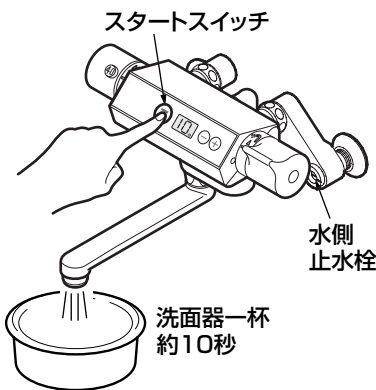

3. 温度調節ハンドルを安全ボタンを押しながら上(湯側)いっぱい回し、2.と同じように湯側止水栓で流量を調節する。

⚠ 注意



湯側の調節を行うときは十分に注意してください。

必ず実行

熱湯が出て、やけどをするおそれがあります。

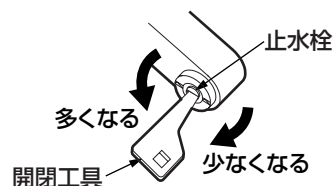

4. 吐水温度の確認

温度調節ハンドルは工場で設定していますが使用条件(給水・給湯圧力、給湯温度)が異なると、表示どおりの吐水温度にならないことがあります。吐水温度が表示どおりになっているか以下の要領で確かめてください。

1. 給湯機の給湯温度を設定する。

給湯機の給湯温度は吐水温度より10℃以上高く設定してください。

2. 温度調節ハンドルの目盛り"40"をラインに合わせる。

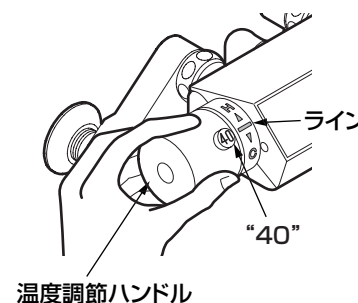

3. スタートスイッチを押す。

スパウトから水が出ます。

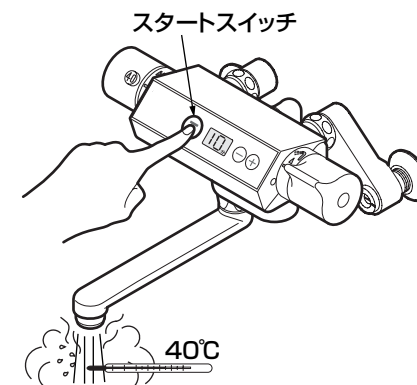

4. 吐水温度を確認する。

吐水温度が適温(およそ40℃)であればそのままご使用いただけます。吐水温度が適温からずれている場合は、次項を参照のうえ、温度調節ハンドルを設定し直してください。

5. 温度調節ハンドルの設定

※吐水温度が表示どおりになっていない時に行ってください。

1. スタートスイッチを押す。

スパウトから水が出ます。

2. 温度調節ハンドルを目盛りに関係なく40℃の湯が出る位置まで回す。

温度調節ハンドルは目盛り"40"付近でロックされますので、これより高温の湯を出したいときは、安全ボタンを押しながら回してください。

3. 温度調節ハンドルを外す。

温度調節ハンドルが回らないように注意してキャップ・小ねじ・座金を外してハンドルを抜き取ってください。
※ブッシュが外れた場合、元どおりに差し込んでください。



豆知識

キャップは精密ドライバーなどの先の細いものを使用し、表面を傷つけないように注意しながら外してください。

4. 温度調節ハンドルを取り付ける。

目盛り"40"の文字とラインを合わせて温度調節ハンドルをはめ込み、座金・小ねじで固定してキャップを付けてください。

5. 固定後に40℃の湯が出ているか確認する。

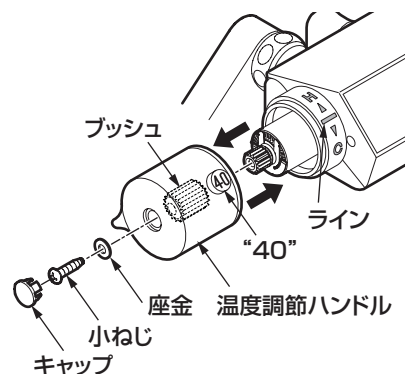
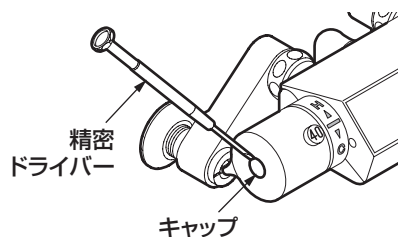
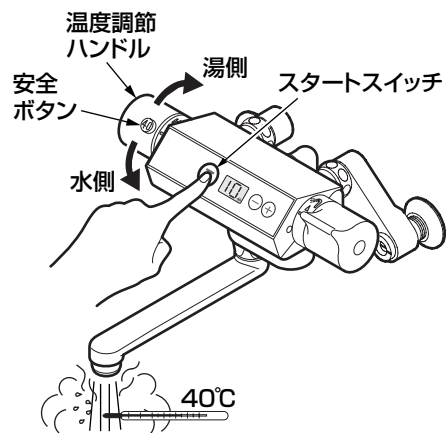

寒冷地用の水抜き方法

凍結が予想される時期に施工された場合は、水抜きを行っておいてください。またお客様にも水抜き方法をご説明ください。

1. (シャワー金具: クリックシャワーの場合) シャワーから水を出し、シャワー開閉ボタンが“開”の状態になっていることを確認する。
2. 配管部の元栓を閉め、水抜栓を開ける。
3. (シャワー金具の場合) シャワー開閉ハンドルのレバーを水栓本体のラインに合わせる。
4. 水抜コックA (3カ所) を開ける。
5. 温度調節ハンドルを下 (水側) いっぱいに回し、10分に設定し、スタートスイッチを押す。

＋スイッチを押して、タイマ設定時間を10分に設定してください。

6. 10分経ったら、温度調節ハンドルを上 (湯側) いっぱいに回し、もう一度スタートスイッチを押す。

7. 水抜コックB (1カ所) を開ける。

開けにくい場合は、開閉工具を使用してください。

8. (シャワー金具の場合) シャワー開閉ハンドルを上いっばいに回し、シャワーヘッドを床近くに下げ、よく振って中の水を抜く。

9. 水抜き完了後は必ず水抜コック (4カ所) を閉めて、シャワー開閉ハンドルのレバーを水栓本体のラインの位置 (水が出ない状態) に戻す。

重要

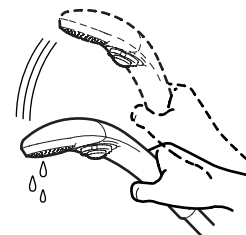
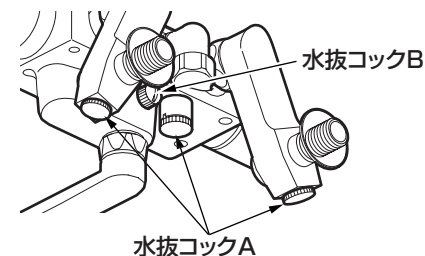
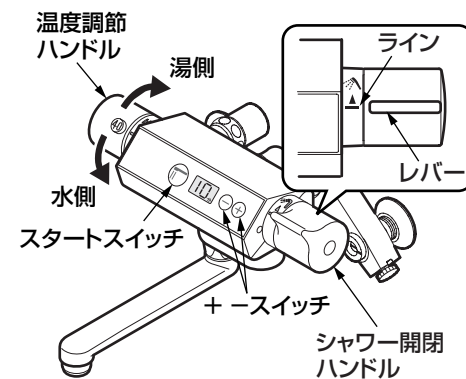

取付けが完了したあと、次の項目を確認してください。

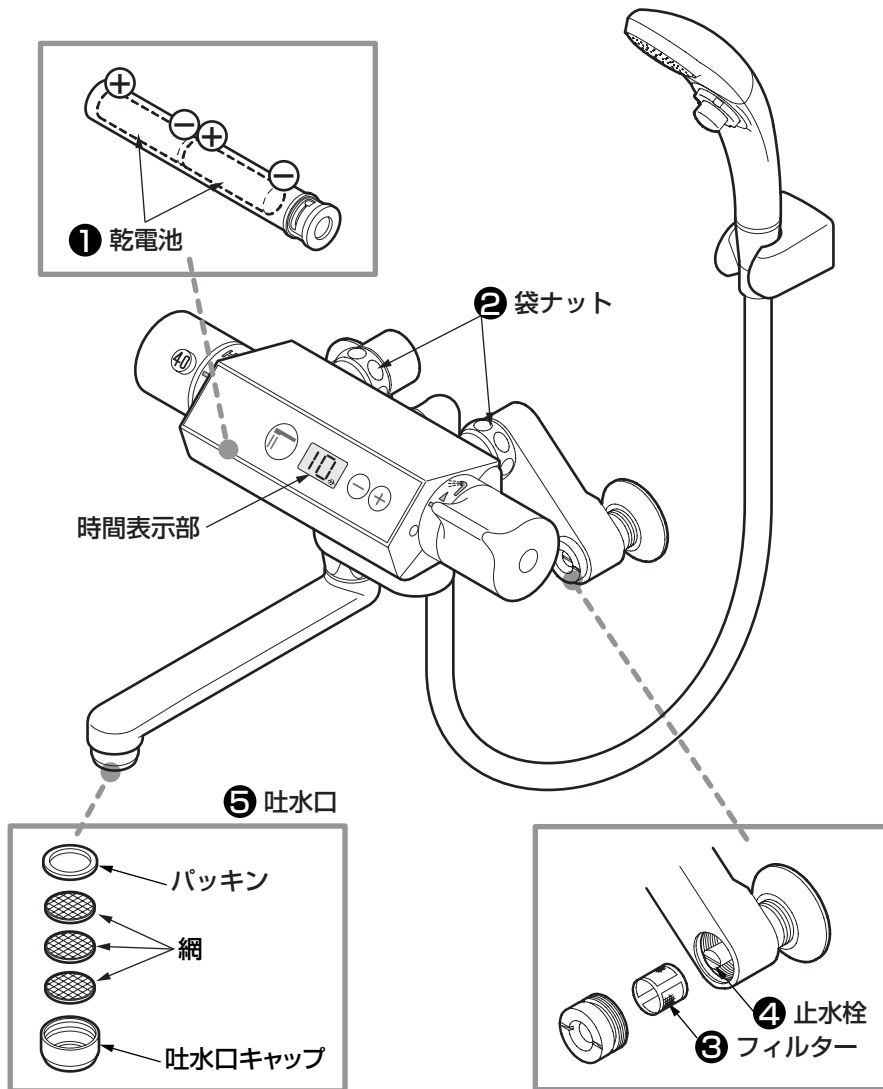

水漏れの確認

水漏れがないか確認してください。

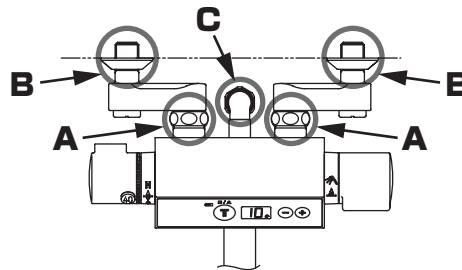

A・Cから水漏れがある場合

パッキンが入っているか確認後、再度袋ナットを締め直してください。

Bから水漏れがある場合

配管に腐食・ひび割れなどが無いことを確認のうえ、再度取り付け直してください。

乾電池の確認

上カバーの時間表示部に数字が表示されていない場合は、次の項目を確認してください。

① 乾電池は入っていますか？

① 乾電池の向きは正しいですか？

➡ ⑥-3 - ⑥ 「乾電池の取り付け」参照

ガタツキの確認

ガタツキがないか確認してください。

② 袋ナットのゆるみはないですか？

➡ ⑥-2 - ④ 「水栓本体の固定」参照

流量及び吐水温度の確認

流量が少ないときや、温度調節がうまくできない場合は、次の項目を確認してください。

③ フィルターのごみ詰まりはないですか？

➡ ⑦-1 ②.フィルターの掃除参照

④ 止水栓は開いていますか？

➡ ⑦-2 ③.流量の調節参照

⑤ 吐水口のごみ詰まりはないですか？

➡ 吐水口の掃除をする。



※同梱の取扱説明書は、必ずお客様にお渡しください。

再生紙を使用しています。