

工事店さまへのお願い

この説明書は必ずお客様にお渡しください。

TOTO

ハンドル式水栓

TL120A型



商品の機能が十分に発揮されるように、この施工・取扱説明書の内容に沿って正しく取り付けてください。取り付け後は、お客様にご使用方法を十分にご説明ください。この施工・取扱説明書は大切に保管しておいてください。





1 安全上の注意 (安全のために必ずお守りください)

取り付け前に、この「安全上の注意」をよくお読みのうえ、正しく取り付けてください。

- この説明書では商品を安全に正しく取り付けただき、お客様や他の人々への危害や財産への損害を未然に防止するために、いろいろな表示をしています。その表示と意味は次のようになっています。
- お守りいただく内容の種類を、次の絵表示で区分し、説明しています。

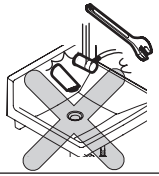
表示	意味
 注意	この表示の欄の内容を無視して誤った取り扱いをすると、傷害または物的損害が発生する可能性があります。

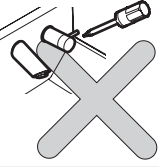
	○は、してはいけない「禁止」内容です。左図は、「分解禁止」を示します。
	●は、必ず実行していただく「強制」内容です。左図は、「必ず実行」を示します。

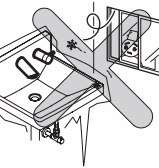
⚠ 注 意		
	強い力や衝撃を与えない 破損して、水漏れにより家財などをめらす財産損害発生のおそれがあります。	
	この説明書に記載された項目以外は、分解・改造しない 破損して、けがをしたり、水漏れにより家財などをめらす財産損害発生のおそれがあります。	
	凍結が予想される場所で使用する場合は、配管部などに保温材を巻く 部品が破損し、水漏れにより家財などをめらす財産損害発生のおそれがあります。	

2 仕様

給水圧力	最低必要水圧	0.05MPa(流動時)
	最高水圧	0.75MPa(静止時)
通水温度		35℃以下
使用可能水質		水道水および飲用可能な井戸水 (ただし、電気温水器とセットの場合は水道水)
使用環境温度		1~40℃
用 途		パブリックおよび一般住宅洗面所用

3 取り付け前に

●水勢調節および器具の点検を容易にするために、別途止水栓を必ずご用意ください。

凍結が予想される場所でご使用になる場合は、必ず寒冷地用の止水栓をご使用ください。

●梱包前に通水検査をしていますので、商品内に水が残っている可能性があります。商品には問題ありません。

●電気温水器とセットする場合は、別売りの電温用連結ホース(THD27型)をご用意ください。

※必ず指定の連結ホースをご使用ください。他の連結ホースを使用すると、商品の性能をそこなうおそれがあります。

<壁掛ハイバック洗面器にセットする場合>

●洗面器を壁に固定する前に、水栓を洗面器に取り付けてください。

<ツインデッキカウンターにセットする場合>

●棚板を取り付ける前に、水栓をカウンターに取り付けてください。

4 部品の確認

次の部品があることを確認してください。

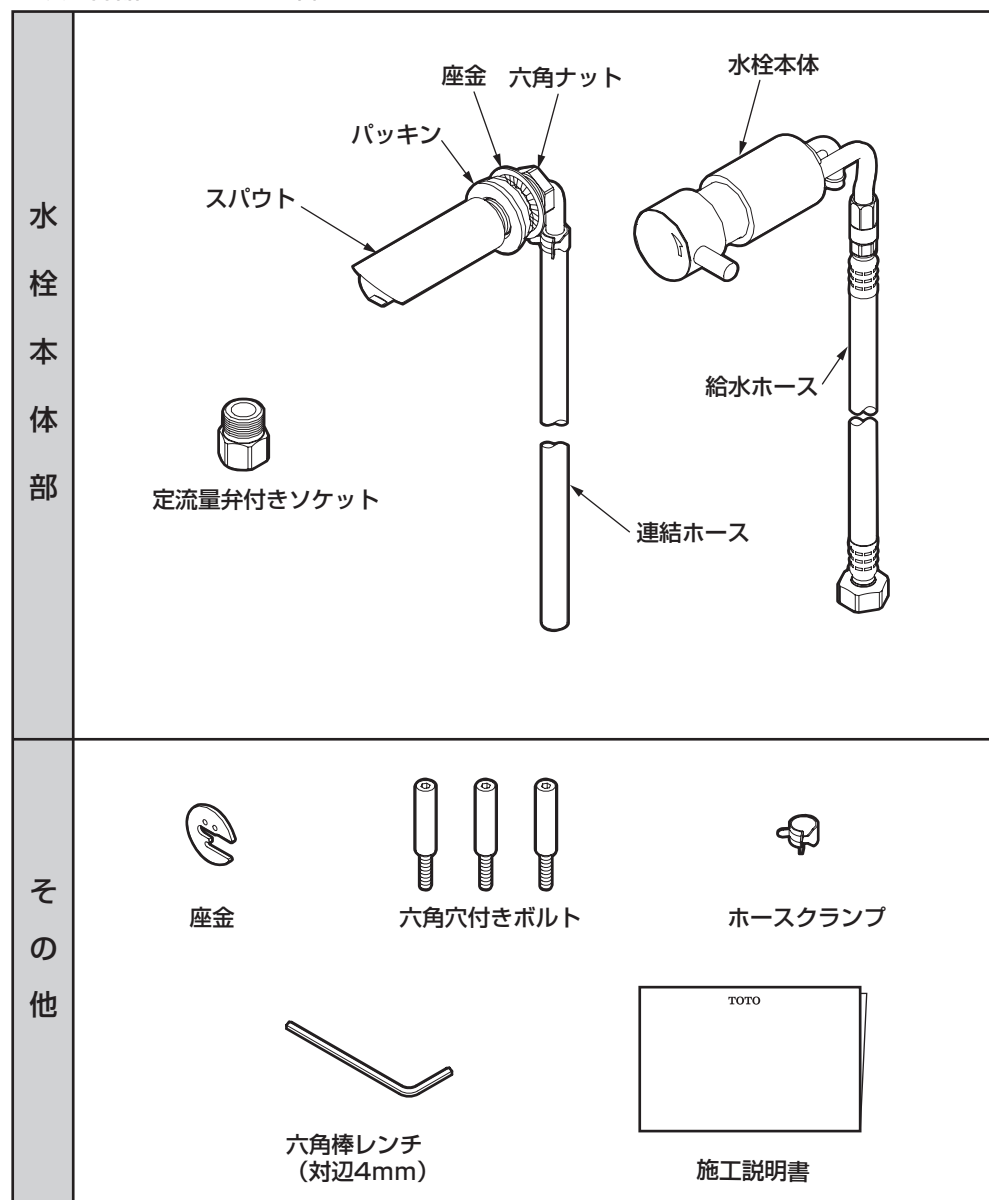

※品番によっては、図と現品の形状が一部異なります。

5 完成図

※品番によっては、図と現品の形状が一部異なります。

(単位：mm)

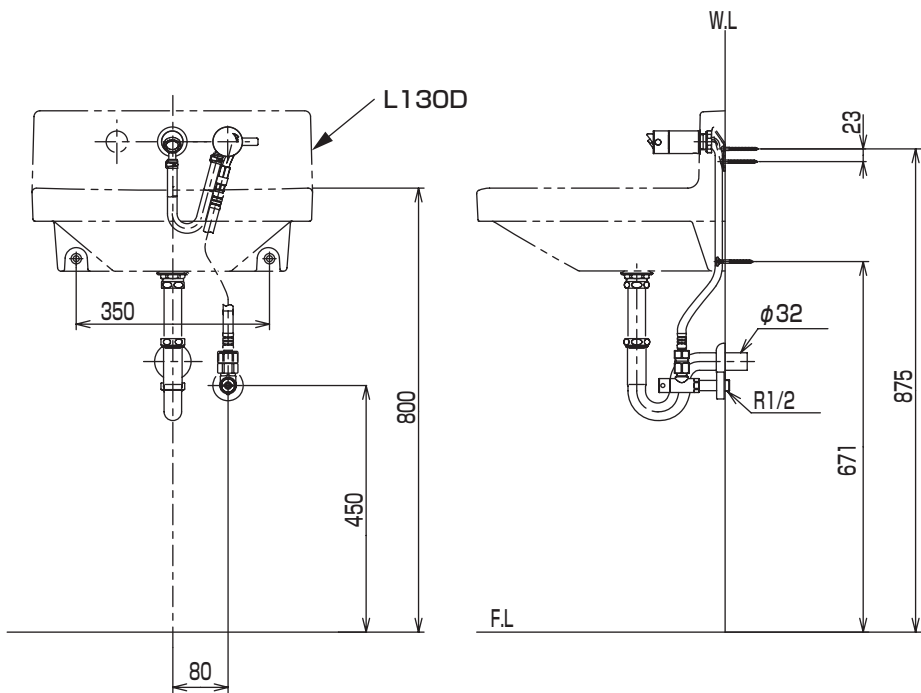

6-1 施工手順

壁掛ハイバック洗面器に取り付ける場合

2 スパウトの取り付け
3 水栓本体の取り付け

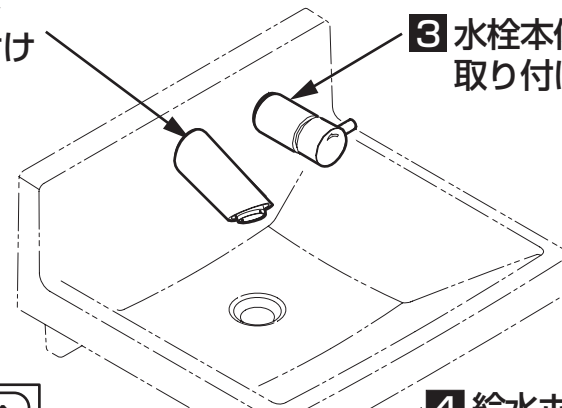

4 給水ホースの取り付け

カウンターに取り付ける場合

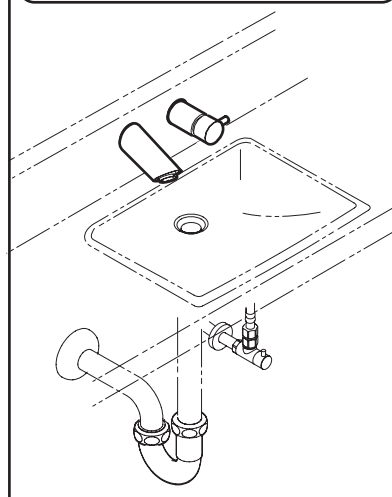

1 給水管内の清掃

注意

- 洗面器を壁に固定する前に水栓を洗面器に取り付けてください。
- カウンターに取り付ける場合は、棚板を取り付ける前に水栓をカウンターに取り付けてください。

1 給水管内の清掃

取り付ける前に必ず給水管内のごみ、砂などを完全に洗い流す。

重要

2 スパウトの取り付け

- ① スパウトに組み付けられている菊座金、六角ナットを外す。

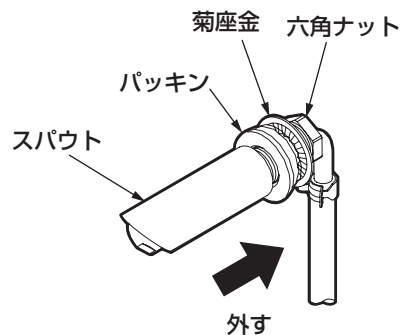

- ② 洗面器（またはカウンター）の中央の取付穴に、表からパッキンを取り付けたスパウトを通す。

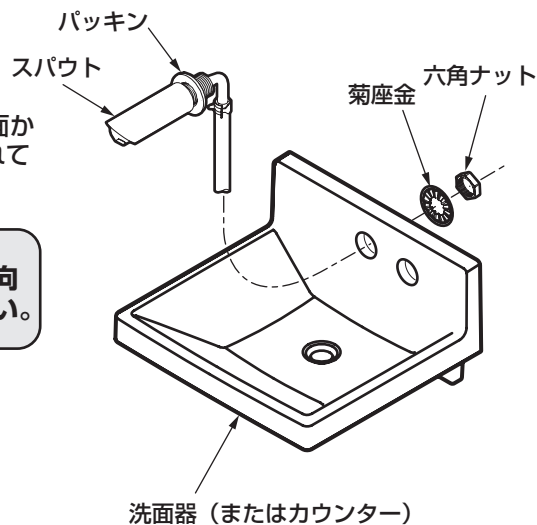

- ③ 洗面器（またはカウンター）の裏面から、菊座金、六角ナットの順に入れてねじ込み固定する。

注意

スパウトの向きは吐水口が斜め下向きになるように取り付けてください。

3 水栓本体の取り付け

- ① 水栓本体に組み付けられている座金、ボルト（3本）を外す。

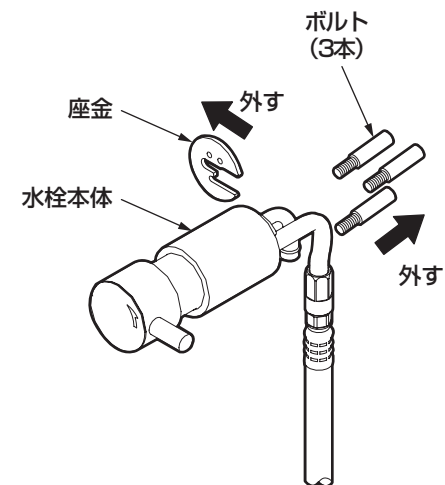

- ② 洗面器（またはカウンター）の正面右側の取付穴に表から水栓本体を差し込む。

- ③ 洗面器（またはカウンター）の裏面から座金を右側から差し込み、ボルト（3本）を付属の工具（六角棒レンチ）で締め付けて固定する。

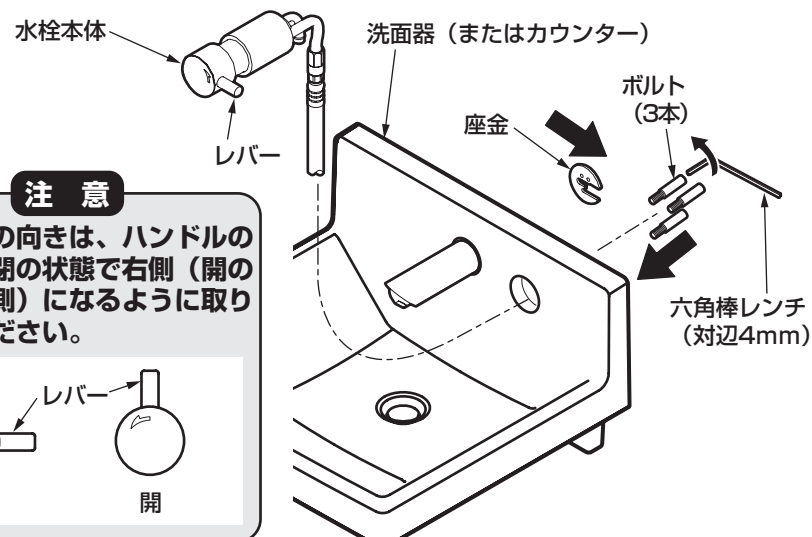

注意

水栓本体の向きは、ハンドルのレバーが閉の状態でも右側（開の状態でも上側）になるように取り付けてください。

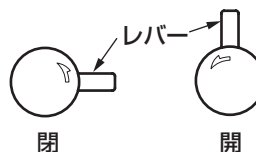

- ④ 連結ホースを銅管部分に差し込み、ホースクランプで止める。

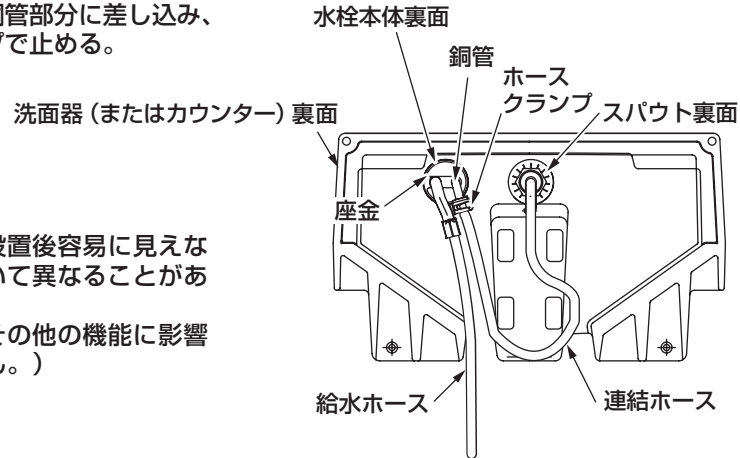

※ 陶器形状は設置後容易に見えない部分において異なることがあります。(施工性やその他の機能に影響ありません。)

注意

- 連結ホースは銅管に15mm以上押し込み、ホースクランプの穴に銅管の突起部をはさむように固定してください。
- ホースクランプのつまみが上になるように取り付けてください。横に向けると、カウンターの穴に入らなくなります。
- カウンターに取り付ける場合は、給水ホースの銅管を少し手で曲げてカウンター裏の段差をよけてください。



4 給水ホースの取り付け

- ① 陶器をバックハンガーに引っ掛け、陶器を固定する。

注意

連結ホースおよび給水ホースが陶器と壁の間に挟まっていないか確認して固定してください。

- ② 定流量弁付きソケットを止水栓に接続する。
- ③ 給水ホースを定流量弁付きソケットに接続する。

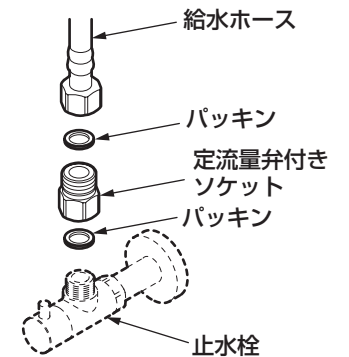

取り付けが完了したあと、次の項目を確認してください。

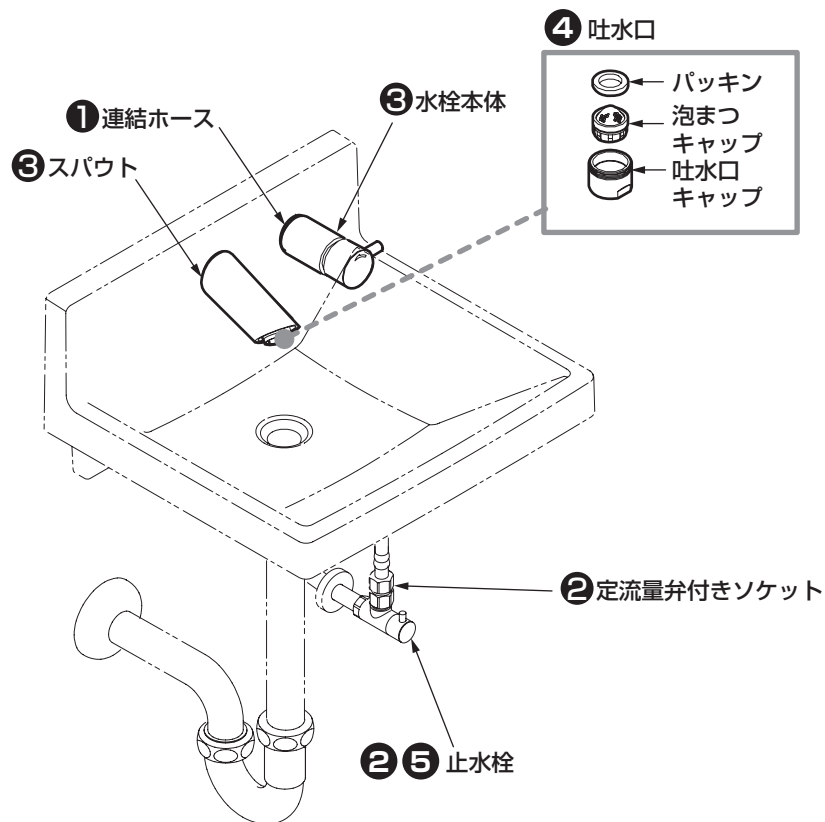

水出し確認

配管部の元栓を開け、スパウトから水が出るか確認してください。

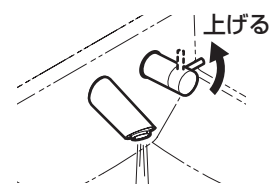

ガタツキの確認

ガタツキがないか確認してください。

③ ナット、ボルトのゆるみはないですか？

↳ 6-2-2 「スパウトの取り付け」参照

↳ 6-2-3 「水栓本体の取り付け」参照

水漏れの確認

水漏れがないか確認してください。

① 連結ホースは水栓本体にしっかり取り付けられていますか？

↳ 6-2-3 「水栓本体の取り付け」参照

② 定流量弁付きソケットと給水ホースは止水栓にしっかり取り付けられていますか？

↳ 6-3-4 「給水ホースの取り付け」参照

流量の確認

流量が少ないときは、次の項目を確認してください。

④ 吐水口のごみ詰まりはないですか？



↳ 吐水口の掃除をする。

⑤ 止水栓は開いていますか？

↳ 止水栓で流量を調節する。

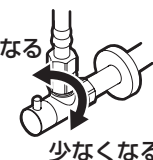

8

日ごろのお手入れ

十分な機能を発揮させるため、また、美しく衛生的にご使用いただくために日ごろのお手入れをお願いいたします。

吐水口のお手入れ

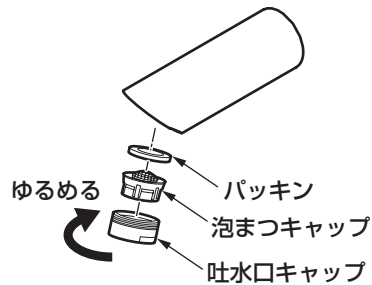

1. 吐水口キャップを回して外す。

外れないときは布を巻き、傷をつけないようにして、モンキースパナなどの工具を使用して外してください。

2. 吐水口キャップや泡まつキャップに詰まったごみや汚れを歯ブラシなどで取り除く。

3. 吐水口キャップに泡まつキャップとパッキンを入れ、取り付ける。

分解するときは、部品を紛失しないように注意してください。

布を使用したお手入れ

●軽い汚れの場合

水またはぬるま湯に浸した布をよく絞って汚れをふき取ってください。

●ひどい汚れの場合

適量に薄めた中性洗剤を含ませた布で汚れをふき取ったあと、水洗いし、からぶきしてください。

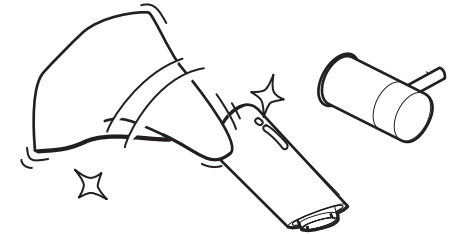

TOTO蛇口まわりのクリーナーでのお手入れ

水栓に傷をつけずに、水あかなどの汚れを効果的に除去できる「TOTO蛇口まわりのクリーナー」のご使用をおすすめします。

お求めに関するお問い合わせ先：
TOTOメンテナンス(株)TOTOパーツセンター



お願い

水栓が破損するおそれがあるものは使用しないでください。

- ・酸性洗剤、塩素系漂白剤、TOTO蛇口まわりのクリーナー以外のアルカリ性洗剤
水栓の表面が変色したり、樹脂製部品が破損するおそれがあります。
- ・シンナー、ベンジンなどの溶剤
ゴムや樹脂製部品が破損するおそれがあります。
- ・クレンザー、磨き粉など、粗い粒子を含んだ洗剤
- ・ナイロンたわし、たわし、ブラシなど
水栓の表面が傷つきます。

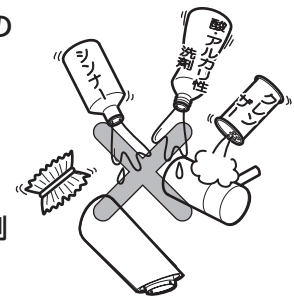

修理・取り扱いのご相談は まずお求めの取付店・販売店へ

取付店・販売店 〒

電話 —

転居や贈答品などでお求めの取付店・販売店へご相談できない場合は、商品名・品番をご確認のうえ、下記TOTO窓口までお問い合わせください。

お客様専用窓口



商品の
お問い合わせは

TOTO(株)お客様相談室へ

TEL ☎0120-03-1010

FAX ☎0120-09-1010

受付時間：9:00～17:00(夏期休暇・年末年始を除く)



修理のご用命は

安心・信頼の

TOTOメンテナンス(株)修理受付センターへ

ホームページ <http://www.tom-net.jp/>

TEL ☎0120-1010-05

FAX ☎0120-1010-02

受付：年中無休

受付時間：8:00～19:00

訪問修理：年中無休(一部地域を除く)

営業時間：9:00～18:00



交換部品・別売品の
ご購入は

TOTOメンテナンス(株)TOTOパーツセンターへ

TEL ☎0120-8282-55

FAX ☎0120-8272-99

受付時間：平日 9:00～18:00 土・日・祝日 10:00～18:00
(夏期休暇・年末年始を除く)

※インターネットでの部品購入はTOTOWebショップへ(24時間受付)

<http://www.toto.jp/ec/html/index.htm>

お客様からお預かりした個人情報は、関連法令および社内諸規定に基づき慎重かつ適切に取り扱います。
詳細はTOTOホームページをご覧ください。

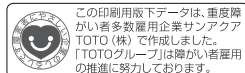

TOTO株式会社

TOTOホームページ <http://www.toto.co.jp/>

※この施工・取扱説明書は、必ずお客様にお渡しください。