

修理を依頼する前に「故障かな?と思ったら」(P.21)をご確認ください

修理・取り扱いのご相談は まずお求めの取付店・販売店へ

取付店・販売店 〒

電話 —

転居や贈答品などでお求めの取付店・販売店へご相談できない場合は、商品名・品番をご確認のうえ、下記TOTO窓口までお問い合わせください。

お客様専用窓口



商品の
お問い合わせは

TOTO(株)お客様相談室へ

TEL ☎ 0120-03-1010

FAX ☎ 0120-09-1010

受付時間：9:00～17:00(夏期休暇・年末年始を除く)



修理のご用命は

安心・信頼の

TOTOメンテナンス(株)修理受付センターへ

ホームページ <https://www.tom-net.jp>

TEL ☎ 0120-1010-05

FAX ☎ 0120-1010-02

受付：年中無休

受付時間：8:00～19:00

訪問修理：年中無休(一部地域を除く)

営業時間：9:00～18:00



交換部品・別売品の
ご購入は

TOTOメンテナンス(株)TOTOパーツセンターへ

TEL ☎ 0120-8282-55

FAX ☎ 0120-8272-99

受付時間：平日 9:00～18:00

土・日・祝日 10:00～18:00

(夏期休暇・年末年始を除く)

※インターネットでの部品購入はTOTOWebショップへ(24時間受付)

<https://www.toto.jp/ec/html/index.htm>



お客様からお預かりした個人情報、関連法令および社内諸規定に基づき慎重かつ適切に取り扱います。詳細はTOTOホームページをご覧ください。

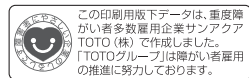

この印刷用版下データは、環境負荷が低い多数雇用企業サンアクト(TOTO(株))で作成しました。「TOTOグループ」は障がい者雇用の推進に努力しております。

TOTO株式会社

TOTOホームページ <https://jp.toto.com>

2020.6
03E68SA

TOTO

浄水器専用自在水栓 (浄水カートリッジ内蔵形)

品番 TK304A型

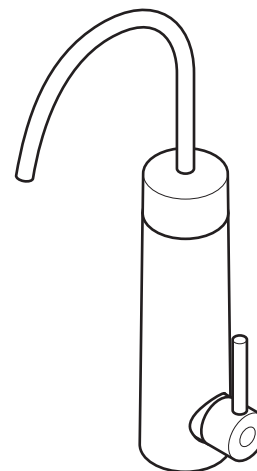

取扱説明書 保証書付

はじめに

お知らせ…………… 1
安全上のご注意…………… 2～6
特長・各部のなまえ…………… 7～8

使いかた

使いかた…………… 9
凍結予防の仕方…………… 10～11

お手入れ

日ごろのお手入れ…………… 12
定期的な点検…………… 13～14

こんなときは

浄水カートリッジの取り替え…………… 15～17
浄水カートリッジの処分…………… 17
浄水カートリッジのご購入方法…………… 18～19
仕様…………… 20
故障かな?と思ったら…………… 21～22
アフターサービス…………… 23～24

保証書…………… 26
お問い合わせ先…………… 裏表紙

- ◆このたびは、浄水器専用自在水栓をお求めいただき、誠にありがとうございます。この取扱説明書をよくお読みのうえ、正しくお使いください。
- ◆保証書に、取付店名、取付日などが記入されていることを必ずお確かめください。
- ◆この取扱説明書は大切に保管し、必要なときにお読みください。

お知らせ

浄水カートリッジの取り替え時期は？

浄水カートリッジは必ず定期的に取り替えてください。

<取り替え時期の目安>

使用可能な総ろ過水量の目安は **1,200L** です。

1日に10Lご使用の場合：約**4**カ月

1日に20Lご使用の場合：約**2**カ月

ただし、浄水カートリッジの取り替え時期は、使用量・水圧・水質(濁り、赤さび、井戸水、その他)などにより、大幅に早くなる場合があります。詳しくは「浄水カートリッジの取り替え」(P.15)をご覧ください。



浄水カートリッジのご購入は？

お求めの取付工事店または

TOTOメンテナンス (株) TOTOパーツセンターへ

TEL ☎ 0120-8282-55

FAX ☎ 0120-8272-99

受付時間：平日 9:00~18:00

土・日・祝日 10:00~18:00 (夏期休暇・年末年始を除く)

詳しくは「浄水カートリッジのご購入方法」(P.18)をご覧ください。

ご使用前に・・・

必ず同梱の浄水カートリッジを取り付けてください。

ご使用前は浄水カートリッジが入っていませんので、このままでは浄水が出ません。

<浄水カートリッジ取り付け時の注意>
浄水カートリッジを取り付ける前に、水道水を濁りがなくなるまで流してください。

水道工事の際に大量のさびやごみが水道水に混入する場合がありますため、流し出さないと浄水カートリッジが早く目詰まりします。

取付方法は「浄水カートリッジの取り替え」(P.15)をご覧ください。

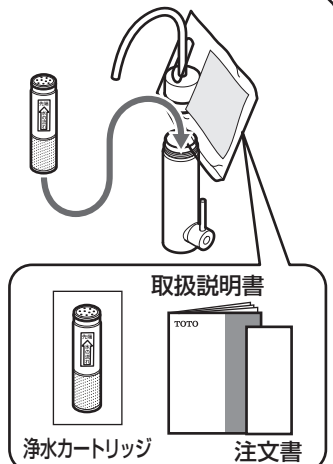

安全上のご注意 (安全のために必ずお守りください)

ご使用前に、この「安全上のご注意」をよくお読みのうえ、正しくお使いください。

- お読みになったあとは、お使いになる方がいつでも見られる場所に必ず保管してください。
- この説明書では、商品を安全に正しくお使いいただき、あなたや他の人々への危害や、財産への損害を未然に防止するために、いろいろな表示をしています。その表示と意味は次のようになっています。

表示	意味
注意	この表示の欄の内容を無視して誤った取り扱いをすると、傷害または、物的損害が発生する可能性があることを示しています。

■お守りいただく内容の種類を、次の絵表示で区分し、説明しています。

	⊘ は、してはいけない「禁止」内容です。左図は、「分解禁止」を示します。
	ⓘ は、必ず実行していただく「強制」内容です。左図は、「必ず実行」を示します。

⚠ 注意	
35℃より高温で使用しない 35℃より高温でご使用になると、浄水カートリッジが破損し、浄水器としての性能を維持できなくなる場合があります。	35℃以下
禁止 この商品を構成する部品以外の取り付けや、部品の取り外しなどの改造はしない 商品の性能を損ない、けがをしたり、水漏れにより家財などをめらす財産損害発生のおそれがあります。	
自在パイプに重いものをぶら下げたり、力をかけて回さない 摩耗・変形などでパッキンの寿命が短くなり、水を出すときにスパウト部から微少の水がにじみ出るおそれがあります。	

⚠ 注意



禁止

強い力や衝撃を与えない

破損して、水漏れにより家財などをぬらす財産損害発生のおそれがあります。

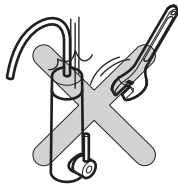

吐水口には何も取り付けない

水栓が破損して水漏れにより家財などをぬらす財産損害発生のおそれがあります。

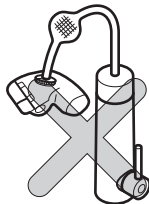

浄水カートリッジを落としたり、強い力や衝撃を与えない

浄水カートリッジが破損・変形し、浄水カートリッジ性能が発揮されないおそれがあります。

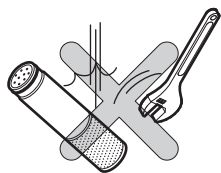

魚などの飼育水に使用しない

環境が変わり、魚などが死ぬ原因になることがあります。

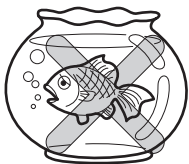

吐水口に汚れた手で触れない

吐水口周辺に一般細菌が増えやすくなり、体調を損なうおそれがあります。

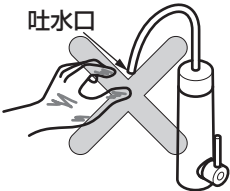

40℃より高温の湯をかけない

水栓が破損してけがをするおそれがあります。



⚠ 注意



分解禁止

この説明書に記載された項目以外は分解しない

破損して、けがをしたり、水漏れにより家財などをぬらす財産損害発生のおそれがあります。

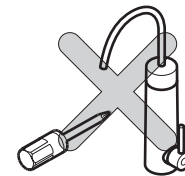

浄水カートリッジは他の用途に使用したり、分解しない

小さな部品がありますので、お子様が誤って飲み込むなどのおそれがあります。

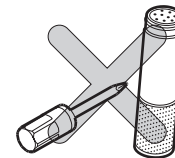

レバーハンドルはゆっくり操作する

急に閉めると「ドン」という音がして配管に衝撃が加わり、水漏れにより家財などをぬらす財産損害発生のおそれがあります。



定期的(年2回以上)に、配管まわり(キャビネット内・点検口内など)の水漏れや、ガタツキがないか確認する

劣化・摩耗などで部品が破損し、けがをしたり、水漏れにより家財などをぬらす財産損害発生のおそれがあります。



必ず実行

長期間使用しないときは、止水栓または配管部の元栓を確実に閉める

水漏れなど予想しない事故の原因になります。

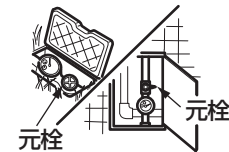

水道水および飲用可能な井戸水を使用する

故障や水漏れの原因となります。また、体調を損なうおそれがあります。



⚠ 注意

取り替え用浄水カートリッジは必ず指定品を使用する
(P.18を参照してください)

指定品以外を使用すると、本来の性能が得られなかったり、水漏れにより、家財などをめらす財産損害発生のおそれがあります。

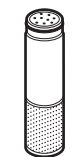

指定品

毎日の使い始めは、約10秒間流してから使用する

浄水カートリッジ内および水栓内にたまって古くなった水で体調を損なうおそれがあります。



2日以上使用しなかったときは、約1分間流してから使用する

浄水カートリッジ内および水栓内にたまって古くなった水で体調を損なうおそれがあります。



浄水カートリッジは定期的に取り替える
(P.15を参照してください)

浄化機能が低下します。

なお、取り替え時期の目安は水質・使用水量・水圧などにより異なりますが、衛生面より、使用限界月数(12カ月)以内で必ず取り替えてください。

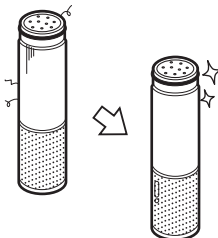

浄水カートリッジ取り替え後は、約1分間流してから使用する

取り替え直後は浄水カートリッジの性能が十分発揮されないことがあります。なお、流量が安定するまで、2~3分かかる場合があります。
※取り替え直後、微細な気泡により白く濁ったように見えます。



必ず実行

⚠ 注意



必ず実行

浄水をくみ置きする場合は清潔な容器に入れて密封し、冷蔵庫にて保管し、1日以内に使用する
また、使用した容器はきれいに洗浄する

1日以内に飲んでね!



浄水は遊離残留塩素を除去しているため、長時間くみ置きすると一般細菌が増えやすくなり、体調を損なうおそれがあります。

凍結が予想される場所で使用する場合は、P.10を参照し、凍結予防を確実にを行う

部品が破損し、水漏れにより家財などをめらす財産損害発生のおそれがあります。

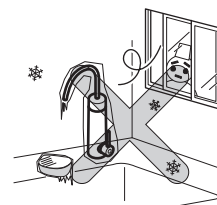

禁止

解氷機(凍結した水道管などを電流を流して解凍する装置)を使用する場合、水栓には絶対通電しない

水栓が発熱し、破損して家財などをめらす財産損害発生のおそれがあります。

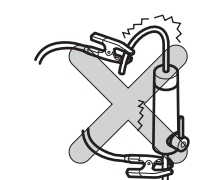

中性洗剤以外は使用しない

(P.12を参照してください)
中性洗剤以外を使用すると、変色や破損のおそれがあります。

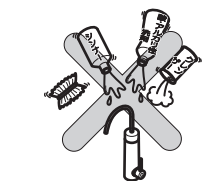

必ず実行

浄水カートリッジは凍結しない場所に保管する
(P.10を参照してください)

浄水カートリッジが破損し、浄水器としての性能を維持できなくなるおそれがあります。

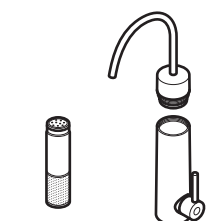

特長・各部のなまえ

特長

不織布+高性能活性炭+中空糸膜の3重フィルターの浄水カートリッジを採用し、きれいな、おいしい水をつくります。

浄水の用途



飲み物に



お料理に



炊飯に



生野菜の仕上げ洗いに

※米とぎや生野菜の下洗いなど多量に使用されると、浄水カートリッジの取り替え時期が早くなります。使用可能な総ろ過流量は**1,200L**です。

取り替え時期の目安は、**10L/日**で使用の場合**約4カ月**、**20L/日**で使用の場合**約2カ月**です。

※10L/日の使用量の目安はやかん 2L×2杯/日、料理・炊飯・野菜の仕上げ洗い2.5L×2回/日、コップ180mL×5杯/日程度となります。

※コップ1杯5秒程度の流量で使うと5分で10Lとなります。

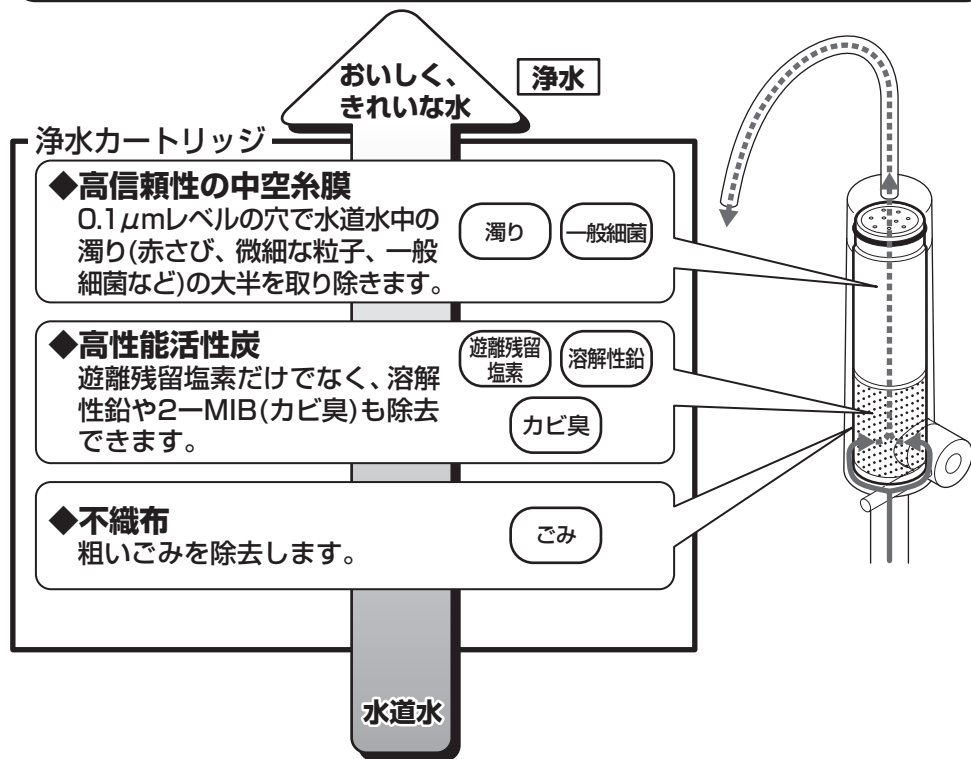

各部のなまえ

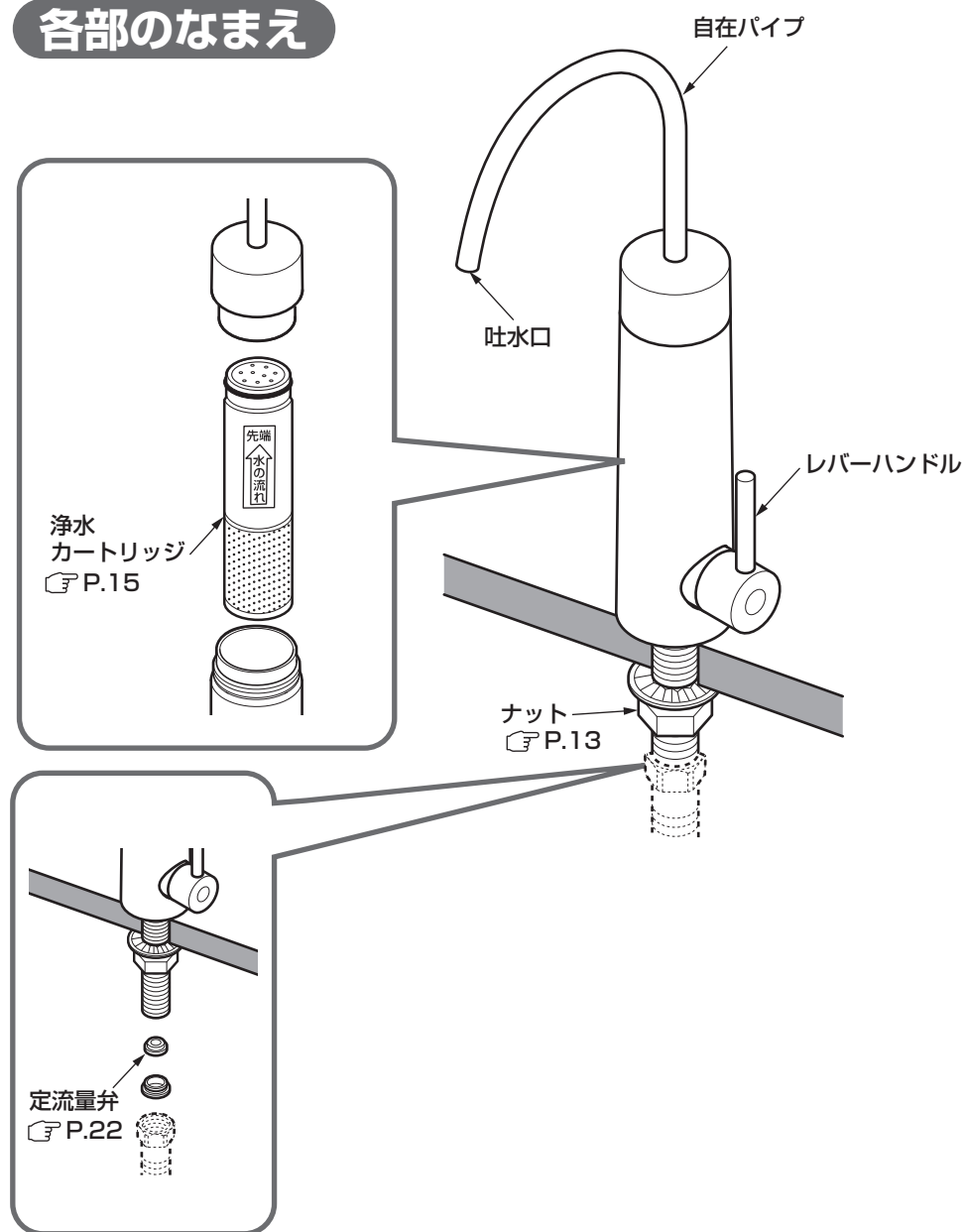

※品番によっては、図と現品の形状が一部異なります。

使いかた

水を出す・止める・吐水量の調節

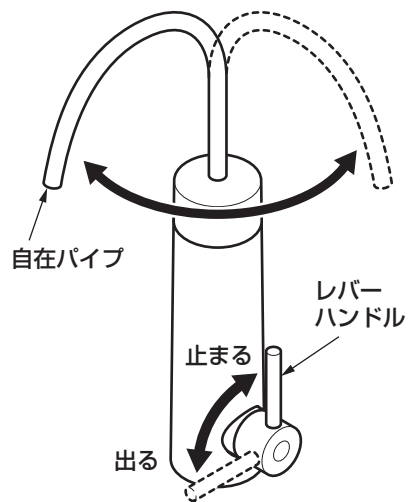

レバーハンドルを上げ、下げ する。

レバーハンドルを下げると水が出ます。
レバーハンドルを上げると水が止まります。

※下いっぱい下げると、最大量になります。

※レバーハンドルはゆっくり操作してください。
ウォーターハンマー現象が発生する場合があります。

※自在パイプは360°回転できます。
お好みの位置でご使用ください。

注意

「ウォーターハンマー現象」とは、急に水を止めたときに「ドン」という大きな音がする現象で、水栓の不具合ではありません。
配管の損傷や水漏れの原因となる場合がありますのでご注意ください。

凍結予防の仕方 (凍結が予想される場所 で使用になる場合)

- 水栓が凍結すると部品が破損し、水漏れの原因となります。
- 凍結による破損は保証期間内でも有料修理となります。
- 長期間使用しないときは急な冷え込みにそなえて、凍結予防を行ってください。
- 凍結のおそれがある場合は、水栓周囲の温度が氷点下にならないようにしてください。
なお、氷点下になる場合は、次の処置を実施してください。

一般地でご使用の場合

凍結が予想される場所でご使用になる場合は、以下の処置によって凍結を予防できる場合があります。

- 水栓より少量の水を出してください。
- 配管部などに保温材を巻いてください。
- 長期間使用しないときは浄水カートリッジを取り外し、急な冷え込みにそなえて、凍結予防を行ってください。(浄水カートリッジが凍ると十分な機能が発揮されなくなります)
浄水カートリッジの取り外し方法は、P.16を参照してください。

寒冷地でご使用の場合

水栓内の水抜き作業を行う前に、配管内の水抜きを必ず実行ください。配管内の水抜きを行っていないと、水栓内の水が十分に抜けず凍結のおそれがあります。

重要

下記の手順に従って、水抜きを行ってください。

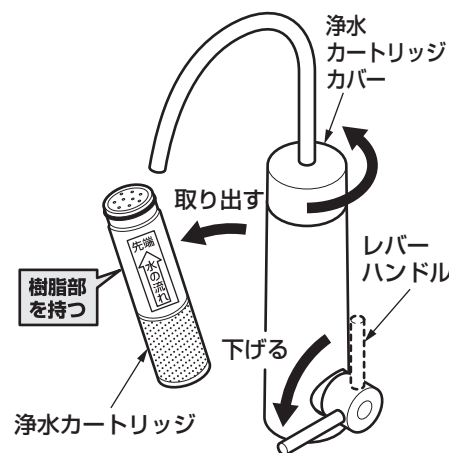

1. 配管部の水抜栓などにより通水を止めて、水抜きを行う。
2. レバーハンドルを下げる。
3. 浄水カートリッジカバーを回して取り外す。
4. 浄水カートリッジを抜き取り、清潔なビニール袋などに入れて凍結しない場所に保管する。

日ごろのお手入れ

十分な機能を発揮させるため、また、美しく衛生的にご使用いただくために日ごろのお手入れをお願いいたします。

吐水口のお手入れ（週1回）

吐水口は常に清潔な状態を保つよう心がけてください。特に跳ね返りなどで汚れが付着した場合は速やかに清掃してください。吐水口の清掃は週に1回程度、熱湯消毒などをした清潔な歯ブラシなどで行ってください。

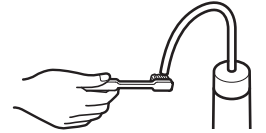

布を使用したお手入れ

●軽い汚れの場合

水またはぬるま湯に浸した柔らかい布をよく絞って、汚れをふき取ってください。

●ひどい汚れの場合

適量に薄めた中性洗剤を含ませた柔らかい布で汚れをふき取ったあと、水洗いし、からぶきしてください。

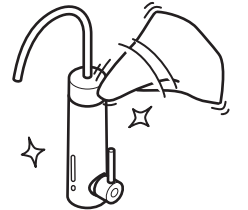

TOTO蛇口まわりのクリーナーでのお手入れ

水栓に傷をつけずに、水あかなどの汚れを効果的に除去できる「TOTO蛇口まわりのクリーナー」のご使用をおすすめします。

お求めに関するお問い合わせ先：
TOTOメンテナンス(株)TOTOパーツセンター



お願い

水栓が破損するおそれがあるものは使用しないでください。

- ・酸性洗剤、塩素系漂白剤、TOTO蛇口まわりのクリーナー以外のアルカリ性洗剤
水栓の表面が変色したり、樹脂製部品が破損するおそれがあります。
- ・シンナー、ベンジンなどの溶剤
ゴムや樹脂製部品が破損するおそれがあります。
- ・クレンザー、磨き粉など、粗い粒子を含んだ洗剤
- ・ナイロンたわし、たわし、ブラシなど
水栓の表面が傷つきます。

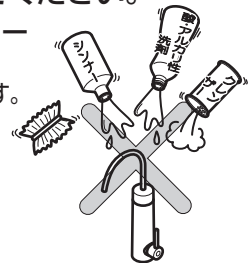

通水を再開する場合

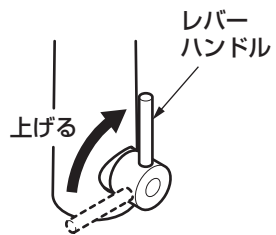

浄水カートリッジを取り付け、レバーハンドルを上げて(水が出ない状態)から通水を再開してください。

水抜きを行っても通水再開後、水が出ない場合



水抜きを行っても吐水口に付着した水滴が凍り、通水再開後も少しの間、水が出ない場合があります。そのときはタオルなどの布を巻き付け、しみこませるようにゆっくりとぬるま湯をかけてください。

定期的な点検

安全・快適にご使用いただくために、以下の点検をお願いします。

配管まわりの水漏れ (年2回以上)



配管まわりの水漏れがないか確認する。

劣化・摩耗などで部品が破損し、けがをしたり、水漏れにより家財などをめらす財産損害発生のおそれがあります。

水漏れしている場合は、止水栓または元栓を確実に閉め(P.21参照)、お求めの取付店・販売店またはTOTOメンテナンス(株)へ修理をご依頼ください。

本体部のガタツキ (年2回以上)

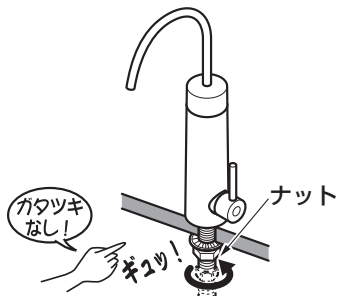

使い始めに比べてガタツキなどの異常を感じる部分がないかを確認する。

本体部にガタツキがあるままお使いになると、配管に負荷がかかり、水漏れの原因になります。

また、ガタツキなどの異常を放置すると、部品の破損やめっき部品の表面が割れて、けがをするおそれがあります。

本体部にガタツキがある場合は、スパウト下部のナットを締め付けてください。それでもガタツキがなおらない場合はお求めの取扱店・販売店またはTOTOメンテナンス(株)へ修理をご依頼ください。(有料になります)

自在パイプの操作性 (月1回)

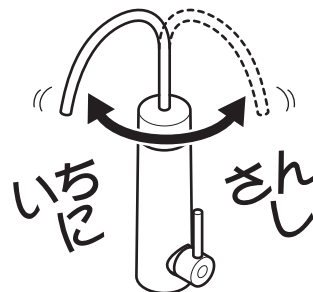

自在パイプを左右に動かしたとき、スムーズに動くか(操作が重くないか)確認する。

自在パイプの操作が重いままお使いになると、配管に負荷がかかり、水漏れの原因になります。自在パイプの操作が重い場合は、お求めの取付店・販売店またはTOTOメンテナンス(株)へ修理をご依頼ください。

ときどき自在パイプを回す。

自在パイプを長期間回さずに使用すると、回転部に水あかなどが付着し回りにくくなります。無理に回そうとすると、水漏れの原因になります。

浄水カートリッジの取り替え

浄水カートリッジは水道水中の濁りや塩素などを除去するため、流量が少なくなるとともに、塩素などの除去性能も低下します。以下のような場合は、必ず浄水カートリッジを取り替えてください。

- ①流量が約1L/分（180mLのコップ1杯10秒）に減少した。
- ②流量が急激に低下した。
- ③浄水にカルキ臭やカビ臭がするようになった。

<取り替え時期の目安>

使用可能な総ろ過水量の目安は **1,200L** です。

1日に10Lご使用の場合：約**4**カ月

1日に20Lご使用の場合：約**2**カ月

浄水カートリッジの取り替え時期は使用量、水圧、水質（濁り、赤さび、井戸水、その他）などや給水設備の汚れ、配管の老朽化、配管工事のあとなども目安より大幅に早くなることがあります。

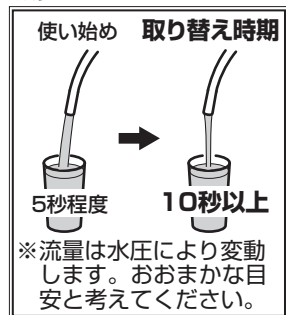

お願い

新築やリフォーム、受水槽・配管などの掃除や水道工事の際は、大量のさびやごみが水道水中に混入する場合がありますため、浄水カートリッジを外した状態で水道水を流し、濁りがなくなってから浄水カートリッジを取り付けてください。

おいしい水を使用していただくために

- ・浄水カートリッジ取り替え後、ご使用になるときは約1分間流してからお使いください。
- ・毎日の使い始めは、約10秒間流してからお使いください。
- ・2日以上使用しなかったときは、約1分間流してからお使いください。
- ・旅行などで長期間ご使用にならない場合は、浄水カートリッジを外し、清潔なビニール袋などに入れて、冷蔵庫で凍らせないように保管してください。
- ・半月以上ご使用にならなかった場合は浄水カートリッジの取り替えをおすすめします。浄水カートリッジの性能が落ちるおそれがあります。

豆知識

食器洗い・米とぎや生野菜の下洗いなどの用途に大量に使用されると、浄水カートリッジの性能を早く低下させることになります。

飲み物や料理、野菜の仕上げ洗いにご利用することをおすすめします。



浄水カートリッジの取替方法

注意

- 浄水カートリッジを取り替える際は、必ず樹脂部を持ってください。

活性炭部は持たないでください。活性炭部に強い力や衝撃が加わると、折れたり、変形して性能が発揮されないおそれがあります。活性炭部が折れたり、変形した浄水カートリッジは使用しないでください。また、浄水カートリッジは「浄水カートリッジの処分」(P.17)に従って、処分してください。

- 浄水カートリッジを逆向きに取り付けしないでください。

浄水器としての機能が発揮できません。

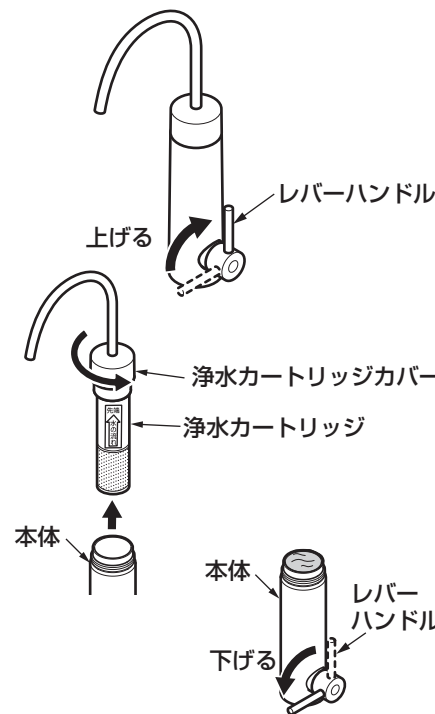
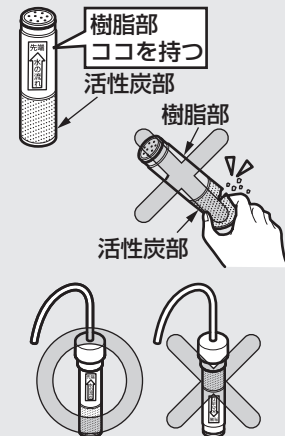

1. レバーハンドルを上げて、水が出ていないことを確認する。
2. 浄水カートリッジカバーを回して取り外す。
浄水カートリッジが完全に外に出るまで真っすぐに引き出してください。
固くて回らない場合は、ゴム手袋などをすべり止めに利用してください。(工具は使用しないでください)
3. 浄水カートリッジを外す。
4. レバーハンドルを下げて、本体に水を満たす。

豆知識

本体内に空気をためないために必要な作業です。空気がたまっていると、水切れが悪くなります。

浄水カートリッジのご購入方法

TOTOパーツセンターへのご注文方法

取り替え用浄水カートリッジのお求めは、取付工事店または「TOTOメンテナンス(株) TOTOパーツセンター」にお問い合わせください。
右記2品番から好きな方を選びください。

部品名	取り替え用浄水カートリッジ	
形状		
品番	TH658S	TH658-1S(3個入り)

希望小売価格などの詳細は、TOTO Webショップをご確認ください。
<https://www.toto.jp/ec/html/index.htm>



●フリーダイヤルでのご注文…………… TEL ☎0120-8282-55
FAX ☎0120-8272-99

●インターネットでのご注文

TOTO浄水カートリッジ定期宅配

検索



●TOTOメンテナンス(株) TOTOパーツセンターでご購入する場合●

■お届けについて

ご注文から2週間以内に宅配便でお届けします。
※ご注文が集中し、商品の品切れによりお届け日が遅れる場合があります。あらかじめご了承ください。またお届けが大幅に遅れる場合は、お届け予定日をご連絡いたします。

■お支払いについて

お届けした宅配業者に、商品代、送料(TH658Sの場合)、消費税相当額をお支払いください。

■返品・交換について

交換部品の不良など、当社理由による返品、交換については、商品到着後8日以内に着払いでTOTOパーツセンターまでご返送ください。送料は当社が負担し部品を送付させていただきます。お客様のご都合による返品、交換については、商品到着後8日以内にTOTOパーツセンターまでご返送ください。この場合送料はお客様負担となりますのでご了承ください。お客様の元で、汚れたり破損した商品や、一度ご使用になられた商品の返品、交換はいたしかねますので、あらかじめご了承ください。

注意

- ねじの締め忘れによる水漏れやガタツキなど、正しいお取り替えをされなかったことによる不具合は保証いたしかねますので、あらかじめご了承ください。
- この説明書の中にあります、品番は予告なく変更する場合がございますので、あらかじめご了承ください。

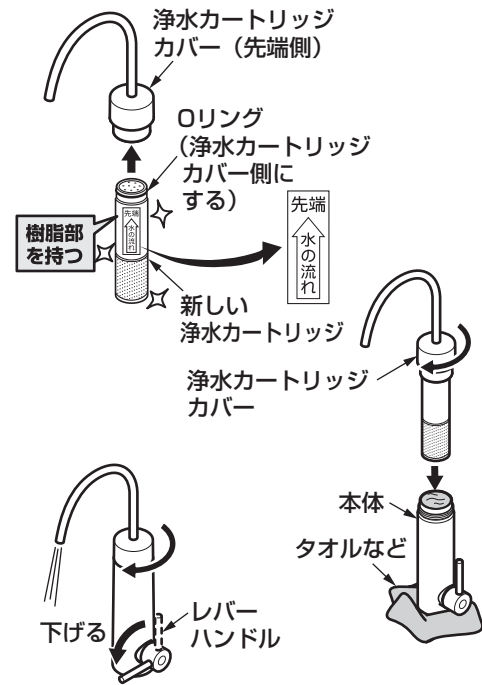

5. 新しい浄水カートリッジを向きに注意して浄水カートリッジカバーに入れ、本体に取り付ける。

本体から水があふれ出ますので、布などを水栓のまわりに敷くことをおすすめします。

注意

- 清潔な手で取り替えてください。
- 浄水カートリッジは、必ずリング側を浄水カートリッジカバーに入れてください。浄水カートリッジが破損するおそれがあります。

6. レバーハンドルを下げ、約1分間水を出す。

水漏れのないことを確認してください。

浄水カートリッジの処分

使用済みの浄水カートリッジは、各自治体の区分に従って捨ててください。区分が不明な場合は、燃えないごみとして捨ててください。

浄水カートリッジは以下の物で構成されています。

- ケース：プラスチック
- 活性炭：炭
- 中空糸膜：プラスチック

各自治体への廃棄区分の問い合わせにご利用ください。

区分が不明な場合、燃えないごみとして扱うのは、内部の水が抜けられないためです。内部に溜まっている水は、元々水道水ですので、人体への害はありません。

浄水カートリッジ定期購入のご案内

浄水カートリッジ定期宅配サービス<会員制>の募集

会員になられますと、取り替え用浄水カートリッジをお得な会員価格(送料も無料)で、ご指定の間隔でお届けいたします。

お申し込みは同梱の「浄水カートリッジ定期宅配サービス申込書」に必要事項を記入のうえ、ご郵送ください。

詳しくは「浄水カートリッジ定期宅配サービス申込書」をご覧ください。

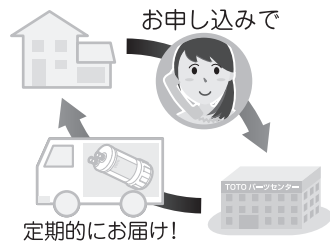

仕様

品番	水栓本体	TK304A型
	浄水カートリッジ	TH658型
材料の種類	水栓本体	ポリアセタール、PPS樹脂、黄銅
	浄水カートリッジ	ABS樹脂
ろ材の種類	活性炭・不織布・中空糸膜(ポリエーテルスルホン)	
ろ過流量	2L/分 (動水圧0.1MPa)	
使用可能な最小動水圧	0.05MPa	
水栓使用水圧	0.05MPa~0.75MPa	
浄水能力 (JIS S 3201での 試験結果)	遊離残留塩素……総ろ過水量1,200L	除去率80%
	濁り……総ろ過水量1,200L	ろ過流量の50%
	溶解性鉛……総ろ過水量1,200L	除去率80%
	2-MIB(カビ臭)……総ろ過水量1,200L	除去率80%
ろ材(浄水カートリッジ)の 取り替え時期の目安	約4カ月(10L/日の場合)・約2カ月(20L/日の場合)	

故障かな？と思ったら

緊急時の水の止めかた

配管まわりの水漏れや、水が止まらないなど、緊急を要するときは下図の要領で止水栓または元栓を確実に閉めてください。

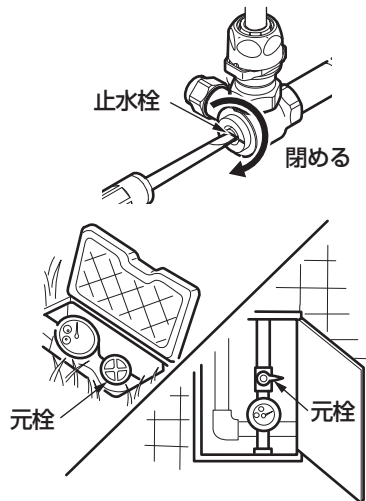

マイナスドライバーを差し込み、止水栓を閉める。

止水栓がない場合は元栓を閉める。

●次のような場合は故障ではありません。修理を依頼される前に、以下のことをお調べになり、それでも直らないときは、お求めの取付店・販売店、またはTOTOメンテナンス(株)へ修理を依頼してください。詳しくはアフターサービス(P.23)をご確認ください。

修理を依頼される前に			
現象	お調べいただくところ	処置の仕方	参照ページ
カルキ臭やカビ臭がするようになった	浄水カートリッジは適切な時期に取り替えていますか。	浄水カートリッジを取り替える。	15ページ
流量が少ない	浄水カートリッジは適切な時期に取り替えていますか。	浄水カートリッジを取り替える。	15ページ
	止水栓は十分に開いていますか。	止水栓を十分に開く。	—
水切れが悪い	本体内に空気がたまっていますか。	本体内の空気を抜く。	16ページ
水が出ない	止水栓は十分に開いていますか。	止水栓を十分に開く。	—
本体部ががたつく	本体下部のナットがゆるんでいますか？	本体下部のナットを締め増しする。	13ページ

※止水栓の位置がわからない場合は、お求めの取付店にお問い合わせください。

●以下のような現象は、修理が必要です。

現象	説明
自在パイプなど可動部分が、固くて動きが悪い。	可動部分が固くて動きが悪い場合は、水あか固着や潤滑剤切れです。放置すると故障の原因となりますので、修理を依頼してください。
流量が多すぎる。	自動で適量(約3L/分)に調整するための定流量弁が劣化して流量調節ができなくなっています。自動流量調節機能を回復させるためには交換が必要です。修理を依頼してください。なお、定流量弁は5年ごとの交換をおすすめします。

アフターサービス



【修理を依頼する前に「故障かな?と思ったら」(P.21)をご確認ください!】

保証書 (この説明書のP.26が保証書になっています)

- この商品は保証書の内容に従って保証されています。取付日、取付店(または販売店)名、扱者印が記入してあることを確認してください。また、保証書の内容をよくお読みのうえ、大切に保管してください。
- 保証期間は保証書をご確認ください。

保証について

- 保証期間中は
保証書の規定に従って、修理をさせていただきます。保証期間内でも有料になることがありますので保証書の内容をよくご確認ください。例えば、「取扱説明書、施工説明書、貼付ラベルなどの注意書きに従っていない場合の不具合など」は有料になります。
- 保証期間を過ぎているときは
修理すれば使用できる商品については、ご希望により有料で修理させていただきます。→「修理を依頼されるときは」「修理料金について」(P.24)をご確認ください。

部品の交換について

無料修理により取り外された部品・商品はTOTO株式会社の所有となります。

補修用性能部品の最低保有期間

この商品の補修用性能部品(機能維持に不可欠な部品で使用期間中に取り替えの必要が発生する可能性が大きいもの)の最低保有期間は、商品の生産終了後10年です。
※補修用性能部品の保有期間が経過いたしますと修理できない場合があります。
※保有期間内においても代替品(仕様・形状・材質などが異なる部品)での提供の場合がありますので、ご了承願います。

摩耗・劣化する部品の交換

- バルブやパッキンが摩耗・劣化すると水漏れの原因となります。この場合、該当部品の交換が必要です。
- 摩耗・劣化部品の交換は、お求めの取付店・販売店、またはTOTOメンテナンス(株)へ依頼してください。

修理を依頼されるときは

【修理依頼先】

お求めの取付店・販売店または
TOTOメンテナンス(株)

【ご連絡いただきたい内容】

- ①住所、氏名、電話番号
- ②商品名 ③品番 ④取付日
- ⑤故障内容、異常の状況
(どこから水漏れしているかなど)
- ⑥訪問希望日

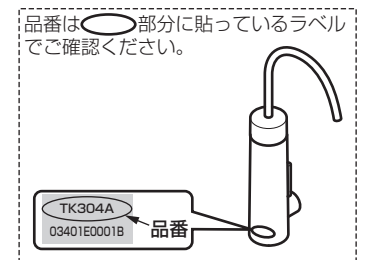

【ご不明な点や修理に関するお問い合わせ先】

「TOTOお客様相談室」または「TOTOメンテナンス(株)」

修理料金について<TOTOメンテナンス(株)にご依頼の場合>

修理により商品の機能が維持できる場合には、ご希望により有料にて修理をさせていただきます。

標準修理料金は **技術料** + **部品代** + **訪問料** で構成されています。

ただし、補修用性能部品の保有期間が経過している商品は、修理できない場合がございます。

TOTO

●●●●●●●●●● 水栓金具保証書 ●●●●●●●●●●

本書は、本書記載内容で無料修理を行うことをお約束するものです。取付日から下記期間中、故障が発生した場合は本書をご提示のうえ、取付店（または販売店）、またはTOTOメンテナンス(株) 〒105-8306 東京都港区海岸1-2-20汐留ビルディング (TEL ☎0120-1010-05 FAX ☎0120-1010-02) に修理をご依頼ください。

お客様	おなまえ	様
	おところ 〒	
取付店 販売店	〒	印
	電話	-
取付日/ご購入日	年	月 日

商品名	浄水器専用自在水栓
品番	TK304A型
保証期間	取付日/ご購入日から2カ年 (浄水カートリッジは対象外)
用途	一般住宅台所用

★お客様へ

- ・この保証書をお受け取りになるときに、取付日、取付店（または販売店）名、扱者印が記入してあることを確認してください。保証書は再発行いたしませんので紛失されないよう大切に保管してください。なお、本書は日本国内においてのみ有効です。
- ・保証期間中でも、次の場合は有料修理になります。
 - (1) 上記用途以外で使用した場合の不具合。
 - (2) 適切な使用、維持管理を行わなかったことに起因する不具合。
 - (3) 弊社が定める施工説明書などに基づかない施工、専門業者以外による分解などに起因する不具合。
 - (4) 建築躯体の変形などに起因する商品の不具合。
 - (5) 塗装の色あせなどの経年変化または使用に伴う摩耗などにより生じる外観上の不具合。
 - (6) 金属の腐食しやすい環境（海岸付近、温泉地など）に起因する不具合。
 - (7) ねずみなどの動物や昆虫が噛んだり、動物や昆虫の死骸が本商品内に残留することなどに起因する不具合。
 - (8) 火災、落雷、地震、噴火、洪水、津波など天変地異または破壊行為による不具合。
 - (9) 電気製品における異常電圧、指定外の使用電源（電圧・周波数）および送電線・周辺器具など外部から発生する電磁波に起因する不具合。
 - (10) 部品（乾電池など）の消耗による不具合。
 - (11) 日常のお手入れ箇所（フィルターなど）や水抜栓などのOリングやパッキンの摩耗・劣化による不具合。
 - (12) 砂やごみなどの配管内流入、および水あか固着に起因する不具合。
 - (13) 水道に関する国の基準（水道法）に定められた飲料水の水質基準に適合しない水を給水したことに起因する不具合。
 - (14) 凍結に起因する不具合。
 - (15) 本書の提示がない場合。
 - (16) 本書にお客様名、取付日、取付店（または販売店）名、扱者印の記入のない場合。
- ・部品の交換について
無料修理により取り外された部品・商品は、TOTO株式会社の所有となります。
- ※この保証書は、本書に明示した期間、条件のもとにおいて無料修理をお約束するものです。したがって、この保証書によってお客様の法律上の権利を制限するものではありません。保証期間経過後の修理などについてご不明の場合は、「取扱説明書」に記載のお客様相談室またはTOTOメンテナンス(株)にお問い合わせください。
- ・修理完了後にお渡しする修理伝票には修理内容を記載していますので、修理伝票は保管しておいてください。

TOTO株式会社

〒802-8601 福岡県北九州市小倉北区中島2-1-1
お客様相談室 TEL ☎0120-03-1010 FAX ☎0120-09-1010