

施工ポイントのお知らせです

- この商品は、カウンター挟み込み仕様の商品です。
- 切替ハンドル部とスパウト継手ユニット間で、芯間を調整することができます。

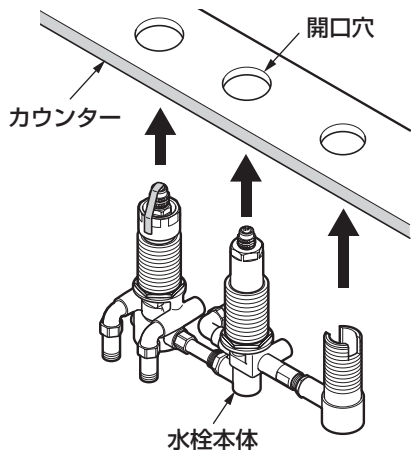

1. 水栓本体をカウンター下から差し込む。
2. 水栓とカウンターの開口穴の干渉を確認する。

開口穴が干渉する場合

スパウト継手ユニットの調整ナットをゆるめ継手を回し寸法を調整する。

スパウト継手ユニットは、1回転で1mm動きます。
2回転以内で芯間を調整してください。

芯間調整後は、スパウト継手ユニットの調整ナットは必ず締め付けてください。

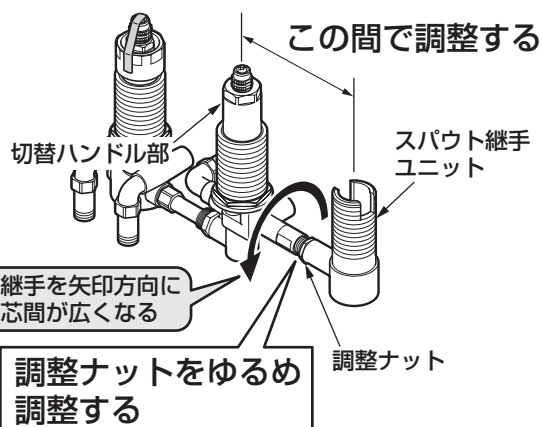

3. カウンター上部から発泡パッキンを取り付けたあと、台座・スパウト軸をねじ込み、工具を使用してしっかり締め付ける。

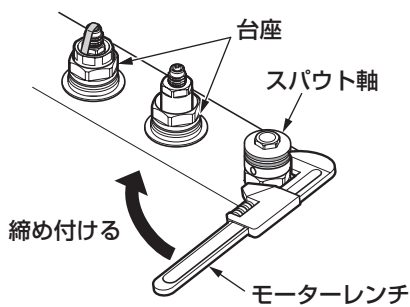

4. カウンター下部より、つば付きナットを締め付ける。

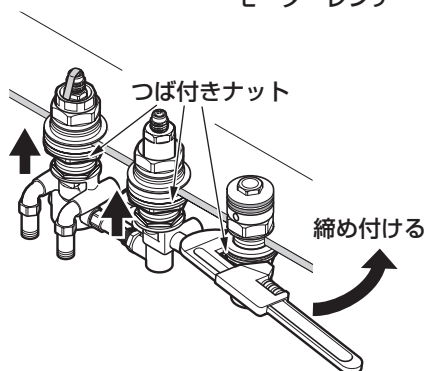

同梱の施工説明書も、必ずご確認ください。