

# TOTO

## 電波受信ユニット

THE27型

この商品はオートクリーンC（コンビネーションタイプ）の自動バルブユニット、および無線タイプのスイッチユニットとセットで使用してください。商品の機能が発揮されるように、この施工説明書の内容に沿って正しく取り付けてください。取り付け後は、お客様にご使用方法を十分にご説明ください。



### 1 安全上の注意 (安全のために必ずお守りください)

取り付け前に、この「安全上の注意」をよくお読みのうえ、正しく取り付けてください。

- この説明書では商品を安全に正しく取り付けいただき、お客様や他の人々への危害や財産への損害を未然に防止するために、いろいろな表示をしています。その表示と意味は次のようになっています。
- お守りいただく内容の種類を、次の絵表示で区分し、説明しています。

**注意** この表示の欄の内容を無視して誤った取り扱いをすると、傷害または物的損害が発生する可能性があることを示しています。

**禁止** は、してはいけない「禁止」内容です。左図は、「分解禁止」を示します。

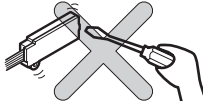
注意		
禁止	信号線や機能部に水をかけない 故障の原因になります。	
	信号線が破損するようなことをしない 傷つけたり、加工したり、無理に曲げたり、ねじったり、引っ張ったり、重いものを載せたり、挟み込んだり、加熱したりしない 傷んだまま使用すると、誤作動や故障の原因になります。	
水場使用禁止	浴室など湿気が多い場所には設置しない 故障の原因になります。	
分解禁止	分解したり、修理・改造は絶対に行わない 誤作動や故障の原因になります。	

### 2 仕様

商品寸法	樹脂ケース部：縦21.5mm × 横60mm × 奥行10mm
電源	自動バルブユニット側から供給
消費電力	1W以下（自動バルブユニット、および無線スイッチユニットとセット時）
使用周波数帯	2.4GHz帯（特定小電力無線機器）
使用温度範囲	1～40℃

### 3 取り付け前に

- 以下のような設置条件ではご使用できません。
  - ・オートクリーンC：埋め込みタイプ、ウォシュレット連動タイプ、壁掛大便器セット(UAXC型)
  - ・周辺器具：背もたれ、簡易昇降便座、トイレ用手すり（はね上げタイプ）
- ※無線スイッチユニットは電波式ですので、電波受信ユニット周辺に金属部があると無線スイッチユニットからの洗浄信号が遮断され洗浄ができません。
- ・有線スイッチユニットと無線スイッチユニットを同時に1台の自動バルブユニットに接続することはできません。

裏面へつづく

## 4 部品の確認

次の部品があることを確認してください。

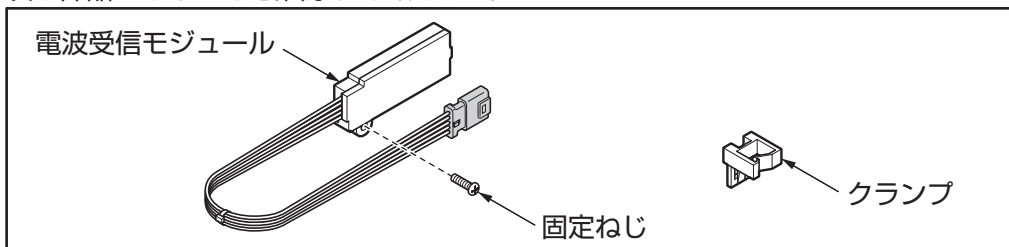

## 5-1 施工手順

以下の図はTEV型の自動バルブユニットの場合ですが、TEFV系の自動バルブユニットも同様な手順です。

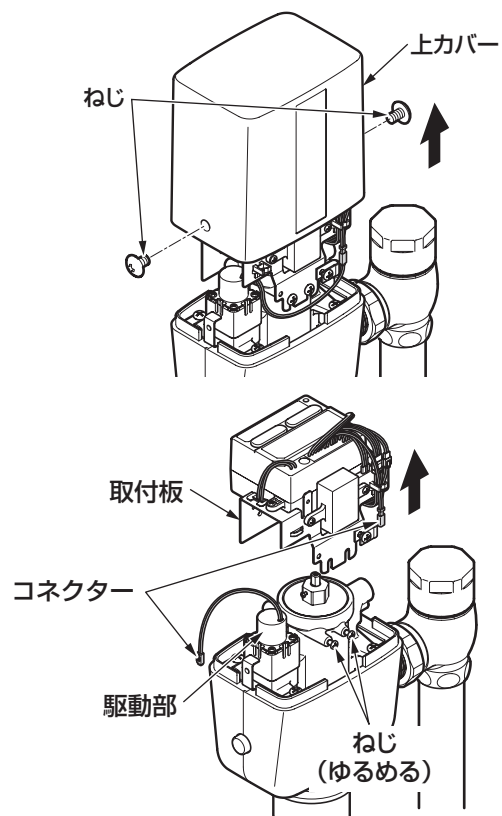

### 1. 上カバーを取り外す

ねじ (2カ所) を外し、上カバーを取り外してください。

### 2. 駆動部のコネクタを外し、取付板を取り外す

ねじ (2カ所) をゆるめ、取付板を取り外してください。

## 5-2

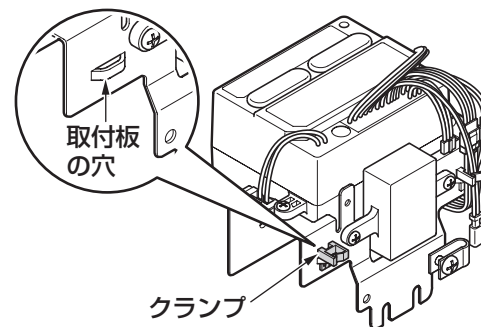

### 3. クランプを取り付ける

取付板の穴に差し込んでください。

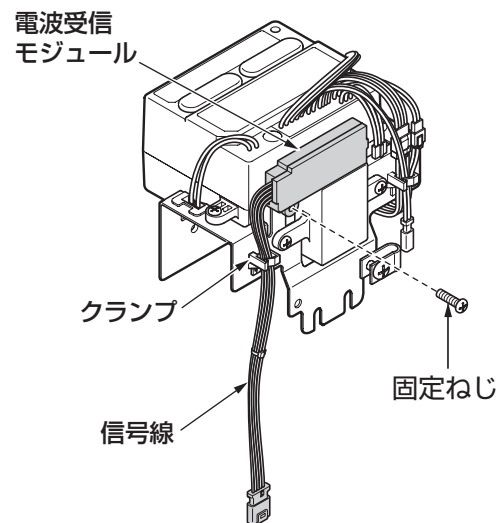

### 4. 電波受信モジュールを取り付ける

固定ねじで固定し、信号線をクランプに通してください。

### 5. 電波受信モジュールのコネクタを接続する

信号線を取付板の下方から引き回して、コントローラーのコネクタと接続してください。

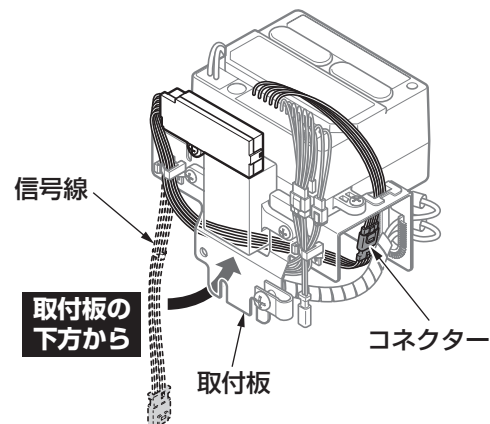

### 6. 取付板を手順2.のねじ (2カ所) で取り付け、上カバーを手順1.のねじ (2カ所) で固定する。

### 7. 無線スイッチユニットと同期を取る

無線スイッチユニットTES46M・47M型の施工説明書にしたがって同期設定を行い、試運転を行ってください。