

**工事店様へ** お客様に快適にお使いいただくために、この札を**必ず**湯水脚部へ差し込んでください。

お客様へ

## 1 給湯機の設定温度のお願い

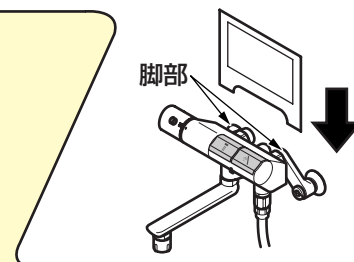

①サーモスタット混合栓は湯水を混合するため給湯機の設定温度より**ぬるめ**のお湯が出ます。

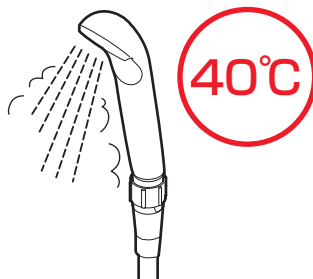

②給湯機の設定温度は**60°Cをおすすめします。**  
③40°C程度の設定でシャワーがぬるい場合、お好みのシャワー温度になるまで給湯機の設定温度を上げてください。**(3~5°C程度)**

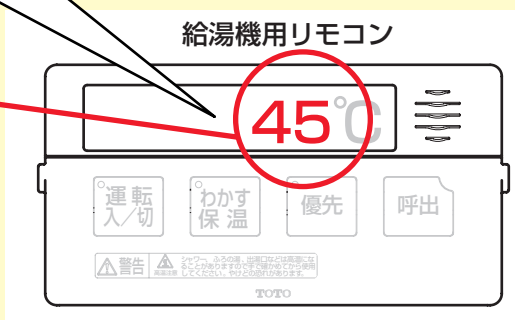

※給湯機の設定温度を50°C以上に変更してもお好みの温度にならない場合、温度調節ハンドルの調節を実施してください。(裏面参照)

## 2 温度調節ハンドルの位置設定 (シャワーから出る温度で合わせる)

① キャップと小ねじを外す。  
※ハンドルは付けたまま

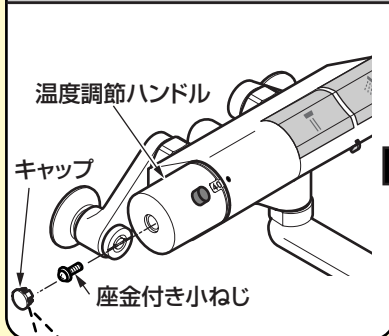

② お湯を出しながらハンドルを適温になるまで回し、その位置で抜き取る。

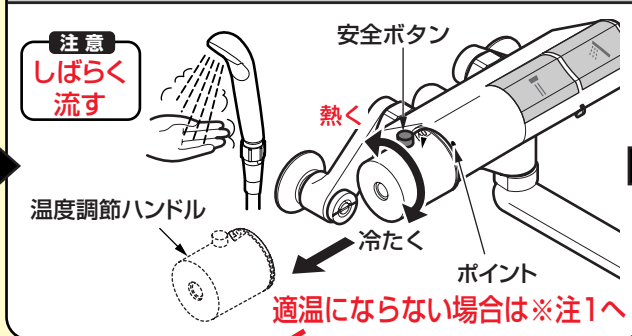

③ 抜き取ったハンドルの目盛"40"をポイントに合わせて取り付ける。

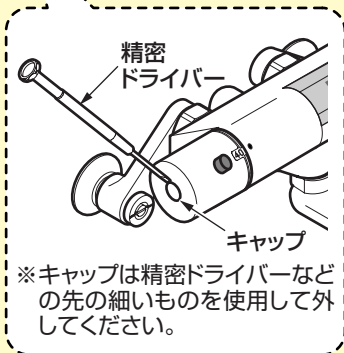
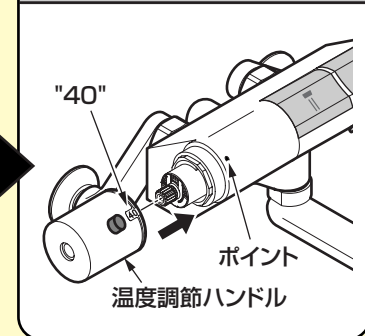

※注1 <適温にならない場合>



## 3 お湯の温度の確認

お湯をしばらく流して温度を確認する。

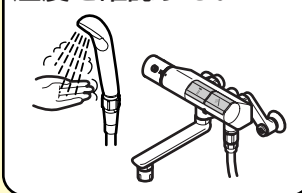

良くなった

小ねじとキャップを取り付ける

完了

良くない

再度②-②からの手順を行ってください。

TOTOメンテナンスにおきましても、ハンドル調整を承っておりますが、有料作業となります。

■故障かな?と思ったら、取扱説明書をお読みください。