

**TOTO**

TOTO株式会社

【修理を依頼する前に「故障かな?!と思ったら」(P.8)をご確認ください!】

修理・取り扱いのご相談は

**まずお求めの取付店・販売店へ**

取付店 / 販売店	〒	
	電話	—

転居や贈答品などでお求めの取付店・販売店へご相談できない場合は下記TOTO窓口へ

商品の  
お問い合わせは

**TOTO (株) お客様相談室へ**  
**TEL ☎0120-03-1010**  
**FAX ☎0120-09-1010**  
 受付時間：9：00～17：00  
 (夏期休暇・年末年始を除く)

修理のご用命は

**安心・信頼の**  
**TOTOメンテナンス(株)修理受付センターへ**  
 ホームページ <http://www.tom-net.jp/>  
**TEL ☎0120-1010-05**  
**FAX ☎0120-1010-02**  
 受付：年中無休  
 受付時間：8:00～19:00  
 訪問修理：年中無休 (一部地域を除く)  
 営業時間：9:00～18:00  
 ※携帯電話 (PHSは除く) からのご利用は ☎0570-05-1010 (有料) へ

補修用部品の  
ご購入は

**TOTOメンテナンス(株) TOTOパーツセンターへ**  
**TEL ☎0120-8282-55**  
**FAX ☎0120-8272-99**  
 受付時間：平日 9：00～18：00  
 土・日・祝日 10：00～18：00  
 (夏期休暇・年末年始を除く)

インターネットホームページ <http://www.toto.co.jp/>

# 中形サーモスタット

**TOTO**

## 取扱説明書

- このたびは、TOTOサーモスタットをお求めいただきまして、まことにありがとうございました。この説明書をよくお読みのうえ、正しくお使いください。
- この説明書は、保証書付ですので、大切に保存しておいて下さい。

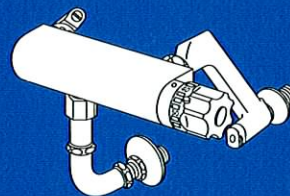

### もくじ

安全上の注意	1～2
特長・各部のなまえ	3
つかいかた	4
使用上の注意	4～5
温度調節のしかた	6
手入れのしかた	7
故障かな?!と思ったら	8
保証書	10
お問い合わせ先	裏表紙

ご使用の前に、この「安全上の注意」をよくお読みの上、正しくお使いください。

- この説明書では、機器を安全に正しくお使いいただき、あなたや他の人々への危害や財産への損害を未然に防止するために、いろいろな表示をしています。その表示と意味はつぎのようになっています。

**⚠ 注意** この表示の欄の内容を無視して誤った取扱いをすると、傷害または、物的損害が発生する可能性があることを示しています。

- お読みになった後は、お使いになる方がいつでも見られる場所に必ず保存してください。

## ⚠ 注意

(1)シャワーをお使いになる前に、必ず手で適温かどうかを確かめてください。高温の湯が出てやけどをするおそれがあります。

(シャワー付)

(2)お使いになる前に、カラン側かシャワー側かを切替ハンドルで確認してから湯をお使いください。

カラン吐水とシャワー吐水を間違えると、やけどをするおそれがあります。(シャワー付)

(3)水栓の左側は給湯側のため高温になっています。水栓の表面に直接肌を触れないようにしてください。

やけどをするおそれがあります。

(4)熱湯をお使いのときには、カランは高温になっています。

直接肌を触れないでください。

やけどをするおそれがあります。(カラン付)

(5)使用後は必ず温度調節ハンドルの目盛を40℃以下に戻しておいてください。

次に使用すると、いきなり高温の湯を浴び、やけどをするおそれがあります。

(6)高温の湯をお使いの後は、水栓内に高温の湯が残らないようしばらく水を流してください。

次に使用すると、水栓内に滞留した高温の湯が出て、やけどをするおそれがあります。

(7)ハンドルの温度位置を確かめた後、吐水してください。

高温の湯が出てやけどをするおそれがあります。

(8)温度調節ハンドルを急に回すと、温度が急上昇することがありますので、温度調節ハンドルはゆっくり回してください。

やけどをするおそれがあります。

(9)シャワー使用後は、切替ハンドルを必ずカラン側に切替えてください。

切替ハンドルがシャワー側になっているのを気付かずに湯を出すと、やけどをするおそれがあります。(切替弁付)

(10)凍結が予想される際は、配管の水抜操作と水栓の水抜操作を同時に行ってください。

凍結破損で漏水し、家財などを漏らす財産損害発生のおそれがあります。(寒冷地用)

(11)ハンドルを急閉止させると、配管から漏水を起こすおそれがありますので、ゆっくり操作してください。

漏水で家財などを漏らす財産損害発生のおそれがあります。

(12)逆止弁は安全を確認するために定期的に変更してください。

逆止弁が正常に機能しないと、状況によっては水栓から一度吐水した水が逆流するおそれがあります。

また水漏れなど、予想しない事故の原因になります。

### 1. お湯の温度を自動調節

混合水の温度を一定に自動調節しますので、使用中に給水・給湯圧力が変わっても、吐水温度はほとんど変化しません。

### 2. 操作が簡単です。

温度調節ハンドルの操作ひとつで、お好みの温度に変えられます。また、安全ボタン付ですので誤って熱湯を出すこともありません。

### 3. 調整やお手入れにもちょっとした気くばりを…

圧力調整や内部の分解・清掃に便利な止水栓を設け、配管中の砂やごみなどが機能部に入らないよう、フィルターもつけています。

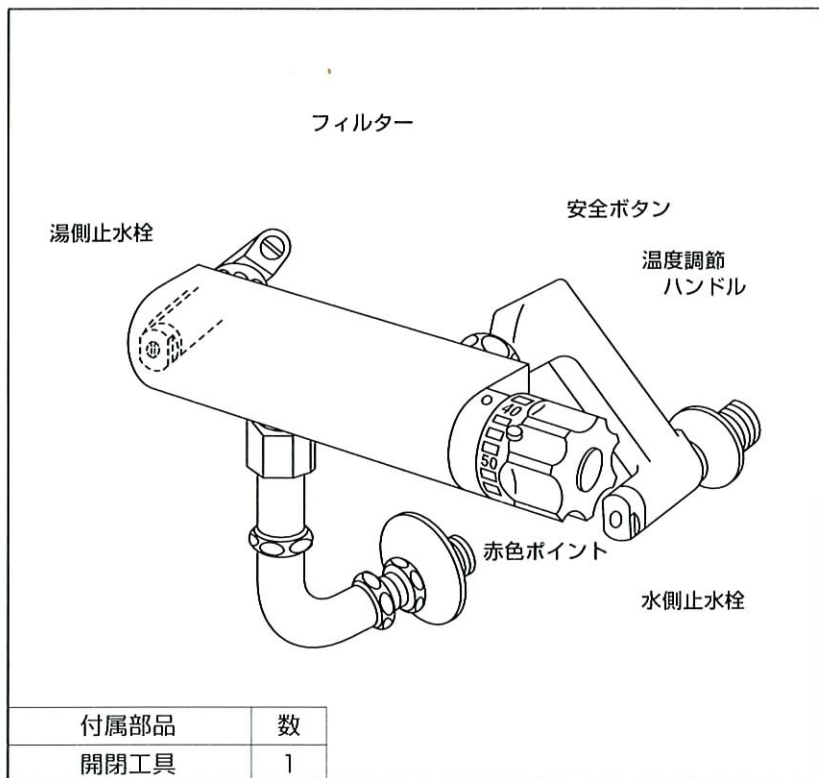

温度調節

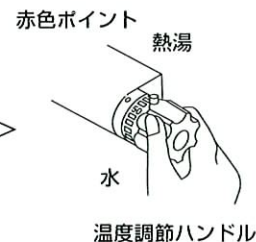

温度調節ハンドルを回してお好みの湯温を赤色ポイントに合わせてください。  
ダイヤルの数字は湯温を示す目安としてください。

安全ボタン



誤って熱湯を出さないように安全ボタンがついています。温度調節ハンドルは目盛“40”付近でロックされますのでこれより高温で吐水したいときは、安全ボタンを押して回してください。なお、安全ボタンを押して使用した後は、ハンドルを必ず目盛“40”以下に戻しておいてください。

やけどに注意

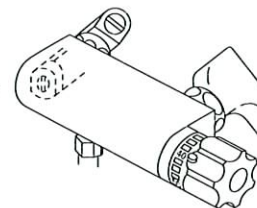

器具の左側は熱湯で高温になるため金具の表面に直接ふれないでください。

湯温を  
確かめる

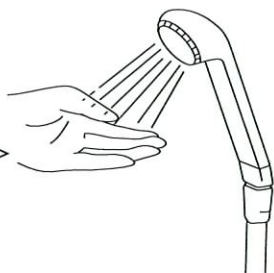

シャワーを使用するときは、  
いったん手で湯温を確かめて  
ください。

温度調節  
ハンドルは  
ゆっくりと



温度調節ハンドルを急に回す  
と温度が上がり過ぎたり下がり  
過ぎることがあります。ハン  
ドルはゆっくり回してくだ  
さい。

温度調節  
ハンドルは  
“40” 以下に



熱湯(“40”以上)を使用したと  
きは、次に使用するときいき  
なり熱湯を浴びないため、必  
ず温度調節ハンドルを“40”以  
下に戻しておいてください。

給湯機がガス瞬間湯沸器の場合

- 止水栓は全開でご使用ください。
- 湯沸器の温度調節は最高温にして、能力切替つまみは季節に応じた位置にセットしてください。
- 適温が得られないときは、湯沸器の能力切替つまみで調節してください。

- ダイアルどおりのお湯が出なくなった場合は、次の要領で温度調節をしてください。

調節する前に次の点を確認してください。

- 止水栓が全開になっていること。
- フィルターのごみづまりがないこと。
- 十分な温度(使用する温度より10℃以上)のお湯がきていること。

1

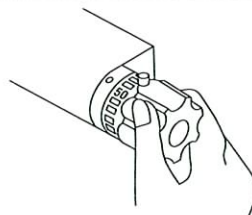

吐水させながら温度調節ハン  
ドルのダイヤル目盛に関係な  
く40℃のお湯が出る位置まで  
温度調節ハンドルを回してく  
ださい。

2

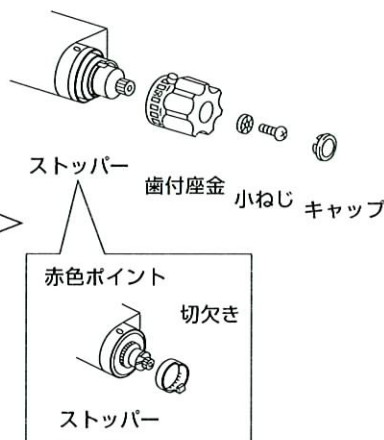

温度調節ハンドルが回らない  
ように注意してキャップ、小  
ねじをはずして温度調節ハン  
ドルを抜きとってください。温  
度調節ハンドルを抜きとる  
とき、ストッパーがはずれた  
ら赤色ポイントに切欠きを合  
わせてはめてください。

3



ダイヤルの“40”の文字と赤  
色ポイントを合わせて温度調  
節ハンドルをはめ、小ねじで  
固定しキャップをはめてくだ  
さい。

美しく衛生的にご使用いただくために日ごろのお手入れをお願いいたします。

●軽い汚れの場合

水またはぬるま湯に浸した布をよく絞って汚れをふき取ってください。

●ひどい汚れの場合

適量にうすめた浴室用中性洗剤を含ませた布で汚れをふき取ったあと、水洗いし、からぶきしてください。



クレンザー・みがき粉などや粗い粒子を含む洗剤及びナイロンたわしなどはめっき面を傷つけますので使用しないでください。また酸性洗剤はめっきを侵しますので使用しないでください。まちがって使用したときはすぐに水洗いしてください。

フィルターが詰まると吐水量が少なくなったり、水又は熱湯が出なくなるなど十分な機能が発揮されなくなりますのでときどきフィルターを掃除してください。

フィルターの掃除

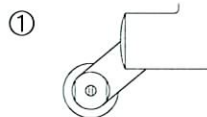

① 付属の開閉工具で湯側、水側の止水栓を閉じてください。

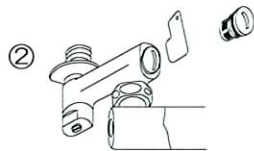

② 付属の開閉工具でフィルターをゆるめて取出してください。

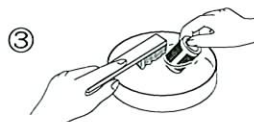

③ フィルターにつまっただみをブラシなどで取除いてください。

安全・快適にご使用いただくために、以下について定期的に部品の交換が必要です。

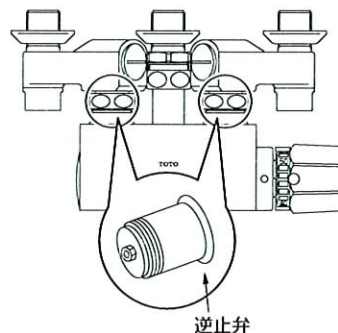

交換時期の目安：3～5年ごと

逆止弁が正常に機能しないと、状況によっては、水栓から一度吐水した水が逆流するおそれがあります。また、水漏れなど予想しない事故の原因になります。

逆止弁の交換は、お求めの取付店・販売店、またはTOTOメンテナンス(株)へ依頼してください。

TOTOメンテナンス(株)にご依頼の場合、修理料金は、**技術料** + **部品代** + **訪問料** がかかります。

※ご依頼されたアフターサービスの履歴をメモしておくくと便利です。

年月日	サービス内容	担当者

故障の修理はお取付工事店にご依頼ください。  
 なおご不明な点がございましたらTOTOお客様相談室にお問い合わせください。

修理を依頼される前に	
現象	お調べいただくところ
■吐水量が少ない	<ul style="list-style-type: none"> <li>● 止水栓は全開されていますか。</li> <li>● フィルターにごみはたまっていますか。</li> </ul>
<ul style="list-style-type: none"> <li>■ 高温しか出ない</li> <li>■ 低温しか出ない</li> </ul>	<ul style="list-style-type: none"> <li>● 止水栓は全開されていますか。</li> <li>● フィルターにごみはたまっていますか。</li> <li>● 温度調節は適当ですか。</li> </ul>
■ダイヤルどおりのお湯が出ない	<ul style="list-style-type: none"> <li>● 止水栓は全開されていますか。</li> <li>● フィルターにごみはたまっていますか。</li> <li>● 温度調節は適当ですか。</li> </ul>

※点検方法は「フィルターの掃除」、「温度調節のしかた」の項を参照ください。

●メモしておくとお便利です。

購入年月日	購入店名
年 月 日	電話 ( )

# TOTO®

## 水栓金具保証書

本書は、本書記載内容で無料修理を行うことをお約束するものです。取付日から下記期間中、故障が発生した場合は本書をご提示のうえ、取付店（または販売店）、またはTOTOメンテナンス(株) (TEL ☎ 0120-1010-05 FAX ☎ 0120-1010-02)に修理をご依頼ください。

お客様	おなまえ	様
	おところ 〒	
取付店 販売店	〒	印
	電話	-
取付日/ご購入日	年 月 日	

商品名	中形サーモスタット
品番	TM43型
保証期間	お取付日から2ヵ年
用途	パブリック用

### ★お客様へ

- ・この保証書をお受け取りになるときに、取付日、取付店（または販売店）名、扱者印が記入してあることを確認してください。保証書は再発行いたしませんので紛失されないよう大切に保存してください。なお、本書は日本国内においてのみ有効です。
- ・保証期間中でも、次の場合は有料修理になります。
  - (1) 上記用途以外で使用した場合の不具合。
  - (2) 適切な使用、維持管理を行わなかったことに起因する不具合。
  - (3) 弊社が定める施工説明書などに基つかない施工、専門業者以外による分解などに起因する不具合。
  - (4) 建築躯体の変形などに起因する商品の不具合。
  - (5) 塗装の色あせなどの経年変化または使用に伴う摩耗などにより生じる外観上の不具合。
  - (6) 金属の腐食しやすい環境（海岸付近、温泉地など）に起因する不具合。
  - (7) ねずみなどの動物や昆虫が噛んだり、動物や昆虫の死骸が本商品内に残留することなどに起因する不具合。
  - (8) 火災、落雷、地震、噴火、洪水、津波など天変地異または破壊行為による不具合。
  - (9) 電気製品における異常電圧、指定外の使用電源（電圧・周波数）および送電線・周辺器具など外部から発生する電磁波に起因する不具合。
  - (10) 部品（乾電池など）の消耗による不具合。
  - (11) 日常のお手入れ箇所（フィルターなど）や水抜栓などのリングやパッキンの摩耗・劣化による不具合。
  - (12) 砂やごみなどの配管内流入、および水あが固着に起因する不具合。
  - (13) 水道に関する国の基準（水道法）に定められた飲料水の水質基準に適合しない水を給水したことに起因する不具合。
  - (14) 凍結に起因する不具合。
  - (15) 本書の提示がない場合。
  - (16) 本書にお客様名、取付日、取付店（または販売店）名、扱者印の記入のない場合。

・部品の交換について  
 無料修理により交換された交換前の部品・商品は、TOTO株式会社の所有となります。  
 ※この保証書は、本書に明示した期間、条件のもとにおいて無料修理をお約束するものです。したがって、この保証書によってお客様の法律上の権利を制限するものではありません。保証期間経過後の修理などについてご不明の場合は、「取扱説明書」に記載のお客様相談室またはTOTOメンテナンス(株)にお問い合わせください。

## TOTO株式会社

〒802-8601 福岡県北九州市小倉北区中島2-1-1  
 お客様相談室 TEL ☎ 0120-03-1010 FAX ☎ 0120-09-1010