

工事店さまへのお願い

この説明書は必ずお客様にお渡しください。

TOTO

## ハミガキユニット用金具(自閉給水栓、立水栓)

TL595W型  
TL595A型

商品の機能が十分に発揮されるように、この施工・取扱説明書の内容に沿って正しく取り付けてください。取り付け後は、お客様にご使用方法を十分に説明ください。



1-1



## 安全上の注意 (安全のために必ずお守りください)

取り付け前に、この「安全上の注意」をよくお読みのうえ、正しく取り付けてください。

- この説明書では商品を安全に正しく取り付けいただき、お客様や他の人々への危害や財産への損害を未然に防止するために、いろいろな表示をしています。その表示と意味は次のようになっています。

- お守りいただく内容の種類を、次の絵表示で区分し、説明しています。

|   |           |   |
|---|-----------|---|
|  | <b>警告</b> | この表示の欄の内容を無視して誤った取り扱いをすると、人が死亡または重傷を負う可能性が想定される内容を示しています。 |
|  | <b>注意</b> | この表示の欄の内容を無視して誤った取り扱いをすると、傷害または物的損害が発生する可能性があることを示しています。  |

|   |   |
|---|---|
|  | は、してはいけない「禁止」内容です。<br>左図は、「分解禁止」を示します。    |
|  | は、必ず実行していただく「強制」内容です。<br>左図は、「必ず実行」を示します。 |

 警告

**熱湯は使用しない**  
やけどをするおそれがあります。

 注意

**強い力や衝撃を与えない**  
破損して、水漏れにより家財などをめらす財産損害発生のおそれがあります。

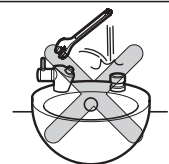
 注意**屋外や凍結が予想される場所には設置しない**

故障の原因または、部品が破損し、水漏れにより家財などをめらす財産損害発生のおそれがあります。凍結のおそれがある場合は、周囲の温度が氷点下にならないようにしてください。凍結による破損は、保証期間内でも有料修理となります。

**手洗器にぶら下がったり乗ったりしない**

手洗器が破損してけがをするおそれがあります。

**手洗器に熱湯を注がない**

破損して、けがをしたり、水漏れにより家財などをめらす財産損害発生のおそれがあります。

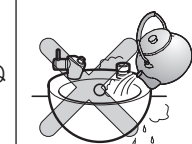
**ガタツキなどの異常はそのまま放置しない**



ガタツキなどの異常を放置すると、部品の破損やめっき部品の表面が割れて、けがをするおそれがあります。万一、部品の破損やめっきの割れを発見した場合は、ただちに修理を依頼してください。



禁止

# 1-2

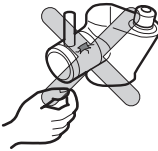
## 注意

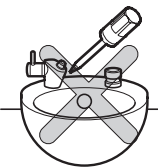
|   |  |  |
|---|--|--|
| <br>禁止   | めっきの部分は、ぶついたり、無理な力で操作しない<br>めっきの表面が割れて、けがをするおそれがあります。万一、めっきの表面が割れた場合は、ただちに修理を依頼してください。 |  |
|   | 中性洗剤以外は使用しない<br>(9-2を参照してください)<br>中性洗剤以外を使用すると、変色や破損のおそれがあります。                         |  |
| <br>分解禁止 | この説明書に記載された項目以外は分解・改造しない<br>破損して、けがをしたり、水漏れにより家財などをめらす財産損害発生のおそれがあります。                 |  |

# 2 仕様

|        |                                       |              |
|--------|---------------------------------------|--------------|
| 給水圧力   | 最低必要水圧                                | 0.07MPa(流動時) |
|        | 最高水圧                                  | 0.75MPa(静止時) |
| 使用可能水質 | 水道水および飲用可能な井戸水                        |              |
| 使用環境温度 | 1~40℃                                 |              |
| 用途     | パブリックおよび一般住宅手洗器用                      |              |
| 吐水流量   | 自閉給水栓：10L/分 定流量弁内蔵<br>立水栓：4L/分 定流量弁内蔵 |              |

# 3 取り付け前に

- 給水圧力が0.75MPaを超える場合は、市販の減圧弁で0.2~0.3MPa程度に減圧してください。快適に水栓をお使いいただくためには、0.2~0.3MPa程度の圧力をおすすめします。
- 水勢調節および器具の点検を用意するために、別途止水栓を必ずご用意ください。
- 梱包前に通水検査をしていますので、商品内に水が残っている場合がありますが、商品には問題ありません。

# 4 完成図

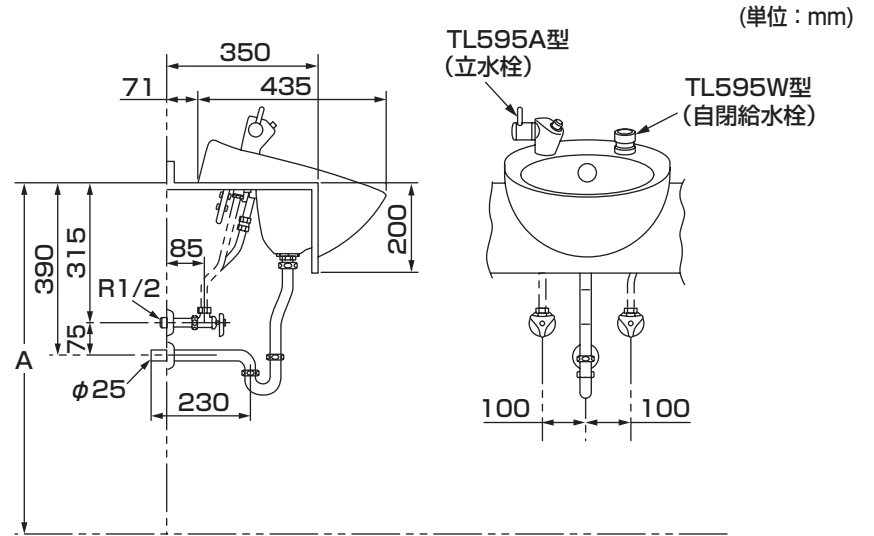

## 注意

- 底面からカウンター面までの高さ(A)は、使用場所に応じた寸法とする。
- 吐水量の調節および配管固定を確実にするため、必ず止水栓を設置してください。

裏面へつづく

# 5-1 施工手順

## 1 給水管内の清掃

## 4 給水金具の取り付け (立水栓)

## 2 給水金具の取り付け (自閉給水栓)

## 3 排水金具の取り付け

## 5 給排水管の接続

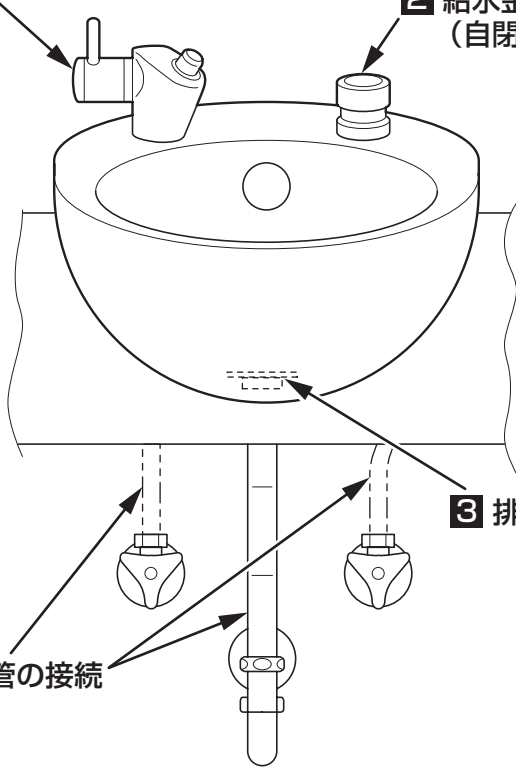

## 1 給水管内の清掃

取り付ける前に **必ず給水管内のごみ、砂などを完全に洗い流す。**

**重要**

## 2-1 給水金具の取り付け(自閉給水栓)

- ①給水金具本体を取り付ける。(自閉給水栓)  
給水金具本体を手洗器に差し込み、仮固定する。

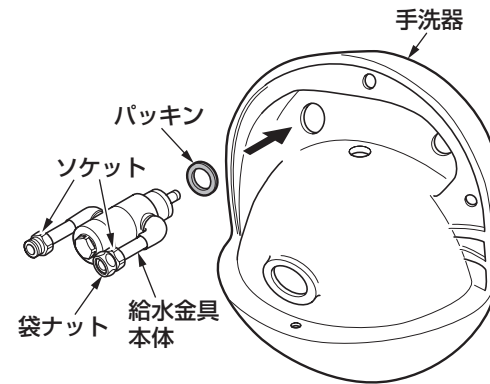

**注意**  
差し込み穴のあるソケットを、手洗器の中央側に向けて仮固定してください。

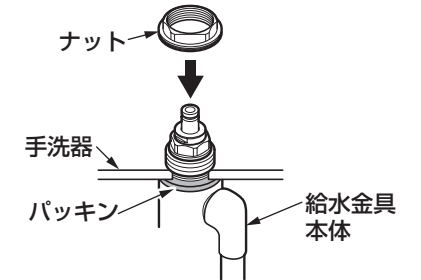

- ②ノズルを取り付ける。  
※ノズルを手洗器に差し込み、TOTOマークが水平になるように固定してください。

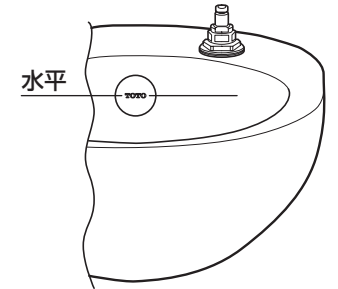

**注意**  
洗浄水が手洗器から飛び出すおそれがあるため、必ずTOTOマークを水平に固定してください。

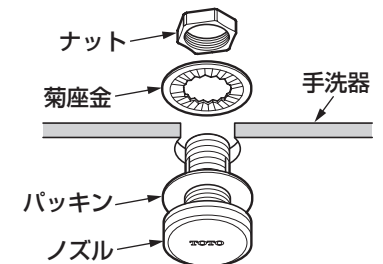

## 2-2 給水金具の取り付け(自閉給水栓)つづき

- ③連結管を取り付ける。  
 ※連結管を給水金具本体に差し込んで、ノズル側を固定してください。その後、給水金具本体側を固定してください。

**注意**

ノズル側の締め付け時にノズルが供回りしないように注意してください。

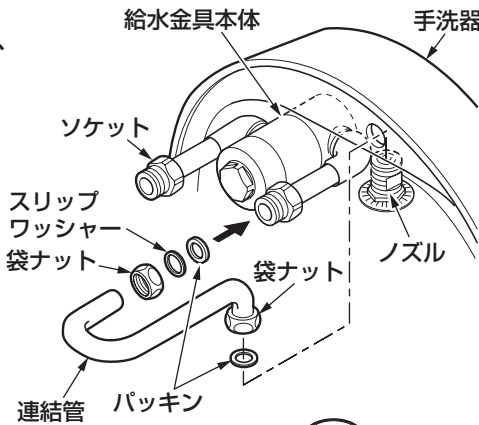

- ④給水金具本体を固定する。

- ⑤カバーを固定する。

- ⑥ワッシャーとハンドルを取り付け、ハンドルに取付ねじを付属工具(六角棒レンチ)で固定する。

- 六角棒レンチの縦方向で、回らなくなるまで締め付ける。



- 六角棒レンチの横方向で、約90°回して確実に締め付ける。

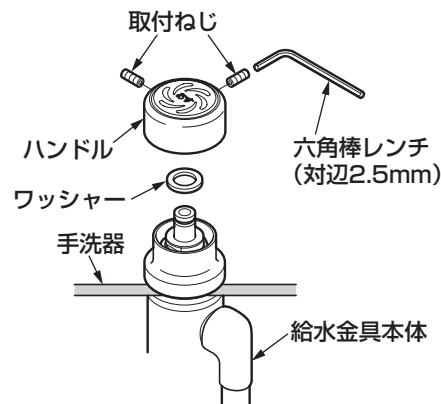
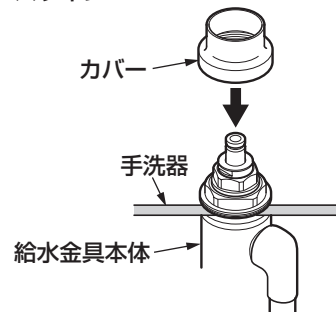

## 3 排水金具の取り付け

- 排水金具本体を取り付ける。

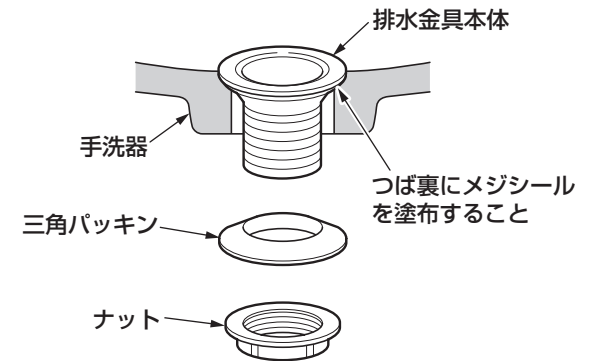

## 4 給水金具の取り付け(立水栓)

- 給水金具本体を手洗器に固定する。

**注意**

固定には締め付専用工具(別売品：TZY15N)を利用して確実に締め付けてください。



手洗器の中心線に対して直角

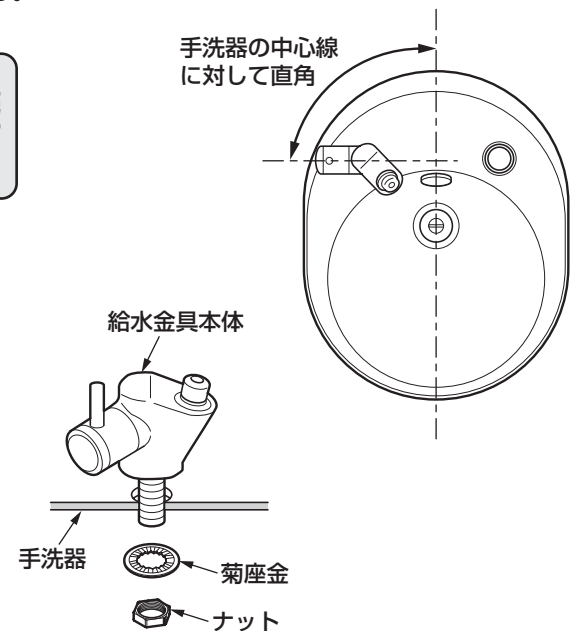

## 5-3

## 5 給排水管の接続

止水栓および本体部以降の取り付けを行い、給排水管を接続する。

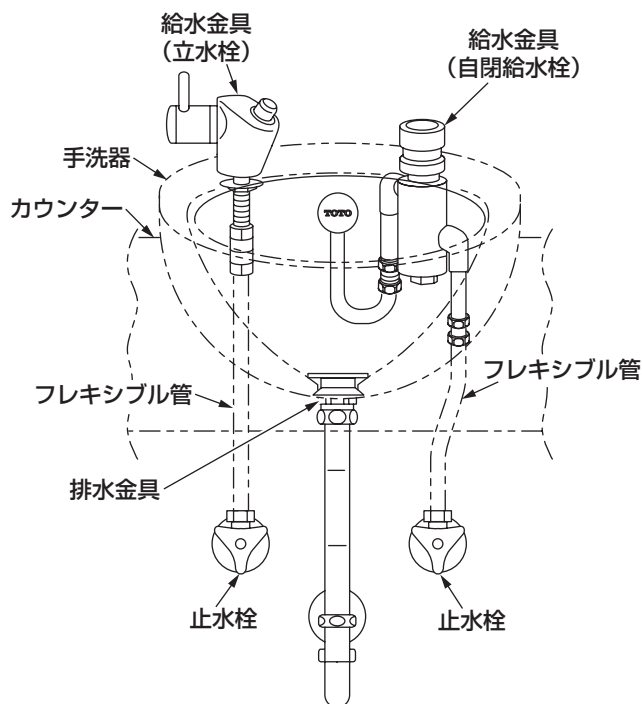

## 6-1

## 6 施工後の確認

※流量や1回分の吐水時間の調節は、以下の手順に従い正しく行ってください。手順を誤ると正しく設定できないことがあります。

## 1-1 流量・1回分の吐水時間の調節

## 1. 流量の調節

洗浄水が手洗器より飛び出さないように定流量弁を入れているため、流量の調節の必要はありません。

万一、流量を少なくしたい場合は、止水栓にて調節してください。

## 2. 1回分の吐水時間の調節

次の要領で適切な吐水時間に調節してください。

なお、吐水時間の調節可能範囲は、最小4秒程度から最大60秒程度です。

① ハンドルの取付ねじを付属工具(六角棒レンチ)でゆるめてハンドルを引き抜き、取り外す。

② マイナスドライバーを差し込み、押棒内部の調節ねじを回す。  
時計回りに回すと吐水時間が長くなり、反時計回りに回すと短くなります。

③ ハンドルを仮締めし、ハンドルを押して吐水時間を確かめる。

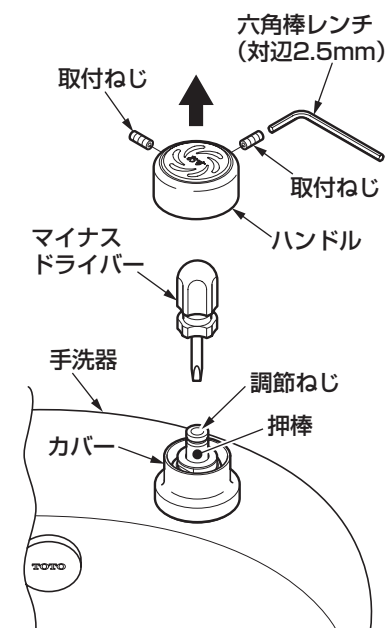

1-2 流量・1回分の吐水時間の調節 (つづき)

④適切な時間に調節が完了したら、取付ねじを付属工具 (六角棒レンチ) で締め付ける。

●六角棒レンチの縦方向で、回らなくなるまで締め付ける。

レンチは縦に



●六角棒レンチの横方向で、約90°回して確実に締め付ける。

レンチは横に

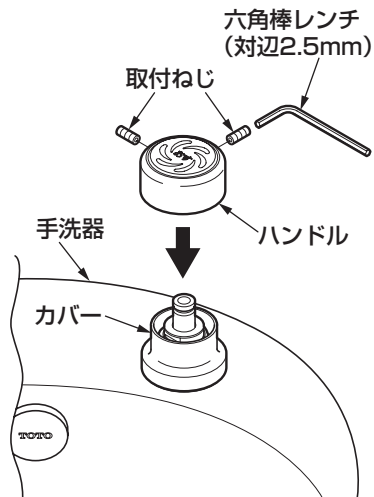
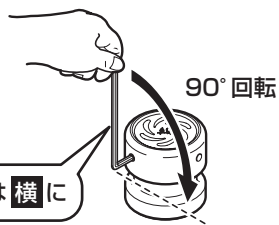

注意

ハンドルの“おす”マークが正面に向く位置で締め付けてください。

2 取り付け後の清掃

整流キャップが詰まると水の流れが乱れたり、吐水量が少なくなるなど機能が十分に発揮されませんので、器具の取り付け後は必ず掃除してください。

点検項目

取り付けが完了したあと、次の項目を確認してください。

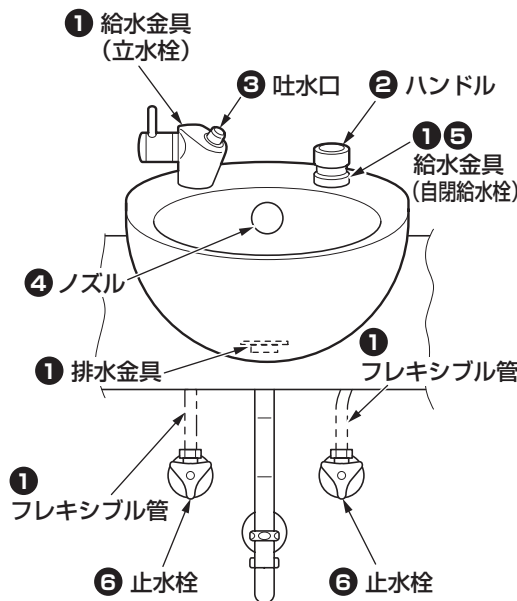

水出し確認

配管部の元栓を開け、吐水口・ノズルから水が出るか確認してください。

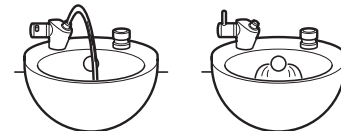

ガタツキの確認

ガタツキがないか確認してください。

②ハンドル取り付け用ねじはゆるんでいませんか？

➡ 5-2-2 「給水金具の取り付け」参照

流量の確認

流量が少ないときは、次の項目を確認してください。

③吐水口のごみ詰まりはないですか？

➡ 9-1 吐水口のお手入れ 参照

④ノズルのごみ詰まりはないですか？

➡ 9-1 ノズルのお手入れ 参照

⑤吐水時間は適切ですか？

➡ 6-1 「施工後の確認」参照

⑥止水栓は開いていますか？

➡ 止水栓で流量を調節する。



水漏れの確認

水漏れがないか確認してください。

①給水金具・排水金具・フレキシブル管はしっかり接続されていますか？

- ➡ 5-1-2 「給水金具の取り付け (自閉給水栓)」参照
- ➡ 5-2-4 「給水金具の取り付け (立水栓)」参照
- ➡ 5-2-3 「排水金具の取り付け」参照
- ➡ 5-3-5 「給排水管の接続」参照

## 8 使いかた

### 水を出す（自閉給水栓の場合）

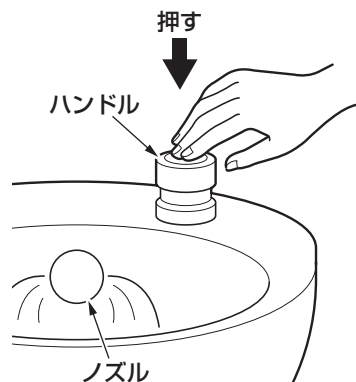

#### ハンドルを押して放す。

ノズルから一定量水が出て、自動的に止まります。  
(吐水時間は調節可能です。6-1 参照)

### 水を出す・止める（立水栓の場合）

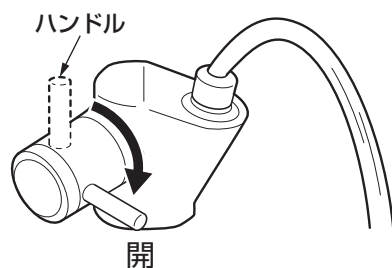

#### 水を出す

#### ハンドルを下に回す。

水が出ます。また、下いっぱいに戻すと流量が最大になります。

#### 水を止める

#### ハンドルを上に戻す。

水が止まります。

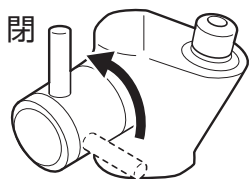

## 9-1 日ごろのお手入れ

### ⚠ 注意



必ず実行

定期的(年2回以上)に、配管まわりの水漏れや、ガタツキがないか確認する  
劣化・摩耗などで部品が破損し、けがをしたり、水漏れにより家財などをめらす財産損害発生のおそれがあります。



十分な機能を発揮させるため、また、美しく衛生的にご使用いただくために日ごろのお手入れをお願いいたします。

### 吐水口のお手入れ

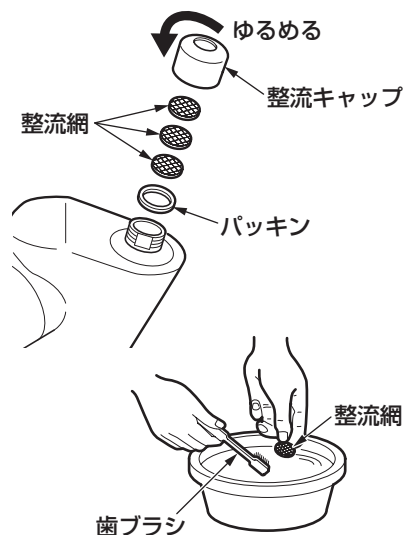

#### 1. 整流キャップを回して外す。

外れないときはゴム手袋などを使用して外してください。

#### 2. 整流キャップや整流網に詰まったごみや汚れを歯ブラシなどで取り除く。

#### 3. 整流キャップを取り付ける。

分解するときには、部品を紛失しないように注意してください。

### ノズルのお手入れ

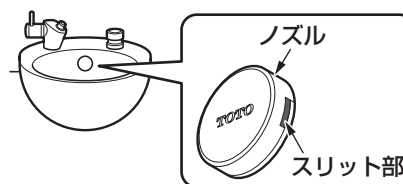

スリット部に詰まったごみや汚れを取り除く。

## 布を使用したお手入れ

### ●軽い汚れの場合

水またはぬるま湯に浸した布をよく絞って汚れをふき取ってください。

### ●ひどい汚れの場合

適量に薄めた浴室用中性洗剤を含ませた布で汚れをふき取ったあと、水洗いし、からぶきしてください。

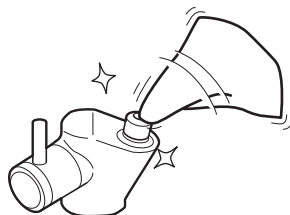

## TOTO蛇口まわりのクリーナーでのお手入れ

水栓に傷をつけずに、水あかなどの汚れを効果的に除去できる「TOTO蛇口まわりのクリーナー」のご使用をおすすめします。

お求めに関するお問い合わせ先：  
TOTOメンテナンス(株)TOTOパーツセンター



### お願い

水栓が破損するおそれがあるものは使用しないでください。

- ・酸性洗剤、塩素系漂白剤、TOTO蛇口まわりのクリーナー以外のアルカリ性洗剤  
水栓の表面が変色したり、樹脂製部品が破損するおそれがあります。
- ・シンナー、ベンジンなどの溶剤  
ゴムや樹脂製部品が破損するおそれがあります。
- ・クレンザー、磨き粉など、粗い粒子を含んだ洗剤
- ・ナイロンたわし、たわし、ブラシなど  
水栓の表面が傷つきます。

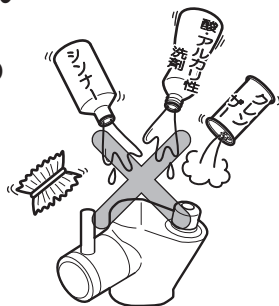

## 修理・取り扱いのご相談は まずお求めの取付店・販売店へ

取付店・販売店 〒

電話 —

転居や贈答品などでお求めの取付店・販売店へご相談できない場合は、商品名・品番をご確認のうえ、下記TOTO窓口までお問い合わせください。

### お客様専用窓口



商品の  
お問い合わせは

TOTO(株)お客様相談室へ

TEL ☎0120-03-1010

FAX ☎0120-09-1010

受付時間：9:00～17:00(夏期休暇・年末年始を除く)



修理のご用命は

安心・信頼の

TOTOメンテナンス(株)修理受付センターへ

ホームページ <http://www.tom-net.jp/>

TEL ☎0120-1010-05

FAX ☎0120-1010-02

受付：年中無休

受付時間：8:00～19:00

訪問修理：年中無休（一部地域を除く）

営業時間：9:00～18:00



交換部品・別売品の  
ご購入は

TOTOメンテナンス(株)TOTOパーツセンターへ

TEL ☎0120-8282-55

FAX ☎0120-8272-99

受付時間：平日 9:00～18:00 土・日・祝日 10:00～18:00  
(夏期休暇・年末年始を除く)

※インターネットでの部品購入はTOTOWebショップへ(24時間受付)  
<http://www.toto.jp/ec/html/index.htm>

お客様からお預かりした個人情報、関連法令および社内諸規定に基づき慎重かつ適切に取り扱います。  
詳細はTOTOホームページをご覧ください。

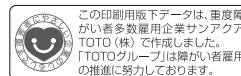

TOTO株式会社

TOTOホームページ <http://www.toto.co.jp/>

※この施工・取扱説明書および付属工具は、必ずお客様にお渡しください。