

完成図

GG1110R

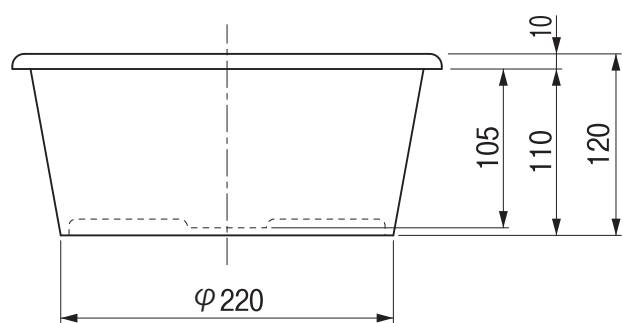

切込寸法

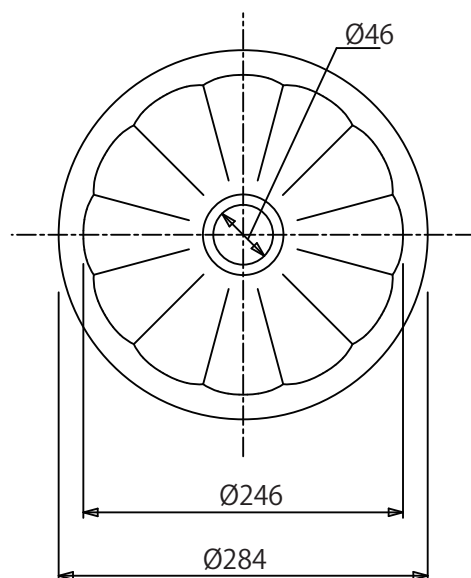
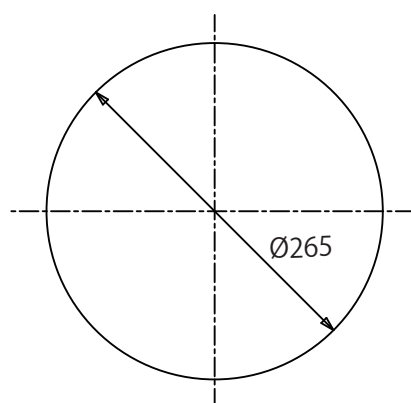

取付方法

① 本体の取付

(1) 切込寸法に合わせて、カウンターに穴を開けてください。

(2) 手洗器の設置位置を決めます。

1. 手洗器を開口したカウンターに仮置きし、下図のように位置決めを行ってください。

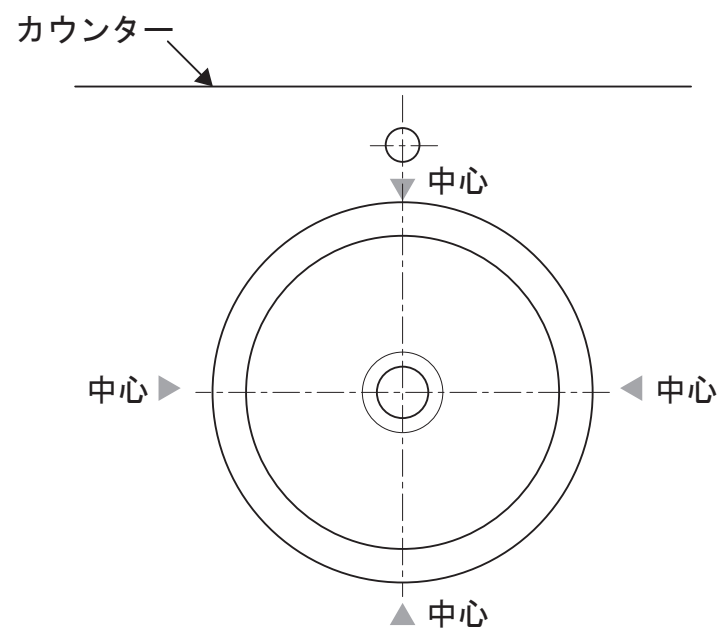

(3) 手洗器をカウンターに設置します。

1. カウンターと手洗器に下図のようにマスキングテープを全周張ります。

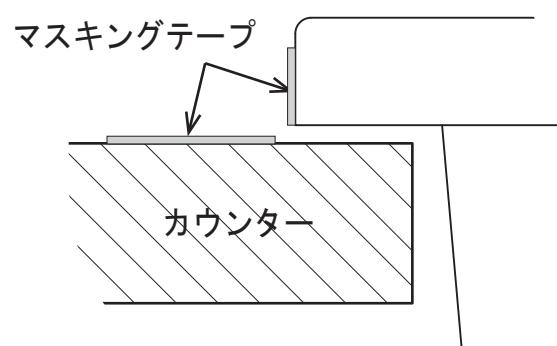

2. 手洗器のリム裏面（カウンターに接する面）にシリコンを塗布してください。

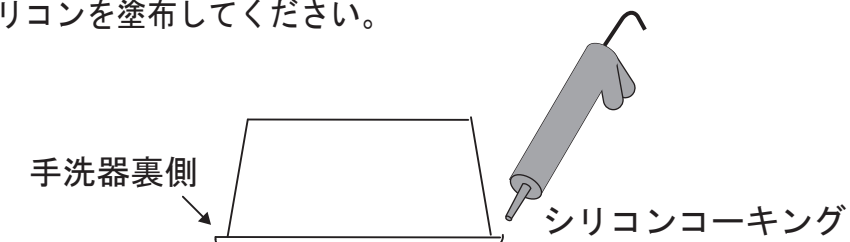

3. 手洗器を位置決めした中心に合わせてセットしてください。

4. 手洗器周囲にはみ出したシリコンをきれいにふき取りシリコンが硬化する前にマスキングテープを剥がしてください。

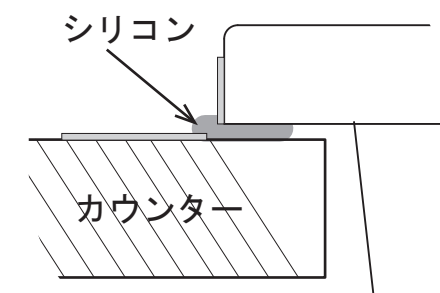

② 確認（シリコン硬化後）

1. ガタツキ等無いことを確認してください。
2. シリコンが切れていないことを確認してください。

※当取扱説明書記載の仕様は改訂する場合がございますのでご了承ください。

セラトレーディング株式会社

〒107-0062 東京都港区南青山1-24-3 TEL : 03-3796-6151 (代)

ホームページ [www.cera.co.jp](http://www.cera.co.jp)

4444S 2016.08