

# TOTO®

## 保証書

この保証書は、この保証書記載内容で無料修理を行うことをお約束するものです。  
お取付日から下記期間中故障が発生した場合は、この保証書をご提示のうえ、お取付店又は東陶メンテナンス(株)フリーダイヤル0120-1010-05に修理をご依頼ください。

お客様	おなまえ	様
	おところ	
お取付店名		
	TEL. - -	
お取付日	年 月 日	
品番	TCF9071 TCF9081 TCF9091	
保証期間	お取付日から1ヵ年	

●お客様へ  
この保証書をお受け取りになるときに、お取付店名、扱者印、お取付日が記入されていることを確認してください。この保証書は再発行いたしませんので大切に保存してください。

### 【無料修理規定】

- 取扱説明書、本体貼付ラベルなどの注意書にしたがった正常な使用状態で故障した場合には、表記の期間無料修理いたします。
- 保証期間内に故障して無料修理を受ける場合は、お取付店又は東陶メンテナンス(株)にご依頼のうえ、出張修理に際してこの保証書をご提示ください。
- ご贈答品などでこの保証書に記入されているお取付店に修理をご依頼できない場合には、東陶メンテナンス(株)にご相談ください。
- 保証期間内でも次の場合には有料修理になります。
  - 使用上の不注意、過失による不具合及び不当な修理や改造による故障及び損傷。
  - お取付後の移設などに起因する故障及び損傷。
  - 火災、地震、水害、落雷、その他の天災地変、公害やガス害(硫化水素ガス)、塩害、異常電圧による故障及び損傷。
  - 寒冷地仕様でない製品の凍結による故障及び損傷。
  - 指定以外の電源(電圧・周波数)、異常水質による故障及び損傷。
  - 一般家庭用以外(例えば業務用の長時間使用、車輛、船舶への搭載)に使用された場合の故障及び損傷。
  - ゴミかみによる不具合。
  - 乾電池などの消耗による不具合。
  - 日常のお手入れ箇所(水抜栓やフィルターなど)のOリングやパッキンの摩耗劣化による不具合。
  - この保証書の提示がない場合。
  - この保証書にお客様名、お取付店名、お取付日の記入がない場合、あるいは字句を書き替えられた場合。
- この保証書は日本国内においてのみ有効です。
- 保証書は再発行いたしませんので紛失しないよう大切に保存してください。

### 【部品交換について】

無料修理により交換された部品・製品は東陶機器株の所有となります。

※この保証書は上記に明示した期間、条件のもとにおいて無料修理をお約束するものです。したがってこの保証書によってお客様の法律上の権利を制限するものではありません。保証期間経過後の修理などについて不明の場合は、TOTOお客様相談室又は東陶メンテナンス(株)にお問い合わせください。

### 愛情点検

### ときどきウォシュレットの点検をしましょう!



こんな症状はありませんか?

- コードを動かしたりすると、電源が切れたり入ったりする。
- 漏電保護プラグやコード及び本体などが異常にあつた。
- 本体から異常な音やにおいがする。
- 本体から水漏れしている。

このような症状のときは、コンセントから漏電保護プラグを抜き、止水栓を閉めて、必ず東陶メンテナンス(株)にご相談ください。  
※異常・故障状態のままのご使用は、火災、感電、室内浸水の原因になります。

修理を依頼される前に「故障かな?と思ったら」の頂をご確認ください。

商品のお問い合わせはTOTOお客様相談室へ

補修部品の購入はTOTOパーツセンターへ

修理についてのご用命は東陶メンテナンス株へ

**0120-03-1010**  
受付時間: 平日 9:00~18:00  
土・日・祝日 10:00~18:00  
(夏期休暇・年末年始を除く)

**0120-8282-55**  
受付時間: 平日 9:00~18:00  
土・日・祝日 10:00~18:00  
(夏期休暇・年末年始を除く)

**0120-1010-05**  
受付(年中無休)  
受付時間: 関東・甲信越地区 8:00~20:00  
: 上記以外の地区 9:00~20:00  
訪問修理(年中無休)  
営業時間: 9:00~18:00

東陶機器株式会社

インターネットホームページ <http://www.toto.co.jp/>

2004.6.15  
D06530N

# TOTO

## ウォシュレット 一体形便器ZG1・ZG2・ZG3

CES9078/CES9079  
CES9088/CES9089  
CES9098/CES9099

工事店さま  
へのお願い

貴店名ならびに据付け引渡日を保証書にご記入の上、  
お客さまにお渡しください。  
また、定期的に交換が必要な部品があることをお客さま  
に必ずお伝えください。



## 取扱説明書

保証書付

定期点検情報掲載

①安全上のご注意	2
②使用上のご注意	5
③機能一覧	6
④各部のなまえ	8
⑤ご使用前の準備と確認	10

⑥使いかた	12
⑦快適な機能	14
●温度調節のしかた	14
●脱臭のしかた	15
●便座・便ふた開閉のしかた	16
●水の流しかた	18
●室内暖房のしかた	20
⑧節電機能	22
●タイマー節電のしかた	22
●おまかせ節電のしかた	24

⑨お手入れのしかた	28
●お手入れの前に	28
●日常のお手入れ	29
●念入りなお手入れ	30
●その他のお手入れ	32

⑩凍結による破損の予防	37
⑪ロータンク水量調節のしかた	41
⑫故障かな?と思ったら	45
⑬アフターサービス	50
●定期点検情報	50
⑭仕様	51
⑮セット品番一覧	52
⑯オプションの紹介	54

■このたびは、ウォシュレットをお買い求めいただきまして、まことにありがとうございます。

この説明書をよくお読みのうえ、正しくお使いください。

■この説明書は保証書付ですので大切に保存し、必要なお読みください。

◎保証書……………裏表紙

はじめに

使いかた

お手入れ



こんなときは

# 安全上のご注意



この「安全上のご注意」をよくお読みのうえ、正しくお使いください。  
ここに示した注意事項は、安全に関する重要な内容ですので、必ずお守りください。

## 安全のために必ずお守りください

●表示と意味はつぎのようになっています。

 <b>警告</b>	この表示を無視して、誤った取り扱いをすると、人が死亡又は重傷を負う可能性が想定される内容を示しています。
 <b>注意</b>	この表示を無視して、誤った取り扱いをすると、人が傷害を負う可能性が想定される内容及び物的損害のみが発生が想定される内容を示しています。

●お守りいただく内容を絵表示で区分し、説明しています。

絵表示の例	絵表示の意味
 分解禁止	⊘ は、してはいけない「禁止」の内容です。左図は、「分解禁止」を示します。
 必ず守る	❗ は、必ず実行していただく「強制」の内容です。左図は、「必ず守る」を示します。

### アドバイス 1

低温やけどとは……  
一般にやけどといえば高温のものが皮膚に触れておこるものですが、比較的低い温度(40℃程度)のものでも皮膚の同じ箇所にも長時間触れていると低温やけどをおこすことがあります。(状態や個人差によって異なります。)

### 低温やけどに注意する アドバイス 1

- なかい時間便座に座るときは、便座の温度調節を「切」にしてください。
- 次のような方が暖房便座や温風乾燥をご使用になるときは、周囲の方が便座の温度調節を「切」、乾燥の温度調節を「低」にしてください。



必ず守る

- お子様、お年寄りなど自分で適切な温度調節ができない方
- 病気の方、身体の不自由な方など思うとおりに動けない方
- 眠気を誘う薬(睡眠薬、かぜ薬など)を服用された方、深酒をされた方、疲労の激しい方など眠り込むおそれのある方

### 浴室など湿気が多い場所には設置しない

- 火災や感電の原因になります。



水場使用禁止

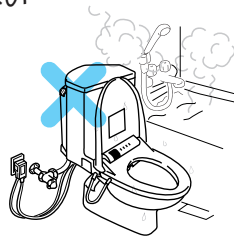

## 警告

低温やけどに注意する  アドバイス 1

- なかい時間便座に座るときは、便座の温度調節を「切」にしてください。
- 次のような方が暖房便座や温風乾燥をご使用になるときは、周囲の方が便座の温度調節を「切」、乾燥の温度調節を「低」にしてください。

 必ず守る

- お子様、お年寄りなど自分で適切な温度調節ができない方
- 病気の方、身体の不自由な方など思うとおりに動けない方
- 眠気を誘う薬(睡眠薬、かぜ薬など)を服用された方、深酒をされた方、疲労の激しい方など眠り込むおそれのある方

### 浴室など湿気が多い場所には設置しない

- 火災や感電の原因になります。



水場使用禁止

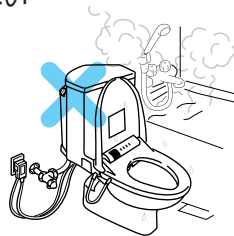

## 警告

アース(D種接地)工事がされていることを確認する

- アース工事がされていないと故障や漏電のとき感電の原因になります。アース工事は、お近くの工事店に依頼してください。



アース接地

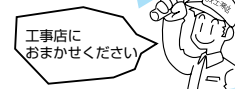

コンセントや配線器具の定格を超える使い方や、交流100V以外での使用はしない

- たこ足配線などで定格を超えると、発熱による火災の原因になります。



禁止

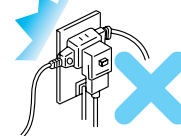

ぬれた手で、漏電保護プラグを抜き差ししない

- 感電の原因になります。



ぬれ手禁止



漏電保護プラグのコードや便座コードを乱暴に扱わない

- 火災や感電の原因になります。



禁止

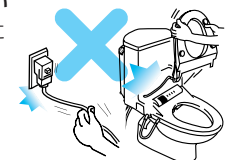

絶対に分解したり、修理・改造は行わない

- 火災や感電の原因になります。



分解禁止



漏電保護プラグに付いたほこりは定期的に取り除き、根元まで確実に差し込む

- 火災や感電の原因になります。
- プラグを抜き、乾いた布でふいてください。



必ず守る

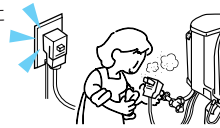

ガタついているコンセントは使わない

- 火災や感電の原因になります。



禁止

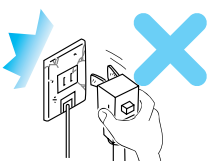

本体や漏電保護プラグに水やお湯、洗剤をかけない



水かけ禁止

- 火災や感電の原因になります。
- 便器が割れて、けがや室内浸水の原因になります。

水道水及び飲用可能な井戸水(地下水)以外は使用しない

- 皮膚の炎症などを起こす原因になります。



禁止

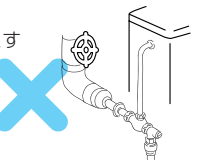

故障したままでウォシュレットを使いつづけない

- 次のようなときは、電源プラグを抜き、止水栓を閉めて給水を止めてください。



禁止

- 故障とは…
- 配管や本体から水漏れしている
  - 製品にひびや割れが入っている
  - 異音、異臭がしている
  - 製品から煙がでている
  - 製品が異常に熱い

- 故障したままで使いつづけると、火災や感電、室内浸水の原因になります。

 アフターサービスは50ページ

## ⚠️ 注意



火気禁止

タバコなどの火気類を近づけない

- 火災の原因になります。

製品を破損するようなことはしない

強い力や衝撃を与えない、便座・便ふたや本体の上に乗らない、重いものを載せない

- 割れたり、本体がはずれて落下し、けがをする原因になります。
- 便器が破損して、室内浸水の原因になります。

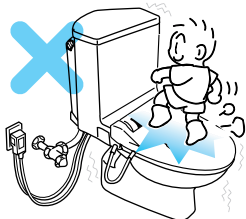

禁止

長期間使用しないときは水を抜き、漏電保護プラグを抜く

- 水が腐敗して皮膚の炎症などをおこす原因になります。



必ず守る

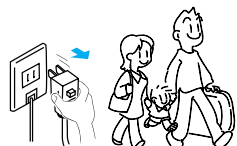

🔌 水抜きのしかたは40ページ

お手入れをするときは、ウォシュレットクリーナーやうすめた台所用洗剤(中性)を使用し、次のものは使わない

〔トイレ用洗剤、住宅用洗剤、ベンジン、シンナー及びクレンザー、ナイロンたわしなど〕



禁止

- プラスチックを傷め、割れてけがをする原因になります。
- 連結ホースを傷め、水漏れの原因になります。

便器には汚物・トイレットペーパー以外のものは流さない



禁止

- 便器が詰まり、汚水があふれて室内浸水の原因になります。

連結ホースを折り曲げたり、つぶしたりしない

- 水漏れの原因になります。

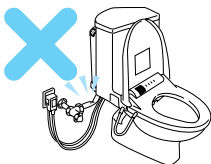

禁止

温風吹出口に指やものを入れない

- やけどや感電の原因になります。



禁止



手洗いボウルの中に芳香洗剤や飾りものなどを置かない

- 手洗いボウルから水があふれて床をぬらす原因になります。



禁止

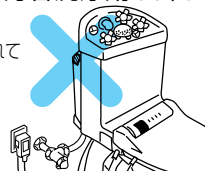

禁止

止水栓を開けたままで給水フィルター付水抜栓をはずさない

- 水が噴き出します。



必ず守る

給水フィルター付水抜栓を取り付けるときは確実に締める

- 確実に締めないと水漏れの原因になります。

便器が詰まった場合は、電源プラグを抜き、市販の吸引器(ラバーカップ)で詰まりを除去する



必ず守る

- 電源プラグを抜かないとオート洗浄がはたらき、汚水があふれて室内浸水の原因になります。

逆流防止装置(バキュームブレーカー・リング)の定期的な点検を行う



必ず守る

- 水が逆流し、人体に影響を及ぼす原因になります。

🔌 定期点検情報は50ページ

## 2 使用上の注意

次のことをお守りください。

本体・便座・便ふたは乾いた布やトイレットペーパーなどでふかない

- 傷つきの原因となります。

直射日光が当たらないようにする

- 変色や暖房便座の温度ムラが生じたり、リモコンでの作動不良の原因になります。



ラジオなどはウォシュレットから離して使う

- ラジオに雑音が入ることがあります。

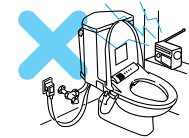

着座センサー・人体検知センサー及びリモコン受信窓・送信窓をおおわない

- 着座センサー・人体検知センサー及びリモコンが作動しない原因になります。



トイレ内の温度を氷点下にならないようにする

- 凍結のおそれがあります。暖房するなどしてトイレをあたためてください。



🔌 水抜きのしかたは37ページ

ロータンク内に芳香洗剤を入れない

- 止水不良や作動不良の原因になります。

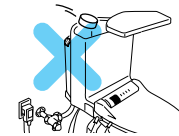

便器洗浄量を減らすため、ロータンク内にビール瓶やレンガなどを入れない

- 止水不良や作動不良、便器が詰まる原因になります。



便ふたに寄りかからない

- 便ふたが傷ついたり、割れたりする原因になります。

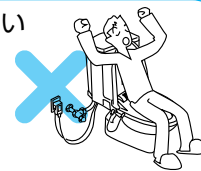

リモコンを床や便器の中に落とさないようにする

- 故障の原因になります。

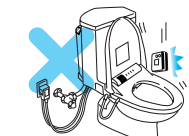

雷が発生しているときは、漏電保護プラグを抜く

- 故障の原因になります。

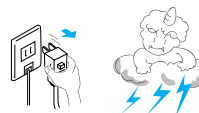

本体やノズルに小便がかからないようにする

- 故障の原因になります。

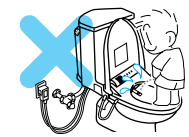

# 3 機能一覧

ウォシュレット一体形  
便器ZG1・ZG2・ZG3  
の機能を紹介します。  
いろいろな機能をお  
ためください。

洗浄機能	ZG1	ZG2	ZG3	参照ページ
 <b>ワンダーウェーブ洗浄</b> 1秒間に70回以上強い吐水と弱い吐水を繰り返すことで、たっぷり感を保ったまま従来の半分の水で抜群の洗浄力。全く新しい刺激の洗浄感です。ビデ・やわらか洗浄は旋回水流でやさしくワイドに洗いあげます。				
ワンダーウェーブおしり洗浄	○	○	○	12
ワンダーウェーブやわらか洗浄	○	○	○	12
ワンダーウェーブビデ洗浄	○	○	○	12
洗浄位置調節	○	○	○	12
水勢調節	○	○	○	12
ムーブ洗浄	○	○	○	13
マッサージ洗浄	○	○	○	13

快適機能	ZG1	ZG2	ZG3	参照ページ
暖房便座	○	○	○	14
温風乾燥	○	○	○	14
温度調節	○	○	○	14
脱臭	○	○	○	15
パワー脱臭	○	○	○	16
オートパワー脱臭	○	○	○	16
ワイヤレスリモコン	○	○	○	9
着座センサー	○	○	○	12,13
リモコン便座・便ふた開閉	○	○	○	12,16
オート開閉	—	○	○	17
リモコン便器洗浄	○	○	○	13,18
オート洗浄	—	○	○	19
室内暖房	—	—	○	20
タイマー室内暖房	—	—	○	20
冷込防止	—	—	○	21

清潔機能	ZG1	ZG2	ZG3	参照ページ
便座・便ふた着脱	○	○	○	30
抗菌	○	○	○	—
セルフクリーニング	○	○	○	—
ノズルそうじスイッチ	○	○	○	35
ラクしてキレイ便器	○	○	○	9
汚水防止パッキン	○	○	○	31
便器凍結予防(ヒータ付便器の場合)	○	○	○	39

節電機能	ZG1	ZG2	ZG3	参照ページ
タイマー節電	○	○	○	22
おまかせ節電	○	○	○	24
運転入/切スイッチ	○	○	○	11

## 抗菌

抗菌効果	製品表面の細菌の増殖を抑制します。これはJIS Z2801の抗菌性試験方法による試験をJNLA認定試験所で実施し、その結果がJIS Z2801の抗菌効果の基準を満たしたものです。これにより感染防止、防汚、防カビ、防臭、ぬめり防止などの副次的効果を訴求するものではありません。			
抗菌加工部位	抗菌加工・抗菌加工部位は、下表の通りです。			
	抗菌加工		抗菌加工部位	
	便器部	機能部	便器部	機能部
	○	○	便器ボウル・上面	暖房便座、便ふた、ノズルヘッド、リモコン(スイッチ、便器洗浄スイッチ)
抗菌剤の種類	便器部：無機系(酸化亜鉛等) 機能部：無機系(銀)			
抗菌性能持続性	(社)日本住宅設備システム協会基準により確認			
安全性	(社)日本住宅設備システム協会基準により確認			
禁止事項	機能部：酸性・アルカリ性の洗剤は使用しないでください。			
取扱注意事項	抗菌力を発揮させるために、製品の表面はよく掃除された状態に保ってください。 ※抗菌力は、抗菌加工された製品の表面に細菌が直接接触しないと発揮されません。			

# 4 各部のなまえ

このページで各部のなまえをよくご理解していただき、その後のご使用にお役立てください。

## 本体

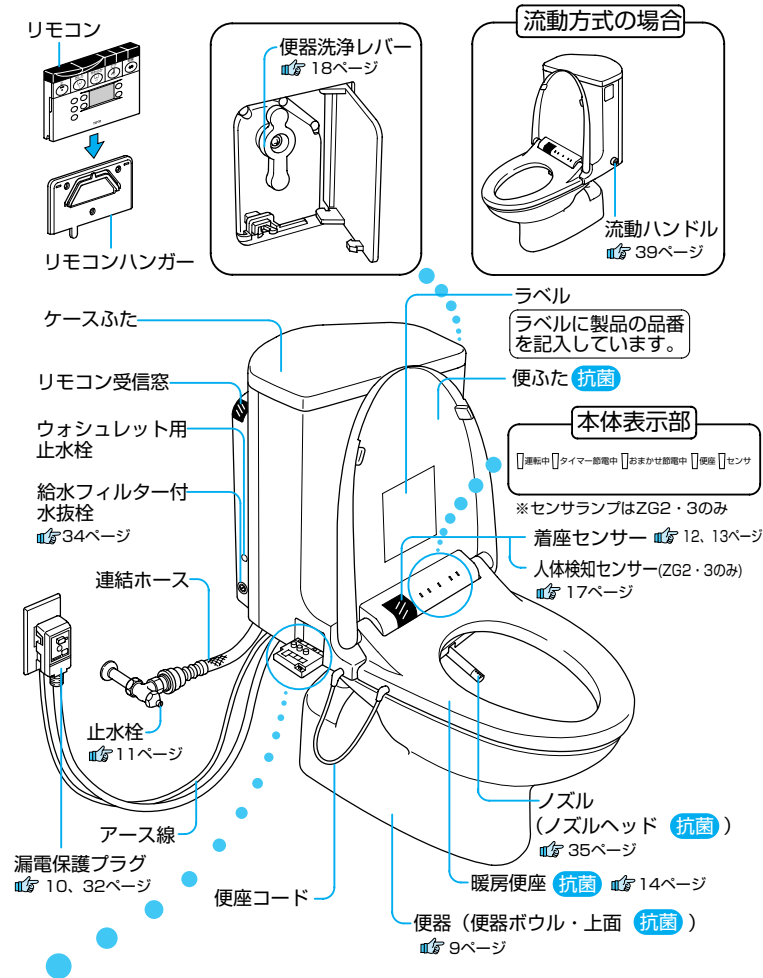

## 補助操作部

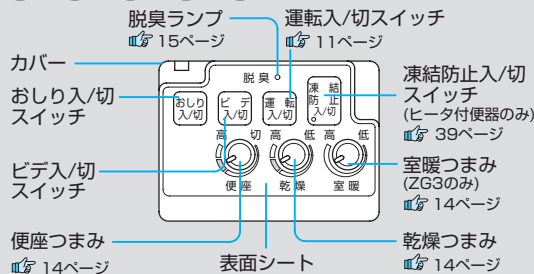

## 本体底面

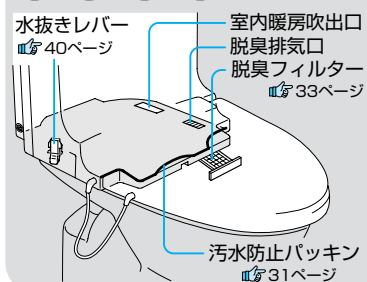

## リモコン

●目の不自由な方のために [Pi] [Pi] のスイッチに触覚記号(突起)を設けました。

[Pi] …… 本体が設定を受け付けると「ピッ」という発音音がなります。

カバーを閉めたとき

スイッチは抗菌処理をしています。

止スイッチ  
ムーブ入/切スイッチ  
マッサージ入/切スイッチ  
13ページ

パワー脱臭入/切スイッチ  
16ページ

水勢調節スイッチ  
12ページ

リモコン表示部

カバーを開けたとき

表面シート

ノズルそうじ入/切スイッチ  
35ページ

節電設定

タイマー節電入/切スイッチ  
22ページ

おまかせ節電入/切スイッチ  
24ページ

リモコン便器洗浄スイッチ  
13、18ページ

リモコン便座・便ふた開閉スイッチ  
12、16ページ

おしり洗浄スイッチ  
やわらか洗浄スイッチ  
ビデ洗浄スイッチ  
12ページ

乾燥スイッチ  
13ページ

洗浄位置調節スイッチ  
12ページ

ケース

カバー

(図はZG3)

室暖入/切スイッチ (ZG3のみ)

タイマー室暖入/切スイッチ (ZG3のみ) 20ページ

冷込防止入/切スイッチ (ZG3のみ) 21ページ

温水温度調節スイッチ  
14ページ

オート 便ふた開入/切スイッチ (ZG2・3のみ) 17ページ

オート 流す入/切スイッチ (ZG2・3のみ) 19ページ

オート パワー脱臭入/切スイッチ 16ページ

## ラクしてキレイ便器

(セフィオンテクト)

- ナノテクノロジー(超表面平滑)とイオンパワーで汚れが付きにくく、落としやすくなっています。イヤな黒ずみも寄せ付けません。

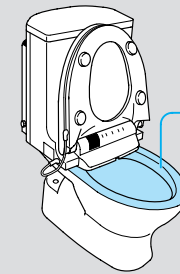

# 5 ご使用前の 準備と確認

ウォシュレットを設置後、はじめてお使いになるときは、次の準備及び確認を行ってください。

## アドバイス 1

乾電池の破裂や液漏れを防ぐために次のことを必ずお守りください。

- 充電はしない。
- 新しい乾電池と古い乾電池を混ぜて使わない。
- 取り替は、新しい同種のものを使用する。
- 長期間使用しないときは、取り出しておく。
- 乾電池に明記してある注意事項を守る。
- 充電式のニカド電池は使用しない。

## アドバイス 2

電池交換の目安  
次のようなときは乾電池を新しいものと交換してください。

- スイッチを押しても作動しないとき。
- 表示が薄くなり、見にくくなったとき。
- スイッチを押して表示部がいったん消えるとき。

電池交換を行うとタイマー節電、オート機能など、「入」「切」の設定が解除される場合があります。  
(例…オート洗浄を「切」にしているも「入」になる)もう一度設定をやり直してください。

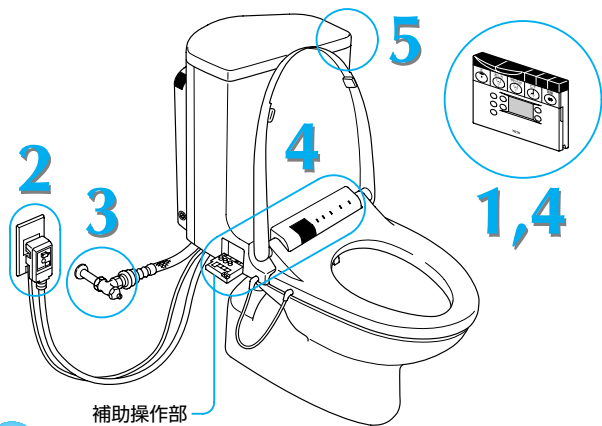

## 準備

### 1 リモコンに乾電池を入れる

- ① リモコンをハンガーからはずしてください。
- 真上に引き上げてはずしてください。
- ② リモコン裏面の電池カバーを開けてください。
- ③ 単三乾電池2個を正しく入れてください。
- ④ 電池カバーを「カチッ」と音がするまで閉めてください。

● 乾電池について [アドバイス 1-2](#)

● 乾電池を正しくセットすると、リモコン表示部には、右図のように表示されます。

表示が出ない場合は、乾電池が古いのか又は正しく入っていないことが考えられます。もう一度確認してください。

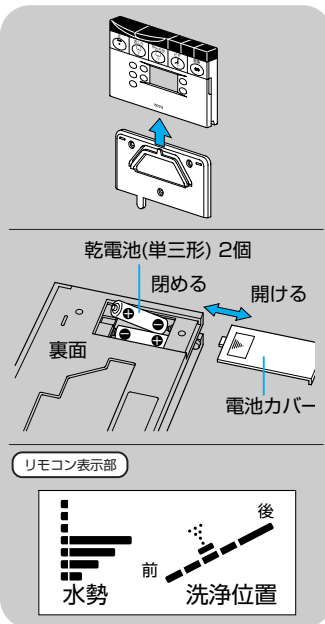

### 2 漏電保護プラグをコンセントに差し込む

● 切表示が白色であることを確認してください。

切表示が赤色のときは、入(リセット)ボタンを押すと、切表示は白色になります。

● 詳しくは [32ページ](#)の「漏電保護プラグの点検」をご覧ください。

## 確認

### 3 止水栓は開いているか？ (水抜方式のときは水抜栓が開まっているか確認する)

- ⊖ドライバーを使い、左に回すと開きます。

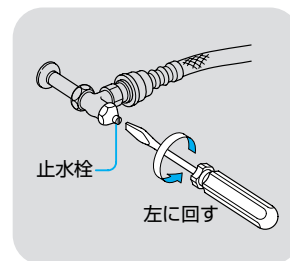

### 4 「本体表示部」「リモコン表示部」の確認

- 「運転中ランプ①(緑色)」は点灯していますか？  
▶ 点灯していないときは、補助操作部の「運転入/切」スイッチ①を押し、ランプを点灯させます。
- 「便座ランプ②(緑色)」は点灯していますか？  
▶ 点灯していないときは、補助操作部の便座つまみ②を右へ回し、ランプを点灯させます。
- 「脱臭③」の文字が表示されていますか？  
▶ 表示がないときは、 [15ページ](#)の操作方法で脱臭を表示させます。

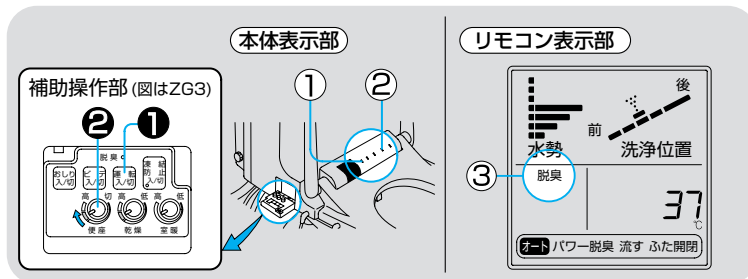

### 5 便器洗浄レバーのロックが解除されているか？

- 解除されていないときは、右図の要領で解除してください。

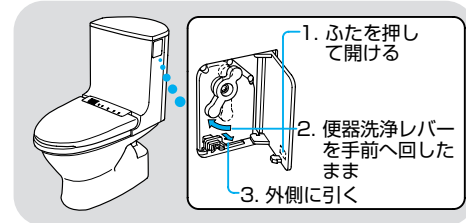

## アドバイス 3

便座・便ふたにカバーをお取り付けになるときは、必ずTOTO専用カバーをお使いください。  
※市販のカバーでは便座が立たなかったり、誤動作の原因になることがあります。

■商品についてのお問い合わせは  
TOTOお客様相談室  
フリーダイヤル  
**☎0120-03-1010**  
受付時間  
平日 9:00~18:00  
土・日・祝日 10:00~18:00  
(夏期休暇・年末年始を除く)  
インターネットホームページ  
<http://www.toto.co.jp/>

■商品のご注文は  
TOTO看板のあるお店もしくは通信販売でもお買い求めいただけます。  
通信販売のお申し込みはTOTOパーツセンターフリーダイヤル  
**☎0120-8282-55**  
又は  
TOTOメンテナンス快適宅配便センターフリーダイヤル  
**☎0120-1010-38**  
受付時間  
平日 9:00~18:00  
土・日・祝日 10:00~18:00  
(夏期休暇・年末年始を除く)

# 6 使いかた

はじめてお使いになる方でもリモコンで簡単に操作できます。

## 標準的な使いかた

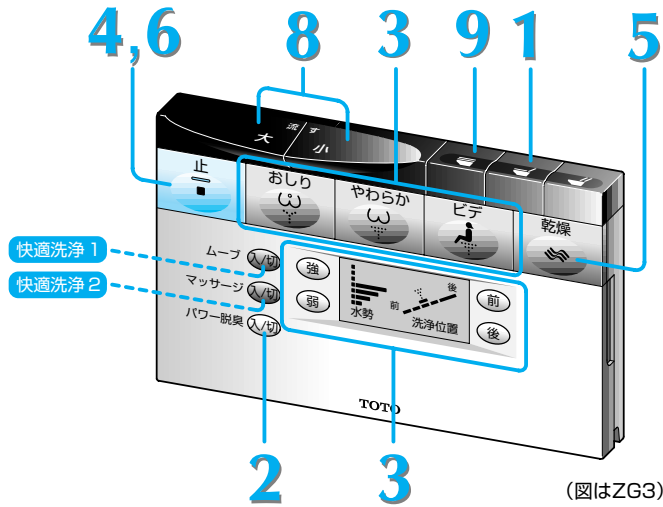

(図はZG3)

### アドバイス 1

着座センサーについて…

- 着座センサーは人が座ったことを検知するものです。
- 人が座って初めて、洗浄・乾燥・脱臭が使えるようになります。
- 着座センサーからは下図のように赤外線が出ています。この赤外線の方向線上に人がくると検知します。

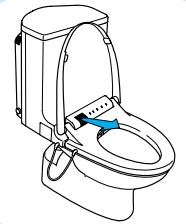

### 1 便ふたを開ける

オート開閉 (ZG2・3のみ)

- 便器の前に立つと便ふたが自動的に開きます。(17ページ)

### 2 座る

- 着座センサーがはたらきます。(1・2)
- お湯を出す準備のため、本体のノズル付近から便器内に数秒間水が出ます。
- 脱臭がはじまります。パワー脱臭もお試しください。(16ページ)
- 洗浄・乾燥が使えるようになります。

### 3 洗う

① お湯を出します。(3)

- おしり洗浄 または やわらか洗浄 を押す。ソフトな水流がお好みのかたは、 をご使用ください。
- ビデ洗浄 を押す。

② 水勢と洗浄位置を調節します。

強 弱 水勢 前 後 洗浄位置 前 後

リモコン表示部

### 4 止める

### 5 かわかす

- 温風を当て、さらりとさせます。
- トイレットペーパーで軽く水滴をとると早く乾きます。

### 6 止める

### 7 立ち上がる

- 約1分後に脱臭が止まります。

### 8 水を流す

オート洗浄 (ZG2・3のみ)

- 便器から離れると約3秒後に自動的に水を流します。(19ページ)

### 9 便ふたを閉める

オート開閉 (ZG2・3のみ)

- 便器から離れると約90秒後に自動的に閉まります。(17ページ)

## さらに快適な使いかた

◎ 慣れてきたら、ムーブ洗浄、マッサージ洗浄をお試しになってください。

快適洗浄1 ムーブ洗浄	快適洗浄2 マッサージ洗浄
ノズルが前後に動き、広くまんべんなく洗います。	強弱つけた水勢で洗います。
①	①
ご使用になるスイッチを押します。	ご使用になるスイッチを押します。
②  を押すとムーブ洗浄をします。	②  を押すとマッサージ洗浄をします。
[もう一度  を押すと①] で選んだ洗浄に戻ります。	[もう一度  を押すと①] で選んだ洗浄に戻ります。

### アドバイス 2

次のような場合着座センサーがはたらきにくくなることがあります。

極端な前かがみ姿勢や、便ふたにもたれるような姿勢

↓

姿勢をかえてみてください。

着座センサーが衣服でおおわれていたり、ゴミや水滴などの汚れがついている場合

↓

着座センサーをおおっている衣服又はゴミ・水滴などの汚れを取り除いてください。

光を反射しにくい布地によって洗浄・乾燥・脱臭が動かなくなったり、途中で止まる場合

↓

衣服を少し持ち上げ、肌を検知するようにしてお使いください。

### アドバイス 3

便座には深く腰掛けましょう！

洗浄の位置が合いやすく、水の飛び散りが少なくなります。

### アドバイス 4

便ふたを閉めて節電をしましょう。

● 使った後は便ふたを閉めておくと、便座表面の熱が逃げにくくなり節電になります。

使いかた

# 7 快適な機能

より快適にお使いいただくための機能をご紹介します。

## アドバイス 1

温水の快適な温度は…

- 約37℃でおためしくください。  
お好みによって調節してください。
- リモコンに表示している温度は、目安としてお使いください。季節及び外気温により、必ずしも一致しません。

## 温度調節のしかた

### 温水

- ◎ 温水の温度はリモコンのスイッチで調節できます。お好みの範囲でご使用ください。

#### ① リモコンのカバーを開ける

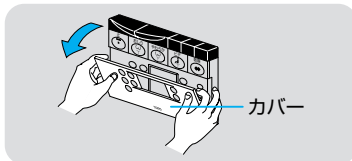

#### ② 温度調節する

- 温水の温度は、⊖ ⊕ スイッチで適温に調節してください。「切」にする場合は、⊖ スイッチを温度表示が消えるまで押し続けてください。

アドバイス 1

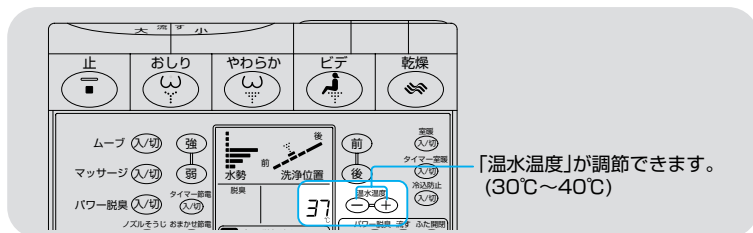

## 便座・乾燥・室内暖房

- ◎ 便座・乾燥・室内暖房（ZG3のみ）の温度は補助操作部のつまみで調節ができます。お好みの範囲でご使用ください。

#### ① 補助操作部のカバーを開ける

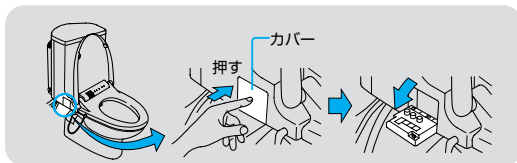

#### ② 温度調節する

- 各機能の温度はつまみを回して適温に調節してください。アドバイス 2
- 便座の温度を「切」にする場合は、つまみを「切」の位置まで回してください。

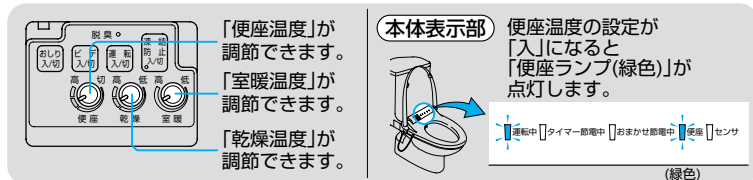

## アドバイス 2

- はじめてお使いになる方は、ピンク部の「快適範囲」でお試しください。



## 脱臭のしかた

- ◎ 便器内のおいをとります。

### 標準の脱臭の使いかた

#### ① 便座に座ると脱臭を始めます

（補助操作部の「脱臭ランプ（緑色）」が点灯します。）

- リモコンのカバーを開け、リモコン表示部に「脱臭」が表示されていることを確認してください。

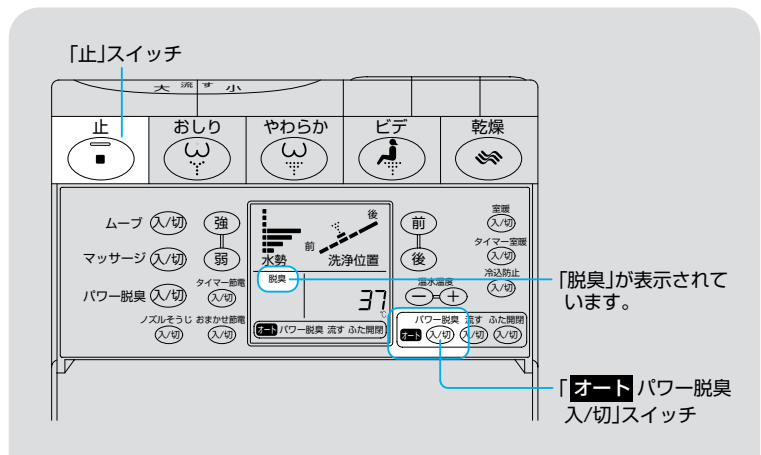

#### 補助操作部

脱臭中は点灯

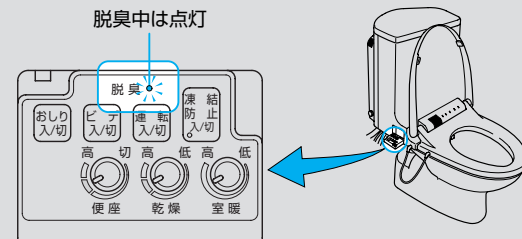

- 便座から立ち上がると、約1分後に自動的に止まります。（補助操作部の「脱臭ランプ」が消灯します。）
- ※30分以上便座に座っていると、脱臭は自動的に止まります。

#### ② 脱臭を使わないときは

- リモコンの「止」スイッチを10秒間押しします。（リモコン表示部が全て点滅します。）  
次に「オート」/「パワー脱臭入/切」スイッチを押します。そしてもう一度「止」スイッチを押します。（リモコン表示部の「脱臭」が消えます。）
- 脱臭を「入」にする場合も同じ操作を行ってください。

## アドバイス 3

- 工場出荷時、脱臭は「入」に設定されています。

使いかた



アドバイス 1

- 「パワー脱臭」は、便座に着座していないとはたきません。

アドバイス 2

- 「パワー脱臭」を切らずに、立ち上がった場合は、約1分後に止まります。

アドバイス 3

- 工場出荷時、オートパワー脱臭は「入」に設定されています。

パワー脱臭の使いかた

◎ 便座に着座して、においの気になるときに、脱臭能力をアップさせて便器内のおいをとります。 **アドバイス 1**

1 パワー脱臭を使うときは

- リモコンの「パワー脱臭入/切」スイッチを押すと、パワー脱臭を始めます。

2 パワー脱臭をやめるときは

- もう一度「パワー脱臭入/切」スイッチを押すと、標準の脱臭風量に戻ります。 **アドバイス 2**

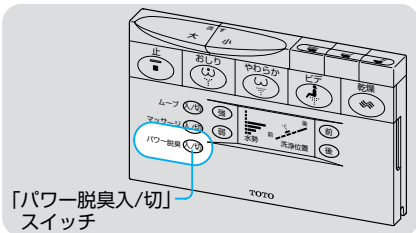

オートパワー脱臭の使いかた

◎ 便座から立ち上がると自動的にパワー脱臭を行います。

1 便座から立ち上がるとオートパワー脱臭を始めます **アドバイス 3**

- リモコンのカバーを開け、リモコン表示部に「パワー脱臭」が表示されていることを確認してください。

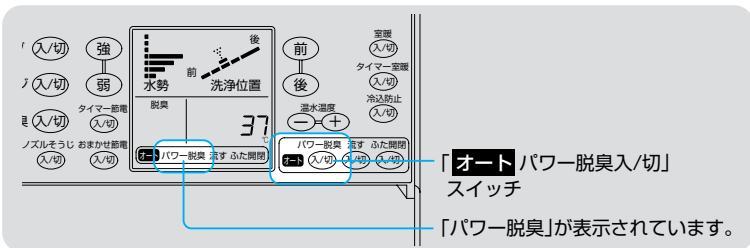

- 便座から立ち上がると、約1分後に自動的に止まります。

2 オートパワー脱臭を使わないときは

- 「オートパワー脱臭入/切」スイッチを押します。(リモコン表示部の「パワー脱臭」が消えます。)

便座・便ふた開閉のしかた

リモコン便座・便ふた開閉の使いかた

◎ リモコンのスイッチで便座・便ふたの開閉ができます。 **アドバイス 4**

- 「リモコン便座・便ふた開閉」スイッチを押す。

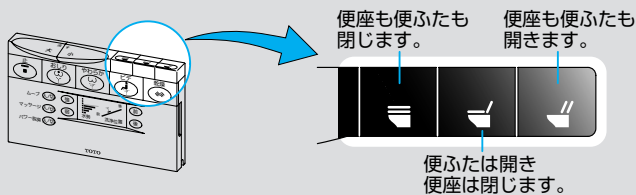

アドバイス 4

- 停電や電池切れのときは手で便座・便ふたを開閉してください。(手で開閉するときは少し重く感じます。)

オート開閉の使いかた (ZG2・3のみ)

◎ 便器の前に立つと便ふたが自動的に開き、便器から離れると便ふたが自動的に閉まります。便ふたをリモコンや手で閉じたときは、約10秒間便ふたは自動的に開きません。(便ふたが繰り返し開かないようにしています。)

- リモコンのカバーを開け、リモコン表示部に「ふた開閉」が表示されていることを確認してください。

1 便器の前に立つと便ふたが自動的に開きます **アドバイス 5・6**

※開かないときは、便器から30cm以上離れ、10秒たった後に便器の前に立つと自動的に開きます。

- (人を検知すると、本体表示部の「センサランプ(緑色)」が点灯します。)
- 人体検知センサーで人を検知して、便ふたが自動的に開きます。

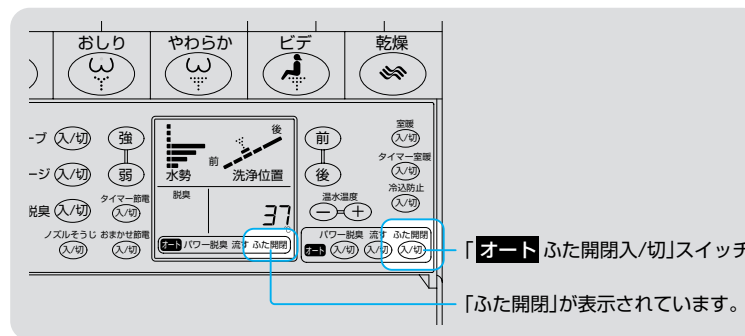
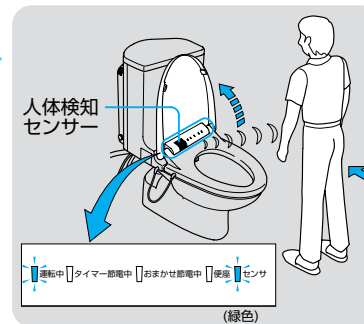

便座を使用するとき

- 便座に6秒以上座らないと、便ふたは自動的に閉まりません。

2 用便後、便器から30cm以上離れると、約90秒後に便ふたが自動的に閉まります **アドバイス 7**

(人を検知しなくなると、本体表示部の「センサランプ(緑色)」が消灯します。)



アドバイス 5

- 工場出荷時、オート開閉は「入」に設定されています。

- お掃除前にはリモコンの「オートふた開閉入/切」スイッチを「切」にしてください。掃除中に便ふたが開閉することがあります。

アドバイス 6

人体検知センサーについて

- 人体検知センサーは人が便器の前に立っていることを検知するものです。
- 人体検知センサーからは下図のように赤外線が出ています。この赤外線の方向線上に人がくると検知します。



使いかた

アドバイス 7

- 小さなお子様などが使用される場合は、立つ位置、姿勢、身長などによってセンサーが検知できないことがあります。その場合は、「オートふた開閉入/切」スイッチを「切」にしてリモコンのスイッチで開閉してください。

立って小便をするとき

- 便座はリモコンで開けてください。便器の前に6秒以上立たないと、便ふたは自動的に閉まりません。

② 小便後、便器から30cm以上離れると、約90秒後に便座・便ふたが自動的に閉まります

(人を検知しなくなると、本体表示部の「センサランプ(緑色)」が消灯します。)

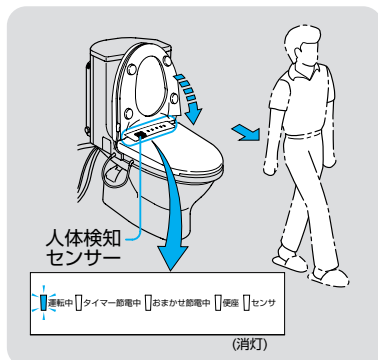

③ オート開閉を使わないときは

- 「**オート**」ふた開閉入/切」スイッチを押します。(リモコン表示部の「ふた開閉」が消えます。)

水の流しかた

リモコン便器洗浄の使いかた

- ◎ リモコンのスイッチで大・小便を流すことができます。 **アドバイス 1**

- 「リモコン便器洗浄」スイッチを押す。

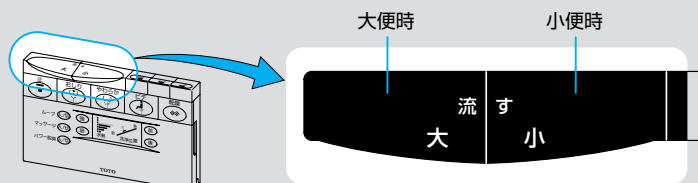

手動便器洗浄の使いかた

- ◎ 停電やリモコンの電池が切れたとき、本体の便器洗浄レバーを回して水を流すこともできます。

- 便器洗浄レバーを回す。

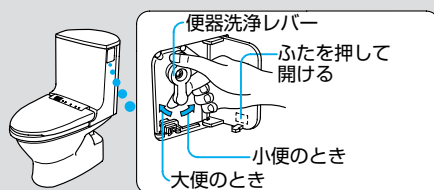

オート洗浄の使いかた (ZG2・3のみ)

- ◎ 便器から離れると自動的に便器洗浄を行います。(流し忘れを防止することができます。)

- リモコンのカバーを開け、リモコン表示部に「流す」が表示されていることを確認してください。

便座を使用するとき

- 便座に6秒以上座らないと、自動的に便器洗浄しません。

① 用便後、便器から30cm以上離れると、約3秒後に自動的に便器洗浄します **アドバイス 2**

- (人を検知しなくなると、本体表示部の「センサランプ(緑色)」が消灯します。)
- 便座に座った時間により大・小洗浄が切り替わります。  
約30秒以上の場合……「大洗浄」  
約6~30秒の場合……「小洗浄」



立って小便をするとき

- 便器の前に6秒以上立たないと、自動的に便器洗浄しません。

① 小便後、便器から30cm以上離れると、約3秒後に自動的に「小洗浄」します **アドバイス 3**

- (人を検知しなくなると、本体表示部の「センサランプ(緑色)」が消灯します。)

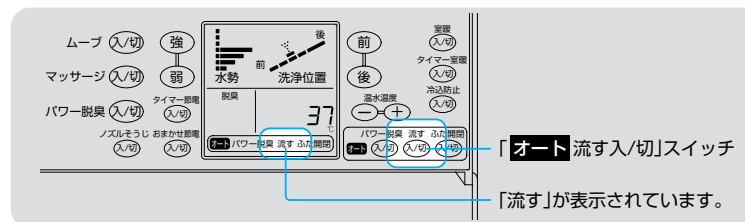
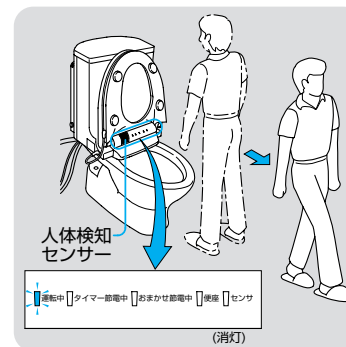

② オート洗浄を使わないときは

- 「**オート**流す入/切」スイッチを押します。(リモコン表示部の「流す」が消えます。)

■ 手洗い付製品の場合は・・・

- 人体検知センサーから出ている赤外線の影響からはずれることによって、オート洗浄機能はがたつき、手洗いすることができます。

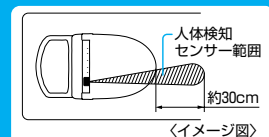

アドバイス 2

- 工場出荷時、オート洗浄機能は「入」に設定されています。
- お掃除前にはリモコンの「**オート**流す入/切」スイッチを「切」にしてください。掃除中にオート洗浄することがあります。

アドバイス 3

- 小さなお子様などが使用される場合は、便器の前に立つ位置によって、センサーが検知できずにオート洗浄しないことがあります。又、着座中でも座り方、姿勢により、センサーの検知がはずれてオート洗浄することがあります。

アドバイス 1

- 室内暖房を使用することで、室温+約10℃でトイレ室内をあたためることができます。(当社試験条件で、室温5℃のときの1時間後の温度 トイレ寸法：800mm(幅)×1700mm(奥行き)×2000mm(高さ))
- 室内の広さ、壁・床質、建築構造、外気温などの条件により、設定温度まで室温が上昇しないことがあります。
- 室温が室温つまみの設定温度(上限は約25℃)以上のときははたらきません。

アドバイス 2

- 暖房を始めてから12時間たつと自動的に止まります。(切り忘れ防止)

アドバイス 3

- おしり・ビデ洗浄中、温風が冷たくなることがあります。消費電力が上がりすぎないように、一時的に温風温度を下げるためです。

## 室内暖房のしかた

### 室内暖房の使いかた (ZG3のみ)

◎ トイレ室内をあたためます。 **アドバイス 1**

#### 1 室内暖房を使うときは

- リモコンのカバーを開け「室温入/切」スイッチを押すと、室内暖房を始めます。(リモコン表示部に「室温」が表示されます。)
- 室内暖房の温度は、補助操作部の室温つまみで調節してください。 14ページ

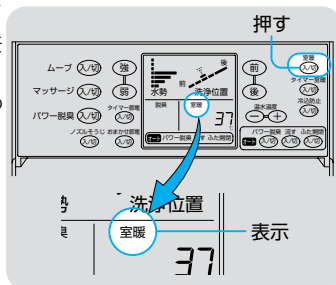

#### 2 室内暖房をやめるときは

- もう一度「室温入/切」スイッチを押すと、10秒後に自動的に止まります。(リモコン表示部の「室温」が消えます。)

**アドバイス 2**

### タイマー室内暖房の使いかた (ZG3のみ)

#### タイマー室内暖房とは…

◎ 毎日、同じ時刻になると自動的にトイレ室内をあたためます。

■ 例えば…午後10時から午前1時まで室内暖房をする場合

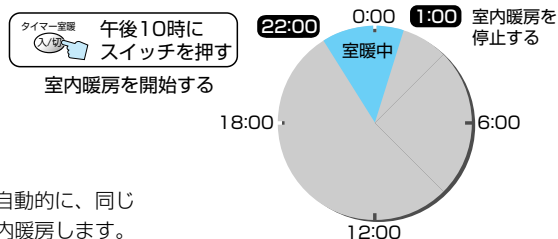

- 翌日から自動的に、同じ時間帯に室内暖房します。

### タイマー室内暖房をするとき

#### 1 室内暖房を開始したい時刻になったらリモコンのカバーを開け「タイマー室温入/切」スイッチを押す

室内暖房を始めます。 **アドバイス 4**

- リモコン表示部に「タイマー室温3」が表示されます。
- 室内暖房の温度は、補助操作部の室温つまみで調節してください。

14ページ

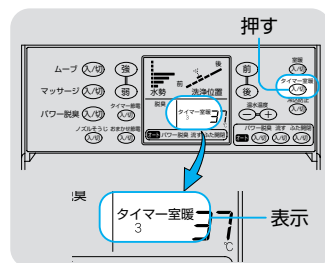

### 室内暖房時間の変更

◎ 3・6・9時間のいずれかに設定変更できます。

#### 1 リモコンのカバーを開け「タイマー室温入/切」スイッチを押す

- リモコン表示部に「タイマー室温3」が表示されている場合、さらにスイッチを押すごとに6・9・切(表示なし)・3の順に表示が変わります。設定したい時間をお選びください。

**アドバイス 5**

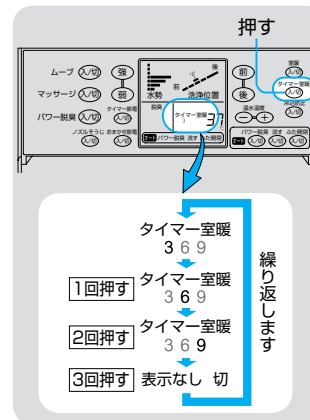

### タイマー室内暖房をやめるとき

#### 1 リモコンのカバーを開け「タイマー室温入/切」スイッチを押す

室内暖房をやめます。

- リモコン表示部の「タイマー室温」と「時間」が「表示なし」の状態になるまで、繰り返し押します。

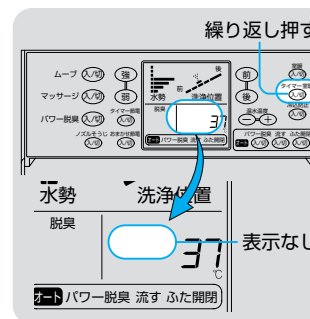

### 冷込防止の使いかた (ZG3のみ)

◎ 室温が5℃以下になると自動的に暖房をはじめ、約7~10℃にトイレ内の温度を保ちます。 **アドバイス 6**

#### 1 冷込防止を使うときは

- リモコンのカバーを開け、「冷込防止入/切」スイッチを押します。(リモコン表示部に「冷込防止」が表示されます。室温が5℃以下になると自動的に暖房をはじめます。)

#### 2 冷込防止を使わないときは

- もう一度「冷込防止入/切」スイッチを押します。(リモコン表示部の「冷込防止」が消えます。)

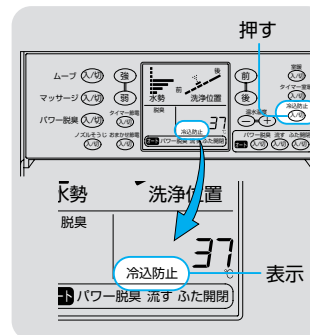

アドバイス 4

室内暖房が全く、又は正しくはたらかないとき

- 室内の広さ、壁・床質、建築構造、外気温などの条件により、設定温度まで室温が上昇しないことがあります。

リモコンの電池を交換したとき

- タイマー室内暖房の設定が消えてしまいます。もう一度設定し直してください。

電源を抜いたり、停電が発生したとき

- その日は正常にタイマー室内暖房がはたらかない場合がありますが、翌日からはもとのとおりに、タイマー室内暖房がはたらくようになります。

アドバイス 5

- 室内暖房時間(3・6・9時間)を変更したいときは、室内暖房を開始する時刻に再度設定し直してください。

- 室内暖房開始時刻を変更したいときは、室内暖房をしたい時刻に再度設定し直してください。

アドバイス 6

- 室温が5℃以下になるおそれのある場合は「冷込防止入/切」スイッチを押してください。

使いかた

# 8 節電機能

節電を上手に行っていただくための機能をご紹介します。

## タイマー節電のしかた

### タイマー節電とは…

◎毎日、同じ時刻になると自動的に暖房便座のヒータが切れて、電気を節約します。

#### ■例えば…

午前0時から6時まで節電をする場合

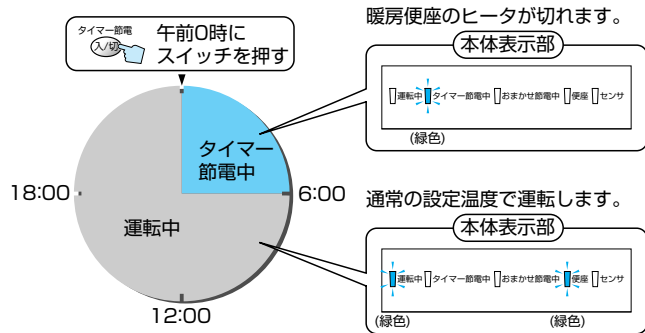

### ■タイマー節電をするとき

① 節電を開始したい時刻になったらリモコンのカバーを開け「タイマー節電入/切」スイッチを押す

節電を始めます。 **アドバイス 1**

- リモコン表示部に「タイマー節電3」が表示されます。
- 本体表示部の「タイマー節電中ランプ（緑色）」が点灯します。

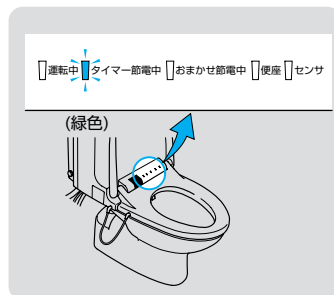
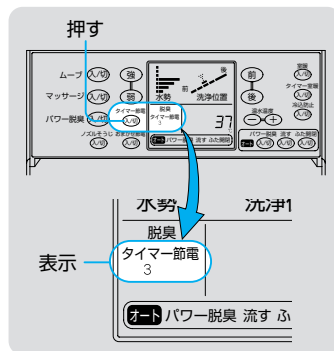

### アドバイス 1

リモコンの電池を交換したとき

●タイマー節電の設定が消えてしまいます。もう一度設定し直してください。

電源を抜いたり、停電が発生したとき

●その日は正常にタイマー節電がはたらかない場合がありますが、翌日からはもとのとおりにタイマー節電がはたらくようになります。

### ■節電時間の変更

◎ 3・6・9時間のいずれかに設定変更ができます。

① リモコンのカバーを開け「タイマー節電入/切」スイッチを押す

- リモコン表示部に「タイマー節電3」が表示されている場合、さらにスイッチを押すごとに6・9・切（表示なし）・3の順に表示が変わります。節電時間をお選びください。

#### アドバイス 2

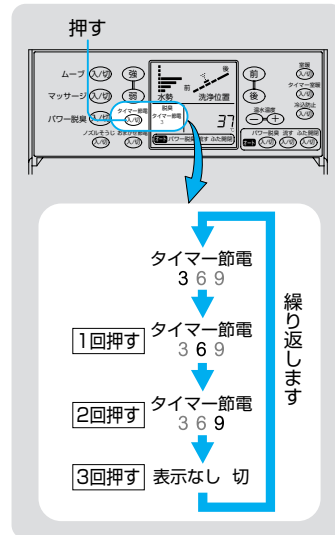

#### アドバイス 2

- 節電時間（3・6・9時間）を変更したいときは、節電を開始する時刻に再度設定し直してください。
- 節電開始時刻を変更したいときは、節電をしたい時刻に再度設定し直してください。

### ■タイマー節電をやめるとき

① リモコンのカバーを開け「タイマー節電入/切」スイッチを押す

節電をやめます。

- リモコン表示部の「タイマー節電」と「時間」が「表示なし」の状態になるまで、繰り返し押します。
- 本体表示部の「運転中ランプ（緑色）」、「便座ランプ（緑色）」が点灯します。

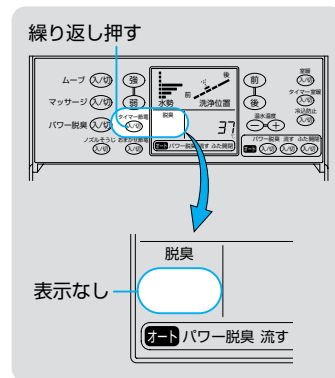

#### ■タイマー節電中でも使えます。

- 節電運転中でも便座に座れば、一時的に便座をあたためます。その際、「運転中ランプ（緑色）」が点灯します。
- 便座があたたまるまで約15分かかります。

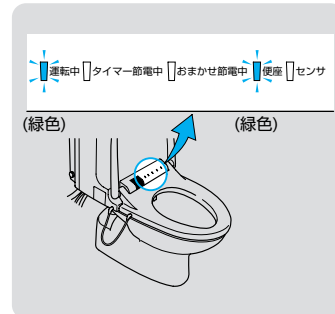

使いかた

アドバイス 1

- おまかせ節電中の便座温度は約26℃に設定されていますが、便座に座るとあたたかくなります。

# おまかせ節電のしかた

## おまかせ節電とは…

◎ トイレを使用した時間帯をウォシュレットが記憶していき、あまり使用しない時間帯を見つけ、自動的に便座の温度を下げて節電をします。

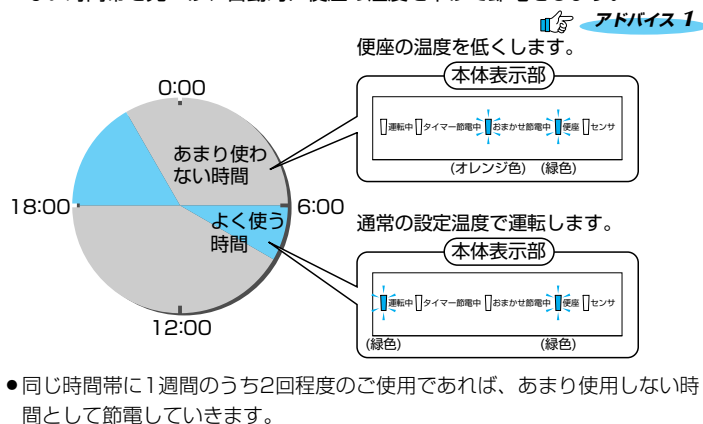

- 同じ時間帯に1週間のうち2回程度のご使用であれば、あまり使用しない時間として節電していきます。

## おまかせ節電をするとき

### ① リモコンのカバーを開け「おまかせ節電入/切」スイッチを押す

自動的に便座の温度を下げて、節電を始めます。

- リモコン表示部に「おまかせ節電」が表示されます。

- あまり使用しない時間になると本体表示部の「おまかせ節電中ランプ (オレンジ色)」が点灯します。

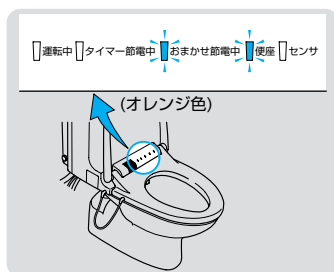
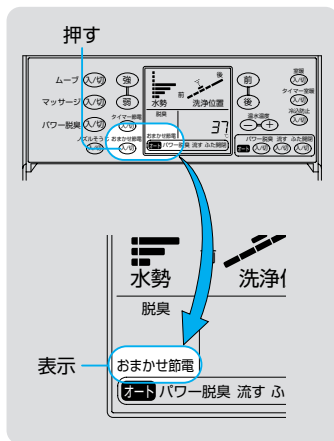

## おまかせ節電をやめるとき

### ① リモコンのカバーを開け「おまかせ節電入/切」スイッチを押す

おまかせ節電をやめます。

- リモコン表示部の「おまかせ節電」が消えます。

- 本体表示部の「運転中ランプ (緑色)」が点灯します。

### ■ おまかせ節電中でも使えます。

- 節電運転中でも便座に座れば、一時的に便座をあたためます。その際、「運転中ランプ (緑色)」が点灯します。
- 便座があたたまるまで約5分かかります。

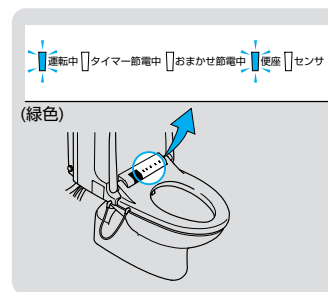
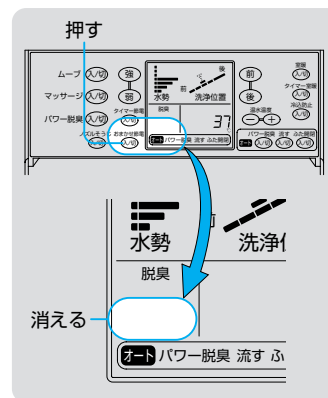

アドバイス 2

おまかせ節電の使用中の注意

- トイレをあまり使用しない時間帯を見つけるまで2~3日かかります。その間は徐々に節電をしていきます。

リモコンの電池を交換したとき

- おまかせ節電の設定が消えてしまいます。もう一度設定し直してください。

電源を抜いたり、停電が発生したとき

- その日は正常におまかせ節電がはたらかない場合がありますが、翌日からはもとのとおりにおまかせ節電がはたらくようになります。

長期間使用しないとき

- 漏電保護プラグを抜いてください。帰宅後、もう一度漏電保護プラグをコンセントに差し込むと、おでかけ前のパターンで節電します。

使いかた

## タイマー節電とおまかせ節電の両方を使うとき

◎ タイマー節電とおまかせ節電を両方使うこともできます。

- 1 節電を開始したい時刻に、リモコンのカバーを開け「タイマー節電入/切」スイッチを押す

※詳しくは、「タイマー節電のしかた」  
（ 22ページ）をご覧ください。

- 2 次に、「おまかせ節電入/切」スイッチを押す

※詳しくは、「おまかせ節電のしかた」  
（ 24ページ）をご覧ください。

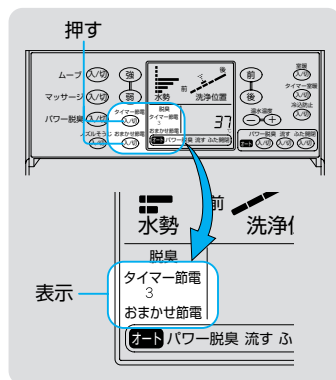

### 上手な節電機能の使いかた

● ふたつの節電機能は、場合に応じて使い分けると効果的です。

タイマー節電	使わない時間がはっきりしているご家庭 ・ 毎日、きまった時間におやすみになられるご家庭 ・ 毎日、きまった時間に留守にされるご家庭 など
おまかせ節電	使う時間がきまっていないが、節電もしたいご家庭 ・ おやすみのときにもとどきトイレをお使いになるご家庭 ・ 昼間もとどきトイレをお使いになるご家庭 など
タイマー節電 + おまかせ節電	より効果的な節電をお望みのご家庭

### たとえば、下記のように節電します

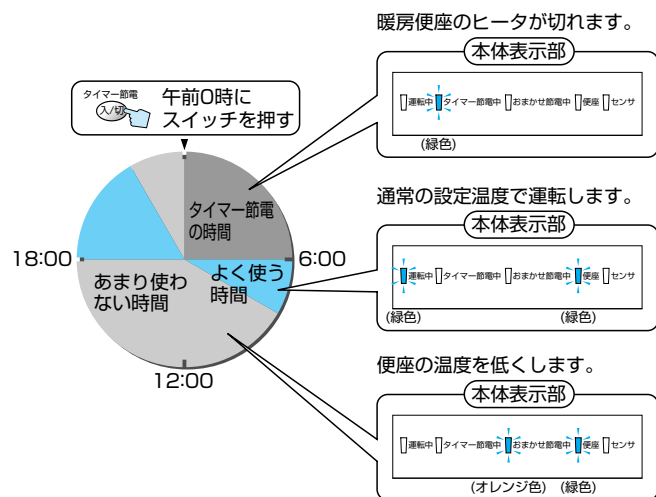

- 「タイマー節電入/切」「おまかせ節電入/切」スイッチを押す順番はどちらが先でもかまいません。
- タイマー節電の節電時間でないと、おまかせ節電がはたらいて、あまり使わない時間に節電します。

# 9 お手入れの しかた

いつまでも快適にご使用いただくために、定期的にお手入れをしてください。

## アドバイス 1

- お手入れの際はオート開閉・オート洗浄（ZG2・3のみ）は「切」にしてください。（掃除中に勝手に便ふたが閉じたり水が流れたりする場合があります。）

## お手入れの前に

### ■各部分をすみずみまで、お手入れできます

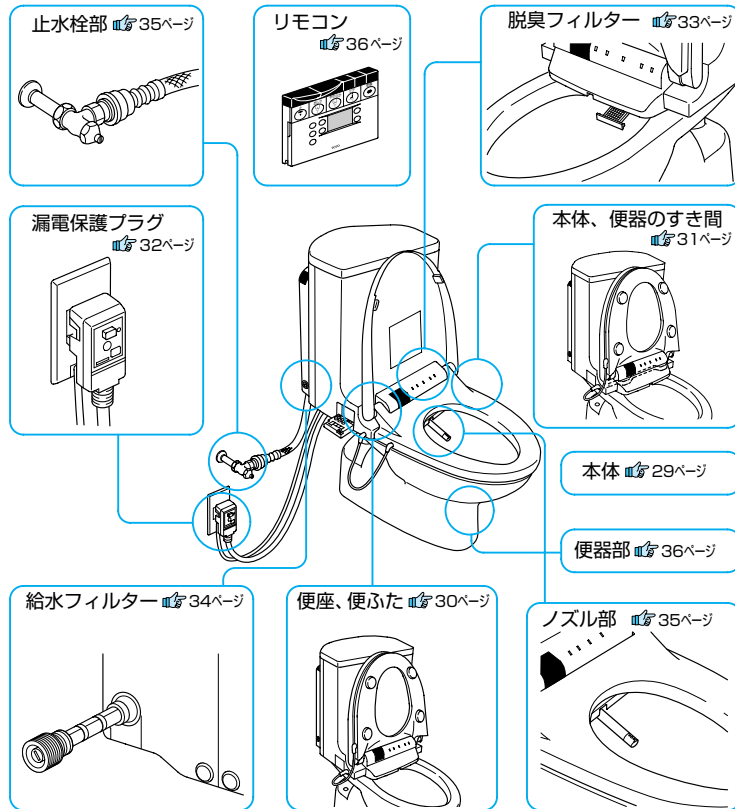

### 警告

本体や漏水保護プラグに水やお湯、洗剤をかけない。

- 火災や感電の原因になります。
- 便器が割れて、けがや室内浸水の原因になります。



水かけ禁止

### 注意

お手入れをするときは、ウォシュレットクリーナーやうすめた台所用洗剤（中性）を使用し、次のものは使わない。

（トイレ用洗剤、住宅用洗剤、ベンジン、シンナー、及びクレンザー、ナイロンたわしなど）



禁止

- プラスチックを傷め、割れてけがをする原因になります。
- 連結ホースを傷め、水漏れの原因になります。



禁止

連結ホースを折り曲げたり、つぶしたりしない。

- 水漏れの原因になります。

## 日常のお手入れ

### ■本体・便座・便ふたのお手入れ アドバイス 2

#### ① やわらかい布で水ぶきする

- 水でぬらしたやわらかい布をよくしぼってふいてください。

#### ② 汚れがひどいときは…

- ウォシュレットクリーナー又はうすめた台所用洗剤（中性）をふくませたやわらかい布でふき取ってください。
- その後、水ぶきを行ってください。

#### ③ 便器用洗剤が付着したときは…

- 便器の清掃に使った洗剤が、うっかりウォシュレットについてしまったときも、やわらかい布で水ぶきした後、水滴をふき取ってください。

#### ④ 床のお手入れ

- 便器から飛び出した小便や器具についた露が床に落ちたときは、よくしぼったぞうきんでふき取ってください。
- お掃除の際、床に落ちた洗剤や水もよくしぼったぞうきんでふき取ってください。

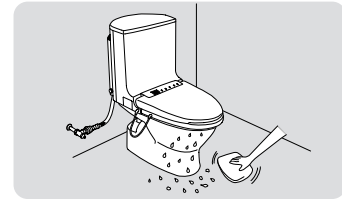
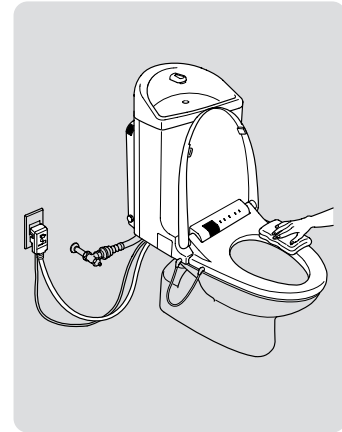

## アドバイス 2

- 製品はプラスチックでできていますので、乾いた布やトイレトペーパーなどでふかないでください。傷つきの原因となります。

## アドバイス 3

- ウォシュレットは電気製品です。内部に水が入らないよう十分に気をつけてください。また、水ぶきをするときはよくしぼってふき掃除を行ってください。

### ウォシュレットクリーナーのお求めは…

#### ■ウォシュレットクリーナー（品番：YTCF1）

- 汚れをスッキリ落とす除菌剤配合の便座専用洗剤です。ウォシュレットをお取り付けの工事店、販売店、TOTO パーツセンターでご購入できます。  
メーカー希望小売価格：¥1,000（税込 ¥1,050）  
送料： ¥500（税込 ¥525）  
容量： 185ml
- ※送料は1回のご購入金額が¥10,000（税込 ¥10,500）未満の場合は¥500（税込 ¥525）、¥10,000（税込 ¥10,500）以上の場合は無料とさせていただきます。



## 念入りなお手入れ

### ■ 本体・便座・便ふたのお手入れ (週に1度が目安です)

◎ 便座・便ふたが取りはずせませんので、すみずみまで掃除できます。

### 1. 便座・便ふたを取りはずす

#### ① 便ふたを取りはずす

- 便ふたを立てて両手で持ち、真上に引き上げてください。



#### ② 便座を取りはずす

- 便座を立てて両手で持ち、真上に引き上げてください。

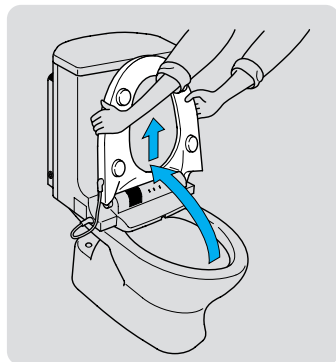

#### アドバイス 1

- 取りはずした便座・便ふたは傷がつかないように置いてください。

#### アドバイス 1

- ※ 便座コードははずせません。(無理に引っ張らないでください。)
- ※ 斜めに引き上げたり、無理な力を加えないでください。

### 2. 掃除をする

#### ① やわらかい布で水ぶきする

- 水でぬらしたやわらかい布をよくしぼってふいてください。

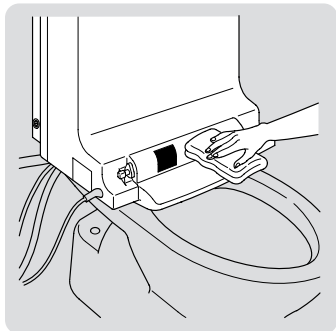

#### ② 汚れがひどいときは…

- ウォシュレットクリーナー又はうすめた台所用洗剤(中性)をふくませたやわらかい布でふき取ってください。
- その後、水ぶきを行ってください。

### 3. 便座・便ふたを取り付ける

#### ① 便座ピンが上向きになっていることを確認する (左右とも)

- 上向きになっていない場合はリモコンの を押してください。



#### ② 便座を取り付ける

- 便座を立てて、両手で持ちタンク側に倒して便座ピンに押し込んでください。
- 便座を閉めてください。
- ※ 斜めに差し込んだり、無理な力を加えないでください。
- ※ 便座コードのねじれがないようにしてください。(便座と便器の間に便座コードが挟まる原因になります。)

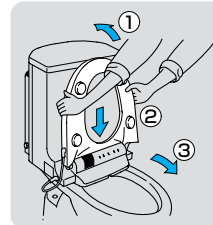

#### ③ 便ふたを取り付ける

- 便ふたを両手で持ち、立てたまま便座ピンに押し込んでください。
- 便ふたを閉めてください。
- ※ 斜めに差し込んだり、無理な力を加えないでください。

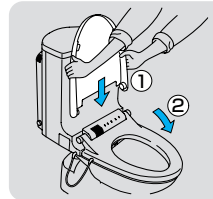

#### ちょっと一言

##### ■ 便座ピンが抜けたとき

- ① 便座ピンの端面で左右を確認する
- ② 両方の便座ピンが内側に入るまで押し込む

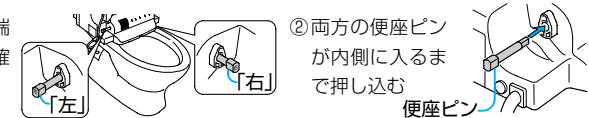

### ■ 本体と便器のすき間のお手入れ (週に1度が目安です)

◎ 汚水防止パッキンは本体裏面の奥に汚物を浸入せず、清潔を保ちます。

#### ① 先の細いブラシで汚れを落とす

- 定期的に掃除を行い、清潔を保ってください。

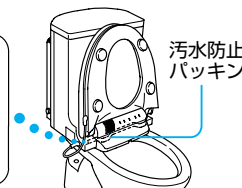

#### ⚠ 警告

本体や漏電保護プラグに水やお湯、洗剤をかけない。



水かけ禁止

- 火災や感電の原因になります。
- 便器が割れて、けがや室内浸水の原因になります。

#### ⚠ 注意

お手入れをするときは、ウォシュレットクリーナーやうすめた台所用洗剤(中性)を使用し、次のものは使わない。



禁止

- (トイレ用洗剤、住宅用洗剤、ベンジン、シンナー、)及びクレンザー、ナイロンたわしなど
- プラスチックを傷め、割れてけがをする原因になります。
- 連結ホースを傷め、水漏れの原因になります。

#### アドバイス 2

- オート開閉・オート洗浄(ZG2・3のみ)は「切」にしてください。(掃除中に勝手に便ふたが閉じたり水が流れたりする場合があります。)



## その 他 の お 手 入 れ

### ■ 漏電保護プラグの点検

◎ 漏電保護プラグは月に1回程度、正常に作動することを確認してください。

#### ① 切 (テスト) ボタンを押す

- 切表示が赤色になります。

 **アドバイス 1**



#### ② 入 (リセット) ボタンを押す

- 切表示が白色になります。

以上のように作動すれば正常です。



- 切表示が白色にならないときは、修理が必要です。東陶メンテナンス (株) へご相談ください。 **アドバイス 2**

※テスト後、必ず入 (リセット) ボタンを押して、切表示を白色の状態にしてください。

※切表示にはランプ表示のものもあります。

### ⚠ 警告

ぬれた手で漏電保護プラグを抜き差ししない。

- 感電の原因になります。



ぬれ手禁止

漏電保護プラグに付着したほこりは、月1回程度乾いた布で取りのぞく。

- 湿気などで絶縁不良となり火災の原因になります。



必ず守る

### ■ 脱臭フィルターのお手入れ (月に1度が目安です)

◎ フィルターにほこりがつままった場合は、次にお手入れしてください。

#### ① 脱臭フィルターをはずす

- フィルター (灰色) を手前にかるく引いてはずしてください。

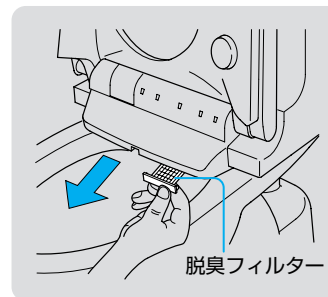

#### ② 掃除をする

- 脱臭フィルターに付着したほこりを歯ブラシなどでおとしてください。

 **アドバイス 3**

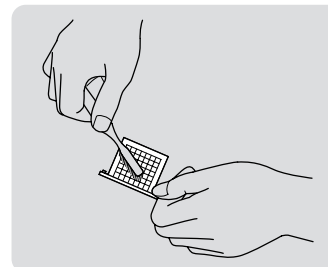

#### ③ 脱臭フィルターを取り付ける

- 脱臭フィルターの「ウエ」表示を上にして、ウォシュレットのガイドの溝に合わせて挿入し「カチッ」と音がするまで確実に押し込んでください。(上下を逆にすると挿入できません。)

※ガイドの溝に脱臭フィルターがはまっていなると脱臭フィルターが落ちて便器の詰まりの原因になります。

※フィルターなしでのご使用は絶対にしないでください。(故障の原因になります。)

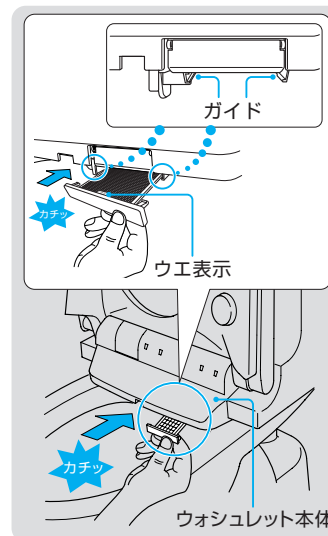

### アドバイス 3

脱臭フィルターの掃除

- はずしたフィルターは水洗いできますが、取り付ける前に水気を取ってください。
- 金属ブラシ等の固いブラシは使わないでください。

### アドバイス 4

脱臭フィルターの汚れ、目詰まり等がひどい場合には、交換をおすすめします。

脱臭フィルター (品番:D45268)

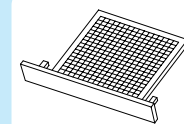

お手入れ

■ 商品のご購入は

TOTOパーツセンター  
フリーダイヤル

 **0120-8282-55**

受付時間

平日 9:00~18:00

土・日・祝日 10:00~18:00

(夏期休暇・年末年始を除く)

## ■ 給水フィルターのお手入れ

◎ ロータンクに水が溜まる時間が長くなったり、おしり・ビデ洗浄の水勢が弱くなったと感じたら、給水フィルターの掃除を行ってください。

### ① 止水栓を閉めて給水を止める

- 止水栓を⊖ドライバーで止まるまで閉めてください。

#### ⚠ 注意



止水栓を開けたままで給水フィルター付水抜栓をはずさない。

- 水が噴き出します。

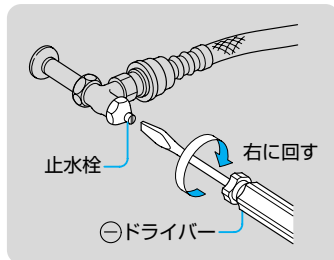

### ② 給水フィルター付水抜栓をはずす

- 給水フィルター付水抜栓を⊖ドライバーで左に回してゆるめた後、引っ張ってはずしてください。

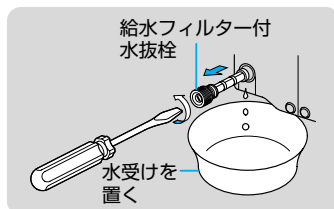

### ③ 掃除をする

- 給水フィルター及び先端部に付いているゴミを水洗いして取り除いてください。
- ※ 小さなゴミは、歯ブラシなどを使って、確実に取り除いてください。

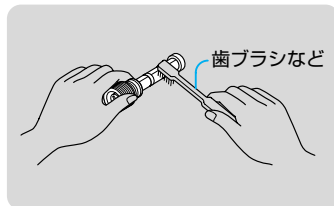

### ④ 給水フィルター付水抜栓を取り付ける

- 給水フィルター付水抜栓を押し込み、⊖ドライバーで右に回して止まるまで確実に締めてください。

#### ⚠ 注意



給水フィルター付水抜栓は確実に締める。

- 確実に締めない、水漏れの原因になります。

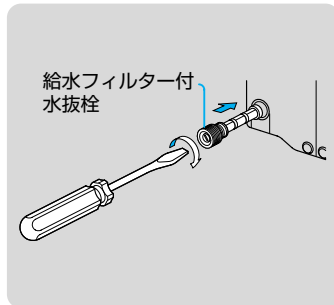

### ⑤ 止水栓を開ける

- 止水栓を⊖ドライバーで開けてください。
- 給水フィルター付水抜栓部から水漏れしていないか、確認してください。

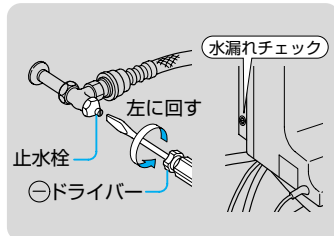

## ■ ノズルのお手入れ

◎ ノズルがお湯を出さずに伸びますので、掃除がラクにできます。

👉 **アドバイス 2**

### ① ノズルを出す

- 便座・便ふたを開け、リモコンの「ノズルそうじ入/切」スイッチを押してください。

ノズルがでてきます。

- ノズルは、約5分後に自動的に収納します。

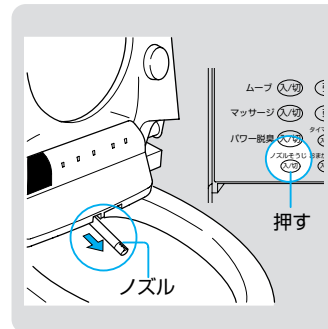

### ② 掃除をする

- やわらかい布で水ぶきをしてください。
- 汚れがひどいときはウォシュレットクリーナー又はうすめた台所用洗剤（中性）をふくませたやわらかい布でふき取った後、水ぶきを行ってください。
- ※ ノズルを無理に引っ張ったり、押し込んだりしないでください。（破損や故障の原因になります。）

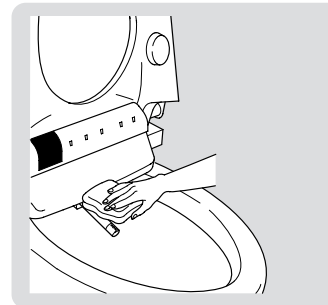

### ③ ノズルを収納する

- もう一度「ノズルそうじ入/切」スイッチを押してください。

ノズルが収納し、自動的にノズルを洗浄します。

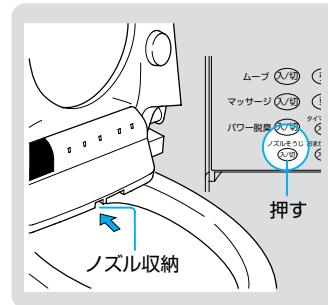

## ■ 止水栓部のお手入れ

◎ 水でぬらしたやわらかい布をよくしぼってふいてください。

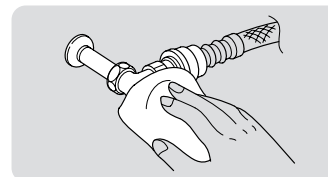

👉 **アドバイス 2**

- オート開閉・オート洗浄（ZG2・3のみ）は「切」にしてください。（掃除中に勝手に便ふたが閉じたり水が流れたりする場合があります。）

### アドバイス 1

給水フィルターの掃除

- 洗剤は使わず水洗いしてください。
- 金属ブラシ等の固いブラシは使わないでください。

お手入れのしかた  
(つづき)

### アドバイス 1

便器内面の掃除

●便器内面は洗剤で洗われますが氷あかや便の状態によっては付着し、落ちにくいことがあります。そのままにしておかず、すぐに洗い落とすようにしてください。



### アドバイス 2

便器が詰まったとき

●汚物やトイレトペーパーなどが詰まったときは、市販のラバーカップ(商品名)などで取り除きます。便器の排水口にラバーカップを押しつけて、強く数回、押したり引いたりすると詰まったものが取れます。

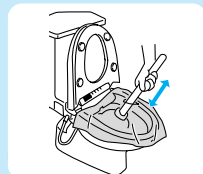

●透明ビニールでカバーすると、汚水の飛び散りを防げます。

### アドバイス 3

●お手入れするときは、漏電保護プラグを必ず抜いてください。誤ってスイッチを押すと、便器洗浄したり、便座・便ふた閉したり閉じます。

## ■ 便器部のお手入れ

- ◎ 便器は定期的にお手入れしてください。
- ※ 便器用洗剤がウォシュレットに付着しないようご注意ください。

### 1 便器内を洗剤でお手入れするときは…

- 便器内の清掃にトイレ用洗剤及び消毒剤などを使用するときは、早目(3分以内)に洗い流した後、便座・便ふたは開けたままにしておいてください。(便器用洗剤などの気化ガスがウォシュレット本体内に入り、故障の原因になります。) **アドバイス 1**

### 2 便器の外表面は水ぶきする。

- 洗剤を使用したときも、その後水ぶきを行ってください。

### 3 便器用洗剤がウォシュレットに付着したときは…

- やわらかい布で水ぶきした後、水滴をふき取ってください。(プラスチックの割れや変色の原因になることがあります。)

### 4 ヒータ付便器のときは…

- 便器にはヒータを組み込んでいますので便器や床に水をかけないでください。また、小便などが便器から飛び散ったときは、すぐにふき取ってください。

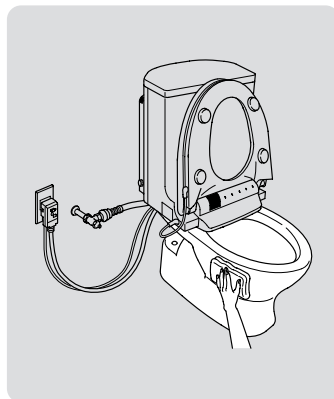

## ■ リモコンのお手入れ

- ◎ リモコン送信部の汚れ、ほこりなどをふき取ってください。 **アドバイス 3**

### 1 ハンガーからははずす

- リモコン側面を両手で持ち真上に引き上げてはずしてください。

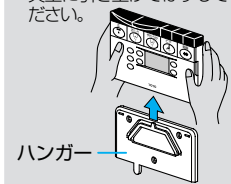

### 2 掃除する

- やわらかい布で乾ぶきしてください。

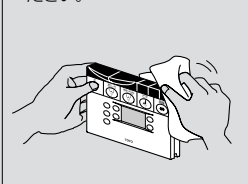

### 3 ハンガーに取り付ける

- ハンガーの突起部に沿って上から差し込んでください。

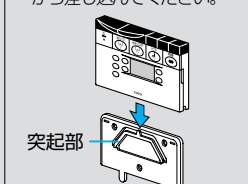

- リモコンカバーがはずれたときは、必ずカバーを開いた状態で、突起部と穴部はめ合わせてください。(左右2カ所)

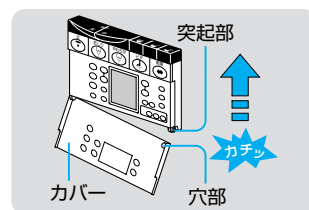

# 10 凍結による破損の予防

周囲の温度が氷点下にならないように、トイレ内をあたためるか、できないときは、凍結の予防を行ってください。

### アドバイス 4

- 止水栓は止まるまで確実に閉めてください。

### アドバイス 5

- 凍結が予想されるとき
- 節電はひかえてください。凍結により製品が破損することがあります。
- タイマー節電をやめるときは **16** 23ページ
- おまかせ節電をやめるときは **16** 25ページ

## 凍結が予想されるとき

- ◎ 製品が凍結すると機器が破損し水漏れの原因となります。
- ◎ 凍結による破損は保証期間内でも有料修理となります。凍結のおそれがある場合は、トイレ内は暖房などをして周囲の温度が氷点下にならないようにしてください。
- ◎ なお、暖房ができない場合は、次の要領で凍結の予防をしてください。

## 一般地の場合

### ■ 水抜きのしかた

- ◎ ㊶ドライバーと水受けをご用意してください。

#### 1. 止水栓を閉める



#### 2. 漏電保護プラグの確認

- 漏電保護プラグが差し込まれているか確認してください。

#### 3. ウォシュレット内を保温する

- 補助操作部の「運転入/切」スイッチを押して「入」にします。「便座」つまみを「高」にします。
- 便座、便ふたを閉じます。

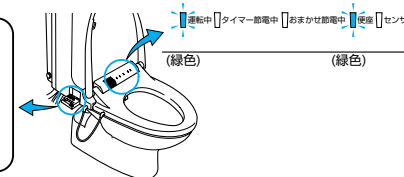
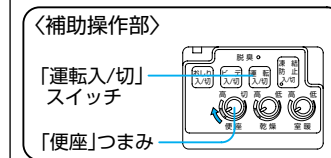

#### 4. ロータンクの水を抜く

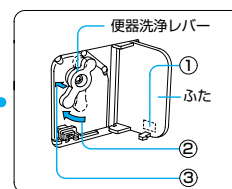
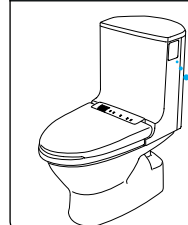

- ① 本体右側のふたを押して開けてください。
- ② 便器洗浄レバーを手前に止まるまで回したまま
- ③ 押し込んでロックしてください。

#### 5. 配管の水を抜く

- ① 給水フィルター付水抜栓を㊶ドライバーで左に回してゆるめた後、引っ張ってはまずしてください。



- ② 水抜きが終わったら、給水フィルター付水抜栓を押し込み、㊶ドライバーで右に回して止まるまで確実に締め付けてください。



#### 注意

- ⊘ 止水栓を開けたままで給水フィルター付水抜栓ははずさない。
- 禁止 ● 水が噴き出します。

#### 注意

- ⊘ 給水フィルター付水抜栓は確実に締める。
- 必ず守る ● 確実に締めないと、水漏れの原因になります。

## ■ 水抜き後に再通水するとき

◎ ①ドライバーをご用意ください。

### 1. 便器洗浄レバーのロックを解除する

- ① 本体右側のふたを押して開けてください。
- ② 便器洗浄レバーを手前に止まるまで回したまま外側に引いてください。

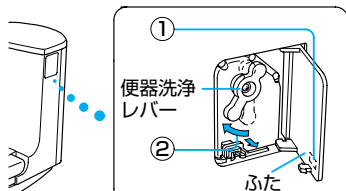

● ロックが解除されます。

### 2. 止水栓を開ける



### 3. ノズルから吐水させる

- 着座センサーを白紙でおおい、リモコンの **BLD** または **PPSD** を押してノズルから吐水させます。

(水は手のひらなどで受けてください。)

👉 **アドバイス 1**

### アドバイス 1

- 残水が凍結し水が出ないときは、トイレ内をあたため、お湯に浸した布で連結ホース及び止水栓をあたたためてください。

## ■ 寒冷地 (水抜き方式) の場合

### ■ 水抜きのしかた

#### 1. 水抜栓を開ける

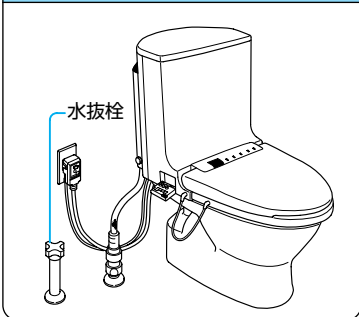

#### 2. 漏電保護プラグの確認 👉 37ページ

#### 3. ウォシュレット内を保温する 👉 37ページ

#### 4. ロータンクの水を抜く 👉 37ページ

### アドバイス 2

- 凍結が予想されるとき
- 節電はひかえてください。凍結により製品が破損することがあります。
- タイマー節電をやめるときは 👉 23ページ
- おまかせ節電をやめるときは 👉 25ページ

## ■ 水抜き後に再通水するとき

### 1. 便器洗浄レバーのロックを解除する (上記)

### 2. 水抜栓を閉める

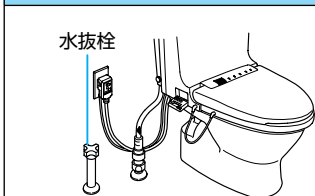

- ロータンクに給水されている音がかかるか確認してください。

### 3. ノズルから吐水させる (上記)

## ■ 寒冷地 (流動方式) の場合

### ■ 凍結予防のしかた

👉 **アドバイス 3**

#### 1. 漏電保護プラグの確認 👉 37ページ

#### 2. ウォシュレット内を保温する 👉 37ページ

### 3. 流動ハンドルを開く



- ケース本体の流動ハンドルを左に止まるまで回します。便器に水が流れ、凍結を予防します。
- ※ 水圧が高い場合、手洗い部から吐水することがあります。異常ではありません。

### ■ 凍結予防をやめるとき

#### 1. 流動ハンドルを閉める

- ケース本体の流動ハンドルを右に止まるまで回します。

## ■ 寒冷地 (ヒータ付便器方式) の場合

### ■ 水抜きのしかた

◎ ①ドライバーと水受けをご用意ください。

#### 1. 止水栓を閉める 👉 37ページ

#### 2. 漏電保護プラグの確認 👉 37ページ

#### 3. ウォシュレット内を保温する 👉 37ページ

#### 4. ロータンクの水を抜く 👉 37ページ

#### 5. 配管の水を抜く 👉 37ページ

#### 6. 凍結防止入/切スイッチを押す



- ランプが点灯し、便器凍結防止運転が始まります。

### ■ 水抜き後に再通水するとき

◎ ①ドライバーをご用意ください。

#### 1. 便器洗浄レバーのロックを解除する 👉 38ページ

#### 2. 止水栓を開ける 👉 38ページ

#### 3. ノズルから吐水させる 👉 38ページ

## ■ 寒冷地 (ヒータ付便器・水抜併用方式) の場合

### ■ 水抜きのしかた

#### 1. 水抜栓を開ける 👉 38ページ

#### 4. ロータンクの水を抜く 👉 37ページ

#### 2. 漏電保護プラグの確認 👉 37ページ

#### 5. 凍結防止入/切スイッチを押す (上記)

#### 3. ウォシュレット内を保温する 👉 37ページ

### ■ 水抜き後に再通水するとき

#### 1. 便器洗浄レバーのロックを解除する 👉 38ページ

#### 2. 水抜栓を閉める 👉 38ページ

#### 3. ノズルから吐水させる 👉 38ページ

**アドバイス 3**

- 暖房便座に通電していない場合、便器に氷がはり、1回の便器洗浄で氷が流れていかないことがあります。

## 長期間使用しないとき

◎ 長期間使用しないときの急な冷え込みにそなえて水抜きを行ってください。

 **アドバイス 1**

### アドバイス 1

- 冬季に  
帰省されるとき
- 別荘などで使用される  
とき

● 水抜きをしましょう！  
冬季の留守のときは  
意外と冷え込みが厳  
しくなります。  
再びご使用になると  
きのために忘れず  
水を抜いてください。

### 1. 止水栓を閉める（水抜き栓のときは開ける） 37,38ページ

### 2. 漏電保護プラグの確認 37ページ

### 3. ロータンクの水を抜く 37ページ



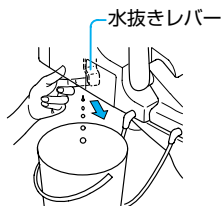

### 4. 配管の水を抜く 37ページ

### 5. ウォシュレット内の水を抜く

- ① 水抜きレバーの下に水受けを用意してください。  
(20mL以上入るもの)
- ② 水抜きレバーを手前に引いて水を抜いてください。  
● 水が完全に抜けるまで、約10秒かかります
- ③ 手を離せば、水抜きレバーは元に戻ります。



### 6. ノズル内の水を抜く

- ① 便ふたを開け、着座センサーを白紙でおおってください。
- ②  または   を押してください。
- ③ 約5秒後に  を押してください。
- ④ 着座センサーの白紙をはがしてください。

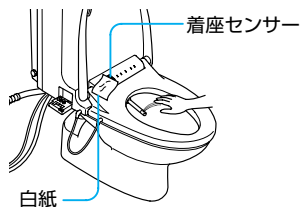

### 7. 漏電保護プラグを抜く

### 8. 便器の溜水を処置する

 **アドバイス 2**

### アドバイス 2

- 便器に残る溜水には、  
不凍液を入れておく  
とより安心できます。

## ロータンク水量調節 のしかた

### ご注意

手洗い付の場合はコップをかぶせずに水を流すと、水が噴き出て壁や床をぬらす原因になります。

## ロータンクの止水位調節

◎ 汚物がきれいに流れなかったり、便器が詰まったり、便器の水が止まらない場合は、ロータンクの止水位を正しく調節してください。

### 1. ケースふたを取りはずす

#### ■ 手洗いなしの場合

- ① ケースふたの後方を  
上げながらはずして  
ください。

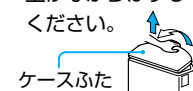

#### ■ 手洗い付の場合

- ① ケースふたの後方を  
上げながらはずして  
ください。
- ② 中ふたと防露ふたを  
取りはずしてください。  
● 中ふたのねじ（5カ  
所）ははずす。

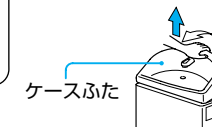

- ③ 止水位調節中に手洗いがこぼ  
れないように、接続チューブに  
コップなどをかぶせてください。

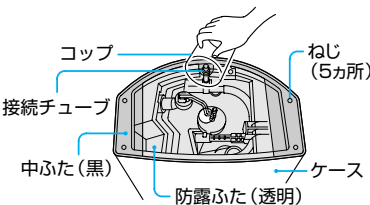

### 2. ロータンクの止水位をオーバーフロー管の「WL1」に合わせる

#### ■ 一般地用の場合

- ① 止水位がオーバーフロー管の「WL1」より、上か下かを確認してください。

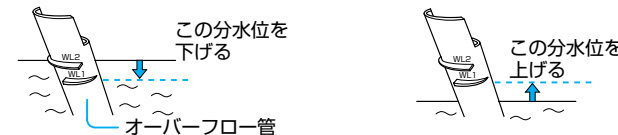

- 止水位が「WL1」より上にあるとき
- 止水位が「WL1」より下にあるとき

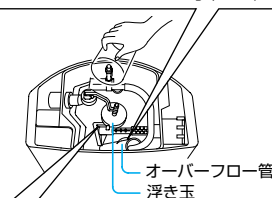

- ② 浮き玉を回し、オーバーフロー管の「WL1」に止水位を合わせてください。

水位が下がる 水位が上がる

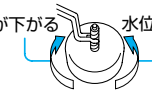

- 浮き玉の高さによって止水位を調節できます。
- 1回転回すと、水位が約3mm変わります。
- 止水位は、一度便器の水を流してから、自然に止まる位置で確認してください。

## 2. ロータンクの止水位をオーバーフロー管の「WL1」に合わせる

■寒冷地用(水抜方式、流動方式、ヒータ付便器方式、ヒータ付便器・水抜併用方式)の場合

①止水位がオーバーフロー管の「WL1」より、上か下かを確認してください。

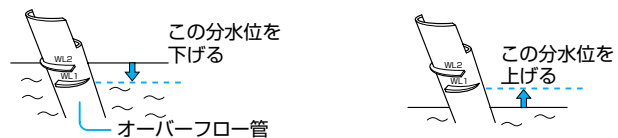

●止水位が「WL1」より上にあるとき

●止水位が「WL1」より下にあるとき

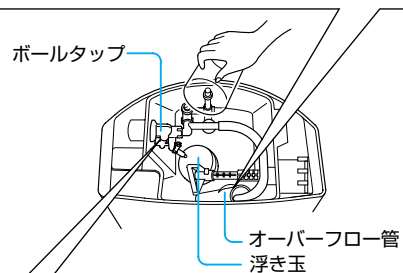

②ボールタップの水位調節リングを上げて回し、オーバーフロー管の「WL1」に止水位を合わせてください。

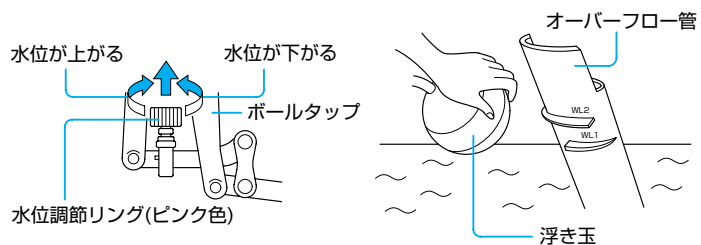

- 浮き玉をかるく手で押さえながら、水位調節リング(ピンク色)を上げて回してください。
- 1/4回転すると、水位が約8mm変わります。
- 止水位は、一度便器の水を流してから、自然に止まる位置で確認してください。

③調節が終わったら、水位調節リングを下げてロックをしてください。

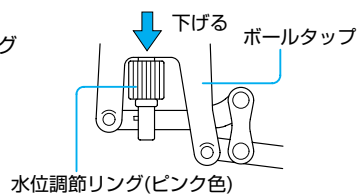

## 3. 正しく調節できたか確認する

- ①本体右側のふたを押して開けてください。
- ②便器洗浄レバーを手前に回して、水を流してください。
- ③水が止まったら、止水位「WL1」に合っているか確認してください。

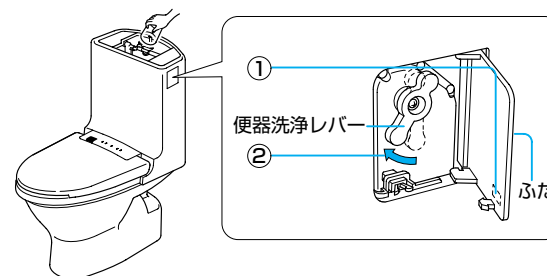

## 4. ケースふたを取り付ける

- 防露ふた(透明)、中ふた(黒)を必ず元どおりにセットしてください。

●**ご注意** セットしないと結露してウォシュレットが故障する原因になります。

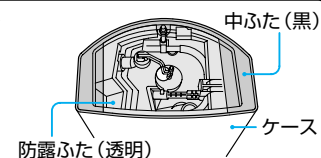

### ■手洗いなしの場合

- 手前側を合わせケースふたを取り付けてください。



### ■手洗い付の場合

- ①手洗い管の接続チューブに接続管を合わせて、確実に入れてください。
- ②ケースふたの手前側を本体に合わせ、後側を押し込んで取り付けてください。

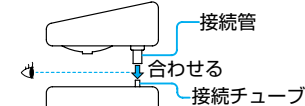

- ③正しく取り付けできたか、確認してください。
- ケースふたが浮いたり、ぐらついたりしていませんか？  
この場合は、もう一度取り付け直してください。

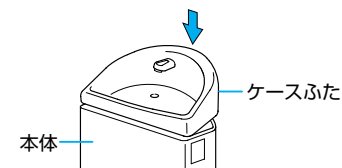

### ●ご注意

手洗い付の場合はコップをかぶせずに水を流すと、水が噴き出て壁や床をぬらす原因になります。

### ●ご注意

手洗い付の場合は、ケースふたが正しくセットされていないと、水を流したとき水が噴き出る原因になります。

## 手洗い水量の調節

(寒冷地用【水抜方式、流動方式、ヒータ付便器方式、ヒータ付便器・水抜併用方式】で手洗い付の場合のみ)

◎ 手洗い水量が適正でない(多すぎたり、少なすぎたりする)場合は、手洗い水量を調節してください。

### 1. ケースふたを取りはずす

- ① ケースふたの後方を上げ ② 中ふたと防露ふたを取りはずしてください。 ● 中ふたのねじ(5カ所)をはずす。

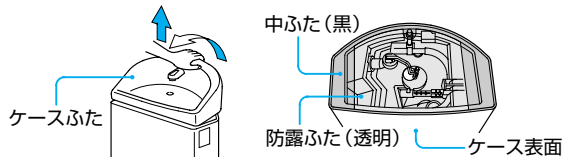

#### ご注意

調整中は、水を流さないでください。流すと水が噴き出て壁や床をぬらす原因になります。

### 2. 手洗い水量を調節する

- 水量調節バルブを調節します。 ● 水量は90°の範囲で調節できます。

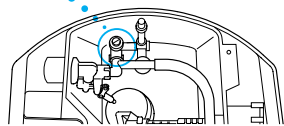

### 3. ケースふたを取り付ける

- ① 防露ふた(透明)、中ふた(黒)を必ず元どおりにセットしてください。

**ご注意** セットしないと結露してウォシュレットが故障する原因になります。

- ② 手洗い管の接続チューブに接続管を合わせて、確実に入れてください。

- ③ ケースふたの手前側を本体に合わせ、後側を押し込んで取り付けてください。

- ④ 正しく取り付けできたか、確認してください。

- ケースふたが浮いたり、ぐらついたりしていませんか?

この場合は、もう一度取り付け直してください。

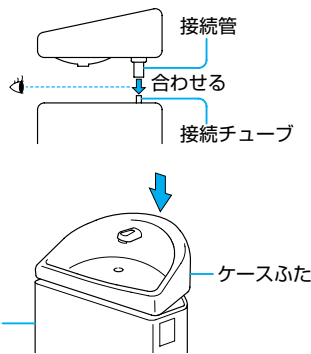

### 4. 水を流して手洗い水量を確認する

- 便器の水を流して、手洗い水量が適量になったか確認します。  
※ 適量にならない場合は、1~4の作業を繰り返し行ってください。

## 故障かな? と思ったら

故障かな?と思ったらまずこの章をご覧になり、処置方法をためしてみてください。  
それでも直らないときは、お取付店・販売店又は東陶メンテナンス(株)にご相談ください。

連絡先  
東陶メンテナンス(株)  
フリーダイヤル  
**0120-1010-05**

受付(年中無休)  
受付時間  
関東・甲信越地区  
**8:00~20:00**  
上記以外の地区  
**9:00~20:00**  
訪問修理(年中無休)  
営業時間 **9:00~18:00**

修理に伺うまで、漏電保護プラグは必ず抜いておいてください。



警告



分解禁止



絶対に分解したり、修理・改造は行わない。

- 火災や感電の原因になります。

■ 修理を依頼する前に次のことを確認してください。



### 全機能

現象	原因	処置
全く動かない	停電していませんか。	復帰するまでお待ちください。
	漏電保護プラグがコンセントからはずれていませんか。	漏電保護プラグをコンセントに差し込んでください。 <b>10ページ</b>
	漏電保護プラグの切表示が赤色になっていませんか。	入(リセット)ボタンを押してください。 <b>32ページ</b>
	本体表示部の運転中ランプが消灯していませんか。	運転入/切スイッチを押してください。 <b>11ページ</b>





### おしり洗浄・ビデ洗浄

現象	原因	処置
洗浄水が出ない	断水していませんか。	止スイッチを押し、断水が解除するまで待ってください。
	止水栓が閉まっていますか。	止水栓を開いてください。 <b>11ページ</b>
	着座センサーがはたらきにくい状態になっていませんか。	着座センサーの項目をご覧ください。 <b>48ページ</b>
洗浄水勢が弱い	水勢の設定が弱くなっていますか。	リモコンの水勢調節スイッチで調節してください。 <b>12ページ</b>
	補助操作部のスイッチでおしり・ビデ洗浄していませんか。	補助操作部のスイッチでおしり・ビデ洗浄した場合は、水勢調節・洗浄位置調節はできません。リモコンで操作し直してください。 <b>12ページ</b>
洗浄水が冷たい	給水フィルターが詰まっていますか。	給水フィルターを掃除してください。 <b>34ページ</b>
	温水温度の表示が低くなっていますか。	リモコンの温水温度調節スイッチで調節してください。 <b>14ページ</b>
洗浄水が途中で止まった	おしり洗浄スイッチ、やわらか洗浄スイッチ又はビデ洗浄スイッチを押してから約5分後に自動的に止まります。	もう1度、おしり洗浄スイッチ、やわらか洗浄スイッチ又はビデ洗浄スイッチを押してください。 <b>12ページ</b>
	着座センサーがはたらきにくい状態になっていませんか。	着座センサーの項目をご覧ください。 <b>48ページ</b>
便座に座るとノズル付近から、便器内に数秒間水が流れる	着座センサーがはたらくとお湯を出す準備のため水を流します。また、着座中に体勢を変えると着座センサーが切/入し、ノズル付近から数秒間水が流れますが、故障ではありません。	—





## 暖房便座

現象	原因	処置
便座があたたかくならない	便座つまみが「切」になっていませんか。(「切」のときは、本体表示部の便座ランプが消灯しています。)	便座つまみを「高」の方へ回してください。  14ページ
	タイマー節電中になっていませんか。	便座に座ってから、約15分お待ちください。  23ページ
便座が冷たくなった	おまかせ節電中になっていませんか。	便座に座ってから、約5分お待ちください。  25ページ
	便座に座ってから約1時間後に自動的に便座ヒータが切れます。便座から離れると自動的に便座ヒータが入ります。	—

## 温風乾燥

現象	原因	処置
温風温度が低い	補助操作部の乾燥つまみが低側になっていませんか。	補助操作部の乾燥つまみを高側へ回してください。  14ページ
温風乾燥が途中で止まった	乾燥スイッチを押してから約10分後に自動的に止まります。	再度乾燥スイッチを押してください。  13ページ
	着座センサーがはたらきにくい状態になっていませんか。	着座センサーの項目をご覧ください。  48ページ
温風乾燥が全く動かない	着座センサーがはたらきにくい状態になっていませんか。	着座センサーの項目をご覧ください。  48ページ





## 脱臭

現象	原因	処置
離座すると脱臭の音が大きくなる	オートパワー脱臭が「入」になっていませんか。(「入」のときは、リモコン表示部に「パワー脱臭」が表示されています。)	リモコンのオートパワー脱臭入/切スイッチを「切」にしてください。  16ページ
脱臭が作動しない	オートパワー脱臭は離座後、脱臭能力をアップさせて脱臭するように設定されています。	着座センサーがはたらきにくい状態になっていませんか。
	着座センサーがはたらきにくい状態になっていませんか。	脱臭が「切」になっていませんか。(「切」のときはリモコン表示部の「脱臭」が消えています。)
脱臭が途中で止まった	30分以上座っていると、自動的に脱臭が止まります。	座り直すと、はたらきます。  15ページ
あまりにおいがとれないときがある	においの感じ方は人によって異なります。また、体調や環境条件によっても異なります。	体調にあわせてパワー脱臭を使用してください。  16ページ
	脱臭フィルターが詰まっていますか。	脱臭フィルターを掃除してください。  33ページ
脱臭が勝手に作動した	次のような場合、着座センサーが検知され、脱臭が作動することがあります。故障ではありません。 ・男子小使時 ・便座、便ふたを開閉したとき ・掃除時 ・手洗い付ロータンクで手を洗ったとき	—





## 室内暖房 (ZG3のみ)

現象	原因	処置
室内暖房が作動しない	室温が25℃以上では、室温つまみが「高」でも、作動しません。	—
	室温つまみが「低」になっていませんか。	室温つまみを「高」の方へ回してください。  14ページ
おしり・ビデ洗浄中に室内暖房の風が冷たくなった	消費電力量が上がりすぎないように、一時的に室内暖房の温風温度を下げるがあります。	—

## 節電機能

現象	原因	処置
おまかせ節電のスイッチを入れても節電しない	トイレをあまり使用しない時間帯を見つけるまで2～3日かかります。	—
	同じ時間帯に週3回程度お使いになると節電しないことがあります。故障ではありません。	—
正しい時間に節電しない	電源を抜いたり、充電したときにリモコンの電池交換をしませんでしたか。	その日は正常にはたらない場合がありますが、翌日からは通常通りにはたらくようになります。  22・25ページ
	電源を抜いたり、充電したときにリモコンの電池交換をしませんでしたか。(設定時間がずれることがあります。)	タイマー節電入/切スイッチを押し、もう一度設定し直してください。 おまかせ節電入/切スイッチを押し、もう一度設定し直してください。徐々に正しい時刻に節電し直します。  22、25ページ
便座がときどきあたたまらない	タイマー節電中は、暖房便座のヒータを切っています。おまかせ節電中は、便座は低い温度になっています。いずれも便座に座るとあたたかくなります。	リモコン表示部で、タイマー節電やおまかせ節電が設定されていないか、確認してください。  22、24ページ
節電しなくなった	リモコンの電池交換をしませんでしたか。(設定が消えることがあります。)	タイマー節電入/切スイッチ、又はおまかせ節電入/切スイッチを押し、もう一度設定し直してください。  22、25ページ

## オート開閉 (ZG2・3のみ)

現象	原因	処置
便ふたが自動的に開閉しない	オート開閉が「切」になっていませんか。(「切」のときはリモコン表示部の「ふた開閉」が消えています。)	リモコンのオートふた開閉入/切スイッチを押し、 「入」にしてください。  17ページ
	本体表示部の「センサ」ランプが点灯していますか。便器の正面以外のところに立っていませんか。着座センサーや人体検知センサーがおおわれていますか。	便器の正面に立ってください。  17ページ
便ふたが自動的に開閉しない	便ふたカバーが浮いた状態で取り付けていませんか。または、厚手の便ふたカバーを取り付けていませんか。	センサーをおおわないでください。 浮かないように正しく取り付けてください。 便座・便ふたカバーは、必ずTOTO専用カバーをご使用ください。  11ページ
	着座センサーや人体検知センサーにゴミや水滴などの汚れが付いていませんか。便器の正面のドアや壁に飾り物をしていませんか。	ゴミや水滴などの汚れを取り除いてください。 飾り物の位置を変えてください。
便ふたが勝手に開閉する	便ふたをリモコンや手で閉めませんでしたか。このときは、便ふたが繰り返し開閉しないようにしているため、約10秒間は自動的に開きません。	便器から30cm以上離れて、10秒以上たった後に便器に近づくと自動的に開きます。  17ページ
	便座に座った時間が約6秒以下の場合、便ふたは約5分後に自動的に閉まります。	—
便ふたが勝手に開閉する	便座・便ふたが開いているとき	—
	便座・便ふたを開けた状態で、便器の前に立った時間が約6秒以下の場合、便ふたは約5分後に自動的に閉まります。	—
便ふたが勝手に開閉する	本体表示部の「センサ」ランプが消灯していますか。便器の正面に立っていると便ふたは自動的に閉まりません。	便器から離れて約90秒お待ちください。  17、18ページ
	座りかた、立つ位置、服の色・布地によって、着座センサーや人体検知センサーが検知しにくいことがあります。	座りかたや立つ位置を変えたり、衣服を持ち上げ、肌を検知するようにしてお使いください。
便ふたが勝手に開閉する	衣服で、着座センサーや人体検知センサーがおおわれていますか。	衣服又はゴミや水滴などの汚れを取り除いてください。
	着座センサーや人体検知センサーにゴミや水滴などの汚れが付いていませんか。	—



## リモコン

現象	原因	処置
リモコンで操作できない	乾電池が消耗していませんか。	新しい乾電池に交換してください。 🔋 10ページ
	乾電池の⊕⊖の方向をまちがえていませんか。	乾電池を正しく入れてください。 🔋 10ページ
	リモコンの受信窓が何かでおおわれていませんか。	雑巾などおおっているものを取り除いてください。
	リモコン受信窓にゴミや水滴などの汚れがついていませんか。	ゴミや水滴などの汚れを取り除いてください。
	着座センサーがはたらきにくい状態になっていませんか。	着座センサーの項目をご覧ください。 🔋 48ページ
リモコンで水勢、洗浄位置操作をしたとき、本体の動きが押したスイッチと合わない	リモコンのスイッチを押したとき、リモコン表示部がいったん消えていますか。この場合は乾電池が消耗しています。	新しい乾電池に交換してください。 🔋 10ページ
リモコンの電池を取り替えた後タイマー節電、オート洗浄などの設定が変わった	電池を取り替えると設定が変わります。(例…オート洗浄を「切」にしているも「入」になる)	もう一度設定をやり直してください。

## リモコン便器洗浄

現象	原因	処置
リモコンで便器洗浄しない	リモコンの乾電池が消耗していませんか。	新しい乾電池に交換してください。 🔋 10ページ
	連続してスイッチを押していませんか。	便器洗浄スイッチは連続して使うことができません。次の洗浄まで約10秒かかります。 🔋 18ページ
	リモコン受信窓にゴミや水滴などの汚れが付いていませんか。	ゴミや水滴などの汚れを取り除いてください。

## リモコン便座・便ふた開閉

現象	原因	処置
リモコンで便座便ふたが開閉しない	リモコンの乾電池が消耗していませんか。	新しい乾電池に交換してください。 🔋 10ページ
	リモコン受信窓にゴミや水滴などの汚れが付いていませんか。	ゴミや水滴などの汚れを取り除いてください。

## 着座センサー

現象	原因	処置
便座に座っていないのにスイッチを押すとおしり(ビデ)洗浄や脱臭、温風乾燥が作動する	着座センサーがおおわれていませんか。	着座センサーをおおわないようにしてください。 🔋 13ページ
	便座の上にトイレトペーパーや幼児用便座などを置いていませんか。	🔋 13ページ
	着座センサーにゴミや水滴などの汚れがついていませんか。	ゴミや水滴などの汚れを取り除いてください。
便座に座っているのにおしり(ビデ)洗浄や脱臭、温風乾燥が作動しない	座り方、服の色・布地によって着座センサーが検知しにくいことがあります。	座り方をかえたり、衣服を少し持ち上げ肌を検知するようにしてお使いください。 🔋 13ページ
	衣服で着座センサーがおおわれていませんか。着座センサーにゴミや水滴などの汚れがついていませんか。	衣服又はゴミや水滴などの汚れを取り除いてください。

## オート洗浄 (ZG2・3のみ)

現象	原因	処置
自動的に便器洗浄しない	オート洗浄が「切」になっていませんか。(「切」のときはリモコン表示部の「流す」が消えています。)	リモコンのオート流す入/切スイッチを押して、「入」にしてください。 🔋 19ページ
	オート洗浄後、約60秒はオート洗浄しません。	リモコンのスイッチで流してください。 🔋 18ページ
	着座センサーや人体検知センサーがおおわれていませんか。	センサーをおおわないでください。
	便ふたカバーが浮いた状態で取り付けていませんか。または、厚手の便ふたカバーを取り付けていませんか。	浮かないように正しく取り付けてください。便座・便ふたカバーは、必ずTOTO専用カバーをご使用ください。 🔋 11ページ
	リモコンで便器洗浄した場合は、オート洗浄しません。ただし、引きつづき人体検知センサーが人を約60秒以上検知すると、オート洗浄します。	—
勝手に便器洗浄する	着座センサーや人体検知センサーにゴミや水滴などの汚れが付いていませんか。	ゴミや水滴などの汚れを取り除いてください。
	便器の正面のドアや壁に飾り物をしていませんか。	飾り物の位置を変えてください。
	便座に座った時間が約6秒以下の場合はオート洗浄しません。	6秒以上座った後、便器から30cm以上離れてください。 🔋 19ページ
	便座・便ふたを開けた状態で、便器の前に立った時間が約6秒以下の場合はオート洗浄しません。	6秒以上立った後、便器から30cm以上離れてください。 🔋 19ページ
	本体表示部の「センサ」ランプが消灯していますか。便器の正面に立っているとオート洗浄しません。	便器から離れて約3秒お待ちください。 🔋 19ページ
勝手に便器洗浄する	座りかた、立つ位置、服の色・布地によって、着座センサーや人体検知センサーが検知しにくいことがあります。	座りかたや立つ位置を変えたり、衣服を持ち上げ、肌を検知するようにしてお使いください。
	衣服で着座センサーや人体検知センサーがおおわれていませんか。着座センサーや人体検知センサーにゴミや水滴などの汚れがついていませんか。	衣服又はゴミや水滴などの汚れを取り除いてください。

## その他

現象	原因	処置
ロータンクに水が溜まる時間が長い	止水栓が十分に開いていますか。	止水栓を十分に開いてください。 🔋 11ページ
	給水フィルターが詰まっていますか。	給水フィルターを掃除してください。 🔋 34ページ
汚物がきれいに流れない	ロータンクの止水水位が低くなっていませんか。	ロータンクの止水水位を調節してください。 🔋 41~43ページ
	便器が詰まっていますか。	便器に詰まっているものを取り除いてください。 🔋 36ページ
便器の水が止まらない	ロータンクの止水水位が高くなっていませんか。	ロータンクの止水水位を調節してください。 🔋 41~43ページ
	手洗いの水が少ない・多い(寒冷地用のみ)	水量調節バルブが適度に調節されていますか。 🔋 44ページ
便座に座っていないのに本体ノズル付近から水が出る	お手入れのとき、手洗い付ロータンクで手洗したとき、便器洗浄レバーを操作したときなど着座センサーが検知して作動することがあります。故障ではありません。	—
	トイレ内が冷え込むと凍結予防のため、ウォシュレット本体が自動的に水抜きすることがあります。このとき約10秒間水抜き音がかかりますが、故障ではありません。	—





## オプション

### ■らくらくリモコン(TCA53)

- ◎ かんたん操作のらくらくリモコンがコンパクトになって新発売。だれにでも使いやすい大きなスイッチのリモコンです。

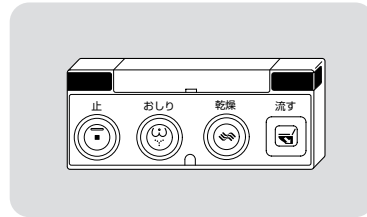

### ■収納ボックス(TCA64) 手洗い付タイプにはお使いいただけません。

- ◎ ちょっとした収納ならこれにおまかせ。タンクにフィットするスッキリデザインです。トイレトペーパーなら5個入ります。

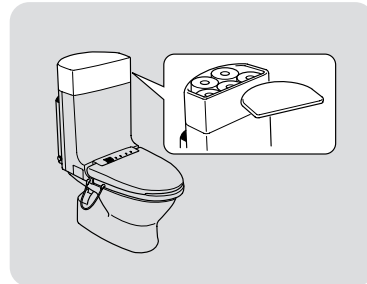

## MEMO

■商品のご購入はTOTOパーツセンターへ

 フリーダイヤル **0120-8282-55**

受付時間：平日 9:00~18:00  
土・日・祝 10:00~18:00  
(夏期休暇・年末年始を除く)