

修理・お取り扱いのご相談は
まずお求めの取付店・販売店へ

取付店・販売店 〒

電話 —

転居や贈答品などでお求めの取付店・販売店へご相談できない場合は、商品名・品番をご確認のうえ、下記 TOTO 窓口までお問い合わせください。

お客様専用窓口

修理を依頼する前に「故障かな?と思ったら」(P.37~40)をご確認ください。
お問い合わせの際は、商品名・品番をご連絡ください。



商品のお問い合わせは

ご質問に自動でお答えします! (24 時間受付)

TOTO (株) ウォシュレット専用チャットへ

チャットボット <https://jp.toto.com/support>



TOTO (株) お客様相談室へ

TEL ☎ 0120-03-1010

FAX ☎ 0120-09-1010

受付時間: 9:00 ~ 17:00 (夏期休暇・年末年始を除く)



修理のご用命は

安心・信頼の

TOTO メンテナンス (株) 修理受付センターへ

ホームページ <https://www.tom-net.jp>

TEL ☎ 0120-1010-05

FAX ☎ 0120-1010-02

受付: 年中無休

受付時間: 8:00 ~ 19:00

訪問修理: 年中無休 (一部地域を除く)

営業時間: 9:00 ~ 18:00



交換部品・別売品のご購入は

TOTO メンテナンス (株) TOTO パーツセンターへ

TEL ☎ 0120-8282-55

FAX ☎ 0120-8272-99

受付時間: 平日 9:00 ~ 18:00 土・日・祝日 9:00 ~ 17:00

(夏期休暇・年末年始を除く)

※インターネットでの部品購入は TOTO パーツショップへ (24 時間受付)

<https://tom-parts.jp.toto.com>



お客様からお預かりした個人情報は、関連法令および社内諸規定に基づき慎重かつ適切に取り扱います。
詳細は TOTO ホームページをご覧ください。

愛情点検

長年ご使用のウォシュレットの点検を!



こんな症状は
ありませんか?

- 水漏れする (配管接続部、ウォシュレット本体)
- ウォシュレット本体や便座にひびや割れが入っている
- 異常な音やこげ臭いにおいがする
- 電源コードを動かすと電源が切れたり入ったりする
- 電源プラグや電源コードが異常に熱い
- ウォシュレット本体や操作部が異常に熱い
- その他の異常や故障がある

ご使用中止

このような症状のときは、コンセントから電源プラグを抜き、止水栓を開けて、必ず TOTO メンテナンス (株) 修理受付センターにご相談ください。

※ 異常・故障状態のままのご使用は、火災、感電、室内浸水の原因になります。

こちらからはご費用登録はできません。
(メーカー管理用です。)



TOTO 株式会社

TOTO ホームページ <https://jp.toto.com>

2023.2.27
D07G75

TOTO

取扱説明書 保証書付

ウォシュレット®

「ウォシュレット」は TOTO 株式会社の登録商標です。



washlet®

TCF598 型

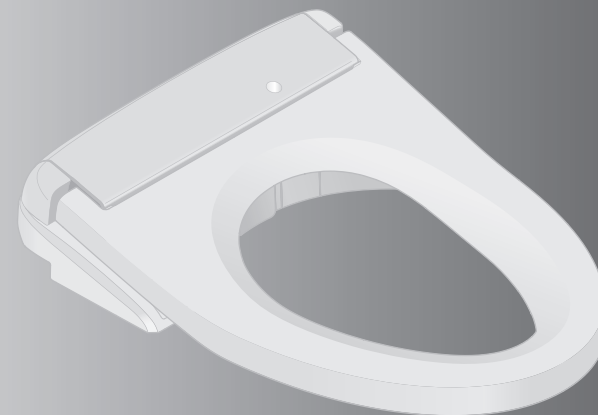

- このたびは、本製品をお買い求めいただきまして、まことにありがとうございます。
この取扱説明書をよくお読みのうえ、正しくお使いください。
- この取扱説明書は大切に保管し、必要なときにお読みください。
- 保証書に、取付店名、取付日などが記入されていることを必ずお確かめください。

ご使用の製品名・品番を
ご確認ください。

製品名
品番



製品名・品番を
本体に記載しています。

あなたの製品で使える機能は？



| 機能 | | 品番 | TCF598 型 | 参照ページ |
|---------|-------------------------------|-----------------|----------|-------|
| 基本機能 | 洗う | おしり洗浄 | ● | 15 |
| | | ビデ洗浄 | ● | |
| | 洗いかたを変える | 洗浄位置調節 | ● | |
| | | 水勢調節 | ● | |
| かわかす | 温風乾燥 | ● | 16・17 | |
| 温度を変える | 温度調節 | ● | | |
| せいけつ機能 | においをとる | 脱臭 | ● | 14 |
| | きれい除菌水でせいけつに保つ | ノズルきれい 便器きれい | ● ● | |
| 便利機能 | 便座を温める | 暖房便座 | ● | — |
| | 便座の温度などを下げて節電する | オフタイム節電 | ● | 18 |
| 管を削減の手間 | 室温が約 26℃以上になると自動で便座の温度を「切」にする | 暖房便座オフモード | ● | 16・25 |
| お手入れする | ノズルそうじ | 抗菌 | ● | 31 |
| | | | | 43 |

きれいを守る
せいせつ



自動でせいけつ機能がはたらきます。
(詳しくは P.14)

| | 近づく | 座る | 立ち上がる |
|------------------|-------|----|----------|
| 便器内においをとる | | 脱臭 | オートパワー脱臭 |
| きれい除菌水で便器をせいけつに | 便器きれい | | 便器きれい |
| きれい除菌水でノズルをせいけつに | | | ノズルきれい |

もくじ

| | | |
|---------|----|------|
| 安全上のご注意 | 4 | はじめに |
| 使用上のお願い | 8 | |
| 各部のなまえ | 10 | |
| 準備 | 12 | |

| | | |
|----------------------------------|----|------|
| 基本の使いかた | 14 | 使いかた |
| ●オート機能のはたらき | 14 | |
| 脱臭/ノズルきれい/便器きれい 便器内LED/きれいサイン | | |
| ●リモコンを使う | 15 | |
| 温度調節(便座/温水/乾燥) | 16 | |
| 節電機能 | 18 | |
| いろいろな使いかた | 22 | |
| ●設定一覧 | 22 | |
| ●オート機能 | 24 | お手入れ |
| ●その他設定 | 27 | |

| | | |
|--------------|----|-------|
| お手入れ | 28 | 必要なとき |
| ●電源プラグ | 28 | |
| ●ウォシュレット本体 | 29 | |
| ●本体のすき間 | 30 | |
| ●ノズル | 31 | |
| ノズルそうじ | | |
| ●脱臭フィルター | 31 | |
| ●給水フィルター付水抜栓 | 32 | |
| こんなときは | 33 | |
| ●断水で水が流せないとき | 33 | |
| ●脱臭が弱くなったとき | 34 | |
| ●凍結予防をするとき | 35 | |
| ●長期間使わないとき | 36 | |
| 故障かな?と思ったら | 37 | |
| アフターサービス | 41 | |
| 重大事故防止のお願い | 42 | |
| 仕様 | 43 | |
| 交換部品/別売品 | 44 | |
| 定期的な点検 | 45 | |
| 保証書 | 47 | |

安全上のご注意

安全に関する重要な内容ですので、必ずお守りいただき、正しくお使いください。

表示と意味



警告

死亡や重傷を負う可能性がある内容です。



注意

傷害や物的損害が発生する可能性がある内容です。



してはいけない
禁止の内容です。



必ず実行していただく
強制の内容です。

警告

故障したままで
使いつづけない!

故障したときは…

- 電源プラグを抜き、
止水栓を閉める

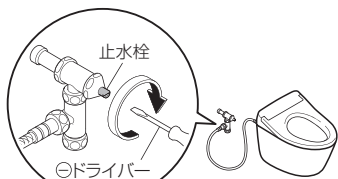

- 故障とは
配管や製品からの水漏れ、ひび割れ、異音や異臭、
発煙、製品が異常に熱い、便座クッションのはずれ、
便器の詰まりなど
- 故障したまま使いつづけると
火災、感電、発熱、ショート、けがや室内浸水の原
因になります。

■設置するときは…

- 車輦や船舶などの移動体に設置し
ない
(火災、感電、ショート、故障や、便座、
ウォシュレット本体などがはずれで落
下することによるけがの原因)

■お使いのときは…

- 飲用可能な水以外は使わない
(故障や皮膚の炎症などの原因)
- 温風吹出口は、指や物を入れたり
衣服でふさいだりしない
(感電、故障ややけどの原因)

■お使いのときや

お手入れ、点検のときは…

- ウォシュレット本体や電源プラグ
に、水やお湯、洗剤をかけない
(火災や感電、発熱、ショート、製品
の割れによるけがや室内浸水の原因)

■お手入れや点検のときは…

- 逆流防止装置は、定期点検する
(水が逆流し、人体に影響をおよぼす原因)
⇒アフターサービス「定期点検のおすす
め」(P.41)

感電、やけど、
けがを防ぐために

■お使いのときは…

- 子供(幼児)や補助を必要とするかた
は、周囲のかたが付き添う
- 子供(幼児)がトイレで遊ばないよ
うにする

火災、感電、
発熱、ショートを
防ぐために

■電源コード、電源プラグなどは…

- ぬれた手で抜き差ししない
- 雷が発生しているときは、触れない
- 破損するようなことをしない
 - ・引っ張る、ねじる、無理に曲げる、
傷をつける、加工する、
加熱する、重いものを
載せる、束ねる、挟み
込む、など
- ガタついているコンセントは使わない
- コンセントや配線器具の
定格を超えて使わない
 - ・たこ足配線など
- 指定の電源(交流 100V)以外で
使わない
- 給水ホースと電源プラグ・コンセ
ントを接触させない
(結露などによる、火災や感電の原因)
- 電源プラグの刃などについた
ほこりは、定期的
に取り除く
 - ・プラグを抜き、かわい
いた布でふいてください。
- 根元まで差し込む
- 抜くときは、電源プラグ
本体を持つ
 - ・コードを引っ張ると、
プラグやコードが傷み
ます。
- コンセントに差し込
む際、電源プラグに
アース線を挟み込ま
ないようにする
(ショートの原因)

■設置するときは…

- 浴室など、湿気が多い場所に設置し
ない
- アース(D種接地)工事は、必ずする
(故障・漏電時の感電の原因)
・工事は、お近くの工事に依頼してください。

■お使いのときや、 お手入れ、点検のときは…

- たばこなど、火気類を近づけない
- 分解や修理、改造はしない
- お手入れや点検のときは…
(ウォシュレット本体を取りはずすときなど)
- 必ず電源プラグをコンセントから抜く
(感電や誤作動による故障の原因)

身体への影響を
防ぐために

■お使いのときは…

- 便座に長時間座らない
(低温やけどの原因)
 - ・低温やけどを防ぐために、次のよう
なかたが使うときは、周囲のかたが、
便座の温度を「切」、乾燥の温度を
「低」にしてください。
[自分で温度調節できないかた]
お子様、お年寄りなど、病気のかた、
身体の不自由なかた
[眠り込むおそれのあるかた]
かぜ薬など眠気を誘う薬の服用、深
酒、疲労の激しいかたなど
- 化学療法を受けているかた、免疫
不全症のかたなど、極度に免疫力
が低下して医師の治療を受けてい
るかたは、ご使用に際し医師に相
談する
 - ・身体への著しい障がいまねくおそ
れがあります。

安全上のご注意 (つづき)

⚠ 注意

水漏れや 室内浸水を 防ぐために

■水漏れが発生したときは…

- 止水栓を閉める

■お使いのときは…

- 給水ホースを曲げない、つぶさない、カッターなどで傷つけない
- 使ったあとは、必ず水を流す
(便器が詰まることにより、汚水があふれて室内浸水したり、便器洗浄不良となる原因)
- 便器が詰まったときは、電源プラグを抜き、詰まりをとる
 - ・市販の詰まり除去用の器具(商品名: ラバーカップなど)を使ってください。
- 便器やタンク、給水管や止水栓の結露は、かわいた布でふき取る
(結露水が、床にシミを作ったり、腐らせたりするおそれ)
 - ・トイレの換気を行うと、結露しにくくなります。

■お手入れのときは…

- 止水栓や元栓を開けたまま、給水フィルター付水抜栓を取りはずさない
(水が噴き出す原因)
- 給水フィルター付水抜栓を取りはずした場合は、確実に締める

■外気温が0℃以下になるときは…

- 凍結による破損の予防をする
(ウォシュレット本体内部や給水配管が凍結すると、内部の部品が破損し、水漏れの原因)
 - ・水抜きを行ってください。
 - ・暖房するなどしてトイレを暖めてください。

けがを 防ぐために

■お使いのときは…

- 破損部はさわらない
- 便座を持って製品を持ち上げない
(ウォシュレット本体がはずれて落下するおそれ)
- ウォシュレット本体がガタついた状態で使用しない
(ウォシュレット本体がはずれて落下するおそれ)
- ウォシュレット本体は、ベースプレートに「カチッ」と音がするまで確実に押し込む
 - ・軽く手前に引っ張って製品がはずれないことを確認してください。
(ウォシュレット本体がはずれて落下するおそれ)

次のことにもご注意ください

■お使いのときは…

- 強い力や衝撃を与えない、便座やウォシュレット本体の上に乗らない、重いものを載せない
(割れたり、ウォシュレット本体がはずれて落下することによるけがの原因。製品が破損して、けがや室内浸水の原因)

■お手入れのときは…

- プラスチック部分(ウォシュレット本体など)や給水ホースは、うすめた台所用中性洗剤を使う
 - ・トイレ用や住宅用洗剤、ベンジン、シンナー、クレンザー、ナイロンたわしなどは使わない
(故障やプラスチックを傷め、割れてけがや、給水ホースが傷むと水漏れの原因)

■長期間使わないときは…

- 止水栓や元栓を閉めて水を抜き、安全のため電源プラグを抜く
 - ・再使用時は、一度通水してから使ってください。
(火災や発熱、腐敗した水による皮膚の炎症の原因)

使用上のお願い

■誤作動などを防ぐために

- 人体検知センサー、リモコン受信部をふさがない

<人体検知センサーについて>

- 人体検知センサーは熱の変化を検知するものです。
- 夏場など室温が30℃を超えると検知しにくい場合があります。
- 太陽光が直接センサー部に当たったり、トイレ室内に暖房機器があると熱でセンサーが誤検知し、自動機能が作動する場合があります。
- トイレのドアが開いている場合にトイレの前や横を通過する人を検知する場合があります。
※小さなお子様などが使用される場合は、センサーが検知しにくいことがあります。



<着座センサー(内臓)について>

便座に座ると着座センサーが検知し、各機能が使えます。

(着座センサーが検知すると、脱臭がはじまります。)

- 着座センサーの位置を示すラベルを貼っています。小さなお子様などは、座りかたによってセンサーが検知しにくいことがあります。ラベルを目安に便座に座るようにしてください。(ラベルは剥がせませす。)
- 着座センサー部に、肌が直接接触するように座ってください。便座カバーや洋服などがあると着座センサーが検知しない場合があります。
- 着座センサー部に水滴があると、本体が誤作動する可能性があります。水滴がついたときは、必ずふき取ってください。

<検知範囲>

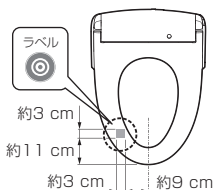

■正しくお使いいただくためのご注意

- 長時間の洗浄や洗いに注意してください。また、局部内は洗わないでください。
※常在菌を洗い流してしまい、体内の菌バランスが崩れる可能性があります。
- 習慣的に便意を促すためには使用しないでください。また、洗浄しながら故意に排便しないでください。
- 局部に痛みや炎症などがあるときは、使用しないでください。
- 局部の治療・医療行為を受けている方のご使用については、医師の指示を守ってください。

■傷つきや破損を防ぐために

- ウォシュレット本体、リモコンなどプラスチック部分は、水でぬらしたやわらかい布をよくしぼって、ふく

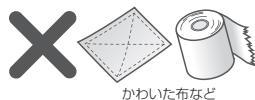

かわいた布など

■誤作動や故障を防ぐために

- 落雷の可能性があるときは、電源プラグを抜いておく
- 便座カバーは取り付けできません。
(人体検知センサーや着座センサーが正常に検知しない、また便座が正常に開閉しない原因)



- トイレ室内に冷暖房器具を設置するときは、ウォシュレット本体に冷暖房の風や熱が直接当たらないようにしてください。
(安全装置が誤作動する原因)
- ウォシュレット本体や便座、ノズルに小便をかけない
(故障や変色の原因)
- リモコンの操作面に強い力を加えない
- トイレ用洗剤で便器を掃除するときは、3分以内に洗い流し、便座は開けたままにしておく
(洗剤の気化ガスがウォシュレット本体内に入ることによる、故障の原因)
・便器に残った洗剤はふき取ってください。
- 直射日光を当てない
(変色や暖房便座の温度ムラ、リモコンでの作動不良、温度変化によるウォシュレット本体の誤作動の原因)
- ラジオなどは、ウォシュレット本体から離して使う
(ラジオに雑音が入る原因)
- 幼児用補助便座、やわらか補高便座などは、使用後は必ず
(取り付けたままと、一部の機能が使えない原因)
- 便座の上にものを置かない、手で押さえない
(着座センサーが検知し、リモコンのボタンに触れたときノズルから温水が出て、床などをぬらす原因)

水まわり用車いすをご使用の方へ

設定の変更が必要です。
⇒お問い合わせは TOTO (株) お客様相談室へ

■機器認定

- 本機内蔵の無線装置は、電波法に基づく無線設備として認証を受けています。証明表示は無線設備上に表示されています。(証明表示の内容を確認したい場合は、TOTO (株) お客様相談室 (裏表紙参照) へお問い合わせください。)
- したがって本機を使用するときに無線局の免許は不要です。ただし、本機に以下の行為を行うと法律で罰せられることがあります。
 - 本機内蔵の無線装置を分解/改造する
 - 本機内蔵の無線装置に貼られている証明ラベルをはがす

■リモコンについて

- この機器の使用周波数帯では、電子レンジなどの産業・科学・医療用機器のほか工場の製造ラインなどで使用されている移動体識別用の構内無線局 (免許を要する無線局) および特定小電力無線局 (免許を要しない無線局) ならびにアマチュア無線局 (免許を要する無線局) が運用されています。
 - ①この機器を使用する前に、近くで移動体識別用の構内無線局および特定小電力無線局ならびにアマチュア無線局が運用されていないことを確認してください。
 - ②万一、この機器から移動体識別用の構内無線局に対して有害な電波干渉の事例が発生した場合には、速やかに使用周波数を変更するかまたは電波の発射を停止したうえ、TOTO (株) お客様相談室 (裏表紙参照) にご連絡いただき、混信回避のための処置など (例えばパーティションの設置など) についてご相談ください。
 - ③その他、この機器から移動体識別用の特定小電力無線局あるいはアマチュア無線局に対して有害な電波干渉の事例が発生した場合など何かお困りのことが起きたときは、TOTO (株) お客様相談室 (裏表紙参照) へお問い合わせください。

《電波を使う機器から離す》

- 電波の干渉による悪影響を予防するため、次の機器からはできるだけ離してください。
 - 電子レンジ
 - 無線 LAN 機器
 - Bluetooth 対応機器
 - その他 2.4GHz の電波を使用する機器 (デジタルコードレス電話機、ワイヤレスオーディオ機器、ゲーム機、パソコン周辺機器など)

各部のなまえ

ウォシュレット本体表示部

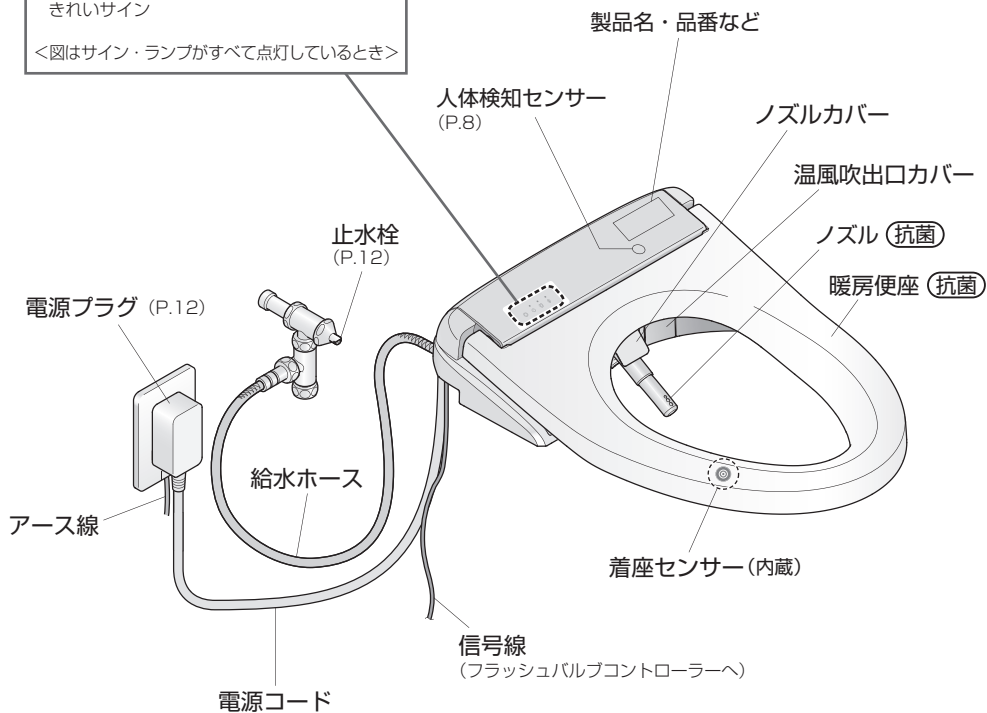
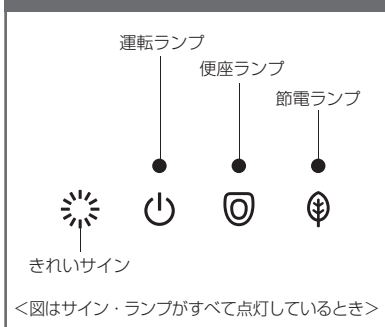

ウォシュレット本体前方

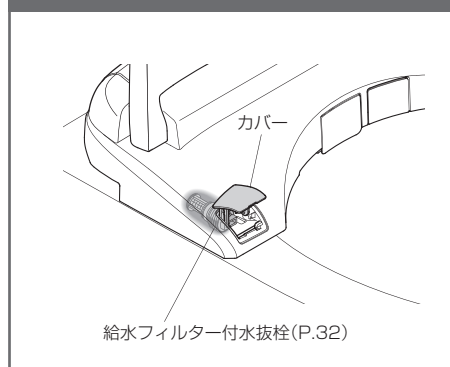

便座クッション

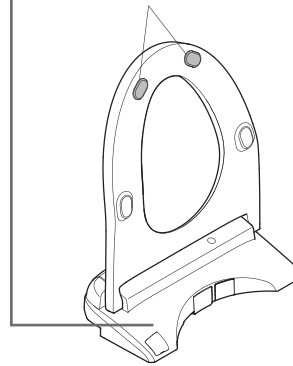

ウォシュレット本体右後方部

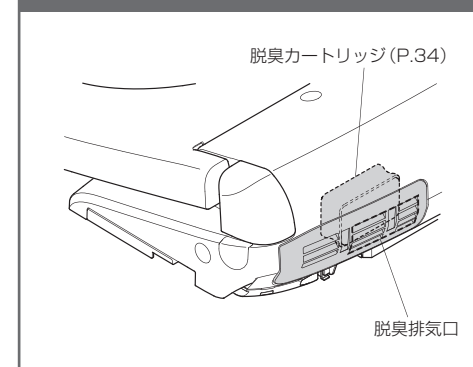

ウォシュレット本体右側面

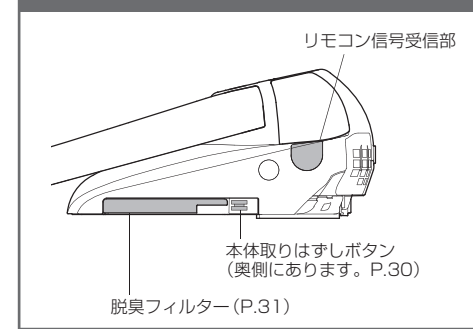

※止水栓・電源プラグはライニング内にあります。

1. 電源を入れる

1 電源プラグを差し込む
(ノズルがいったん出て戻る)

2 電源プラグの作動確認をする※1

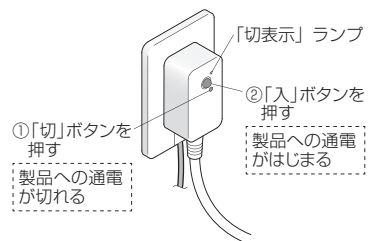

「切表示」ランプが、
①で点灯、②で消灯すれば正常です。

3 「運転」ランプの点灯を確認する

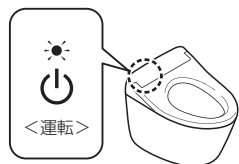

※1 電源プラグには、製品内部で漏電が起きたときに、製品への通電を切る「漏電保護機能」がついています。正しく作動するか確認してください。

2. 止水栓を開ける

1 止水栓を全開にする

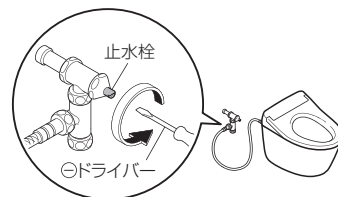

基本の使いかた

オート機能のはたらき

ふだんは自動できれいな除菌水を使ってきれいにします。

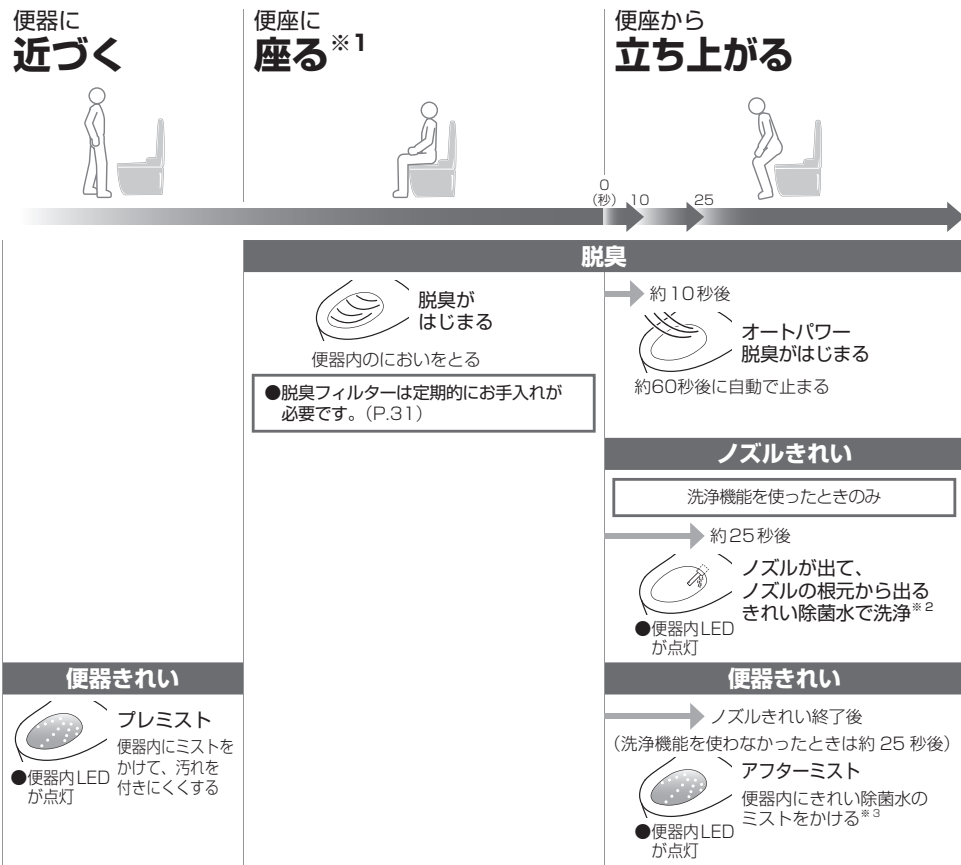

上記は初期設定での動きです。
●設定を変えてご使用いただくこともできます。→「いろいろな使いかた」(P.22～27)

きれいサイン

「便器きれい」「脱臭」「ノズルきれい」機能がはたらくと光でお知らせ
(点灯) (サイクル点灯)
または
(便座を使用しないときは点灯のみ)

きれい除菌水とは

水(水道水および飲用可能な井戸水(地下水))に含まれる塩化物イオンを電気分解して作られる除菌成分(次亜塩素酸)を含む水です。時間がたつともとの水に戻るので、環境にやさしいのが特長です。
・「きれい除菌水」は汚れを抑制するもので、おそうじが不要になるものではありません。
・使用・環境条件(水質や対象物の材質・形状など)によっては、効果が異なります。

※1 お湯を出す準備のために、ノズル付近から数秒間水が出ます。
※2 洗浄機能(おしり・ビデ)を使用しない時間が約8時間になると、自動でノズル洗浄します。(ノズル付近から水が出ます。)
※3 洗浄機能(おしり・ビデ)を使用しない時間が約8時間になると、自動で便器内にミストをかけます。

リモコンを使う

リモコンのボタンを押してウォシュレット本体が信号を受け付けると電子音が鳴ります。

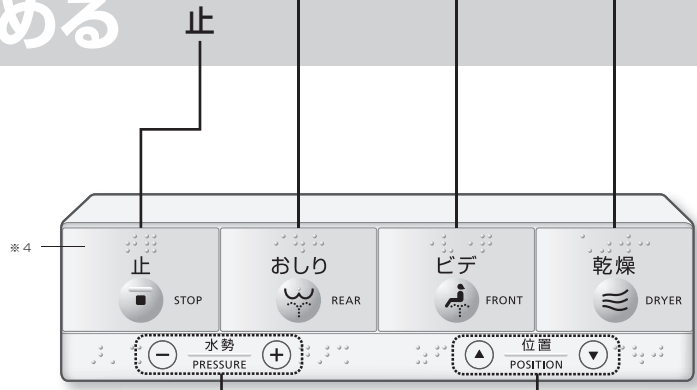

- 「おしり」「ビデ」使用中にボタンを押すと使える機能です。
- 水勢調節ボタン
水勢を5段階で調節
●便座から立ち上がると標準位置(3段階目)に戻ります。
- 洗浄位置調節ボタン
洗浄位置を5段階に調節
●便座から立ち上がると標準位置(3段階目)に戻ります。

お知らせ
・便座に深く腰かけると、洗浄の位置が合いやすく、水の飛び散りが少なくなります。

※4 ボタンは「抗菌」です。

おしり洗浄・ビデ洗浄について

- おしり洗浄は、排便後の局部周辺に付着した汚れを洗い流す機能です。
- ビデ洗浄は、生理時など局部周辺に付着した汚れを洗い流す機能です。
- おしり・ビデとも洗浄時間は約10秒～20秒を目安にご使用ください。

使いかた

温度調節

便座 / 温水 / 乾燥

高温・中温・低温の3段階と、「切」の設定ができます。

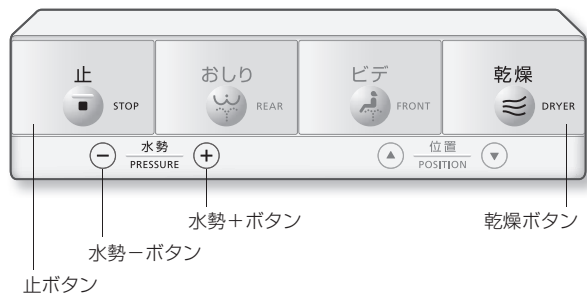

管理の手間を削減できます

室温が約26℃以上になると、自動で便座の温度を「切」にする
●暖房便座オフモード (P.25)

リモコンひとつで複数のウォシュレットの温度設定などをする

●ウォシュレット管理清掃用リモコン (別売品) (P.44)



便座温度を調節する、「切」にする

1 止 と + を同時に約10秒以上押す

・「ピッ」という電子音が鳴り、〈設定モード〉に入ります。*1

2 - または + をお好みの温度段階になるまで押す

・ウォシュレット本体表示部のランプが切り替わります。

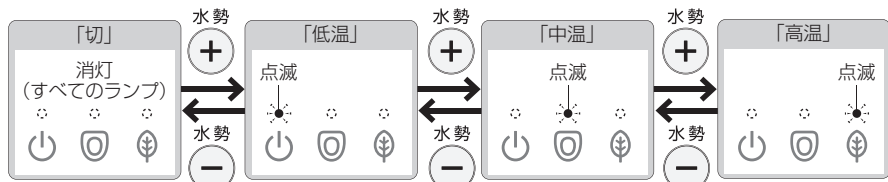

ランプは、約10秒以上ボタンを押さない時間が続くと、設定を記憶したまま通常の表示に戻ります。設定の途中でランプが通常の表示に戻ったときは、再度水勢ボタンを押してください。

3 止 を押す <設定完了>

・ウォシュレット本体表示部のランプは、約10秒以内で通常の表示に戻ります。

*1 約60秒以内に次のボタンを押さないと設定モードが解除されます。設定完了できなかった場合は、手順1からやり直してください。

●温度調節しても、便座が温かくなるとき→節電が「入」になっていませんか？ (P.18、19)

温水温度を調節する、「切」にする

1 止 と - を同時に約10秒以上押す

・「ピッ」という電子音が鳴り、〈設定モード〉に入ります。*1

2 - または + をお好みの温度段階になるまで押す

・ウォシュレット本体表示部のランプが切り替わります。

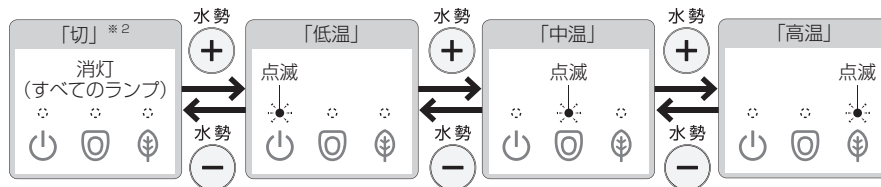

ランプは、約10秒以上ボタンを押さない時間が続くと、設定を記憶したまま通常の表示に戻ります。設定の途中でランプが通常の表示に戻ったときは、再度水勢ボタンを押してください。

3 止 を押す <設定完了>

・ウォシュレット本体表示部のランプは、約10秒以内で通常の表示に戻ります。

乾燥温度を調節する ●乾燥は「切」がありません。

1 止 と 乾燥 を同時に約10秒以上押す

・「ピッ」という電子音が鳴り、〈設定モード〉に入ります。*1

2 - または + をお好みの温度段階になるまで押す

・ウォシュレット本体表示部のランプが切り替わります。



ランプは、約10秒以上ボタンを押さない時間が続くと、設定を記憶したまま通常の表示に戻ります。設定の途中でランプが通常の表示に戻ったときは、再度水勢ボタンを押してください。

3 止 を押す <設定完了>

・ウォシュレット本体表示部のランプは、約10秒以内で通常の表示に戻ります。

*2 「切」のときでも、結露防止制御のため、温水温度が20℃以下になることはありません。

使いかた

節電機能

種類

便座の温度を切って節電します。

ウォシュレットに自動で節電してもらいたい

オフタイム節電

トイレを使い始めて8日目から、夜間などトイレを使用しないと判断した時間帯に、自動で便座の温度を切ります。

1～7日目

トイレの使用有無を記憶します。

- 便座ヒーターは、いつも「設定温度^{*1}」です。

8日目以降 <オフタイム節電中>

トイレを使用しない時間帯に節電します。(例：21時→8時)

- 便座ヒーターを「切」にします。^{*2}
- トイレを使用する時間帯(例の8時→21時)は、便座ヒーターが「設定温度^{*1}」です。
*ただし、休日などで7時間以上使わないと、便座ヒーターを「切」にして節電します。^{*2}

例：あるオフィスの場合
(8時～21時まで勤務したとき)

トイレの使用
○あり — なし
便座ヒーター
□設定温度^{*1} ■切

| | 夜 | | | 日中 | | | | | | | | | | | | | 夜 | | | 時 | | | | |
|-----|---|---|---|----|---|---|---|----|----|----|----|----|----|----|----|----|----|----|----|---|----|----|---|---|
| | 0 | 1 | 5 | 6 | 7 | 8 | 9 | 10 | 11 | 12 | 13 | 14 | 15 | 16 | 17 | 18 | 19 | 20 | 21 | | 22 | 23 | | |
| 1日目 | 月 | - | - | - | - | - | ○ | ○ | ○ | ○ | ○ | ○ | ○ | ○ | ○ | ○ | ○ | ○ | ○ | ○ | ○ | - | - | - |
| | 火 | - | - | - | - | - | ○ | ○ | ○ | ○ | ○ | ○ | ○ | ○ | ○ | ○ | ○ | ○ | ○ | ○ | ○ | - | - | - |
| | 水 | - | - | - | - | - | ○ | ○ | ○ | ○ | ○ | ○ | ○ | ○ | ○ | ○ | ○ | ○ | ○ | ○ | ○ | - | - | - |
| | 木 | - | - | - | - | - | ○ | ○ | ○ | ○ | ○ | ○ | ○ | ○ | ○ | ○ | ○ | ○ | ○ | ○ | ○ | - | - | - |
| | 金 | - | - | - | - | - | ○ | ○ | ○ | ○ | ○ | ○ | ○ | ○ | ○ | ○ | ○ | ○ | ○ | ○ | ○ | - | - | - |
| | 土 | - | - | - | - | - | ○ | ○ | ○ | ○ | ○ | ○ | ○ | ○ | ○ | ○ | ○ | ○ | ○ | ○ | ○ | - | - | - |
| 7日目 | 日 | - | - | - | - | - | ○ | ○ | ○ | ○ | ○ | ○ | ○ | ○ | ○ | ○ | ○ | ○ | ○ | ○ | ○ | - | - | - |
| 8日目 | 月 | - | - | - | - | - | ○ | ○ | ○ | ○ | ○ | ○ | ○ | ○ | ○ | ○ | ○ | ○ | ○ | ○ | ○ | - | - | - |
| | 火 | - | - | - | - | - | ○ | ○ | ○ | ○ | ○ | ○ | ○ | ○ | ○ | ○ | ○ | ○ | ○ | ○ | ○ | - | - | - |
| | 水 | - | - | - | - | - | ○ | ○ | ○ | ○ | ○ | ○ | ○ | ○ | ○ | ○ | ○ | ○ | ○ | ○ | ○ | - | - | - |
| | 木 | - | - | - | - | - | ○ | ○ | ○ | ○ | ○ | ○ | ○ | ○ | ○ | ○ | ○ | ○ | ○ | ○ | ○ | - | - | - |
| | 金 | - | - | - | - | - | ○ | ○ | ○ | ○ | ○ | ○ | ○ | ○ | ○ | ○ | ○ | ○ | ○ | ○ | ○ | - | - | - |
| | 土 | - | - | - | - | - | ○ | ○ | ○ | ○ | ○ | ○ | ○ | ○ | ○ | ○ | ○ | ○ | ○ | ○ | ○ | - | - | - |
| | 日 | - | - | - | - | - | ○ | ○ | ○ | ○ | ○ | ○ | ○ | ○ | ○ | ○ | ○ | ○ | ○ | ○ | ○ | - | - | - |

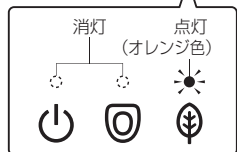
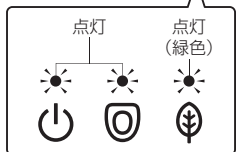

●オフタイム節電は、8日目以降も、トイレの使用有無を記憶して節電の時間帯を更新します。

決めた時間帯だけ節電したい

一定時間節電したいとき

一度設定すると、毎日その時刻から約9時間、自動で便座の温度を切ります。

毎日決まった時間にはたらかまず

節電を「入」にした時間になると

・約9時間、便座ヒーターを「切」にします。^{*2}

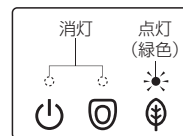

節電の時間帯でないときは

・便座ヒーターは、「設定温度^{*1}」です。

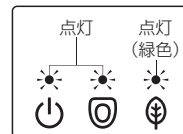

ウォシュレット本体表示部



※1 P.16、17で設定した温度です。
 ※2 便座ヒーターが「切」のときでも、便座に座ると一時的に温かくなります。
 (約15分間で設定温度になります。)

節電の設定 P.20・21

使いかた

節電機能

設定のしかた

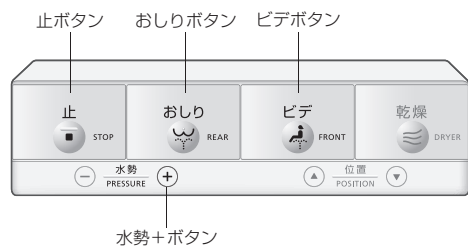

オフタイム節電

1 を約 10 秒以上押す
 ・ピッという電子音が鳴り、
 <設定モード>に入ります。*1

2 と を同時に
 約 3 秒以上押す

約3秒以上押すたびに切り替わる



3 押す
 <設定完了>

一定時間節電したいとき

1 節電したい時刻になったら、
 を約 10 秒以上押す
 ・ピッという電子音が鳴り、<設定モード>に入ります。*1

2 を約 3 秒以上押す

約3秒以上押すたびに切り替わる

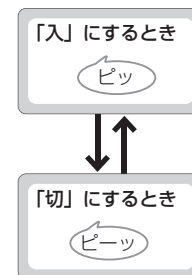

3 押す
 <設定完了>

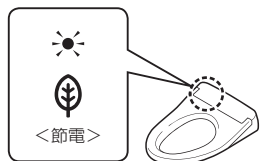

節電を設定すると「節電」ランプが点灯 (緑色) します。

*1 約 60 秒以内に次のボタンを押さないと設定モードが解除されます。
 設定完了できなかった場合は、手順 1 からやり直してください。

いろいろな使いかた

設定一覧

| 設定の種類 | | 変更できる設定 *太字は「はじめの設定」 | 設定の内容 | 参照ページ | |
|-----------------|-------|-------------------------|---------------|--|---|
| 管理の手間を削減 | 温度調節 | 暖房便座オフモード | 入/切 | <ul style="list-style-type: none"> 室温が約 26℃以上になると、自動で便座の温度を「切」にする / しない | P.25 |
| | オート機能 | せいけつ | ノズルきれい | 入/切 | <ul style="list-style-type: none"> 自動でノズルを洗浄する / しない |
| 便器きれい | | | 入/切 | <ul style="list-style-type: none"> 自動で便器内にミストをかける / かけない | |
| プレ脱臭 | | | 入/切 | <ul style="list-style-type: none"> 便座に座るまでの脱臭を自動でする / しない | P.26 |
| 脱臭 | | | 入/切 | <ul style="list-style-type: none"> 便座に座ってからの脱臭を自動でする / しない | |
| オートパワー脱臭 | | | 入/切 | <ul style="list-style-type: none"> 立ち上がってからパワー脱臭を自動でする / しない | |
| ライト | | 便器内 LED | 入/切 | <ul style="list-style-type: none"> 便器内を照らすライトを使う / 使わない | P.27 |
| | | きれいサイン | 入/切 | <ul style="list-style-type: none"> きれいサインを光らせる / 光らせない | |
| その他設定 | | 電子音 | 入/切 | <ul style="list-style-type: none"> 電子音を鳴らす / 鳴らさない*1 | P.27 |

※1 電子音を「鳴らさない」にしても、設定を変更するときは電子音が鳴ります。

いろいろな使いかた

オート機能

まず確認!

設定に使うボタン

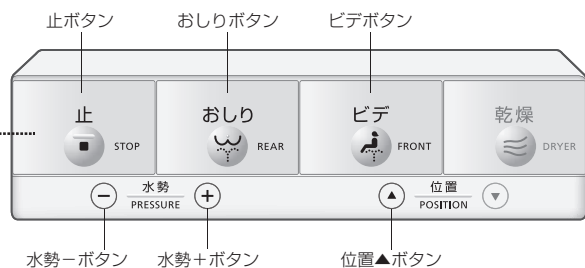

設定モードに入ると設定可能です



約 10 秒以上押す

[設定の種類によって
押すボタンが異なります。]

「ピッ」という電子音が鳴り、<設定モード>に入ります。

・約60秒以内に次のボタンを押さないと、<設定モード>が解除されます。
設定完了できなかった場合は、はじめからやり直してください。

温度調節

せいけつ

室温が約 26℃以上になると、
自動で便座の温度を「切」に
する / しない

暖房便座オフモード

自動でノズルを洗浄
する / しない

ノズルきれい

自動で便器内にミストを
かける / かけない

便器きれい

1



約10秒以上押す ピッ

2



約 3 秒以上押す

約 3 秒以上押すたびに
切り替わる

室温が約 26℃以上になると、
自動で便座の温度を「切」に

「する」とき
ピッ

「しない」とき
ピーッ

2



約 3 秒以上押す

約 3 秒以上押すたびに
切り替わる

自動でノズルを洗浄

「する」とき
ピッ

「しない」とき
ピーッ

2



同時に約3秒以上押す

約 3 秒以上押すたびに
切り替わる

自動で便器内にミストを

「かける」とき
ピッ

「かけない」とき
ピーッ

3



押す

<設定完了>

使いかた

いろいろな使いかた

オート機能

せいけつ

便座に座るまでの脱臭を自動で
する / しない

プレ脱臭



約10秒以上押す
ピッ



同時に約3秒以上押す

約3秒以上押すたびに
切り替わる

便座に座るまでの脱臭を自動で

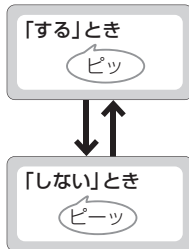

便座に座ってからの脱臭を自動で
する / しない

脱臭



同時に
約10秒以上押す
ピッ



約5秒以上押す

約5秒以上押すたびに
切り替わる

便座に座ってからの脱臭を
自動で

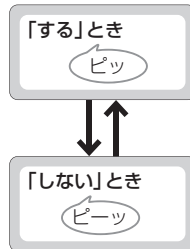

立ち上がってからパワー脱臭を
自動で
する / しない

オートパワー脱臭



約10秒以上押す
ピッ



同時に約3秒以上押す

約3秒以上押すたびに
切り替わる

立ち上がってからパワー脱臭を
自動で

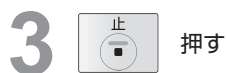
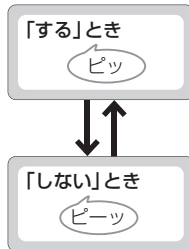

<設定完了>

その他設定

ライト

便器内を照らすライトを
使う / 使わない

便器内LED



約10秒以上押す



同時に約3秒以上押す

約3秒以上押すたびに
切り替わる

便器内を照らすライトを

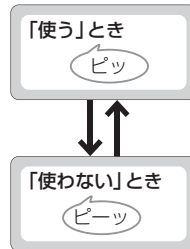

きれいなサインを
光らせる / 光らせない

きれいなサイン



同時に約3秒以上押す

約3秒以上押すたびに
切り替わる

きれいなサインを

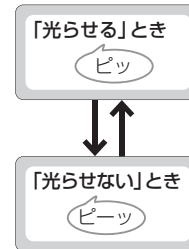

その他設定

電子音を
鳴らす / 鳴らさない

電子音

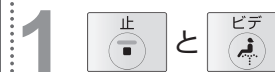

同時に
約10秒以上押す
ピッ



同時に約5秒以上押す

約5秒以上押すたびに
切り替わる

電子音を

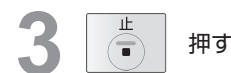
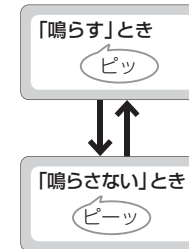

<設定完了>

電源プラグ

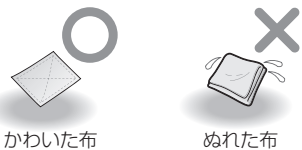

かわいた布

ぬれた布

1 電源プラグを抜き、かわいた布でふく

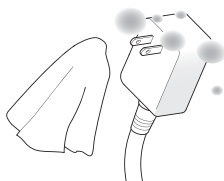

2 電源プラグを差し込み、作動確認をする (電源プラグについて→P.12 ※1)

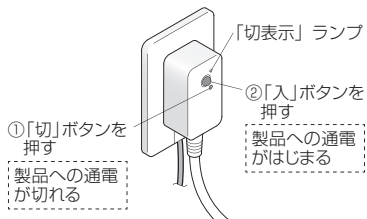

「切表示」ランプが、
①で点灯、②で消灯すれば正常です。

警告

- 電源プラグの刃などについたほこりは、定期的に取り除く
 - ・プラグを抜き、かわいた布でふいてください。
- 根元まで差し込む
- 抜くときは、電源プラグ本体を持つ
 - ・コードを引っ張ると、プラグやコードが傷みます。

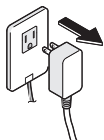

警告

- お手入れや点検のときは、必ず電源プラグをコンセントから抜く
(感電や誤作動による故障の原因)

お手入れの際は
安全のため
電源プラグを
抜いてください。 ※1 ※2



プラスチック部品には、
かわいた布やトイレット
ペーパーを使わないで
ください。
(傷つきの原因)

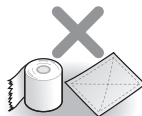

- ※1 「ノズルそうじ」使用時は除く
- ※2 電源プラグをコンセントから抜くと節電の設定が解除される場合があります。もう一度設定してください。(P.20、21)

ウォシュレット本体



水でぬらした
やわらかい布

・トイレットペーパー
・かわいた布
・ナイロンたわし(傷つきの原因)

1 電源プラグを抜き、水でぬらしたやわらかい布をよくしぼって、ふく

- 汚れがひどいときは
 - ・うすめた台所用中性洗剤をふくませたやわらかい布でふいてから、水ぶきする



2 電源プラグを差し込む ・「運転」ランプが点灯する

お願い

- ウォシュレットは電気製品です。内部に水が入ったり、洗剤がウォシュレット本体と便器のすき間に残らないよう、気をつけてください。(プラスチックを傷めたり、故障の原因)
- トイレ用洗剤で便器を掃除するときは、3分以内に洗い流し、便座は開けたままにしておいてください。
 - ・便器に残った洗剤はふき取ってください。
(洗剤の気化ガスがウォシュレット本体内に入ることによる、故障の原因)
- ノズルまわりにあるカバーは、無理な力で押し下したり引っ張ったりしないでください。
(破損や故障の原因)
- 便座裏面や便座クッションなども、水でぬらしたやわらかい布をよくしぼってふいてください。
(汚れ付着などによる変色の原因)

お手入れ

本体のすき間 (ウォシュレット本体と便器)

ウォシュレット本体と便器のすき間

ウォシュレット本体を取りはずして、便器の上面や本体の底面をお手入れできます。

1 電源プラグを抜き、ウォシュレット本体を取りはずす

- ・無理に引っ張らない (給水ホース、電源コード、信号線があるため)

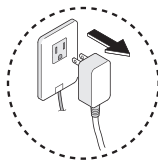

電源プラグを抜かないと、製品が誤作動し故障や感電の原因になります。

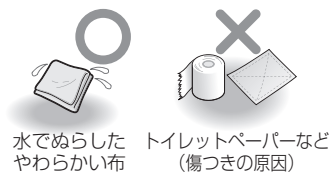

水でぬらした やわらかい布 (正しい) トイレtpーパーなど (傷つきの原因)

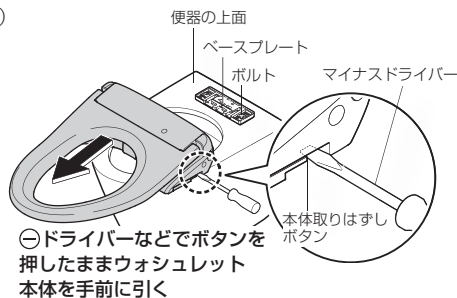

⊖ドライバーなどでボタンを押したままウォシュレット本体を手前に引く

2 便器の上面とウォシュレット本体の底面をお手入れする

- ・うすめた台所用中性洗剤をふくませた やわらかい布でふいてから、洗剤が残らないよう水ぶきする
- ・ウォシュレット本体を傾けない (故障の原因)

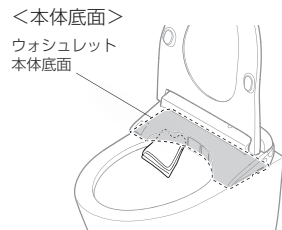

3 ウォシュレット本体を取り付ける

- ・ウォシュレット本体とベースプレートの上に、コード類を挟み込まないようにしてください。
- ・電源コード・信号線は、手をそえてライニング内に戻してください。

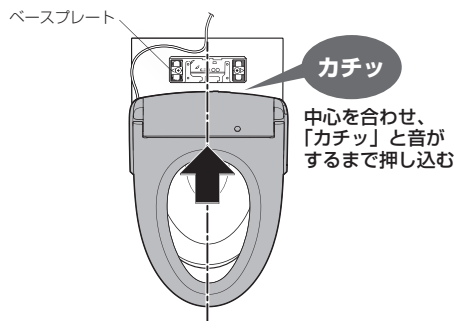

取り付け後、ウォシュレット本体を手前に引き、はずれないことを確認する

⚠️注意

- ❗ ウォシュレット本体は、ベースプレートに「カチッ」と音がするまで確実に押し込む (ウォシュレット本体がはずれて落下するおそれ)

4 電源プラグを差し込む

- ・「運転」ランプが点灯する

ノズル

脱臭フィルター

ノズル

<汚れが気になるとき(ノズルそうじ)>

1 ノズルを出す

- ① を約10秒以上押す
・「ピッ」という電子音が鳴ります。

- ② を約3秒以上押す

- ・ノズルが出て掃除のための水が出る
- ・約5分後に自動で戻る

2 やわらかい布で水ぶきする

- ・ノズルを無理に引っ張ったり、押し込んだり、押さえつけたりしない (破損や故障の原因)

3 を押す

- ・ノズルが戻る

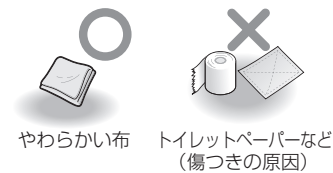

やわらかい布 トイレtpーパーなど (傷つきの原因)

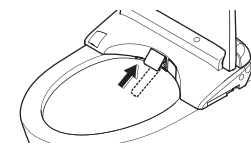
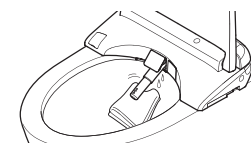

脱臭フィルター

1 電源プラグを抜き、脱臭フィルターを取りはずす

- ・つまみを持って、外側に引き出す
- ・無理に引っ張らない (破損や故障の原因)

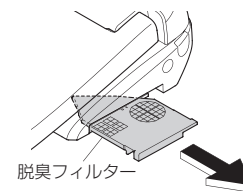

2 歯ブラシなどで掃除をする

- ・水洗い時は、取り付け前に水気を取る
- ・汚れ、目詰まりなどがひどい場合は、交換をおすすめします。(購入はP.44)

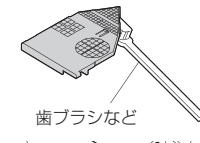

3 脱臭フィルターを取り付け、電源プラグを差し込む

- ・「運転」ランプが点灯する

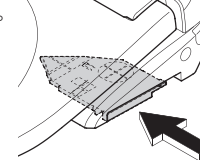

お手入れ

給水フィルター付 水抜栓

給水フィルター付 水抜栓

<水勢が弱くなったと思ったとき>



- 1** 止水栓または元栓を閉める (P.4)
 ・給水が止まる

注意

⊘

止水栓や元栓を開けたまま、給水フィルター付水抜栓を取りはずさない
 (水が噴き出す原因)

- 2** ノズルを出す
- ①  を約10秒以上押す
 ・「ピッ」という電子音が鳴ります

- ②  を約3秒以上押し、ノズルを伸出させた後、
 を押してノズルを戻す
 (給水管の圧抜き)

- 3** 電源プラグを抜く

- 4** 便座を開ける

- 5** カバーを開けて、給水フィルター付水抜栓を取りはずす

- ①カバーの切り欠き部に⊖ドライバーを差し込んで開ける



- ②給水フィルター付水抜栓を⊖ドライバーでゆるめて、引っ張る

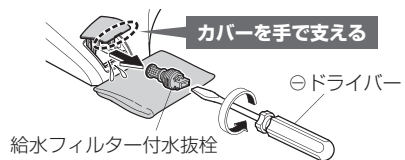

- 6** 歯ブラシなどで掃除をする
 ・給水フィルター付水抜栓取付穴のゴミも取り除く
 ・汚れ、目詰まりなどがひどい場合は、交換をおすすめします。(購入はP.44)

- 7** 給水フィルター付水抜栓を取り付け、カバーを閉める
 ①給水フィルター付水抜栓を押し込み、
 ⊖ドライバーで確実に締める

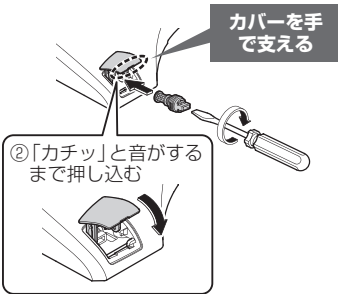

- 8** 電源プラグを差し込む
 ・「運転」ランプが点灯する

- 9** 止水栓または元栓を開ける (P.12)



こんなときは

断水で水が流せないとき

お使いの便器の取扱説明書をあわせてご確認ください。

- 1** バケツで水を流す
- 2** 流した後、水位が低くなったら水をつぎ足す
 (水位が上がらなくなるまで)
 ・においを防ぐため

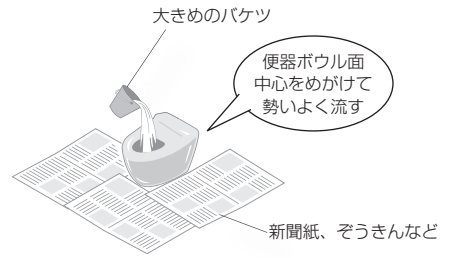

- お願い**
 ・断水が復帰したら、必ず大洗浄してください。
 (排水管に汚物が停滞する可能性があるため)

こんなときは

脱臭が弱くなったとき

脱臭フィルターを掃除してください。(P.31)

それでもにおいが気になるときは、脱臭カートリッジを交換してください。(購入はP.44)

1 電源プラグを抜き、ウォシュレット本体を取りはずす (P.30)

2 ウォシュレット本体右後方部のルーバーを取りはずす

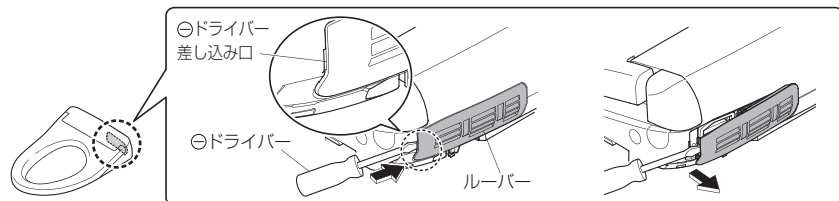

3 脱臭カートリッジを取りはずす

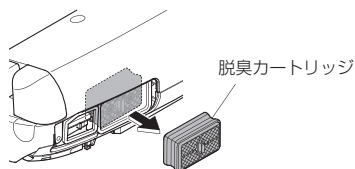

ご注意

脱臭カートリッジの黒粉が手に付いたときは、すぐに手を洗ってください。(炎症を起こすおそれ)

4 新しい脱臭カートリッジとルーバーを取り付ける

・確実に奥まで押し込む

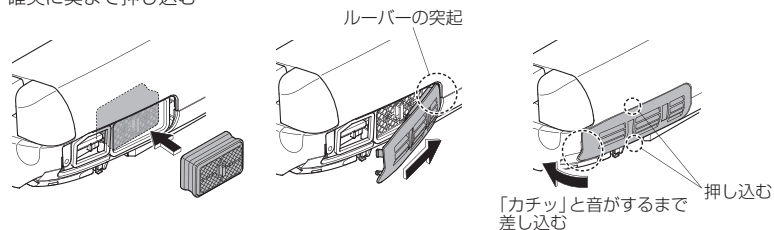

5 ウォシュレット本体を取り付けて、電源プラグを差し込む (P.30)

・「運転」ランプが点灯する

凍結予防をするとき

外気温が0℃以下になるときは、凍結予防を行ってください。

お願い

- ・外気温が0℃以下になるときは、節電しないでください。(製品が破損するおそれ)
- ・周囲の温度が0℃以下にならないよう、トイレ内を暖めるか、凍結予防を行ってください。

凍結予防のしかた

1 止水栓または元栓を閉める
・給水が止まる

注意

止水栓や元栓を開けたまま、給水フィルター付水抜栓を取りはずさない
(水が噴き出す原因)

2 配管の水を抜く

- ① 止水ボタンを約10秒以上押し
・「ピッ」という電子音が鳴ります。
- ② ビデボタンを約3秒以上押し、ノズルを伸出させた後、止水ボタンを押してノズルを戻す
(給水管の圧抜き)

2. 電源プラグを抜く

3. カバーを開けて、給水フィルター付水抜栓を取りはずす

①便座を開ける

②カバーの切り欠き部にドライバーを差し込んで開ける

③給水フィルター付水抜栓をドライバーでゆるめて、引っ張る

④給水ホースの水を抜く

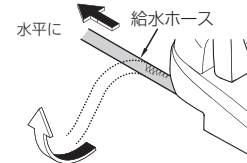

4. 給水フィルター付水抜栓を取り付け、カバーを閉める

- ①給水フィルター付水抜栓を押し込み、ドライバーで確実に締める

カバーを手で支える

②「カチッ」と音がするまで押し込む

5. 電源プラグを差し込む
・「運転」ランプが点灯する

3 便座温度を「高」にする (P.16)

再度ウォシュレットをお使いになるときは
・再通水が必要です。(P.36)

必要なとき

こんなときは

長期間使わないとき

トイレを長期間使わないときは、水抜きをしてください。

(タンク内の水が腐敗して皮膚の炎症などをおこす原因)

お願い ・凍結の恐れがあるときは、凍結予防を行ってください。(P.35) (製品が破損する恐れ)

水抜きのしかた

- 1 止水栓または元栓を閉める
・給水が止まる
 - 2 配管の水を抜く
(P.35 手順 2 1～4)
- 凍結のおそれがあるときは
 - ・便器のたまり水(封水)に不凍液を入れるなどして凍結しないようにしてください。
(不凍液はそのまま流さず、使用前に回収し、廃棄処分してください。)
 - 再度ウォシュレットをお使いになるときは
 - ・再通水が必要です。(下記)

故障かな?と思ったら

まず、P.37～40の処置方法をお試しください。それでも直らないときは、お求めの取付店・販売店またはTOTOメンテナンス(株)修理受付センターにご相談ください。

注意

! 水漏れが起きたら、止水栓を閉める

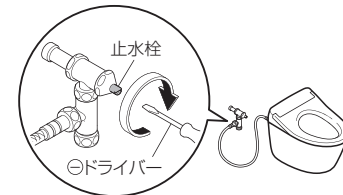

まず、ご確認ください

運転ランプが点灯していますか?

■電源プラグの切表示ランプが点灯していませんか?
→「入」ボタンを押す(ランプ消灯)



■「運転」ランプが点滅していませんか?
→ウォシュレット本体がきちんと取り付けられていません。
再度取り付けてください。(P.30)

■配電盤のブレーカーが入っていますか?
→停電したり、ブレーカーが「切」になっていないか確認する

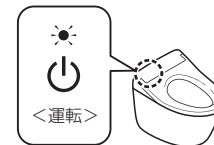

節電ランプが点灯していませんか?

■点灯中は節電中(P.18、19)のため、便座の温度を下げたり便座ヒーターを切ったりしています。

リモコンで動きますか?

■ウォシュレットやリモコンの近くに金属物を置いていませんか?
→金属物を移動してください。

再通水のしかた

- 1 止水栓または元栓を開ける
・配管やウォシュレット本体から水漏れしていないことを確認する
- 2 電源プラグを抜いているときは電源プラグをコンセントに差し込む
・「運転」ランプが点灯する

- 3 ノズルから水を出す
 - ①手または腕で着座センサー部(詳細はP.8を参照)に触れたまま、
 - ②リモコンの「おしり」ボタンを押して、ノズルから水を出す
・水は紙コップなどで受けてください。
 - ③手または腕を着座センサー部からはずす

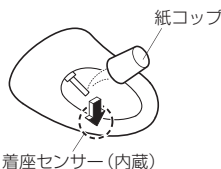

■残水が凍結して水が出ないとき

・トイレ内を暖め、お湯に浸した布で給水ホースと止水栓を温める

故障かな？と思ったら

おしり・ビデ洗浄・ノズル

| こんなとき | ご確認ください | 参照ページ |
|--------------------------|---|---------|
| ノズル(洗浄水)が出ない | ●冬場など気温が低いときは、お湯を出す準備のためリモコンのボタンを押してからノズルが出てくるまで時間がかかります。 | - |
| | ●約2時間以上連続して座っていませんか？(安全のため、操作できなくなります) →一度便座を立ち、再度お使いください。 | - |
| | ●他で水を使用していたり、断水などにより給水圧が大きく減少すると安全のため機能が停止することがあります。 →電源プラグを抜き、約10秒後に再度差し込んでください。 同じ現象を繰り返すとき→故障の可能性があります。TOTOメンテナンス(株)修理受付センターへ連絡してください。 | 41 |
| | ●便座に座るとき、着座センサー部に便座カバーや洋服などがかかっていますか。または、着座センサー部に触れずに座っていませんか。 →着座センサーの位置を確認して、肌が直接触れるように座ってください。 | 8 |
| | ●便座カバー、幼児用便座などを使っていませんか？ →カバーは、はずしてください。 幼児用便座や、やわらか補高便座は、使うたびにはずしてください。 | 9 |
| ノズルは出るが洗浄水が出ない/洗浄水の勢いが弱い | ●断水していませんか？ →「止」ボタンを押し、断水が終わるのを待ってください。 | - |
| | ●止水栓が閉まっていますか？ →止水栓を全開にしてください。 | 12 |
| | ●給水フィルター付水抜栓にゴミが詰まっていますか？ →フィルターを掃除してください。 | 32 |
| | ●水勢の設定が弱くなっていませんか？ | 15 |
| 洗浄水が冷たい | ●温水温度の設定が「切」または低くなっていませんか？ ●給水温度やトイレ室温が低い場合、吐水はじめの温水温度が低いことがあります。 | 17 - |
| 途中で止まる | ●おしり・ビデ洗浄は5分間連続使用すると自動で止まります。 ●着座センサーが検知しにくくなっていませんか？ →途中で腰を浮かせたり、便座の左よりに座ると、着座センサーが検知しにくくなり途中で止まる場合があります。 | - 8 |
| ノズルから勝手に水が出る | ●便座に座ると、お湯を出す準備のために数秒間水が出ます。 ●きれいなサインがサイクル点灯していませんか？ ・「ノズルきれい」がはたらき、ノズルを洗浄しています。 | - 14 |
| 温風乾燥の温度が低い | ●乾燥温度の設定が低くなっていませんか？ | 17 |
| | ●約10分間連続使用すると自動で止まります。 ●着座センサーが検知しにくくなっていませんか？ →途中で腰を浮かせたり、便座の左よりに座ると、着座センサーが検知しにくくなり途中で止まる場合があります。 | - 8 |

温風乾燥

| こんなとき | ご確認ください | 参照ページ | |
|----------------|---|--|---|
| 便座が冷たい | ●便座温度の設定が「切」、または低くなっていませんか？ | 16 | |
| | ●節電中になっていませんか？ ・ウォシュレット本体表示部の「節電」ランプが点灯、「運転」ランプが消灯している場合は、節電がはたらいています。 便座に座ると一時的に便座ヒーターが入り、約15分で温かくなります。 →節電が「入」になっている場合は、「切」に変更することもできます。 | 18,19 20,21 | |
| | ●便座に長時間座っていませんか？ ・座ってから約20分以上たつと温度が下がり、約1時間以上たつとヒーターが「切」になります。 →一度便座を立ち、再度お使いください。 | - | |
| | ●便座カバーを取り付けていませんか？ →カバーは、はずしてください。 | 9 | |
| | ●「暖房便座オフモード」が「入」になっていませんか？ ・室温が約26℃以上になると、自動で便座の温度を「切」にしています。 | 16,25 | |
| 節電ランプが点灯しない | ●電源プラグを抜いたり、停電しませんでしたか？ ・設定が解除される場合があります。→もう一度設定してください。 | 20,21 | |
| 節電 | オフタイム節電が作動しない | ●トイレの使用有無を記憶するのに7日間かかり、8日目から節電します。 ●電源プラグを抜くなどして電源がおちると、オフタイム節電に記憶されている時間帯が消え、再び電源を入れた時点から記憶をはじめ、8日目から節電します。 ●オフタイム節電がはたらいているとき(便座ヒーターが「切」の時間帯)に便座に座ると、この時間帯のみ約3週間は便座ヒーターが設定温度になります。 | 18 - - |
| | 脱臭 | 脱臭がきかない | ●「脱臭」が「切」になっていませんか？→「入」にしてください。 ●便座に座っても、作動音が聞こえないとき →着座センサー部に肌が触れるように座ってください。 便座に座ると、作動音が聞こえるとき→脱臭フィルターを掃除してください。 それでもにおいが気になるときは、脱臭カートリッジを交換してください。 |
| 異臭がする | | ●市販の芳香剤や消臭剤などを使っていませんか？ ・ウォシュレットの脱臭効果が低下したり、異臭がすることがあります。 →芳香剤や消臭剤を取ってください。 それでもにおいが気になるときは、脱臭カートリッジを交換してください。 | - 34 |
| オートパワー脱臭が作動しない | | ●「オートパワー脱臭」が「切」になっていませんか？→「入」にしてください。 ●便座から立ち上がり約10秒後に作動します。 | 26 - |
| きれい | きれいなサイン・便器内LEDが点灯しない | ●「きれいなサイン」「便器内LED」の設定が「切」になっていませんか？ →「入」にしてください。 | 27 |
| | プレミストアフターミストが出ない | ●「便器きれい」が「切」になっていませんか？ →「入」にしてください。 ●便座が開いているときは出ません。 ●アフターミスト終了後、約90秒間はプレミストしません。 | 25 - |
| | プレミストが勝手に出る | ●人体検知センサーが検知するとプレミストが出ます。 →人体検知センサーの検知範囲を調整するシールを別売品で準備しています。 ●洗浄機能(おしり・ビデ)を使用しない時間が約8時間になると、「便器きれい」がはたらき便器内にミストをかけます。 | 44 14 |

必要なとき

故障かな？と思ったら

| こんなとき | ご確認ください | 参照ページ |
|---|--|-------|
| 配管接続部から水漏れする | ●接続部のナットが緩んでいたら、モンキーレンチなどできつく締めてください。 →それでも止まらないときは、止水栓を閉め、修理を依頼してください。 | 41 |
| | ●ウォシュレット本体を固定しているボルトが緩んでいませんか？ →TOTOメンテナンス(株)修理受付センターにご連絡ください。 | 41 |
| ウォシュレット本体がガタつく | 入室したとき | |
| | ●「便器きれい」が「入」のときは、便器内に汚れを付きにくくするためプレミストがはたらき、ミストをかける音がします。 →「切」に変更することもできます。 | 25 |
| | 使用後、便器から離れるとき | |
| | ●「オートパワー脱臭」が「入」のときは、便座から立ち上がって約60秒間、においを吸い込む力をアップするための音がします。 →「切」に変更することもできます。 | 26 |
| | ●「ノズルきれい」が「入」のときは、洗浄機能(おしり・ピテ)を使用した場合に、ノズルを出してきれい除菌水で洗浄する音がします。 →「切」に変更することもできます。 | 25 |
| ●「便器きれい」が「入」のときは、便座に座って使用した場合に、便器内にきれい除菌水のミストをかける音がします。 →「切」に変更することもできます。 | 25 | |
| ●「ノズルきれい」などがはたらいたあとに、ノズルを出して製品内部の残水を抜くための作動音がします。 | — | |
| ●製品の換気のためにファンが作動する音がします。(約30分間) | — | |
| 使用していないとき(夜間など) | | |
| ●「ノズルきれい」または「便器きれい」が「入」のときは、約8時間洗浄機能(おしり・ピテ)を使用しない場合に、次のような音がします。 「ノズルきれい」：きれい除菌水でノズルを洗浄する音 ：動作のあとにノズルを出して製品内部の残水を抜く音 「便器きれい」：便器内にきれい除菌水のミストをかける音や作動音 →「切」に変更することもできます。 | 25 | |
| ●凍結による破損を予防するために、ノズルを出して製品内部の残水を抜く作動音がする場合があります。 | — | |

その他

ウォシュレット本体から音がする

アフターサービス

修理を依頼する前に、「故障かな？と思ったら」(P.37～40)をご確認ください。

■保証書(47ページに記載してあります。)

- この説明書は保証書付です。必ず「取付店・販売店、お取付日」などの記入をお確かめになり保証書をよくお読みのうえ、大切に保管してください。
- 保証期間は、お取付日から1年間です。

■補修用性能部品の最低保有期間

- ウォシュレットの補修用性能部品(※1)の最低保有期間は、製品の生産終了後10年です。
※1 機能維持に不可欠な部品で使用期間中に取り替えの必要が発生する可能性が大きいもの
- 補修用性能部品の保有期間が経過いたしますと修理できない場合があります。
保有期間内においても代替品(仕様・形状・材質などが異なる部品)での提供場合がありますので、ご了承願います。

■部品交換について

- 無料修理により取りはずされた部品・製品はTOTO(株)の所有となります。

■保証期間中に修理を依頼されるとき

- もう一度説明書をよくお読みいただきご確認のうえ、なお異常のあるときにはお求めの取付店・販売店またはTOTOメンテナンス(株)修理受付センターに修理を依頼してください。保証書の記載内容により修理いたします。
- 修理を依頼されるときは必ず保証書をご提示ください。

連絡していただきたい内容

- ご住所、ご氏名、電話番号
- 製品名、品番(TCF・・・) → 本体をご覧ください。
- お取付日 → 保証書をご覧ください。
- 訪問ご希望日

【お客様の個人情報のお取扱い】

お客様からお預りした個人情報は関連法令及び社内諸規定に基づき、慎重かつ適切にお取扱いします。詳しくはTOTOホームページをご覧ください。

■保証期間経過後修理を依頼されるとき

- お求めの取付店・販売店またはTOTOメンテナンス(株)修理受付センターにまずご相談ください。修理により製品の機能が維持できる場合には、ご希望により有料で修理します。

TOTO ホームページ

<https://jp.toto.com>

定期点検のおすすめ

- 逆流防止装置は必ず6年ごとに定期点検を行ってください。(水が逆流し、人体に影響を及ぼす原因になります。)機能部品は、お取付日より3年以上たったものは定期点検をおすすめします。
なお、点検はTOTOメンテナンス(株)修理受付センターにご依頼ください。

お問い合わせ先

安心・信頼のTOTOメンテナンス(株)修理受付センターへ

ホームページ <https://www.tom-net.jp>

TEL ☎ 0120-1010-05

FAX ☎ 0120-1010-02

受付：年中無休 受付時間：8:00～19:00

訪問修理：年中無休(一部地域を除く) 営業時間：9:00～18:00

定期点検を行った日付を記入しておきましょう!

| | 日付 |
|--------|----|
| お取付日 | |
| 1回目点検日 | |
| 2回目点検日 | |
| 3回目点検日 | |

修理料金について【TOTOメンテナンス(株)修理受付センターにご依頼の場合】

修理により商品の機能が維持できる場合には、ご希望により有料にて修理をさせていただきます。

標準修理料金は **技術料** + **部品代** + **訪問料** で構成されています。

ただし、補修用性能部品の保有期間が経過している商品は、修理できない場合がございます。

重大事故防止のお願い

重大事故防止のためのお願い

温水洗浄便座は電気製品です

ご自宅の温水洗浄便座、
何年お使いですか？
故障していませんか？



長年のご使用や故障したままのご使用は、
電子・電気部品が劣化して発煙・発火などの恐れがあります。

温水洗浄便座を安全に使う3つのポイント

①

定期的な点検を
おすすめします。
まずは自分で
安全チェックを。

安心してご使用いただくため、定期的
な点検(有料)をおすすめします。

②

リコール製品や
故障した製品は
使わない
でください。

発煙・発火などの原因になります。す
ぐに電源プラグを抜き、止水栓を閉め
てご使用を中止してください。

③

長期間お使いの
製品は点検と
買い替えを
ご検討ください。

長期間(10年以上)ご使用の温水洗
浄便座は買い替えをご検討ください。

温水洗浄便座 セルフ安全チェックポイント

- トイレが焦げ臭いなどいつもと違うにおいがする。
- 便座がときどき冷たい(節電中は除く)。
- 便座が異常に熱いときがある。
- お湯や温風が異常に熱い、または冷たいときがある。
- 便座のゴム足が外れている、ガタツキがある。
- 便座コードの発熱やねじれ、キズ、挟み込みがある。
- 便座にひびや割れがある。
- 操作部のシールがめくれたり、ひび割れたりしている。
- 電源プラグやコードの発熱や焦げ、変色がある。
- 製品や便器を伝って水漏れしている。
- 使うときだけ少量の水がたれて水漏れしている。

上記症状は、発煙・発火などの原因になります。すぐに電源プラグを抜き、止水栓を閉めてご使用を中止し、
販売店、工事店またはメーカーへご連絡ください。

一般社団法人
発行元: **日本レストルーム工業会**

<https://www.sanitary-net.com/>

トイレナビ



詳細はこちらを
ご覧ください



一般社団法人
リビングアメニティ協会

仕様

【ウォシュレット】

| 項目 | | 内容 |
|--------------------------|--|---|
| 定格電源 | | 交流 100 V 50 / 60 Hz |
| 定格消費電力 | | 1260 W |
| 区分 ^{*1} | | 瞬間式 |
| 年間消費電力量 ^{**2*3} | | 86 kWh/年 (110 kWh/年) |
| 電源コード長さ | | 1.0 m (漏電保護プラグ、アース線付) |
| 洗浄装置 | 吐水量 ^{*4} | おしり洗浄 約 0.27 ~ 0.43 L / min ビデ洗浄 約 0.29 ~ 0.43 L / min |
| | 吐水温度 | 温度調節範囲: 切、約 35 ~ 40 °C |
| | ヒーター容量 | 1200 W |
| | 安全装置 | 温度ヒューズ |
| 温風乾燥装置 | 逆流防止装置 | パキュームブレーカー、逆止弁 |
| | 温風温度 ^{*5} | 温度調節範囲: 約 35 ~ 60 °C |
| | 風量 | 約 0.25 m ³ /min |
| 暖房便座 | ヒーター容量 | 261 W |
| | 安全装置 | 温度ヒューズ |
| | 表面温度 | 温度調節範囲: 切、約 28 ~ 36 °C |
| 脱臭装置 | ヒーター容量 | 50 W |
| | 安全装置 | 温度ヒューズ |
| | 方式 | O ₂ 脱臭 |
| 風量 | 標準モード: 約 0.09 m ³ / min、パワーモード: 約 0.16 m ³ / min | |
| | 消費電力 | 標準モード: 約 1.6 W、パワーモード: 約 4.0 W |
| 給水圧力 | 最低必要水圧: 0.05 MPa (流動時) 最高水圧: 0.75 MPa (静止時) | |
| 給水温度 | 0 ~ 35 °C | |
| 周囲使用温度 | 0 ~ 40 °C | |
| 製品寸法 | 幅 383 × 奥行 519 × 高さ 94 mm | |
| 製品質量 | 約 3.9 kg | |

*1 省エネ法 (2012 年度基準) の区分

*2 省エネ法 (2012 年度基準) に基づいた測定値、() 内は節電機能を使用しない場合の年間消費電力量

*3 便ふた付の場合の仕様で記載しています。

*4 水圧 0.2 MPa のとき (流動時)

*5 温風吹出口における当社測定点の温度

●この製品は、日本国内専用製品です。

【リモコン】

| 項目 | 内容 |
|--------|---------------------|
| 定格電源 | 交流 100 V 50 / 60 Hz |
| 定格消費電力 | 1 W |

■抗菌 (※抗菌力は、抗菌加工された製品の表面に細菌が直接触れないと発揮されません。)

| | |
|---------|---|
| 抗菌効果 | 製品表面の細菌の増殖を抑制します。これは JIS Z 2801 の抗菌性試験方法による試験を JNLA 認定試験所で実施し、その結果が JIS Z 2801 の抗菌効果の基準を満たしたものです。これにより感染防止、防汚、防カビ、防臭、ぬめり防止などの副次的効果を訴求するものではありません。 |
| 抗菌加工部位 | 暖房便座、ノズル、リモコン (ボタン) |
| 抗菌剤の種類 | 無機系 |
| 抗菌性能持続性 | (一社) 日本建材・住宅設備産業協会基準により確認 |
| 安全性 | (一社) 日本建材・住宅設備産業協会基準により確認 |
| 禁止事項 | ウォシュレット部: 酸性、アルカリ性の洗剤は使用しないでください。 |
| 取扱注意事項 | 抗菌力を発揮させるために、製品の表面はよく掃除された状態に保ってください。 |

必要なとき

交換部品 / 別売品

●仕様、品番などは、予告なく変更する場合があります。
希望小売価格などの詳細は、TOTO パーツショップをご確認ください。
<https://tom-parts.jp.toto.com>



交換部品

■給水フィルター付水抜栓 (P.32)



品番 TCM9032

■脱臭フィルター (P.31)



ご購入には、本体に記載している色名が必要です。

品番 TCM9920

■便座クッション (P.11)



品番 TCM1792R

■脱臭カートリッジ (P.34)



品番 TCM11074

別売品

■シール (人体検知センサー用)

センサーの検知範囲を調整するシールです。

品番 TCA299

■ウォシュレット。管理清掃用リモコン
日々のお手入れ時に、ウォシュレットの運転「入/切」や温度調節などをワンタッチで操作できます。



品番 TCA393

TOTO メンテナンス (株)TOTO パーツセンター (裏表紙参照) でご購入の場合

■お届けについて

ご注文から2週間以内に宅配便でお届けします。
※ご注文が集中し、商品の品切れによりお届けが遅れる場合があります。
あらかじめご了承ください。またお届けが大幅に遅れる場合は、お届け予定日をご連絡いたします。

■お支払いについて

お届けした宅配業者に、商品代、送料、消費税相当額をお支払いください。
送料につきましては、別途 TOTO パーツセンターへお問い合わせください。

■返品・交換について

交換部品の不良などによる返品、交換については、商品到着後8日以内に TOTO パーツセンターまでご返送ください。
送料は TOTO パーツセンターが負担し商品を送付させていただきます。
お客様の都合による返品、交換については、商品到着後8日以内に TOTO パーツセンターまでご返送ください。なお送料はお客様負担となりますのでご了承ください。お客様の元で、汚れたり破損した商品や、一度ご使用になられた商品の返品、交換はいたしかねますので、あらかじめご了承ください。

定期的な点検

製品の長期間の使用に伴い生ずる劣化(経年劣化)により、安全上支障が生じるおそれがあります。
経年劣化による重大事故(火災、感電、やけど、けが、水漏れなど)を防止し、製品をより長く、安全・快適にお使いいただくために、お客さま自身による以下の点検を年1回以上実施いただきますようお願いいたします。
不具合があったときは、お求めの取付店・販売店または TOTO メンテナンス (株) 修理受付センターへご連絡ください。

ウォシュレット本体

- ひび割れ・欠け・ガタツキ・変色がありませんか?
- 異常に熱かったり、異常音・異臭がありませんか?
- 水漏れがありませんか?
- 正常に作動していますか?

電源プラグ

- ほこりが付いている場合は、取り除いてください。(P.28)
- 異常に熱かったり、異常音・異臭がありませんか?

電源コード

- 傷み・はさみ込み・つぶれ・折れ曲がりはありませんか?
- 異常に熱かったり、異常音・異臭がありませんか?

止水栓

- 水漏れがありませんか?
- 傷み・はさみ込み・つぶれ・折れ曲がりはありませんか?

給水ホース

- 電源プラグに接触していませんか?
- 傷み・はさみ込み・つぶれ・折れ曲がりはありませんか?
- 水漏れがありませんか?

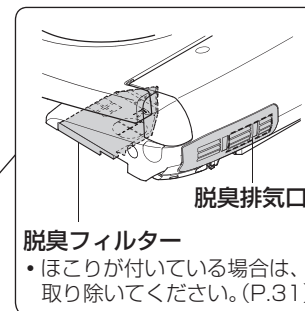

脱臭排気口

脱臭フィルター

- ほこりが付いている場合は、取り除いてください。(P.31)

便座

- ひび割れ・欠け・ガタツキ・変色がありませんか?
- 異常に熱かったり、異常音・異臭がありませんか?
- 正常に作動していますか?
- 便座クッションがはずれている場合は、ご購入ください。(P.44)

| 点検箇所 | 実施日(年・月・日) | | |
|-----------|------------|-----|-----|
| ウォシュレット本体 | / / | / / | / / |
| 電源プラグ | / / | / / | / / |
| 電源コード | / / | / / | / / |
| 止水栓 | / / | / / | / / |

| 点検箇所 | 実施日(年・月・日) | | |
|---------|------------|-----|-----|
| 給水ホース | / / | / / | / / |
| 脱臭フィルター | / / | / / | / / |
| 脱臭排気口 | / / | / / | / / |
| 便座 | / / | / / | / / |

必要なとき

この保証書は、保証書の記載内容により無料修理を行うことをお約束するものです。お取付日から下記期間中に故障が発生した場合は、この保証書をご提示のうえ、お求めの取付店・販売店またはTOTOメンテナンス(株)修理受付センターに修理をご依頼ください。

<TOTOメンテナンス(株)修理受付センター>

〒105-8306 東京都港区海岸1-2-20 汐留ビルディング

TEL ☎.0120-1010-05 FAX ☎.0120-1010-02

| | | | | |
|-----|--------------------|---|------|-----------|
| お客様 | おなまえ | 様 | 取付店 | 印 |
| | 〒 | | 販売店 | |
| | おところ | | TEL | - |
| | | | お取付日 | 年 月 日 |
| 品番 | ウォシュレット TCF598型 | | 保証期間 | お取付日から1年間 |

お客様へ

本書をお受け取りになるときに、お求めの取付店・販売店、扱者印、お取付日が記入されていることを確認してください。本書は再発行いたしませんので大切に保管してください。

無料修理規定

1 取扱説明書、施工説明書、本体貼付ラベルなどの注意書にしたがった正常な使用状態で故障した場合には、表記の期間無料修理いたします。

2 保証期間内に故障して無料修理を受ける場合は、取付店・販売店またはTOTOメンテナンス(株)修理受付センターにご依頼のうえ、出張修理に際して本書をご提示ください。

3 ご贈答品などで本書に記入してある取付店・販売店に修理をご依頼できない場合には、TOTOメンテナンス(株)修理受付センターにご相談ください。

4 保証期間内でも次の場合には有料修理になります。

- 使用上の不注意、過失による不具合および不当な修理や改造、分解、破壊行為による故障および損傷
- お取付後の移設などに起因する故障および損傷
- 建築躯体の変形など商品以外の不具合に起因する当該品の不具合
- ねずみなどの動物や昆虫が噛んだり、動物や昆虫の死骸の製品内残留などによる不具合
- 火災、地震、水害、落雷、その他の天災地変、公害やガス害(硫化水素ガス)、塩害、異常電圧による故障および損傷
- 製品の凍結による故障および損傷
- 指定以外の電源(電圧、周波数)、および送電線・周辺器具など外部から発生する電磁波による不具合
- 指定以外の水質(水道法に定められた飲料水の水質基準に適合しない水)の給水による不具合
- 車両、船舶などの移動体への搭載に使用された場合の故障および損傷
- 駅、商業施設など使用回数の多い場所に設置された場合の摩耗劣化による不具合
- ゴミかみや水あか固着による不具合
- 乾電池などの消耗による不具合
- 日常のお手入れ箇所(水抜きやフィルターなど)のOリングやパッキンなどの摩耗劣化による不具合
- 本書の提示がない場合
- 本書にお客様名、取付店・販売店、扱者印、お取付日の記入がない場合、あるいは字句を書き替えられた場合

5 本書は日本国内においてのみ有効です。

6 本書は再発行いたしませんので紛失しないよう大切に保管してください。

部品交換について

無料修理により取りはずされた部品・製品はTOTO(株)の所有となります。

※本書は上記に明示した期間、条件のもとにおいて無料修理をお約束するものです。したがって本書によってお客様の法律上の権利を制限するものではありません。保証期間経過後の修理などについてご不明の場合は、TOTO(株)お客様相談室またはTOTOメンテナンス(株)修理受付センターにお問い合わせください。

修理完了後にお渡りする修理伝票には修理内容を記載していますので、紛失しないよう大切に保管してください。

TOTO 株式会社

〒802-8601 福岡県北九州市小倉北区中島 2-1-1

お客様相談室 TEL ☎.0120-03-1010 FAX ☎.0120-09-1010