

# TOTO

## ウォシュレット® SS

「ウォシュレット」は TOTO 株式会社の登録商標です。

## washlet®

機種	品番
SS3・SS3A	TCF6554* 型
SS2・SS2A	TCF6544* 型



**取扱説明書 保証書付**

有料で延長保証できます。

17 ページ

日本国内専用品

19 ページ

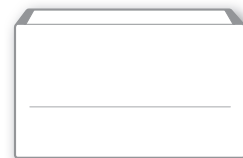

使いかたの詳細は、インターネットにてウェブユーザーガイドをご確認ください。

ウェブユーザーガイドを見る

<https://search.toto.jp/contents/tori/washlets2508.htm>



※通信料がかかります。  
※ご利用環境によって閲覧できない場合があります。

- このたびは、本製品をお買い求めいただきまして、まことにありがとうございます。  
この取扱説明書をよくお読みのうえ、正しくお使いください。
- この取扱説明書は大切に保管し、必要なときにお読みください。
- 保証書に、取付店名、取付日などが記入されていることを必ずお確かめください。

ご使用の製品名・品番を  
ご確認ください。

製品名  
・  
品番

製品名・品番を  
便ふた裏に記載しています。



# お使いの機種によって使える機能が異なります。

お使いの機種をご確認のうえ、このチェック欄にチェック☑してください。



リモコン上側に「流す」ボタンが付いている機種です。  
例：

機能		製品名		
		SS		
		機種	SS3	SS2
		品番	SS3A	SS2A
お使いの機種		製品名	品番	
		TCF6554* 型	TCF6544* 型	
基本機能	洗う	おしり洗浄		
		やわらか洗浄	●	●
		ビデ洗浄		
	洗いかたを変える	洗浄位置調節		
		水勢調節	●	●
		ムーブ洗浄		
	かわかす	温風乾燥	●	—
温度を変える	温度調節	●	●	
せいけつ機能	においをとる	脱臭		
	きれい除菌水でせいけつに保つ	ノズルきれい	●	●
	汚れを付きにくくする	プレミスト		
便利機能	水を流す	リモコン便器洗浄 <sup>※1</sup>	—	—
		オート便器洗浄 <sup>※1</sup>	● <sup>※2</sup>	● <sup>※2</sup>
	便座を温める	暖房便座	●	●
	便座の温度などを下げて節電する	おまかせ節電	●	●
タイマー節電		●	●	
お手入れする		ウォシュレット本体ワンタッチ着脱		
		便ふた着脱	●	●
		ノズルそうじ		
		抗菌		

※1 SS3・SS2（リモコン上側に「流す」ボタンが付いていない機種）では使用できません。

※2 立って使用したときは、オート便器洗浄しません。

# もくじ

取扱説明書(本書)



安全上のご注意.....	4
使用上のお願い.....	8
各部のなまえ.....	9

はじめに

## 機能の紹介

●リモコン.....	10
●オート機能.....	12

使いかた

## お手入れ

●一覧.....	14
----------	----

お手入れ

## こんなときは

●断水で水が流せないとき.....	15
●リモコンで操作できないとき(電池交換)...	15

故障かな?と思ったら..... 16

アフターサービス..... 17

重大事故防止のお願い..... 18

仕様..... 19

交換部品 / 別売品..... 19

製品の安全使用 / 製品登録..... 20

メンテナンス..... 21

保証書..... 23

必要なとき

使いかたの詳細は、インターネットにてウェブユーザーガイドをご確認ください。

### ウェブユーザーガイド



### ウェブユーザーガイドを見る

<https://search.toto.jp/contents/tori/washlets2508.htm>



※通信料がかかります。  
※ご利用環境によって閲覧できない場合があります。

便ふたの裏からもウェブユーザーガイドへアクセスできます。

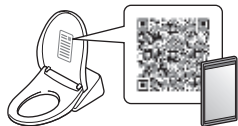

### インターネットが利用できないかた

TOTO(株)お客様相談室へご連絡ください。  
(裏表紙)

# 安全上のご注意

安全に関する重要な内容ですので、必ずお守りいただき、正しくお使いください。

表示と意味



**警告**

死亡や重傷を負う可能性が  
ある内容です。



**注意**

傷害や物的損害が発生する  
可能性がある内容です。



**警告**

故障したままで  
使いつづけない！

## ■故障したときは…



電源プラグを抜き、  
止水栓を閉める

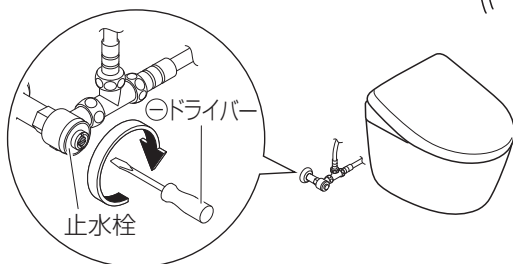
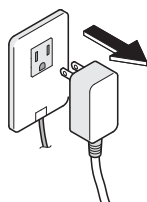

## ●故障とは

配管や製品からの水漏れ、ひび割れ、異音や異臭、  
発煙、製品が異常に熱い、便座クッションのはずれ、  
便器の詰まりなど

## ●故障したまま使いつづけると

火災、感電、発熱、ショート、けがや室内浸水の原  
因になります。

## ■設置するときは…



●車輻や船舶などの移動体に設置しない  
(火災、感電、ショート、故障や、便座、  
便ふた、ウォシュレット本体などがはず  
れて落下することによるけがの原因)

## ■お使いのときは…



●飲用可能な水以外は使わない  
(故障や皮膚の炎症などの原因)  
●温風吹出口は、指や物を入れたり衣  
服でふさいだりしない<sup>※1</sup>  
(感電、故障ややけどの原因)

## ■お使いのときや

お手入れ、点検のときは…



●ウォシュレット本体やウォシュレット本体と便器のす  
き間、電源プラグに、水やお湯、洗剤をかけない  
(火災や感電、発熱、ショート、製品の  
割れによるけがや室内浸水の原因)

## ■お手入れや点検のときは…



●逆流防止装置は、定期点検する  
(水が逆流し、人体に影響をおよぼす原因)  
⇒アフターサービス  
「定期点検のすすめ」(P.17)

感電、やけど、  
けがを防ぐために

## ■お使いのときは…



●子供(幼児)や補助を必要とするかた  
は、周囲のかたが付き添う  
●立って使用するときには、便座・便ふ  
たをしっかり立てる  
・便座・便ふたを完全に開くとソフト  
閉止機能が使用できます。  
完全に開いていないと、便座・便ふた  
が急に閉まりけがの原因になります。  
●子供(幼児)がトイレで遊ばないようにする





※1 「温風乾燥」機能がある場合のみ

 してはいけない  
禁止の内容です。

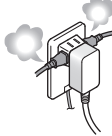

 必ず実行していただく  
強制の内容です。

火災、感電、  
発熱、ショートを防ぐために

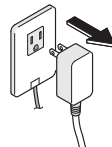
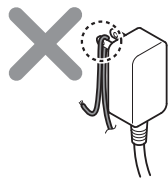

■電源コード、電源プラグなどは…

-  ●ぬれた手で抜き差ししない
- 雷が発生しているときは、触れない
- 破損するようなことをしない
  - ・引っ張る、ねじる、無理に曲げる、傷をつける、加工する、加熱する、重いものを載せる、束ねる、挟み込む、など
- ガタついているコンセントは使わない
- コンセントや配線器具の定格を超えて使わない
  - ・たこ足配線など
- 指定の電源（交流100V）以外で使わない
- 給水ホースと電源プラグ・コンセントを接触させない  
（結露などによる、火災や感電の原因）
-  ●電源プラグの刃などについたほこりは、定期的に取り除く
  - ・プラグを抜き、かわいた布でふいてください。
- 根元まで差し込む
- 抜くときは、電源プラグ本体を持つ
  - ・コードを引っ張ると、プラグやコードが傷みます。
- コンセントに差し込む際、電源プラグにアース線を挟み込まないようにする  
（ショートの原因）

■設置するときは…

-  ●浴室など、湿気の多い場所に設置しない
-  ●アース（D種接地）工事は、必ずする  
（故障・漏電時の感電の原因）
  - ・工事は、お近くの工事店に依頼してください。

■お使いのときや、  
お手入れ、点検のときは…

-  ●たばこなど、火気類を近づけない
- 分解や修理、改造はしない
- お手入れや点検のときは…  
（ウォシュレット本体を取りはずすときなど）
-  ●必ず電源プラグをコンセントから抜く  
（感電や誤作動による故障の原因）

# 安全上のご注意 (つづき)

## ⚠ 注意

### 身体への影響を 防ぐために

#### ■お使いのときは…



- 便座に長時間座らない  
(低温やけどの原因)

- 低温やけどを防ぐために、次のようなかたが使うときは、周囲のかたが、便座の温度を「切」、乾燥の温度<sup>※1</sup>を「低」にしてください。

[自分で温度調節できないかた]

お子様、お年寄りなど、病気のかた、  
身体の不自由なかた

[眠り込むおそれのあるかた]

かぜ薬など眠気を誘う薬の服用、深  
酒、疲労の激しいかたなど



- 化学療法を受けているかた、免疫不全症のかたなど、極度に免疫力が低下して医師の治療を受けているかたは、ご使用に際し医師に相談する

- 身体への著しい障がいをおそれがあります。

- 電池の液が漏れて、身体や衣服に付着したときは、きれいな水で洗い流す  
(目や皮膚の障がいをおそれる原因)

### 水漏れや室内浸水を 防ぐために

#### ■水漏れが発生したときは…



- 止水栓を閉める

#### ■お使いのときは…



- 給水ホースを曲げない、  
つづさない、カッターなどで傷つけない



- 使ったあとは、必ず水を流す  
(便器が詰まることにより、汚水があふれて  
室内浸水したり、便器洗浄不良になる原因)

- 便器が詰まったときは、電源プラグ  
を抜き、詰まりをとる

(オート便器洗浄<sup>※2</sup>がはたらくと、汚水  
のあふれによる室内浸水の原因)

- 市販の詰まり除去用の器具(商品名：  
ラバーカップなど)を使ってください。

- 便器やタンク、給水管や止水栓の  
結露は、かわいた布でふき取る  
(結露水が、床にシミを作ったり、腐ら  
せたりするおそれ)

- トイレの換気を行うと、結露しにく  
くなります。

#### ■お手入れのときは…



- 止水栓や元栓を開けたまま、給水フィル  
ター付水抜栓を取りはずさない  
(水が噴き出す原因)



- 給水フィルター付水抜栓を取り付け  
るときは、確実に締める

#### ■外気温が0℃以下になるときは…



- 凍結による破損の予防をする  
(ウォシュレット本体内部や給水配管が  
凍結すると、内部の部品が破損し、水  
漏れの原因)

- 水抜きを行ってください。





- 暖房するなどしてトイレを暖めてください。

※1 「温風乾燥」機能がある場合のみ

※2 「オート便器洗浄」機能がある場合のみ





## けがを防ぐために

## ■お使いのときは…

-  ●破損部はさわらない
-  ●便座・便ふたを持って製品を持ち上げない  
(ウォシュレット本体がはずれて落下するおそれ)
-  ●ウォシュレット本体がガタついた状態で使用しない  
(ウォシュレット本体がはずれて落下するおそれ)
-  ●座る動作に障がいのある方がご使用になる場合は、便座の固定部を専用部品に取り替える(有料)  
⇒ TOTO メンテナンス(株) 修理受付センターへ
-  ●ウォシュレット本体は、ベースプレートに「カチッ」と音がするまで確実に押し込む
  - 軽く手前に引っ張って製品がはずれないことを確認してください。  
(ウォシュレット本体がはずれて落下するおそれ)

## 次のことにもご注意ください



## ■お使いのときは…

-  ●強い力や衝撃を与えない、便座・便ふたやウォシュレット本体の上に乗らない、重いものを載せない  
(割れたり、ウォシュレット本体がはずれて落下することによるけがの原因。製品が破損して、けがや室内浸水の原因)
-  ●電池の+-表示をよく確かめて入れる
-  ●使い切った電池は、早めに取り出す
-  ●電池を交換するときは、
  - 2本同時に新しい電池と入れ替える
  - 新しい電池2本の銘柄をそろえる  
[銘柄の指定なし]
 (電池の液漏れ、発熱、破裂や発火の原因)

## ■お手入れのときは…

-  ●プラスチック部分(ウォシュレット本体など)や給水ホースは、うすめた台所用中性洗剤を使う
  - トイレ用や住宅用洗剤、ベンジン、シンナー、クレンザー、ナイロンたわしなどは使わない  
(故障やプラスチックを傷め、割れてけがや、給水ホースが傷むと水漏れの原因)

## ■長期間使わないときは…

-  ●止水栓や元栓を閉めて水を抜き、安全のため電源プラグを抜く
  - 再使用時は、一度通水してから使ってください。  
(火災や発熱、腐敗した水による皮膚の炎症の原因)
-  ●リモコンから電池を取り出しておく  
(電池の液漏れの原因)

## 製品安全に関するご注意

安全上、使用時、長期間使用に伴う注意点など掲載しています。



<https://jp.toto.com/support/tips/safetyguide>

※通信料がかかります。

※ご利用環境によって閲覧できない場合があります。

# 使用上のお願い

## ■誤作動などを防ぐために

- リモコン信号送信部・受信部をふさがない

＜着座スイッチについて＞

- 便座に座ると着座スイッチが入り、各機能が使えます。(着座スイッチが入ると「カチッ」という音がします。)



左右の高さが異なります。

着座スイッチを入れるため、便座と便器の間にすき間を設けています。

- 便座に深く腰かけてください。便座に浅く座ると着座スイッチが入らない場合があります。



**お知らせ**

- 体重の軽いお子様が使用されるときは、着座スイッチが入りにくい場合があります。
- 便座が上下する構造のため、便座クッションと便器の間にすき間を設けています。

## ■正しくお使いいただくためのご注意

- 長時間の洗浄や洗いすぎに注意してください。また、局部内は洗わないでください。  
※常在菌を洗い流してしまい、体内の菌バランスが崩れる可能性があります。
- 習慣的に便意を促すためには使用しないでください。また、洗浄しながら故意に排便しないでください。
- 局部に痛みや炎症などがあるときは、使用しないでください。
- 局部の治療・医療行為を受けている方のご使用については、医師の指示を守ってください。

## ■傷つきや破損を防ぐために

- ウォシュレット本体、リモコンなどプラスチック部分は、水でぬらしたやわらかい布をよくしぼって、ふく
- 便ふたに寄りかからない

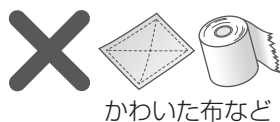

## ■誤作動や故障を防ぐために

- 落雷の可能性があるときは、電源プラグを抜いておく
- 便座・便ふたカバーは取り付けできません。(着座スイッチが正常に検知しない、また便座・便ふたが正常に開閉しない原因)



- トイレ室内に冷暖房器具を設置するときは、ウォシュレット本体に冷暖房の風や熱が直接当たらないようにしてください。(安全装置が誤作動する原因)
- ウォシュレット本体や便座、ノズルに小便をかけない(故障や変色の原因)
- リモコンの操作面に強い力を加えない
- トイレ用洗剤で便器を掃除するときは、3分以内に洗い流し、便座・便ふたは開けたままにしておく(洗剤の気化ガスがウォシュレット本体内に入ることによる、故障の原因)
  - 便器に残った洗剤はふき取ってください。
- 便ふたをはずしたまま使用しない
  - 便ふたを取りはずしてご使用になる場合は、別途スぺーサーが必要です。ご購入はTOTOメンテナンス(株)TOTOパーツセンターへご連絡ください。(裏表紙)
- 直射日光を当てない(変色や暖房便座の温度ムラ、リモコンでの作動不良、温度変化によるウォシュレット本体の誤作動の原因)
- ラジオなどは、ウォシュレット本体から離して使う(ラジオに雑音が入る原因)
- 幼児用補助便座、やわらか補高便座などは、使用後取りはずす(取り付けただままだと、一部の機能が使えない原因)
- 便座・便ふたの上にものを置かない、手で押さえない(着座スイッチが入り、リモコンのボタンに触れたときノズルから温水が出て、床などをぬらす原因)

水まわり用車いすをご使用の方へ  
設定の変更が必要です。

⇒ お問い合わせはTOTO(株)お客様相談室へ

# 各部のなまえ

はじめに

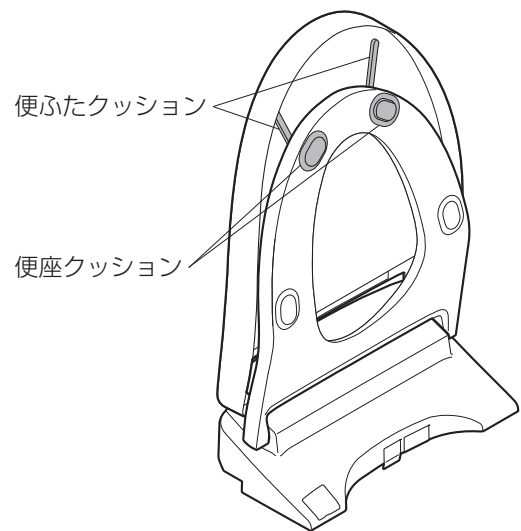
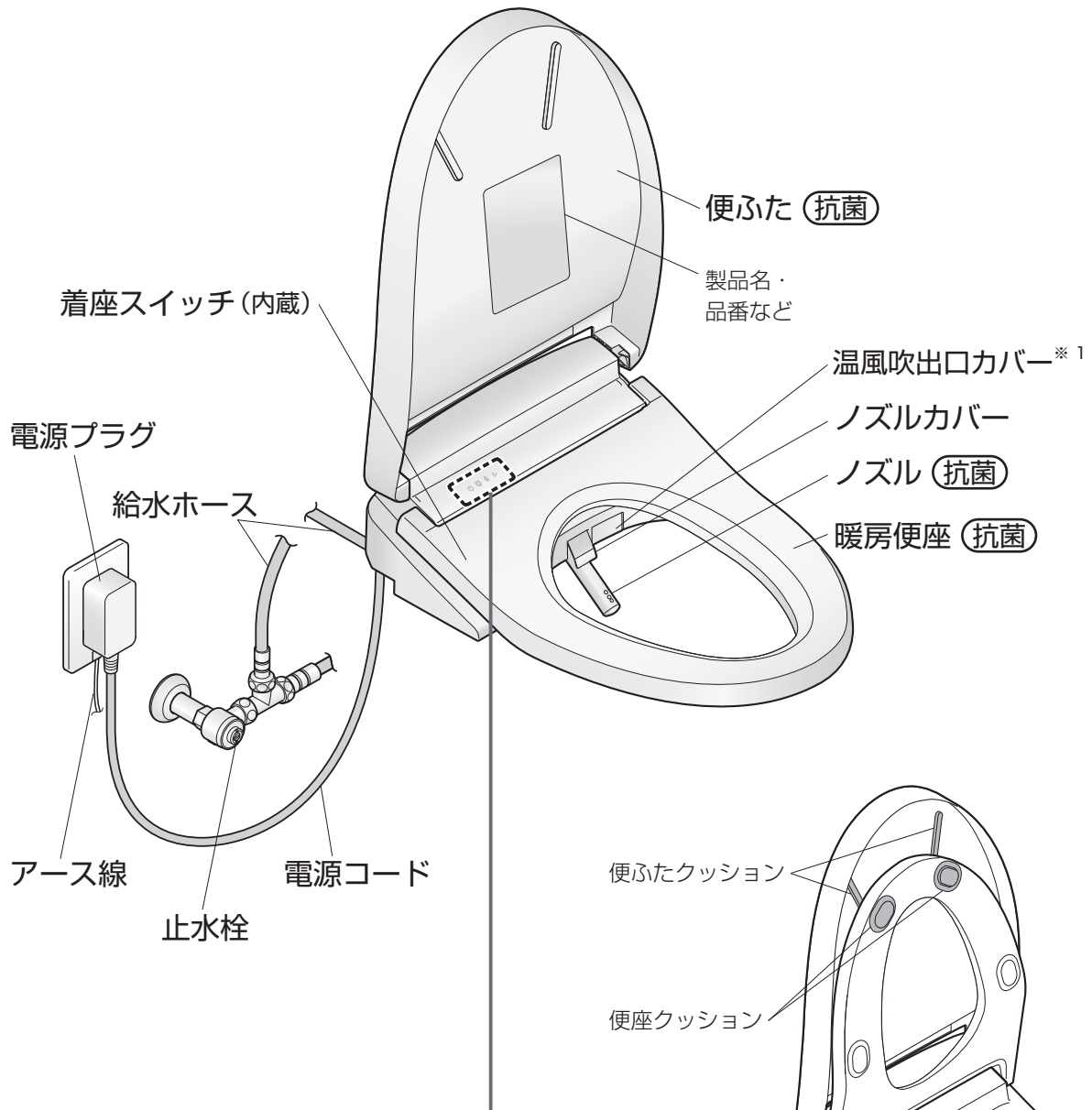

## ウォシュレット本体表示部

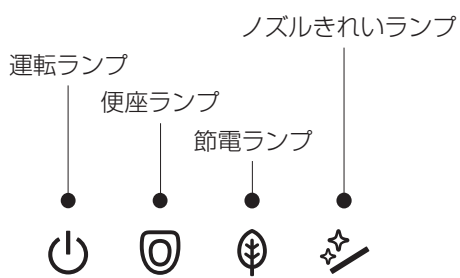

<図はランプがすべて点灯しているとき>

※1 SS2・SS2A 以外

# 機能の紹介

## リモコン

リモコンのボタンを押してウォシュレット本体が信号を受け付けると、電子音が鳴ります。

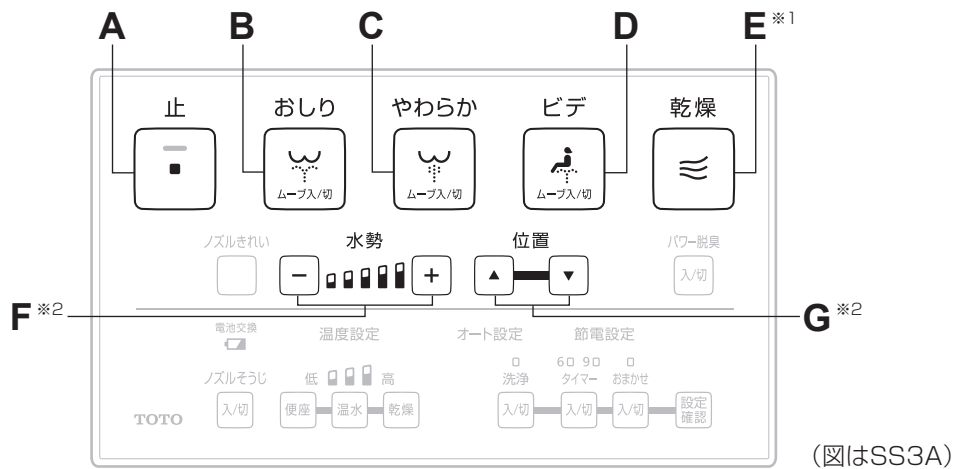

**A**  **止**  
操作を停止します。

**B**  **おしり洗浄**  
おしりを洗います。

**C**  **やわらか洗浄**  
ソフトな水流でおしりをやさしく洗います。

**D**  **ビデ洗浄**  
女性のビデとして使えます。

**お知らせ**：お湯を出す準備のため、リモコンのボタンを押してからノズルが出てくるまでの時間が長くなる場合があります。

### ムーブ洗浄

使用中にもう一度押すとノズルが前後に動き、広くまんべんなく洗います。

**お知らせ**：便座に深く腰掛けると、洗浄の位置が合いやすく、水の飛び散りが少なくなります。

**E**  **温風乾燥**  
おしりをかわかします。

**F**  **水勢調節**  
水勢を5段階で調節します。  
「-」弱く、「+」強く

**G**  **洗浄位置調節**  
洗浄位置を「▲」「▼」で前後5段階に調節します。

**お知らせ**：便座に深く腰掛けると、洗浄の位置が合いやすく、水の飛び散りが少なくなります。

### おしり洗浄・やわらか洗浄・ビデ洗浄について

- おしり洗浄・やわらか洗浄は、排便後の局部周辺に付着した汚れを洗い流す機能です。
- ビデ洗浄は、生理時など局部周辺に付着した汚れを洗い流す機能です。
- おしり・やわらか・ビデとも洗浄時間は約10秒～20秒を目安にご使用ください。

●表面シート、ボタンは「抗菌」です。

※1 SS2・SS2A 以外

※2 B、C、D を使用中にボタンを押すと使える機能です。

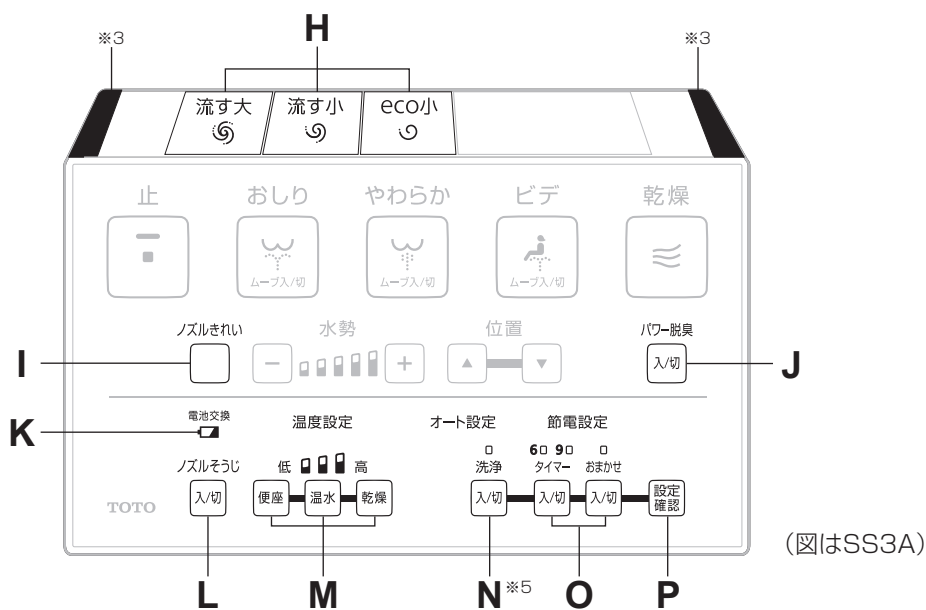

## H 便器洗浄

便器やタンクの種類によって、ボタンの種類は異なります。



**大洗浄**  
大洗浄します。



**小洗浄**  
小洗浄します。



**eco小洗浄**<sup>※4</sup>  
eco小洗浄します。  
男子小用時やお手入れなど、トイレト  
ペーパーを流さないとき

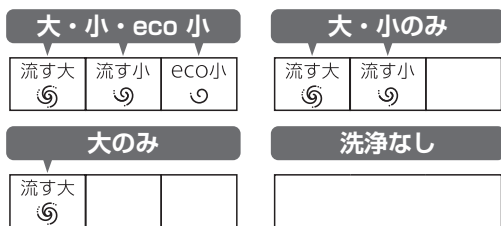

## I ノズルきれい

きれいな除菌水でノズルを洗浄します。

## J パワー脱臭

ボタンを押すと、吸い込む力をアップしてにおいをとります。

## K 電池切れ予告マーク

乾電池交換時期を点滅してお知らせします。

## L ノズルそうじ

ノズルが出て掃除のための水が出ます。

## M

便座 便座温度

温水 温水温度

乾燥 乾燥温度

高温から低温までの3段階と、「切」の設定ができます。設定したい温度のボタンを押すたびに温度段階が切り替わります。

## N オート便器洗浄 (P.12)

自動で水が流れて便器を洗浄します。ボタンを押すたびに「入/切」の設定が切り替わります。

## O タイマー節電

おまかせ節電

節電は「おまかせ節電」と「タイマー節電」があります。便座の温度を下げて(または「切」にして)節電します。ボタンを押すたびに設定が切り替わります。

- ・おまかせ節電：「入/切」
- ・タイマー節電：「6時間/9時間/切」

## P 設定確認ボタン

現在の設定をランプで確認できます。

※3 リモコン信号送信部

※4 汚物やトイレトペーパーを流すときには使用しないでください。

※5 SS3・SS2 以外

# 機能の紹介

## オート機能

ふだんは自動できれい除菌水を使ってきれいにします。  
以下は、「はじめの設定」での動きです。

### 1. 座る※1



脱臭  
プレミスト

#### 脱臭

脱臭が始まる



便器内のおいをとる

**お知らせ：** 脱臭フィルターは定期的にお手入れが必要です。(P.14)

#### プレミスト

プレミスト

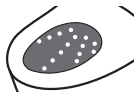

便器内にミストをかけて、汚れを付きにくくする

### 2. 立ち上がる



オートパワー脱臭  
オート便器洗浄  
ノズルきれい

#### オートパワー脱臭

約10秒後

オートパワー脱臭が始まる



便座から立ち上がって、約60秒後に自動で止まる

#### オート便器洗浄※2

約10秒後

水が流れる※3



**お知らせ：** 便座に座った時間で洗浄が切り替わります。

- 約6～30秒のときは、小洗浄します。
- 約30秒以上のときは、大洗浄します。

#### ノズルきれい

##### 洗浄機能を使ったときのみ

約25秒後

ノズルが出て、ノズルの根元から出るきれい除菌水で洗浄する※4



**お知らせ：** リモコンのボタンを押してきれい除菌水を使うこともできます。(P.11)

※1 お湯を出す準備のために、ノズル付近から数秒間水が出ます。

※2 SS3・SS2以外

※3 立って使用したときはオート便器洗浄しません。

※4 洗浄機能(おしり・ビデなど)を使用しない時間が約8時間になると、自動でノズル洗浄します。(ノズル付近から水が出ます。)

設定を変えてご使用いただくこともできます。

設定の種類	変更できる設定 太字は「はじめの設定」	設定できる機種
オート便器洗浄	入／切	SS3A・SS2A
水が流れるまでの時間	短い／標準／長い	
ノズルきれい	入／切	すべての機種
プレミスト	入／切	
脱臭	入／切	
オートパワー脱臭	入／切	
電子音	入／切 <sup>※5</sup>	
ノズル洗浄位置の記憶	入／切	

使  
い  
か  
た

設定方法は、ウェブユーザーガイドにてご確認ください。

#### ウェブユーザーガイドを見る

<https://search.toto.jp/contents/tori/washlets2508.htm>



※5 電子音を「鳴らさない」にしても、設定を変更するときは電子音が鳴ります。(ノズル洗浄位置の記憶以外)

# お手入れ 一覧

部位	目安	こんなときに
本体	 ふだん	ふだんのお手入れをしたいとき (水でぬらしたやわらかい布をよくしぼってふいてください。)
脱臭フィルター	 月に1回	脱臭機能が働いていても、便器内のおいが取れにくくなったと感じたとき
ノズル	 月に1回	ノズルの汚れが気になるとき (リモコンの「ノズルそうじ」ボタンを押して、ノズルを出してお手入れできます。)
本体と便器のすき間	 月に1回	本体を取りはずして、便器の上面や本体の底面をお手入れしたいとき
本体と便ふたのすき間	 月に1回	便ふたを取りはずして、すみずみまでお手入れしたいとき

お手入れ方法の詳細は、ウェブユーザーガイドにてご確認ください。

## ウェブユーザーガイドを見る

<https://search.toto.jp/contents/tori/washlets2508.htm>



# こんなときは

## 断水で水が流せないとき

お使いの便器の取扱説明書をあわせてご確認ください。

- 1 バケツで水を流す
- 2 流した後、水位が低くなったら水をつぎ足す  
(水位が上がらなくなるまで)
  - においを防ぐため



### お願い

- 断水のときは、「オート便器洗浄」(SS3・SS2以外)を「切」にしてください。(P.13)
- 断水が復帰したら、使用前に必ずお風呂やキッチンなど(本製品以外)で水を出して、給水管内の空気を抜いてください。(本製品に空気や異物が入り込むことによる故障の原因)
- その後、必ず大洗浄してください。(排水管に汚物が停滞する可能性があるため)

## リモコンで操作できないとき

リモコンの電池切れ予告マーク「」が点滅しているときは、乾電池を交換してください。

### ■乾電池の交換のしかた

- 1 電源プラグを抜く
- 2 リモコンをハンガーから取りはずす
- 3 電池カバーを開け、単3乾電池(2本)を交換する
  - 電池を入れたあと、電池カバーを閉める
  - 電池切れ予告マークが消灯する
- 4 リモコンをハンガーに取り付ける
- 5 電源プラグを差し込む
  - 「運転」ランプが点灯する

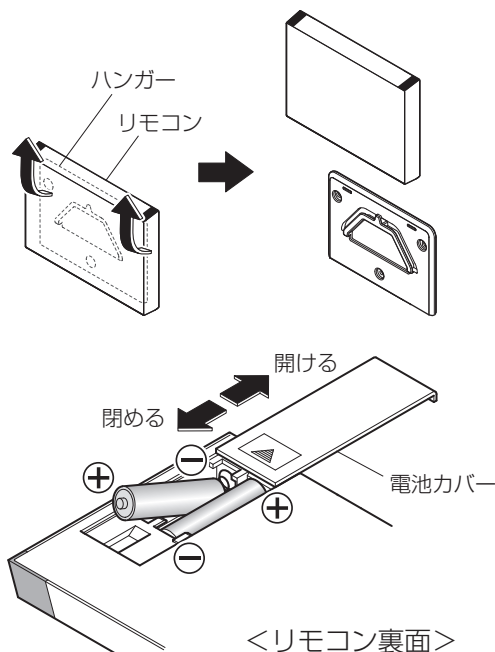

### お願い

- 乾電池を交換すると、節電機能など「入」「切」の設定が解除される場合があります。もう一度設定してください。

### ■電池について

- 電池は、アルカリ乾電池をご使用ください。
- 電池の液漏れや破裂などを防ぐために、「安全上のご注意」を必ずお守りください。(P.6、7)

# 故障かな？と思ったら

ウェブユーザーガイドをご確認いただき、処置方法をお試しく下さい。  
それでも直らないときは、お求めの取付店・販売店またはTOTOメンテナンス(株)修理受付センターにご相談ください。

## 水漏れしているとき

止水栓を閉め電源プラグを抜いて、  
TOTOメンテナンス(株)修理受付センターへ  
連絡してください。



## ウォシュレット本体が動かないとき

運転ランプが  
点灯していますか？



### 運転ランプが「点灯」しているとき

- 便座に深く腰掛けていますか？  
→ 便座に深く腰掛けると、着座スイッチが入ります。(P.8)
- 便座・便ふたカバーを使っていませんか？  
→ カバーを取りはずす

### 運転ランプが「消灯」しているとき

- 電源プラグの「切表示」ランプが点灯していませんか？  
→ 「入」ボタンを押す(ランプ消灯)
- 配電盤のブレーカーが入っていますか？  
→ 停電したり、ブレーカーが「切」になっていないか確認する

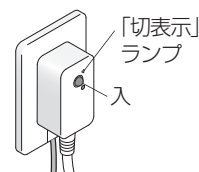

### 運転ランプが「点滅」しているとき

- ウォシュレット本体がきちんと取り付けられていません。  
→ 再度取り付けてください。  
(取り付けかたは、ウェブユーザーガイド「ウォシュレット本体と便器のすき間」をご確認ください。)

故障かな？と思ったらの処置方法詳細は、ウェブユーザーガイドにてご確認ください。

## ウェブユーザーガイドを見る

<https://search.toto.jp/contents/tori/washlets2508.htm>



# アフターサービス

修理を依頼する前に、「故障かな?と思ったら」(P.16)をご確認ください。

## 保証書 (P.23 に記載しています。)

- この説明書は保証書付です。必ず「取付店・販売店、お取付日」などの記入をお確かめになり保証書をよくお読みのうえ、大切に保管してください。
- 保証期間は、お取付日から1年間です。

## 補修用性能部品の最低保有期間

- ウォシュレットの補修用性能部品(※1)の最低保有期間は、製品の生産終了後10年です。  
※1 機能維持に不可欠な部品で使用期間中に取り替えの必要が発生する可能性が大きいもの
- 補修用性能部品の保有期間が経過いたしますと修理できない場合があります。保有期間内においても仕様・形状・材質などが異なる部品での提供となる場合がありますので、ご了承願います。また、補修用性能部品の価格は予告なく変更する場合があります。

## ■部品交換について

- 長年ご使用の場合は、安全・安心の観点から、故障部品以外の電子・電気部品についても同時交換(有料)をおすすめいたします。
- 無料修理により取りはずされた部品・製品はTOTO(株)の所有となります。

## 詳細情報を見る

### 補修用性能部品の最低保有期間

<https://jp.toto.com/support/repair/saiteihoyuukikan/>  
※通信料がかかります。  
※ご利用環境によって閲覧できない場合があります。



## 修理を依頼される時

### ■保証期間中の修理依頼

- もう一度説明書をよくお読みいただきご確認のうえ、なお異常のあるときにはお求めの取付店・販売店またはTOTOメンテナンス(株)修理受付センターに修理を依頼してください。保証書の記載内容により修理いたします。
- 修理を依頼されるときは必ず保証書をご提示ください。

### ■保証期間経過後の修理依頼

- お求めの取付店・販売店またはTOTOメンテナンス(株)修理受付センターにまずご相談ください。修理により製品の機能が維持できる場合には、ご要望により有料で修理します。

### ■延長保証制度をご利用のとき

- 延長保証書の保証期間をご確認ください。修理を依頼される際に、延長保証制度利用の旨をお伝えください。

## 連絡していただきたい内容

- ご住所、ご氏名、電話番号
- 製品名、品番(TCF...) → 便ふたの裏をご覧ください。
- お取付日 → 保証書をご覧ください。
- 訪問ご希望日

## お客様の個人情報のお取り扱い

お客様からお預りした個人情報は関連法令および社内諸規定に基づき、慎重かつ適切にお取り扱いします。詳しくはTOTOホームページをご覧ください。

## 延長保証制度(有料)について

延長保証料金やお申込み方法などの詳細は、同梱のご案内チラシまたはTOTOホームページをご覧ください。

- 一般家庭以外(事務所・店舗・病院など不特定多数の方が使用される場所)でのご使用の場合は、保証対象外のためお申込みできません。

TOTO ホームページ <https://jp.toto.com>

延長保証制度に関するお問い合わせは、  
TOTO(株)延長保証事務局 へお願いします。

TEL ☎ 0120-100514

受付時間: 平日9:00~17:00

(土・日・祝日・夏期休暇・年末年始を除く)

## 定期点検のおすすめ

- 逆流防止装置は必ず6年ごとに定期点検を行ってください。(水が逆流し、人体に影響を及ぼす原因になります。)機能部品は、お取付日より3年以上たったものは定期点検をおすすめします。なお、点検はTOTOメンテナンス(株)修理受付センターにご依頼ください。

定期点検を行った日付を記入しておきましょう!

お問い合わせ先 安心・信頼のTOTOメンテナンス(株)修理受付センターへ

ホームページ <https://tom.jp.toto.com/>

TEL ☎ 0120-1010-05 FAX ☎ 0120-1010-02

受付: 年中無休 受付時間: 平日8:00~18:00 土・日・祝日8:00~17:00

訪問修理: 年中無休(一部地域を除く) 営業時間: 9:00~17:00

	日付
お取付日	
1回目点検日	
2回目点検日	
3回目点検日	

## 修理料金について【TOTOメンテナンス(株)修理受付センターにご依頼の場合】

修理により商品の機能が維持できる場合には、ご要望により有料にて修理をさせていただきます。ただし、補修用性能部品の保有期間が経過している商品は、修理できない場合がございます。

標準修理料金は **技術料** + **部品代** + **訪問料** で構成されています。

※標準修理料金以外で発生した費用につきましては、ご請求させていただく場合があります。

# 重大事故防止のお願い

重大事故防止のためのお願い



## 温水洗浄便座は電気製品です

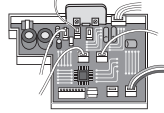

電子基板【制御】

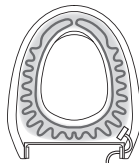

便座ヒーター【暖房便座】

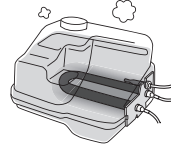

温水ヒーター【温水洗浄】

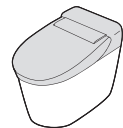

ご自宅の温水洗浄便座、  
何年お使いですか？  
故障していませんか？

長年のご使用や故障したままでの使用、誤ったお手入れは、  
電子・電気部品が劣化して発煙・発火などの恐れがあります。



### 温水洗浄便座を安全にご使用いただく3つのポイント

1

電気製品  
ですので、  
正しいお手入れを  
行なってください。

誤ったお手入れは、故障や発煙・発火  
の原因になります。

2

ご自宅の製品が  
リコール製品・故障  
していないかを  
ご確認ください。

安心してご使用いただくために、まず  
はご自身で安全チェックをおこなっ  
てください。

3

長期間お使いの  
製品は点検と  
買い替えを  
ご検討ください。

長期間（10年以上）ご使用の製品は買  
い替えをご検討ください。

お使いの温水洗浄便座は  
大丈夫ですか？

### 温水洗浄便座 セルフ安全チェックポイント

- トイレが焦げ臭いなどいつもと違うにおいがする。
- ボタンを押しても動かない。
- ノズルが正常に出てこない、戻らない。
- 便座が異常に熱いときや時々、冷たい時がある。
- お湯や温風が異常に熱い、または冷たいときがある。
- 便座のゴム足が外れている、ガタツキがある。
- 便座コードの発熱やねじれ、キズ、挟み込みがある。
- 便座にひびや割れがある。
- 操作部のシールがめくれれたり、ひび割れたりしている。
- 電源プラグやコードの発熱や焦げ、変色がある。
- 製品や便器を伝って水漏れしている。
- 使うときだけ少量の水がたれて水漏れしている。



上記症状は、発煙・発火などの原因になります。すぐに電源プラグを抜き、止水栓を閉めてご使用を中止し、  
販売店、工事店またはメーカーへご連絡ください。

【発行元】  
一般社団法人

日本レストルーム工業会

●詳細はこちらをご覧ください  
<https://www.sanitary-net.com/>

トイレナビ 検索



経済産業省

一般社団法人  
リビングアメニティ協会

# 仕様

項目		機種：SS3 / SS3A	機種：SS2 / SS2A	
定格電源		交流 100 V 50 / 60 Hz		
定格消費電力		1267 W		
区分 <sup>*1</sup>		瞬間式		
年間消費電力量 <sup>*2</sup>		85 kWh / 年 (108 kWh / 年)		
電源コード長さ		1.0 m (漏電保護プラグ付)		
洗浄装置	吐水量 <sup>*3</sup>	おしり洗浄	約 0.27 ~ 0.43 L / min	
		やわらか洗浄	約 0.27 ~ 0.43 L / min	
		ビデ洗浄	約 0.29 ~ 0.43 L / min	
	吐水温度		温度調節範囲：切、約 35 ~ 40 °C	
	ヒーター容量		1200 W	
	安全装置		温度ヒューズ	
	逆流防止装置		バキュームブレーカー、逆止弁	
温風乾燥装置	温風温度 <sup>*4</sup>	温度調節範囲：約 35 ~ 60 °C	—	
	風量	約 0.25 m <sup>3</sup> /min	—	
	ヒーター容量	241 W	—	
	安全装置	温度ヒューズ	—	
暖房便座	表面温度	温度調節範囲：切、約 28 ~ 36 °C (おまかせ節電時：約 26 °C)		
	ヒーター容量	50 W		
	安全装置	温度ヒューズ		
脱臭装置	方式	O <sub>2</sub> 脱臭		
	風量	標準モード：約 0.09 m <sup>3</sup> / min、パワーモード：約 0.16 m <sup>3</sup> / min		
	消費電力	標準モード：約 1.6 W、パワーモード：約 4.0 W		
給水圧力		最低必要水圧：0.05 MPa (流動時)、最高水圧：0.75 MPa (静止時)		
給水温度		0 ~ 35 °C		
周囲使用温度		0 ~ 40 °C		
製品寸法		幅 382 × 奥行 533 × 高さ 139 mm		
製品質量		約 4.8 kg	約 4.7 kg	

●この製品は、日本国内専用品です。日本国以外の国の法令・規格には適合していないため、日本国外での設置や使用はできません。

## ■抗菌 (※抗菌力は、抗菌加工された製品の表面に細菌が直接接触しないと発揮されません。)

抗菌効果	製品表面の細菌の増殖を抑制します。これは JIS Z 2801 の抗菌性試験方法による試験を JNLA 認定試験所で実施し、その結果が JIS Z 2801 の抗菌効果の基準を満たしたものです。これにより感染防止、防汚、防カビ、防臭、ぬめり防止などの副次的効果を訴求するものではありません。
抗菌加工部位	暖房便座、便ふた、ノズル、リモコン (表面シート・ボタン)

抗菌剤の種類	無機系
抗菌性能持続性	(一社)日本建材・住宅設備産業協会基準により確認
安全性	(一社)日本建材・住宅設備産業協会基準により確認
禁止事項	酸性、アルカリ性の洗剤は使用しないでください。
取扱注意事項	抗菌力を発揮させるために、製品の表面はよく掃除された状態に保ってください。

# 交換部品/別売品

●交換部品 / 別売品の品揃えや希望小売価格などの詳細は、「TOTO パーツショップ」をご確認ください。  
<https://tom-parts.jp.toto.com/>



※1 省エネ法 (2012年度基準) の区分

※2 省エネ法 (2012年度基準) に基づいた測定値、( ) 内はタイマー節電機能を使用しない場合の年間消費電力量

※3 水圧0.2 MPaのとき (流動時)

※4 温風吹出口付近における当社測定点の温度

# 製品の安全使用/製品登録

## 製品の長期使用に関する本体表示について

### 1 本体への表示内容

経年劣化により危害の発生が高まるおそれがある事を注意喚起するために、以下の内容の表示をウォシュレット本体に行っています。

- 製造年（便ふたの裏面などに西暦4桁で表示しています。）
- 注意表記（便ふたの裏面などに下記の表記を表示しています。）



【想定安全使用期間】10年（一般家庭用に設置された場合）  
想定安全使用期間をこえてお使いいただいた場合は、経年劣化による発火・けが等の事故に至るおそれがあります。

### 2 想定安全使用期間とは

一般家庭用に設置された温水洗浄便座において、標準的な使用条件の下で、適正な取り扱いで使用し、適正な維持管理が行われた場合に、安全上支障なく使用できる期間として、想定される期間です。無料保証期間とは異なります。また、偶発的な故障を保証するものでもありません。

※一般家庭用以外（事務所、病院等、不特定多数の方が使用される場所）に設置された場合は、使用条件により、想定安全使用期間よりも早い時期に劣化するおそれがあります。

### 3 標準的な使用条件

環境条件	電圧・周波数	AC100V 50/60Hz	機器の定格電圧/周波数による
	温度	20℃	JIS A4422 規格票による
	給水温度・給水圧	15℃ 0.2MPa	JIS A4422 規格票による
負荷条件	定格負荷	製品仕様による 標準設置状態	—
想定条件	4人家族（男性2人、女性2人）において、大便：1回/日・人、小便男性：4回/日・人、小便女性：4回/日・人の使用回数で、一回ごとの洗浄便座機能の使用時間をそれぞれ15秒間とする		JIS A4422 規格票による
取扱維持管理	取扱説明書、ウェブユーザーガイドに記載された通常の使用方法、お手入れ、点検・修理が行われている		

### 4 経年劣化とは

長期間にわたる使用や処置に伴い生じる劣化をいいます。

## 製品登録のお願い

末永くご愛用いただくために製品情報の登録をお願いいたします。

ご登録いただいたお客様情報は製品安全に関する大切なお知らせの提供に使用させていただきます。  
なお、お客様の個人情報は当社プライバシーポリシーに基づいて適切に管理、取り扱いさせていただきます。  
詳細はTOTOホームページをご覧ください。

## 登録のしかた

※複数台登録が可能です。

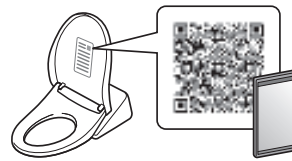

※表示位置は、機種により異なります。

スマートフォン・タブレット端末で登録される場合は、商品からアクセスし、画面の案内に従って登録してください。

※詳しくは、TOTO ホームページにアクセスし、お客様サポートの「製品のご登録」をご確認ください。  
※通信料はお客様負担となります。

パソコンで登録される場合は、TOTO ホームページにアクセスし、お客様サポートの「製品のご登録」より画面の案内に従って登録してください。

TOTOホームページ  
<https://jp.toto.com>

# メンテナンス

## メンテナンススケジュール

ご使用期間 (年)											
1	2	3	4	5	6	7	8	9	10	11	12
<b>お手入れの実施</b> (「お手入れ」ページ参照) <ul style="list-style-type: none"> <li>• ふだんのお手入れ (目安: 毎日～月に1回)</li> <li>• 「給水フィルター付水抜栓」のお手入れ (目安: 半年に1回)</li> </ul>										<b>買い替え ご検討</b>	
<b>「定期的な点検」の実施 (目安: 年1回)</b> (下記参照) <ul style="list-style-type: none"> <li>• 定期的な点検 (目安: 年1回)</li> </ul>											
<b>TOTOメンテナンスへ「定期点検」依頼(有料)(P.17)</b> <ul style="list-style-type: none"> <li>• 機能部品 (目安: 3年に1回)</li> <li>• 逆流防止装置 (6年経過後必ず実施)</li> </ul>											

詳細情報を見る

### メンテナンス スケジュール



<https://jp.toto.com/support/maintenance/all-mainte>

## 定期的な点検

製品の長期間の使用に伴い生ずる劣化(経年劣化)により、安全上支障が生じるおそれがあります。経年劣化による重大事故(火災、感電、やけど、けが、水漏れなど)を防止し、製品をより長く、安全・快適にお使いいただくために、お客さま自身による以下の点検を年1回以上実施いただきますようお願いいたします。不具合があったときは、お求めの取付店・販売店またはTOTOメンテナンス(株)修理受付センターへご連絡ください。なお、ご使用方法またはご使用の環境によって機能部品は、早く消耗・劣化する場合がございますので定期的な部品交換をおすすめします。

### ウォシュレット本体

- ひび割れ・欠け・ガタツキ・変色がありませんか?
- 異常に熱かったり、異常音・異臭がありませんか?
- 水漏れがありませんか?
- 正常に作動していますか?

### 便ふた

- ひび割れ・欠け・ガタツキ・変色がありませんか?
- 正常に作動していますか?

### 給水ホース

- 電源プラグに接触していませんか?
- 傷み・はさみ込み・つぶれ・折れ曲がりはありませんか?
- 水漏れがありませんか?

### 電源プラグ (目安: 月1回)

- ほこりが付いている場合は、取り除いてください。
- 異常に熱かったり、異常音・異臭がありませんか?

### リモコン

- 乾電池が破裂・液漏れしていませんか?



### 電源コード

- 傷み・はさみ込み・つぶれ・折れ曲がりはありませんか?
- 異常に熱かったり、異常音・異臭がありませんか?

### 止水栓

- 水漏れがありませんか?
- 傷み・はさみ込み・つぶれ・折れ曲がりはありませんか?

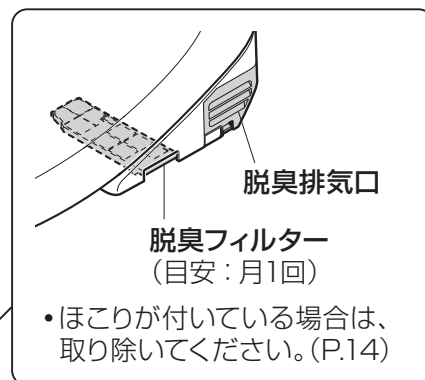

### ノズル

- 正常に出たり戻ったりしますか?

### 便座

- ひび割れ・欠け・ガタツキ・変色がありませんか?
- 異常に熱かったり、異常音・異臭がありませんか?
- 正常に作動していますか?
- 便座クッションがはずれている場合は、ご購入ください。(P.19)

必要なとき

# MEMO

# TOTO

## 保証書

この保証書は、保証書の記載内容により無料修理を行うことをお約束するものです。お取付日から下記期間中に故障が発生した場合は、この保証書をご提示のうえ、お求めの取付店・販売店またはTOTOメンテナンス(株)修理受付センターに修理をご依頼ください。

<TOTOメンテナンス(株)修理受付センター> 〒105-8306 東京都港区海岸1-2-20 汐留ビルディング

TEL ☎ 0120-1010-05 FAX ☎ 0120-1010-02

ウォシュレット SS3・SS3A・SS2・SS2A 品番：TCF6554*型 TCF6544*型		保証期間	お取付日から1年間	
お客様	おなまえ	取付店	TEL - -	
	様	販売店		
	おところ	お取付日	年 月 日	
〒				

### お客様へ

本書をお受け取りになるときに、お求めの取付店・販売店、扱者印、お取付日が記入されていることを確認してください。本書は再発行いたしませんので大切に保管してください。

### 無料修理規定

- 取扱説明書、施工説明書、本体貼付ラベルなどの注意書にしたがった正常な使用状態で故障した場合には、表記の期間無料修理いたします。
- 保証期間内に故障して無料修理を受ける場合は、取付店・販売店またはTOTOメンテナンス(株)修理受付センターにご依頼のうえ、出張修理に際して本書をご提示ください。
- ご贈答品などで本書に記入してある取付店・販売店に修理をご依頼できない場合には、TOTOメンテナンス(株)修理受付センターにご相談ください。
- 保証期間内でも次の場合には有料修理になります。
  - 使用上の不注意、過失による不具合および不当な修理や改造、分解、破壊行為による故障および損傷
  - お取付後の移設などに起因する故障および損傷
  - 建築躯体の変形など商品以外の不具合に起因する当該品の不具合
  - ねずみなどの動物や昆虫が噛んだり、動物や昆虫の死骸の製品内残留などによる不具合
  - 火災、地震、水害、落雷、その他の天災地変、公害やガス害(硫化水素ガス)、塩害、異常電圧による故障および損傷
  - 製品の凍結による故障および損傷
  - 指定以外の電源(電圧、周波数)、および送電線・周辺器具など外部から発生する電磁波による不具合
  - 指定以外の水質(水道法に定められた飲料水の水質基準に適合しない水)の給水による不具合
  - 車輛、船舶などの移動体への搭載に使用された場合の故障および損傷
  - 駅、商業施設など使用回数の多い場所に設置された場合の摩耗劣化による不具合
  - ゴミかみや水あか固着による不具合
  - 乾電池などの消耗による不具合
  - 日常のお手入れ箇所(水抜栓やフィルターなど)のOリングやパッキンなどの摩耗劣化による不具合
  - 本書の提示がない場合
  - 本書にお客様名、取付店・販売店、扱者印、お取付日の記入がない場合、あるいは字句を書き替えられた場合
- 本書は日本国内においてのみ有効であり、日本国外においては有料、無料に関わらず修理のご要望にはお応えできません。
- 本書は再発行いたしませんので紛失しないよう大切に保管してください。

### 部品交換について

無料修理により取りはずされた部品・製品はTOTO(株)の所有となります。

※本書は上記に明示した期間、条件のもとにおいて無料修理をお約束するものです。したがって本書によってお客様の法律上の権利を制限するものではありません。保証期間経過後の修理などについてご不明の場合は、TOTO(株)お客様相談室またはTOTOメンテナンス(株)修理受付センターにお問い合わせください。

修理完了後にお渡しする修理伝票には修理内容を記載していますので、紛失しないよう大切に保管してください。

## TOTO 株式会社

〒802-8601 福岡県北九州市小倉北区中島2-1-1

お客様相談室 TEL ☎ 0120-03-1010 FAX ☎ 0120-09-1010

必要なとき

# 修理・お取り扱いのご相談は まずお求めの取付店・販売店へ

取付店・販売店 〒

電話

—

転居や贈答品などでお求めの取付店・販売店へご相談できない場合は、商品名・品番をご確認のうえ、下記 TOTO 窓口までお問い合わせください。

## お客様専用窓口

修理を依頼する前に「故障かな?と思ったら」(P.16)をご確認ください。



商品のお問い合わせは

ご質問に自動でお答えします! (24時間受付)  
TOTO(株) ウォシュレット専用チャットへ  
チャットボット <https://jp.toto.com/support>



TOTO(株) お客様相談室へ  
TEL ☎ 0120-03-1010  
FAX ☎ 0120-09-1010

受付時間: 9:00 ~ 17:00 (夏期休暇・年末年始を除く)



修理のご用命は

安心・信頼の  
TOTO メンテナンス(株) 修理受付センターへ

ホームページ <https://tom.jp.toto.com/>

TEL ☎ 0120-1010-05  
FAX ☎ 0120-1010-02

受付: 年中無休  
受付時間: 平日 8:00 ~ 18:00 土・日・祝日 8:00 ~ 17:00  
訪問修理: 年中無休 (一部地域を除く)  
営業時間: 9:00 ~ 17:00



交換部品・別売品の  
ご購入は

TOTO メンテナンス(株) TOTO パーツセンターへ

TEL ☎ 0120-8282-55  
FAX ☎ 0120-8272-99

電話窓口時間: 24時間 365日受付

■ 9:00 ~ 17:00: コミュニケーター(有人)にて承ります。  
■ 17:00 ~ 翌9:00: 自動音声にて電話折り返し予約を承ります。  
※ 有人窓口の休業期間中は、終日自動音声にて電話折り返し予約を承ります。  
休業期間は、WEB窓口(TOTO パーツショップ)の「重要なお知らせ」をご確認ください。

WEB 窓口 <https://tom-parts.jp.toto.com/>

インターネットでの  
ご購入・お問合せはWEB窓口へ



掲載内容は予告なく変更する場合があります。ご了承ください。  
お客様からお預かりした個人情報、関連法令および社内諸規定に基づき慎重かつ適切に取り扱います。  
詳細は TOTO ホームページをご覧ください。

### 愛情点検

### 長年ご使用のウォシュレットの点検を!



こんな症状は  
ありませんか?

- 水漏れする(配管接続部、ウォシュレット本体)
- ウォシュレット本体や便座にひびや割れが入っている
- 異常な音やこげ臭いにおいがする
- 電源コードを動かすと電源が切れたり入ったりする
- 電源プラグや電源コードが異常に熱い
- ウォシュレット本体や操作部が異常に熱い
- その他の異常や故障がある

ご使用中止

このような症状のときは、コンセントから電源プラグを抜き、止水栓を閉めて、必ず TOTO メンテナンス(株) 修理受付センターにご相談ください。

※ 異常・故障状態のままのご使用は、火災、感電、室内浸水の原因になります。

この印刷用版下データは、重度障がい者多数雇用企業 サンアーク TOTO(株) で作成しました。「TOTOグループ」は障がい者雇用の推進に努力しております。

こちらからは製品登録はできません。(メーカー管理用です。)



TOTO 株式会社

TOTO ホームページ <https://jp.toto.com>

2026.3.13  
D07K60R