

2011.9.14 D08447

## 長尺取付ボルト施工方法

このQRコードは  
メーカー管理用です。

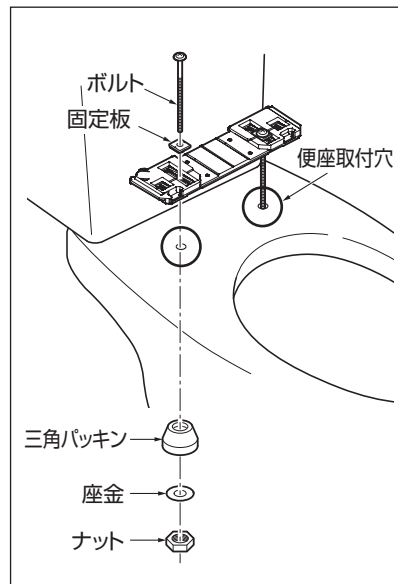

- ① 図のように、ボルト、固定板をベースプレートにセットし、便器に取付ける。

**ご注意** 固定板の凸とベースプレートの凹が、かみあっていることを確認してください。

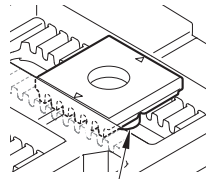

- ② 図のように、三角パッキン、座金、ナットを取付ける。

### ■長尺取付ボルトでの対応について

他社製の一部の便器は、取付ボルトを通す穴の深さがTOTO製より深いためウォシュレットのベースプレートを正しく固定することができません。