

修理を依頼する前に「故障かな?と思ったら」(68ページ)をご確認ください

修理・取り扱いのご相談は まずお求めの取付店・販売店へ

取付店・販売店 〒

電話 —

転居や贈答品などでお求めの取付店・販売店へご相談できない場合は、商品名・品番をご確認のうえ、下記TOTO窓口までお問い合わせください。

お客様専用窓口



商品のお問い合わせは

TOTO(株)お客様相談室へ

TEL ☎ 0120-03-1010

FAX ☎ 0120-09-1010

受付時間: 9:00~17:00(夏期休暇・年末年始を除く)

※携帯電話・PHSからのご利用は……093-951-2526(有料)へ



修理のご用命は

安心・信頼の

TOTOメンテナンス(株)修理受付センターへ

ホームページ <http://www.tom-net.jp/>

TEL ☎ 0120-1010-05

FAX ☎ 0120-1010-02

受付: 年中無休

受付時間: 8:00~19:00

訪問修理: 年中無休(一部地域を除く)

営業時間: 9:00~18:00

※携帯電話(PHSは除く)からのご利用は……0570-05-1010(有料)へ



交換部品・別売品の
ご購入は

TOTOメンテナンス(株)TOTOパーツセンターへ

TEL ☎ 0120-8282-55

FAX ☎ 0120-8272-99

受付時間: 平日 9:00~18:00 土・日・祝日 10:00~18:00

(夏期休暇・年末年始を除く)

※携帯電話・PHSからのご利用は……093-952-8682(有料)へ

お客様からお預かりした個人情報は、関連法令および社内諸規定に基づき慎重かつ適切に取り扱います。
詳細はTOTOホームページをご覧ください。

愛情点検

長年ご使用のウォシュレットの点検を!



こんな症状は
ありませんか?

- 水漏れする(配管接続部、ウォシュレット本体)
- ウォシュレット本体や便座にひびや割れが入っている
- 異常な音やこげ臭いにおいがする
- 電源コードを動かすと電源が切れたり入ったりする
- 電源プラグや電源コードが異常に熱い
- ウォシュレット本体や操作部が異常に熱い
- その他の異常や故障がある

ご使用中止

このような症状のときは、コンセントから電源プラグを抜き、止水栓を開けて、必ずTOTOメンテナンス(株)修理受付センターにご相談ください。

※異常・故障状態のままのご使用は、火災、感電、室内浸水の原因になります。

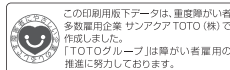

このQRコードはメーカー管理用です。
こちらからはご愛用者登録はできません。

2011.11.17
D08480R

TOTO株式会社

TOTOホームページ <http://www.toto.co.jp/>



TOTO

取扱説明書 保証書付

有料で延長保証できます。
申込期間: ご使用開始日から1年間

79ページ

ウォシュレット®

ネオレスト ハイブリッドシリーズ

AH1・AH2・AH3

品番: CES9785型・CES9795型

RH0・RH1・RH2・RH3

品番: CES9755型・CES9765型・CES9775型

“ウォシュレット”はTOTOの登録商標です。

便利機能を楽しむ

使いかた

より清潔に、より長くお使いいただくための

お手入れ

トイレ空間の疑問を解決

こんなときは

レストルームからはじまるすてきな毎日

NEOREST

HYBRID SERIES

NEOREST

AH/RH

よくあるご質問

ウォシュレットの使用法で、よくお問い合わせをいただく内容をピックアップしました。

QUESTION
1 電解除菌水
ノズル洗浄とは…?

電解除菌水で自動でノズルを洗浄し、いつもきれいに保つ機能です。
さらに気になるときは、「ノズルきれい」スイッチで洗浄できます。

> 詳しくは19ページ

QUESTION
2 ワイドビデ洗浄
とは?

広い範囲をやさしくさっと洗います。

> 詳しくは19ページ

QUESTION
3 リモコンが
使えなくなったんだけど、
どうして?

電池を交換してください。

> 詳しくは16ページ

QUESTION
4 お手入れや
掃除のコツは?

> 詳しくは37ページ

QUESTION
5 停電・断水の
ときはどうしたらいいの?

> 詳しくは60ページ

QUESTION
6 センサーとは?

> 詳しくは7ページ

QUESTION
7 どんな節電が
あるの?

> 詳しくは32ページ

●このたびはウォシュレットをお買い求めいただきまして、まことにありがとうございます。この説明書をよくお読みのうえ、正しくお使いください。
●仕様・品番・希望小売価格などは予告なく変更する場合があります。あらかじめご了承ください。
●この説明書は保証書付です。必ず「お取付店名・お取付日など」の記入をお確かめのうえでお取付店からお受け取りになり、大切に保管してください。
●定期的に交換が必要な部品があります。お取付店にご確認ください。

> 定期点検のおすすめ→79ページ

QUESTION
8 便座が
温かくない
ときがあるのですが…。

節電ランプが点灯しているときは節電中です。

> 詳しくは36ページ

QUESTION
9 今の設定を
変えたいの
ですが…。

> 詳しくは52ページ



安全上のご注意 4
 使用上のご注意 7
 機能の紹介 8
 各部のなまえ 10
 はじめの設定一覧 15
 初めてお使いになるときの準備 16

標準的な使いかた(おしりを洗う・かわかす) 18
 快適な機能 20
 脱臭する **脱臭** **パワー脱臭** **オートパワー脱臭** 20
 温度を調節する 21
 便座・便ふたを開閉する **リモコン開閉** **オート開閉** 22
 便器の水を流す
リモコン便器洗浄 **オート便器洗浄** **オートプレ洗浄** 23
 やわらかな明かりで照らす **やわらかライト** 25
 水面を下げて使う **水面下げるスイッチ** 25
 トイレに香りをひろげる **オートフレグランス** 26
 トイレ室内を暖める
室内暖房 **タイマー室内暖房** **冷込防止** 28

選べる節電 32
 自動で節電する **おまかせ節電** **スーパーおまかせ節電** 33
 時間帯を指定して節電する **タイマー節電** 34

お手入れのしかた 37
 便器のお手入れ 40
 ウォシュレット本体のお手入れ 43
 洗浄の水勢が弱くなったと感じたら 49

初期設定を変える 52
オート開閉
 便ふたを自動で開閉する/しない 52
 便座・便ふたが自動で閉まるまでの時間を変える 53
 便ふたが自動で開くまでの時間を変える 53
 自動で便ふたを開く/自動で便座・便ふたの両方を開く 54
脱臭 **オートパワー脱臭**
 自動でパワー脱臭する/しない 54
 自動で標準の脱臭をする/しない 55
オート便器洗浄
 自動で便器洗浄する/しない 56
 自動で便器洗浄するタイミングを変える 56
 やわらかライトを使う/使わない 57
 やわらかライトのミドルモードの明るさを切り替える 57
 オートフレグランスの開始タイミングを変える 58
 自動で便ふたを開してから便器洗浄する(サイレントモード) 58
 自動で電解除菌水ノズル洗浄する/しない 59

停電・断水のときは 60
 リモコンで操作できないときは 61
 冬の凍結を防ぐには 61
 トイレを長期間使わないとき 65
 脱臭が弱かったら 67
 故障かな?と思ったら 68

アフターサービス 79
 仕様 80
 交換部品/別売品 81
 定期的な点検 84
 保証書 85

はじめに

使いかた

お手入れ

初期設定を変える

こんなときは

安全上のご注意

必ずお守りください。

この「安全上のご注意」をよくお読みのうえ、正しくお使いください。ここに示した注意事項は、安全に関する重要な内容ですので、必ずお守りください。

表示と意味



警告

誤った取り扱いをすると、人が死亡または重傷を負う可能性が想定される内容を示しています。



注意

誤った取り扱いをすると、人が傷害を負う可能性および物的損害のみの発生が想定される内容を示しています。



警告



ぬれた手で、電源プラグを抜き差ししない

ぬれ手禁止 ◎ 感電の原因になります。



雷が発生しているときは、電源プラグに触れない

禁止 ◎ 感電の原因になります。



電源コード・電源プラグや便座コードを破損するようなことはしない

禁止 引っ張らない、ねじらない、無理に曲げない、傷つけない、加工しない、加熱しない、重いものを載せない、束ねない、挟み込まない

◎ 傷んだまま使用すると、火災、感電、ショートの原因になります。

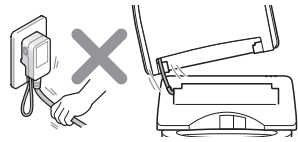

ガタついているコンセントは使わない

禁止 ◎ 火災や感電の原因になります。



コンセントや配線器具の定格を超える使いかたをしない

禁止 ◎ たこ足配線などで定格を超えると、発熱による火災の原因になります。



指定する電源（交流 100V）以外では使用しない

禁止 ◎ 火災の原因になります。



給水ホースと電源プラグ・コンセントを接触させない

禁止 ◎ 結露などにより、火災や感電の原因になります。



電源プラグの刃などに付いたほこりは定期的に取り除き、根元まで確実に差し込む

必ず守る ◎ 火災や感電の原因になります。電源プラグを抜き、かわいた布でふいてください。

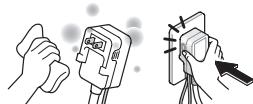

アース（D種接地）工事がされていることを確認する

アース接続 ◎ アース工事がされていないと故障や漏電のとき、感電する原因になります。アース工事は、お近くの工事店に依頼してください。



電源プラグを抜くときは、必ずプラグ本体を持って引き抜く

必ず守る ◎ コードを引っ張ると電源プラグやコードが傷んで、火災や感電の原因になります。



お手入れのときには必ず電源プラグをコンセントから抜く

プラグ抜き動作 ◎ 感電の原因になります。

※「ノズルそうじスイッチ」「便器そうじスイッチ」機能使用時は除く

絵表示の例と意味



◎ は、してはいけない **禁止** の内容です。左図は、「分解禁止」を示します。



◎ は、必ず実行していただく **強制** の内容です。左図は、「必ず守る」を示します。



低温やけどに注意する

必ず守る

- ◎ ながい時間便座に座るときは、便座の温度調節を「切」にしてください。
- ◎ 次のような方が暖房便座や温風乾燥をご使用になるときは、周囲の方が便座の温度調節を「切」、乾燥の温度調節を「低」にしてください。
 - ・ お子様、お年寄りなど自分で適切な温度調節ができない方
 - ・ 病気の方、身体の不自由な方など思うとおりに動けない方
 - ・ 眠気を誘う薬（睡眠薬、かぜ薬など）を服用された方、深酒をされた方、疲労の激しい方など眠り込むおそれのある方



水場使用禁止

浴室など湿気が多い場所には設置しない

◎ 火災や感電の原因になります。



水かけ禁止

ウォシュレット本体や電源プラグに水やお湯、洗剤をかけない

◎ 火災や感電の原因になります。◎ 便器が割れて、けがや室内浸水の原因になります。



分解禁止

絶対に分解したり、修理・改造は行わない

◎ 火災や感電の原因になります。



禁止

故障したままでウォシュレットを使いつづけない

◎ 次のようなときは、電源プラグを抜き、止水栓を閉めて給水を止めてください。

- 故障とは…**
- ・ 配管や製品から水漏れしている
 - ・ 製品にひびや割れが入っている
 - ・ 異音、異臭がしている
 - ・ 製品から煙がでている
 - ・ 製品が異常に熱い
 - ・ 便器が詰まっている

◎ 故障したまま使いつづけると、火災や感電、室内浸水の原因になります。

➤ アフターサービス→ 79 ページ

➤ 重大事故防止のためのお願い→ 82 ページ



禁止

車輻・船舶など、移動体への設置はしない

◎ 火災や感電、故障などの原因になります。◎ 便座・便ふたなどがはずれて落下し、けがをす原因になります。



禁止

微弱な信号を取り扱う電子機器・医療機器を近くで使用しない（AH3・RH3 のみ）

◎ 誤作動などの影響を与え、事故の原因となるおそれがあります。当該の医療機器メーカーおよび販売業者に電波による影響についてご確認ください。



必ず守る

逆流防止装置（バキュームブレーカー、リング）は水の安全を確保するために定期的な点検を行う

◎ 逆流防止装置（バキュームブレーカー、リング）が正常に機能しないと、状況によっては一度吐出した水が逆流する原因になります。

➤ 定期点検のおすすめ→ 79 ページ



水道水および飲用可能な井戸水（地下水）以外は使用しない

禁止 ※ 皮膚の炎症などを起こす原因になります。



注意

火気禁止 たばこなどの火気類を近づけない
 ◎ 火災の原因になります。

禁止 プラスチック部分（ウォシュレット本体など）のお手入れをするときは、うすめた台所用中性洗剤を使用し、次のものは使わない
 【トイレ用洗剤、住宅用洗剤、ベンジン、シンナー、クレンザーおよびナイロンたわし など】
 ◎ プラスチックを傷め、割れてけがをする原因になります。
 ◎ 給水ホースを傷め、水漏れの原因になります。

禁止 温風吹出口に指やものを入れたり、吹出口付近に近づかない
 ◎ 吹出口にものを置かない、手を置かない、衣服をかぶせない
 ◎ やけど、感電、焼損の原因になります。
 ◎ お子様やお年寄りが使用されるときは、十分注意してください。

禁止 強い力や衝撃を与えない、便座・便ふたやウォシュレット本体の上に乗らない、重いものを載せない
 ◎ 割れたり、ウォシュレット本体がはずれて落下し、けがをする原因になります。
 ◎ 便器が破損して、けがや室内浸水の原因になります。

必ず守る 長期間使用しないときは、電源プラグを抜く
 ◎ 安全のために電源プラグを抜いておいてください。
 ◎ 再使用するときは、水が腐敗して皮膚の炎症などを起こす原因になりますので、再通水してご使用ください。▶ 再通水のしかた→66ページ



禁止 給水ホースを折り曲げたり、つぶしたりしない
 ◎ 水漏れの原因になります。

禁止 止水栓を開けたままで、給水フィルター・給水フィルター付水抜栓をはずさない
 ◎ 水が噴き出します。
 ▶ 給水フィルターのお手入れ→50~51ページ

必ず守る 水漏れが発生したときは、止水栓を開けて給水を止める
 ※開閉工具はすっきりパネル(左)の裏側にあります。

必ず守る 給水フィルター・給水フィルター付水抜栓を取り付けるときは確実に締める
 ◎ 確実に締めないとき水漏れの原因になります。



禁止 便器には汚物・トイレットペーパー以外のものは流さない
 ◎ 便器が詰まり、汚水があふれて室内浸水の原因になります。

禁止 一度に大量のトイレットペーパーを流さない
 ◎ 便器が詰まり、汚水があふれて室内浸水の原因になります。

禁止 便器の中に熱湯を注がない
 ◎ 便器が破損して、けがや室内浸水の原因になります。

必ず守る 小便でも使ったあとは必ず水を流す
 ◎ 洗浄不良や便器が詰まり、汚水があふれて室内浸水の原因になります。

必ず守る 便器が詰まった場合は、電源プラグを抜き、市販の吸引器(ラバーカップなど)で詰まりを除去する
 ◎ 電源プラグを抜かないとオート便器洗浄がはたらき、汚水があふれて室内浸水の原因になります。

禁止 破損部は、さわらない
 ◎ けがの原因になります。

必ず守る 凍結による破損の予防を行う
 ◎ 凍結すると給水管やウォシュレット本体内部が破損して、水漏れする原因になります。
 ◎ 暖房するなどしてトイレを暖めてください。
 ▶ 凍結による破損の予防→61ページ

必ず守る 室内暖房吹出口から15cm以上の空間を確保する
 ◎ 温風により壁面の変色などの原因になります。

必ず守る 床に落ちた小便、露、洗剤、水などは、よくしぼったぞうきんでふき取る
 ◎ 床のシミ、腐食の原因になります。



使用上のご注意

次のことをお守りください。

傷つきや破損を防ぐために！

ウォシュレット本体、便座、便ふたなどプラスチック部分やリモコン、ビルトイン室内暖房は、かわいた布やトイレットペーパーなどでふかない
 ◎ お手入れのしかた→37ページ

◎ 水でぬらしたやわらかい布をよくしぼってふいてください。

便ふたに寄りかからない

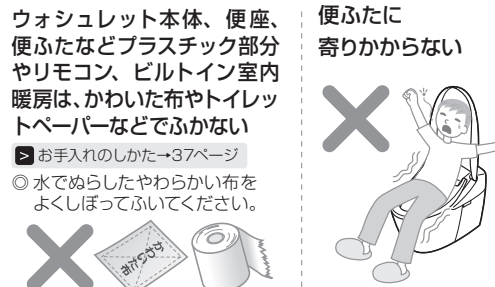

故障を防ぐために！

ウォシュレット本体やノズルに小便がかからないようにする

便ふたをはずしたまま使用しない
 ◎ 便ふたを取りはずしてご使用になる場合は別途スベラーが必要です。ご購入はTOTOメンテナンス(株)TOTO パーツセンターへご連絡ください。

便器内の掃除にトイレ用洗剤などを使用するときは、早目(3分以内)に洗い流した後、便座・便ふたは開けたままにしておく
 また、便器に付いた洗剤は確実にふき取る
 ◎ 便器用洗剤などの気化ガスがウォシュレット本体内に入り、故障の原因になります。



落雷の可能性がある場合は

あらかじめ電源プラグを抜く
 ◎ 故障の原因になります。

誤作動などを防ぐために！

着座センサー、人体検知センサーおよびリモコン送信部・受信部をおおわない
 ◎ ウォシュレットが誤作動する原因になります。
 ◎ 小さなお子様などが使用される場合は、センサーが検知されにくいことがあります。

着座センサーとは…
 ◎ 着座センサーは、人が座ったことを検知するものです。
 ◎ 着座センサーからは図のように着座センサーに赤外線が出ています。
 ◎ 使用状態によっては着座センサーがはたらきにくくなる場合があります。
 ▶ 68~77ページ



人体検知センサーとは…

人体検知センサーは2種類あります。(AH1・AH2・AH3・RH1・RH2・RH3のみ)

- 人体検知センサーAは熱の変化を検知するものです。
 - ◎ 夏場など室温が30℃を超えると検知しにくい場合があります。
 - ◎ 太陽光が直接センサー部に当たったり、トイレ室内に暖房機器があると熱でセンサーが誤検知し、便ふたが自動で開く場合があります。
 - ◎ トイレのドアが開いている場合にトイレの前や横を通過する人を検知する場合があります。
- 人体検知センサーBは人が便器の前に立っていることを検知するものです。
 - ◎ 人体検知センサーBからは図のように赤外線が出ています。この赤外線の方向線上に人がくると検知します。



直射日光が当たらないようにする
 変色や暖房便座の温度ムラが生じたり、リモコンでの作動不良や、温度の変化でウォシュレットが誤作動する原因になります。

ラジオなどはウォシュレットから離して使う
 ラジオに雑音が入ることがあります。

便座の上に幼児用補助便座・やわらか補高便座などを置いて使用した場合は、使用後取りはずす
 一部の機能が使用できなくなることがあります。

機能の紹介

製品名は便ふたの裏に記載しています。

機能名称	製品名	製品名				
		AH1	AH2	AH3	参照ページ	
		RH0	RH1	RH2		RH3
洗浄機能	新ワンダーウェーブおしり洗浄	●	●	●	●	19
	ワンダーウェーブやわらか洗浄	●	●	●	●	19
	ワンダーウェーブビデ洗浄	●	●	●	●	19
	ワイドビデ洗浄	●	●	●	●	19
	洗浄位置調節	●	●	●	●	19
	水勢調節	●	●	●	●	19
	ムーブ洗浄	●	●	●	●	19
	マッサージ洗浄	●	●	●	●	19
	快適機能	暖房便座	●	●	●	●
温風乾燥		●	●	●	●	19
温度調節		●	●	●	●	21
脱臭		●	●	●	●	20
パワー脱臭		●	●	●	●	20
オートパワー脱臭		●	●	●	●	20
リモコン		●	●	●	●	14
着座センサー		●	●	●	●	7
リモコン便座・便ふた開閉		—	●	●	●	22
オート開閉		—	●	●	●	22
清潔機能	ソフト閉止	●	—	—	—	—
	リモコン便器洗浄	●	●	●	●	23
	オート便器洗浄	● ^{※1}	●	●	●	23
	室内暖房	—	— ^{※2}	●	●	28
	タイマー室内暖房	—	— ^{※2}	●	●	29,30
	冷込防止	—	— ^{※2}	●	●	31

機能名称	製品名	製品名				
		AH1	AH2	AH3	参照ページ	
		RH0	RH1	RH2		RH3
快適機能	時計	●	●	●	●	14
	オートフレグランス	—	— ^{※3}	●	●	26,27
	オートサウンドリモコン	—	— ^{※4}	—	●	※5
	やわらかライト	—	●	●	●	25
	水面下げスイッチ	●	●	●	●	25
	タイマー節電	●	●	●	●	32, 34~36
	おまかせ節電	●	●	●	●	32, 33,36
	スーパーおまかせ節電	●	●	●	●	32, 33,36
	運転入/切スイッチ	●	●	●	●	10,12
	清潔機能	電解除菌水ノズル洗浄	●	●	●	●
便座・便ふた着脱		●	●	●	●	44~47
お掃除リフト		●	●	●	●	42
抗菌		●	●	●	●	10, 12,80
セルフクリーニング		●	●	●	●	—
ノズルまるごと洗浄		●	●	●	●	—
グリーンコートノズル		●	●	●	●	—
ノズルそうじスイッチ		●	●	●	●	48
便器そうじ		●	●	●	●	41
ラクしてキレイ便器		●	●	●	●	—
汚水防止パッキン	●	●	●	●	10,12	
オートプレ洗浄	●	●	●	●	24	
クリーンコート便座	●	●	●	●	—	

※ 1: 男子小用時は、オート便器洗浄しません。
 ※ 2: レストルームドレッサーシステムシリーズは、ビルトイン室内暖房付があります。
 ※ 3: レストルームドレッサーシステムシリーズは、オートフレグランス付です。
 ※ 4: レストルームドレッサーシステムシリーズには、オートサウンドリモコン付があります。
 ※ 5: 詳しくは、サウンドリモコンの取扱説明書(別冊)をご覧ください。

各部のなまえ

<AHの場合>

製品名、製品品番などを記載しています。

便ふたクッション

便ふた **抗菌**

やわらかライト

> 25ページ

ウォシュレット本体操作部

運転入/切スイッチ

> 17,61ページ

流す大スイッチ*



ビデ入/切スイッチ*

おしり入/切スイッチ*

*リモコンの電池が切れたときなどに使用します。

電源プラグ

> 17ページ

アース線

止水栓

> 17ページ

*便器によっては形状が異なります。

給水フィルター

(止水栓内部)

> 50,51ページ

すっきりパネル

> 17,50,51ページ

ノズル **抗菌**

> 48ページ

汚水防止パッキン

ウォシュレット本体表示部

運転ランプ

運転

青除菌水洗浄

便座ランプ

便座

節電ランプ

節電

> リモコン→14ページ参照

リモコンハンガー

人体検知センサーA

> 7ページ

ウォシュレット本体

人体検知センサーB

着座センサー

> 7ページ

ノズルカバー

温風吹出口カバー

脱臭フィルター

> 48ページ

暖房便座 **抗菌**

便器 > 40,41ページ

(便器ボウル・上面 **抗菌**)

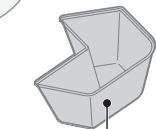

水受けトレイ

(ヒーター付便器・水抜併用方式のみ)

> 64ページ

ウォシュレット本体上面

リモコン受信部 > 43ページ

ウォシュレット本体左側面

ウォシュレット止水栓

給水フィルター付

水抜栓

> 49ページ

ウォシュレット本体右側面

脱臭カートリッジ > 67ページ

脱臭排気口

室内暖房吹出口

(AH2・AH3のみ)

オートフレグランス用トレー挿入口

(AH1のレストルームドレッサー

システムシリーズ・AH2・AH3のみ)

フレグランスセット

トレー オイルシート4種類 ×2

> 26,27ページ

お掃除リフト用

レバー

すっきりパネル

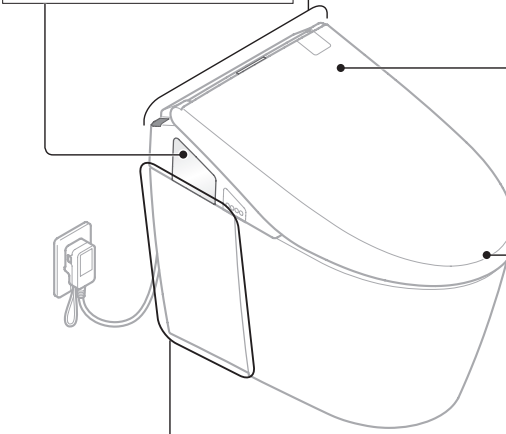

壁排水リモデルの場合

止水栓

> 17ページ

給水ホース

すっきりパネル

> 17,46,47ページ

便座裏面

便座クッション

ビルトイン室内暖房 (AH1のレストルームドレッサーシステムシリーズ室内暖房付)のみ

本体操作部・本体表示部

運転

運転ランプ

> 17ページ

運転入/切スイッチ

室内暖房フィルター

室内暖房吹出口

室内暖房などの電源プラグは手洗器下側にあります。詳しくは「レストルームドレッサーシステムシリーズ」の取扱説明書をご覧ください。

各部のなまえ

<RHの場合>

製品名、製品品番などを記載しています。

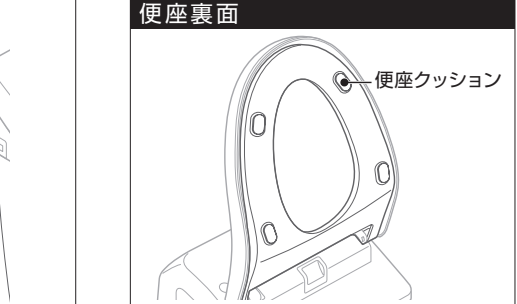
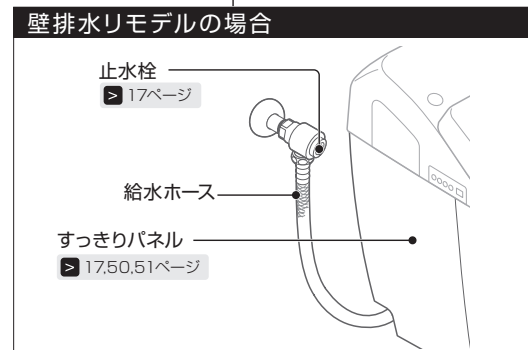
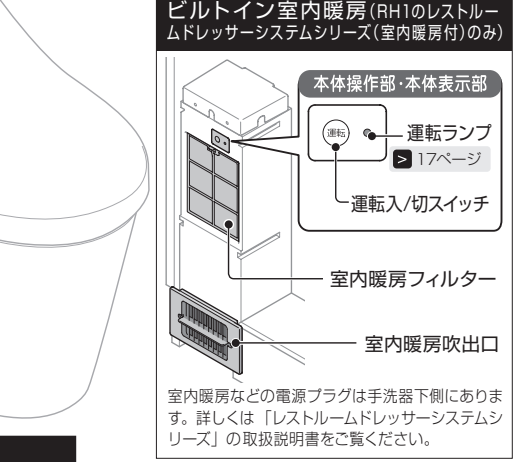
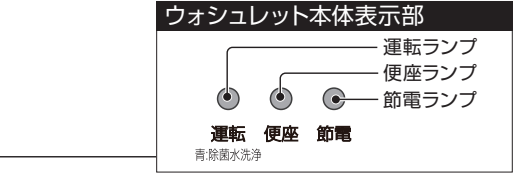
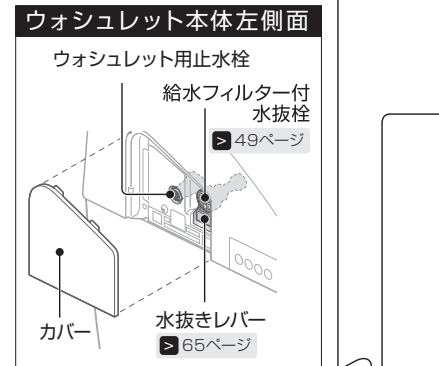
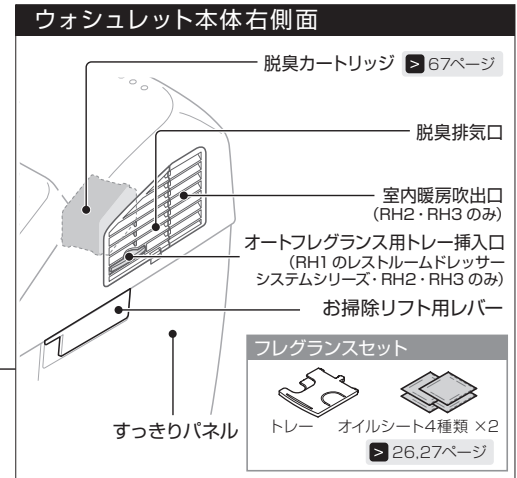
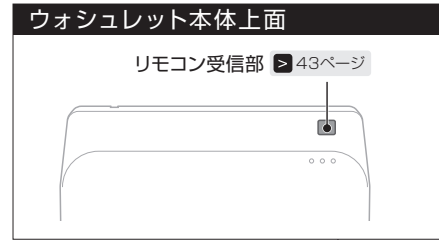
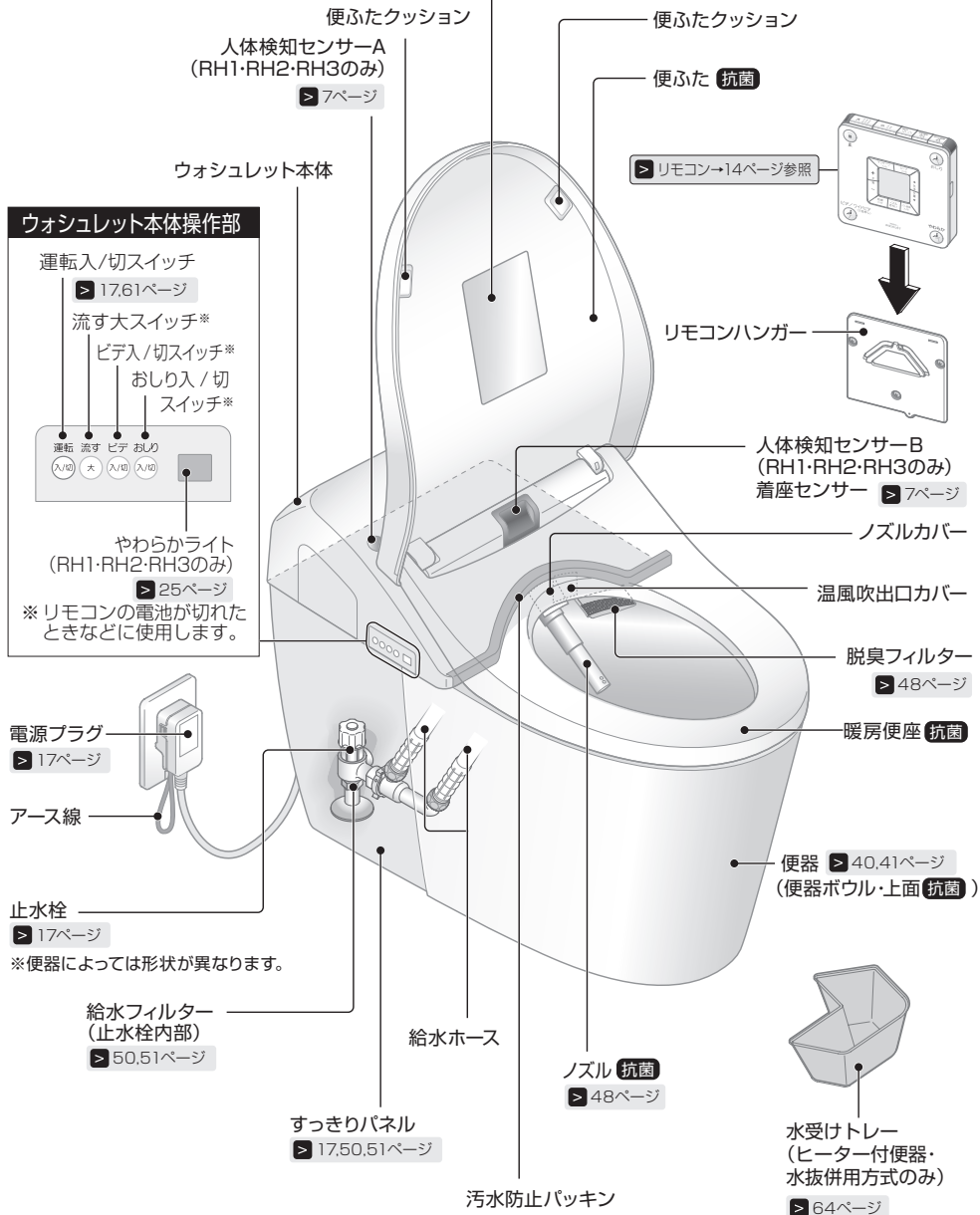

リモコン (図はRH2)

- スイッチを操作すると約10秒間リモコン表示部が明るくなります。(一部スイッチを除く)
 - リモコンハンガーから取りはずして使用する時や、電池交換をするときなどはスイッチを押してしまう場合がありますのでご注意ください。
 - 手すりなどを持って便座から立ち上がる場合は、からだの一部がリモコンに触れているとスイッチを押してしまうことがありますのでご注意ください。
 - *の4カ所のスイッチは使用しません。
- ※スイッチ用として点字シールを同梱しています。必要な時にご使用ください。

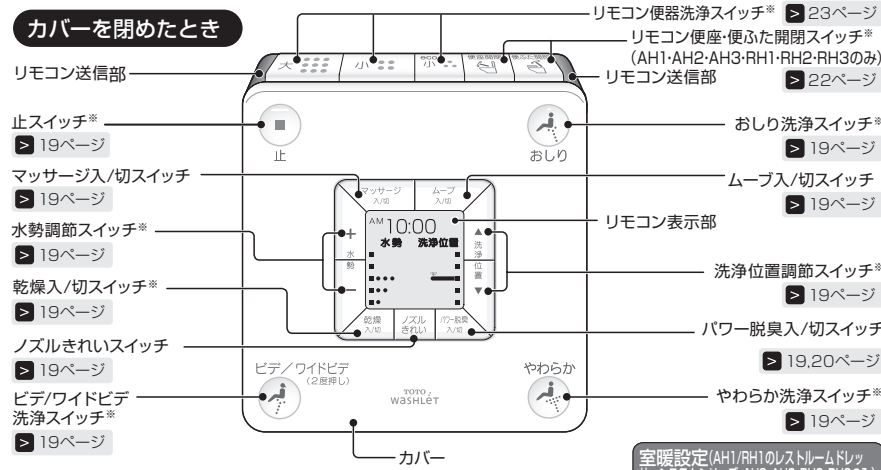

カバーを開けたとき

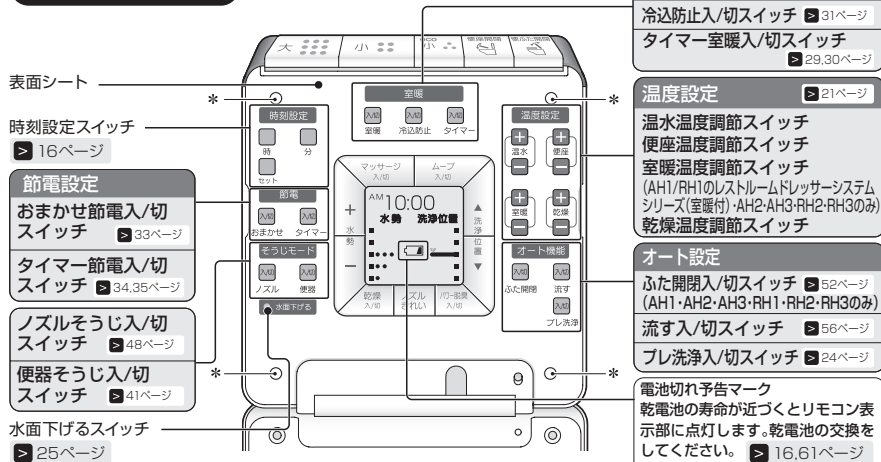

- 電子音について**
- リモコンのスイッチを押してウォシュレット本体が受け付けると電子音が鳴ります。電子音には3種類あります。
 - ビッ** ...スイッチを押してウォシュレット本体が受け付けたとき
 - ピーッ** ...「止」スイッチを押したときや、各機能(節電・ムーブなど)を「切」にしたとき、「ノズルきれい」スイッチを押して電解除菌水ノズル洗浄が終わったときなど
 - ビピッ** ...温度調節スイッチを押して「高」位置にしたとき
- タンク給水中に「リモコン便器洗浄」「水面下げる」**電子音が鳴らないようにしたいとき**→52ページ

はじめの設定一覧

各機能の工場出荷時の初期設定は以下のようになっています。

機能	はじめの設定	お好みで変更できる設定	製品名				参照ページ
			RH0	AH1/RH1	AH2/RH2	AH3/RH3	
温水温度	温水37℃	温度設定	●	●	●	●	21
便座温度	便座	スイッチで、温度の調節ができます。	●	●	●	●	
乾燥温度	乾燥		●	●	●	●	
室内暖房温度	室温		—	※1	●	●	20,55
脱臭(標準の脱臭)	入	標準の脱臭の「入」「切」を設定できます。	●	●	●	●	20,54
オートパワー脱臭	入	オートパワー脱臭の「入」「切」を設定できます。	●	●	●	●	26,27,58
オートフレグランス	便器に近づくと香る	オートフレグランスの開始タイミングを変更できます。	—	※2	●	●	25,57
やわらかライト	入	やわらかライトの「入」「切」を設定できます。やわらかライトのモデルモードの明るさを切り替えることができます。	—	●	●	●	25,57
オート開閉	入切	オート開閉の「入」「切」を設定できます。便ふたが自動で閉まるまでの時間(約90秒)を変更できます。(約6秒に変更できます。)	—	●	●	●	22,52
		便ふたが自動で開くまでの時間(約90秒)を変更できます。(約30秒後、約90秒後に変更できます。)	—	●	●	●	22,53
		便座と便ふたを自動で同時に開けることができます。	—	●	●	●	22,54
オート便器洗浄	入切	オート便器洗浄の「入」「切」を設定できます。自動で洗浄するまでの時間を変更できます。	●	●	●	●	23,56
オートプレ洗浄	入切	オートプレ洗浄の「入」「切」を設定できます。	●	●	●	●	23,56
室内暖房	切	室内暖房の「入」「切」を設定できます。	—	※1	●	●	24
タイマー室内暖房	AM10:00切	タイマー室内暖房の「入」「切」を設定できます。室内暖房時間を変更できます。	—	※1	●	●	28
			—	—	●	●	29,30
冷込防止	入切	冷込防止の「入」「切」を設定できます。	—	※1	●	●	30
おまかせ節電	入	おまかせ節電の「入」「切」を設定できます。	●	●	●	●	31
スーパーおまかせ節電	切	スーパーおまかせ節電の「入」「切」を設定できます。タイマー節電・スーパーおまかせ節電(おまかせ節電)の2つを同時に使うことができます。	●	●	●	●	33
			●	●	●	●	33
タイマー節電	AM10:00切	タイマー節電の「入」「切」を設定できます。節電時間を変更できます。	●	●	●	●	34,35
			●	●	●	●	35
電解除菌水ノズル洗浄	入	電解除菌水ノズル洗浄(自動)の「入」「切」を設定できます。	●	●	●	●	19
オートサウンドリモコン	切	オートサウンドを設定できます。	—	※3	—	●	※4
電子音	入	電子音の「入」「切」を設定できます。	●	●	●	●	14,52
サイレントモード*	切	サイレントモードの「入」「切」を設定できます。	—	●	●	●	58

* 便器から約30cm以上離れると、自動で便ふたを閉じてから便器洗浄します。
 ※1 レストルーム ドレッサーシステムシリーズは、ビルトイン室内暖房付があります。
 ※2 レストルーム ドレッサーシステムシリーズは、オートフレグランス付です。
 ※3 レストルーム ドレッサーシステムシリーズには、オートサウンドリモコン付があります。
 ※4 詳しくはサウンドリモコンの取扱説明書(別冊)をご覧ください。

初めてお使いになるときの準備

1: リモコンに乾電池を入れる

1 リモコンをリモコンハンガーからはずす

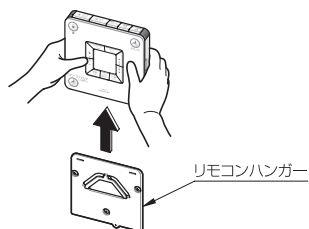

2 リモコン裏面の電池カバーを開け、単3形乾電池3個を正しく入れる

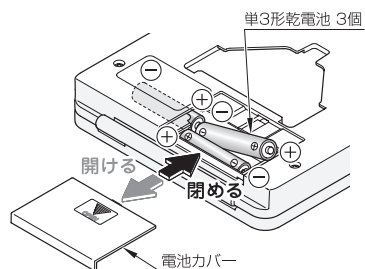

3 リモコンをリモコンハンガーに取り付ける

◎乾電池について

乾電池はアルカリ乾電池をご使用ください。乾電池の破裂や液漏れを防ぐために次のことをお守りください。

- 交換するときは、同じ銘柄の新しい乾電池を使用する。
- リモコンを長期間使用しないときは、取り出しておく。
- 充電式の電池は使用しない。

2: リモコンの時刻を合わせる

1 リモコンカバーを開けて

セットを押す

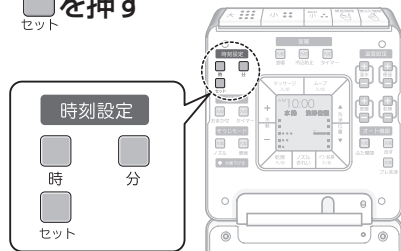

時刻表示が点滅します。

2 点滅中に「時」・「分」を押して時刻を合わせる

設定方法 | 午前10時15分に合わせる場合

「時」を押して「AM10」に、「分」を押して「15」に合わせます。



設定中に約60秒間以上何もしないと、表示中の時刻に設定されます。やり直すときは、手順1から再度設定してください。

3 「セット」を押す

リモコン表示部に時刻が表示されます。



3: 電源を入れて準備する

1 電源プラグをコンセントに差し込む

ノズルがいったん出て戻ります。

2 切表示ランプが消灯していることを確認する

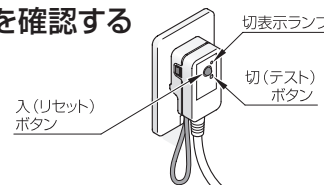

- 切表示ランプが点灯しているときは、「入(リセット)」ボタンを押すと消灯します。

3 ウォシュレット本体表示部のランプを確認する

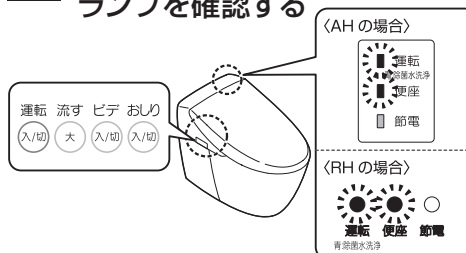

- 「運転」ランプが点灯していないと全機能が使用できません。(節電中は除きます。)
- 「運転」ランプが点灯していない場合は、ウォシュレット本体操作部の「運転」を押してください。

(AH1/RH1のレストルームドレッサーシステムシリーズ(室内暖房付)のみ)

4 手洗器下側のキャビネットを開け室内暖房の「運転」ランプを確認する

- 「運転」ランプ(緑色)が点灯していないと室内暖房が使用できません。
- 「運転」ランプが点灯していない場合は、室内暖房の「運転」を押してください。

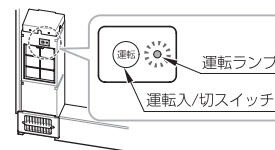

4: 止水栓を開ける

1 すっきりパネルを取りはずす

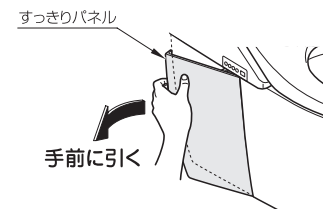

すっきりパネルの後ろ側を手で持ち、手前に引いて取りはずしてください。

2 止水栓を全開にする

止水栓を矢印の方向に回してください。

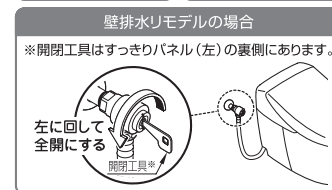
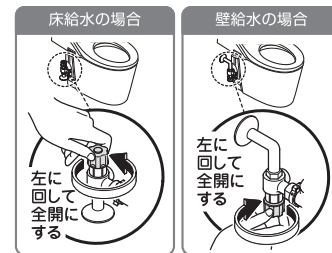

3 すっきりパネルを取り付ける

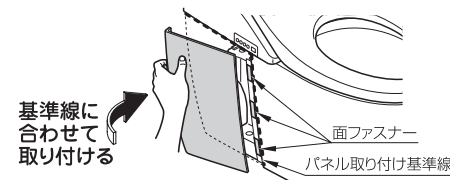

標準的な使いかた

使いかた

1 便器に近づく

便ふたが自動で開きます。
(AH1・AH2・AH3・RH1・RH2・RH3のみ)

➤ 便座・便ふたの開閉のしかた→22ページ

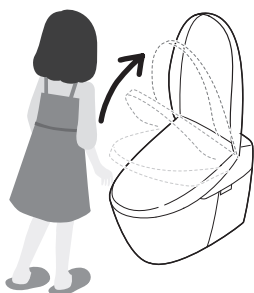

◎脱臭がはじまります。
(RH0は便座に座ると脱臭がはじまります。)

◎オートフレグランスがはじまります。
(AH1/RH1のレストルームドレッサーシステムシリーズ・AH2・AH3・RH2・RH3のみ)

2 便座に座る

着座センサーがはたらき、各機能が使えるようになります。

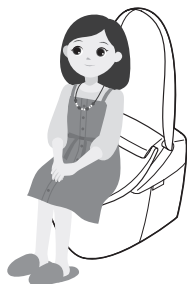

◎汚れが入らないように、温風吹出口カバーを閉める音がします。

◎快適にお湯を出す準備のため、ノズル付近から便器内に数秒間水が出ます。

3 洗う・かわかす・止める

リモコンで操作します。

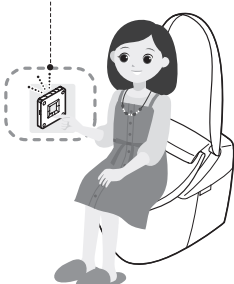

便座には深く腰掛けましょう！

アドバンス 洗淨の位置が合いやすく、水の飛び散りが少なくなります。

4 便座から立ち上がる

約10秒後に自動で便器洗浄します。

➤ 水の流しかた→23ページ



◎オートパワー脱臭がはじまります。約2分後に止まります。

◎約25秒後に、電解除菌水ノズル洗浄
➤19ページ参照 がはじまり、ノズルがいったん出て戻ります。その後、ノズルが少し出た状態でノズル内の残水を抜きます。約30秒後にノズルが戻り、温風吹出口カバーが開閉します。

5 便器から離れる

約90秒後に自動で便ふたが閉まります。
(AH1・AH2・AH3・RH1・RH2・RH3のみ)

➤ 便座・便ふたの開閉のしかた→22ページ

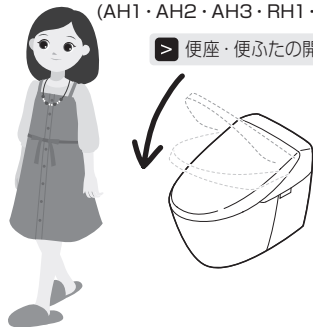

おしり洗浄・やわらか洗浄・ビデ洗浄・ワイドビデ洗浄について

- 局部周辺に付着した汚物や汚れを洗い流す機能です。
- 長時間の洗浄や洗いすぎに注意してください。
※常在菌を洗い流してしまい、体内の菌のバランスが崩れる可能性があります。
- 局部の治療・医療行為を受けている方は、使用については、医師の指示を守ってください。

リモコンでの操作

リモコン操作で洗う・かわかすなど、いろいろな機能が使用できます。

止スイッチ

おしり洗浄、やわらか洗浄、ビデ/ワイドビデ洗浄、乾燥を止めます。

水勢調節スイッチ

お好みの水勢を5段階で調節できます。

ピデ/ワイドピデ洗浄スイッチ

ピデとして使えます。ワイドピデは広い範囲をやさしくさっと洗います。スイッチを押すたびに「ピデ/ワイドピデ」が切り替わりますので、お好みにあわせて使い分けすることができます。

乾燥入/切スイッチ

温風を当て、ぬれた部分をさらりとさせます。トイレットペーパーで軽く水滴をとると早くかわきます。
◀ を押すと乾燥をはじめます。もう一度 ▶ を押すと止まります。

ムーブ洗浄

ノズルが前後に動き、広くまんべんなく洗います。

マッサージ洗浄

強弱つけた水勢で洗います。

おしり洗浄スイッチ

おしりを洗います。

洗浄位置調節スイッチ

お好みの洗浄位置を5段階で調節できます。

やわらか洗浄スイッチ

ソフトな水流でおしりを洗います。

ノズルきれいスイッチ

電解除菌水でノズルを洗浄します。

パワー脱臭入/切スイッチ

便座に座ってにおいが気になるときに、吸い込む力をアップさせて便器内のおいを取ります。
➤20ページ

電解除菌水ノズル洗浄とは

電解除菌水*でノズルを洗浄し、いつもきれいに保つ機能です。

洗浄機能(おしり洗浄など)を使用したあとは...

電解除菌水*で**自動**でノズル洗浄します。
・便座から立ち上がって約25秒後にノズルが出て、ノズルの根元から水がでます。
➤電解除菌水洗浄をしない→59ページ

洗浄機能を使用しない時間が約8時間になると...

電解除菌水*で**自動**でノズル洗浄します。
・ノズルカバー付近から水がでます。

さらに気になる時は...

リモコンの「ノズルきれい」スイッチで、ノズルを電解除菌水*で洗浄することができます。
・ノズルカバー付近から水がでます。

※電解除菌水とは、水道水中の塩化物イオンから生成した次亜塩素酸を含む水で、次亜塩素酸は食材や食器、ほ乳瓶などの洗浄、消毒などに幅広く活用されています。

●井戸水では塩化物イオンが少ないため十分な効果が得られないことがあります。

●次の場合「ノズルきれい」スイッチは使用できません。
・ノズルが出ているとき(おしり洗浄中など)
・乾燥機能を使用しているとき
・自動で電解除菌水ノズル洗浄しているとき

◀電解除菌水ノズル洗浄中は...▶

ウォシュレット本体表示部の「運転」ランプが点滅します。

ウォシュレット本体表示部

◀AHの場合▶

点滅する(青色)

◀RHの場合▶

点滅する(青色)

運転

便座

節電

青緑色水洗浄

使いかた

快適な機能

トイレは、毎日毎日、しかも一日に何度も訪れる場所です。だからこそ、どこよりも気持ちいい快適な場所でありたいですね。トイレを使う時に思うあんなことやこんなことを、実現したのが、このNEOREST。せつかくの便利機能ですから、しっかり使ってくださいね。

脱臭する

脱臭には **標準の脱臭** **パワー脱臭** **オートパワー脱臭** の3通りがあります。

標準の脱臭、オートパワー脱臭の使いかた

便座から立ち上がるとオートパワー脱臭がはたらいて、便器内のおいを取ります。

1 便器に近づく

標準の脱臭をはじめます。

RHOは、便座に座ると脱臭がはじまります。

2 便座から立ち上がる

オートパワー脱臭をはじめます。
約2分後に自動で止まります。

➤ 標準の脱臭をやめる → 55 ページ ➤ オートパワー脱臭をやめる → 54 ページ

パワー脱臭の使いかた

便座に座って、においが気になるときに、吸い込む力をアップさせて便器内のおいを取ります。

1 リモコンの **パワー脱臭入/切** を押す

パワー脱臭をはじめます。

2 もう一度リモコンの **パワー脱臭入/切** を押す

標準の脱臭に戻ります。

- アドバイス**
- パワー脱臭は便座に座らないとはたらきません。いったん便座に座れば、立ち上がった後も約2分間はスイッチを受け付けます。
 - **パワー脱臭入/切** を切らずに立ち上がった場合は、約2分後に止まります。

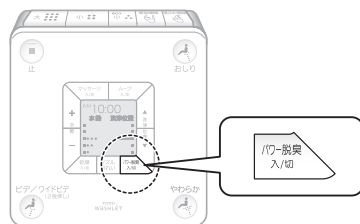

温度を調節する

温水、便座、乾燥、室内暖房（AH1/RH1のレストルームドレッサーシステムシリーズ・AH2・AH3・RH2・RH3のみ）の温度はリモコンで調節できます。お好みの温度でご使用ください。

温水の温度を調節する

温水温度スイッチ
30~40℃の間で温水温度を調節できます。



表示 設定温度が表示されます。



約5秒後、時計表示に戻ります。

◎ 温水の温度を設定しない場合は、「温水切」が表示されるまで **切** スイッチを押してください。

便座の温度を調節する

便座温度スイッチ
便座の温度を5段階で調節できます。



表示 5段階のバーで設定温度が表示されます。



約5秒後、時計表示に戻ります。

◎ 便座ヒーターを「切」にする場合は、「便座切」が表示されるまで **切** スイッチを押してください。

ウォシュレット本体表示部



乾燥の温度を調節する

乾燥温度スイッチ
乾燥時の温風温度を5段階で調節できます。



表示 5段階のバーで設定温度が表示されます。



約5秒後、時計表示に戻ります。

◎ 乾燥は「切」がありません。

室内暖房の温度を調節する

（AH1/RH1のレストルームドレッサーシステムシリーズ（室内暖房付）・AH2・AH3・RH2・RH3のみ）

室内暖房温度スイッチ
室内暖房の温度を5段階で調節できます。



表示 5段階のバーで設定温度が表示されます。



約5秒後、時計表示に戻ります。

温度設定スイッチ部

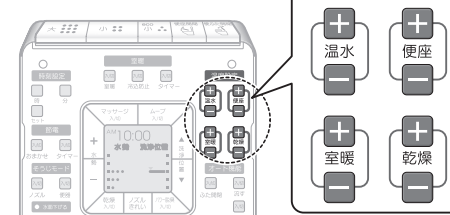

便座・便ふたを開閉する (AH1・AH2・AH3・RH1・RH2・RH3のみ)

便座・便ふたの開閉は **リモコン開閉** **オート開閉** の2通りがあります。
 ・RHOは手動での開閉となります。

リモコン便座・便ふた開閉の使いかた

リモコンのスイッチで便座・便ふたの開閉ができます。(オート開閉が「入」でもリモコンで開閉できます。)

1 リモコンの を押す

便座・便ふたが開閉します。

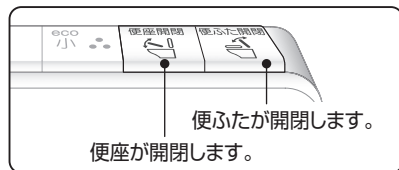

オート開閉の使いかた

便器に近づくと便ふたが自動で開き、便器から離れると便ふたが自動で閉まります。
 便ふたをリモコンや手で閉じたときなどは、約10秒間便ふたは自動で開きません。
 (便ふたが繰り返し開かないようにしています。)

サイレントモードの設定をしている場合は「サイレントモード」をご覧ください。

▶ サイレントモードのしかた → 58 ページ

便ふたが自動で開くまでの時間を変更することができます。

▶ 便ふたが自動で開くまでの時間を変える → 53 ページ

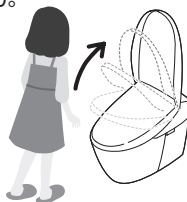

1 便器に近づく

便ふたが自動で開きます。

人体検知センサーで人を検知して、便ふたが自動で開きます。

※夏場など室温が30℃を超えると、人と周囲の温度差が少なく、センサーが検知できないことがあります。
 その場合は、リモコンのスイッチで開閉してください。

2 便座を使用するとき

便器から約30cm以上離れると便ふたは約90秒後に自動で閉まります。

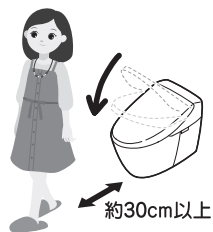

便ふたが自動で閉まります。

▶ 便ふたを自動で開閉しない → 52 ページ

▶ 便ふたが自動で閉まるまでの時間を変える → 53 ページ

立って小便をするとき

• 便座はリモコンで開けてください。
 自動で開けることもできます

▶ 自動で便座・便ふたを開閉する → 54 ページ

便器から約30cm以上離れると便座・便ふたは約90秒後に自動で閉まります。

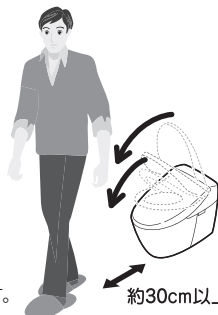

便座・便ふたが自動で閉まります。

便器の水を流す

水の流しかたには、使用前に水を流す **オートプレ洗浄**、
 使用後に水を流す **リモコン便器洗浄** **オート便器洗浄** があります。

タンク給水中は、ウォシュレット本体表示部のランプが点滅してタンクへの給水状態をお知らせします。
 この間は「リモコン便器洗浄」をしても流れない場合があります。

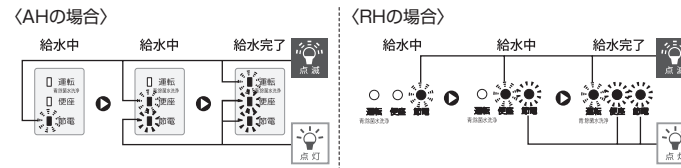

リモコン便器洗浄の使いかた

リモコンのスイッチで便器の水を流すことができます。
 (オート便器洗浄が「入」でもリモコンで流すことができます。)
 大・小・ECO小のスイッチを使い分けると節水になります。

1 リモコンの 、 または を押す

便器洗浄します。

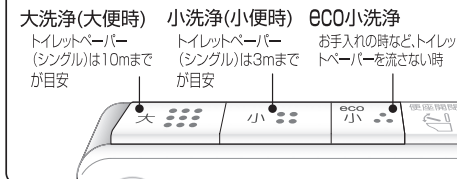

オート便器洗浄の使いかた

便器から離れると自動で便器洗浄を行います。(流し忘れを防止します。)
 サイレントモードの設定をしている場合は「サイレントモード」をご覧ください。

▶ サイレントモードのしかた → 58 ページ

便座を使用するとき

• 便座に6秒以上座らないと、自動で便器洗浄しません。

便座から立ち上がると約10秒後に自動で便器洗浄します。



- 便器洗浄後、約60秒はオート便器洗浄しません。リモコンのスイッチで操作してください。
- 便座に座った時間により大・小洗淨が切り替わります。
 約6～約30秒の場合…「小洗淨」
 約30秒以上の場合…「大洗淨」

▶ オート便器洗浄を使わないとき → 56 ページ

▶ 自動で洗浄するタイミングを変えたいとき → 56 ページ

立って小便をするとき (AH1・AH2・AH3・RH1・RH2・RH3のみ)

• 便器の前に6秒以上立たないと、自動で便器洗浄しません。

小便後、便器から約30cm以上離れると約3秒後に自動で「ECO小洗淨」します。

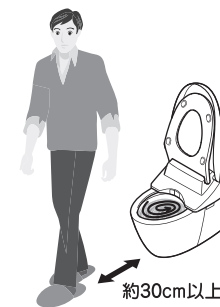

便器洗浄後、約60秒はオート便器洗浄しません。
 リモコンのスイッチで操作してください。

オートプレ洗浄の使いかた

便座に座ると自動で少量の水を流し、便器ボウル面を濡らすことで、汚れが付きにくくなります。オートプレ洗浄は便座に座らないとはたらきません。

オートプレ洗浄を使うとき

- 1 リモコンカバーを開けて
「**入切**」を「**入**」が表示されるまで
繰り返し押す

リモコン表示部に「オートプレ洗浄を設定しました」の文字が流れます。

設定完了

オートプレ洗浄が使えるようになります。
(時計表示に戻ります)

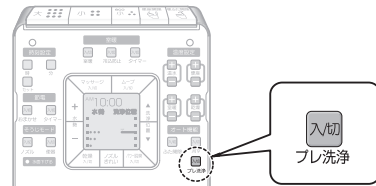

オートプレ洗浄を使わないとき

- 1 リモコンカバーを開けて
「**入切**」を「**切**」が表示されるまで
繰り返し押す

リモコン表示部に「オートプレ洗浄を解除しました」の文字が流れます。

設定完了

オートプレ洗浄をやめます。
(時計表示に戻ります)



やわらかな明かりで照らす

やわらかライト

やわらかな光でトイレ室内を演出します。*主照明は別途必要です。
(AH1・AH2・AH3・RH1・RH2・RH3のみ)

座って用便するとき

便器に近づく
ミドルモード点灯

便座に座る
ハイモード点灯

便座から立ちあがる
ミドルモード点灯
(立ち上がってから約90秒間)

消灯のお知らせ
ローモード点灯

<AHの場合>

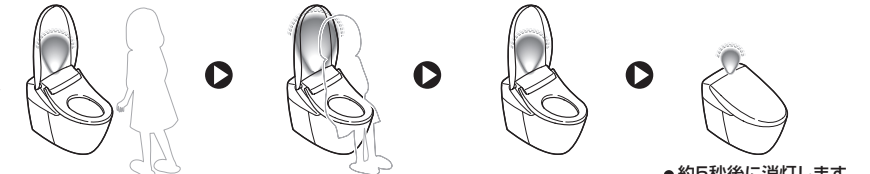

●約5秒後に消灯します。

<RHの場合>

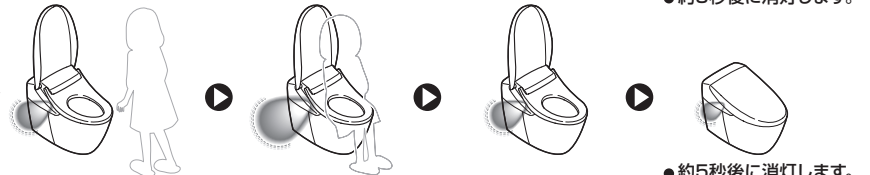

●約5秒後に消灯します。

立って小便するとき

便器に近づいたとき
ミドルモード点灯

小便中
ミドルモード点灯

便器から30cm以上離れる
ミドルモード点灯
(離れてから約90秒間)

消灯のお知らせ
ローモード点灯

●約5秒後に消灯します。

> やわらかライトを使わないとき→57ページ

> やわらかライトのミドルモードの明るさを切り替えるとき→57ページ

水面を下げて使う

水面下げるスイッチ

便器の水たまり面を下げて大便時の水はねを低減したいときや検便のときなどに便利です。

「オートプレ洗浄」を「切」にしてお使いください。 > 24ページ

●水面下げるスイッチを立った状態で押すと着座時にオートプレ洗浄がはたらいて水面が上がります。タンク給水中に「水面下げる」スイッチを押すと正常に動作しない場合があります。

> タンク給水中のお知らせ→23ページ

- 1 リモコンカバーを開けて
「**水面下げる**」を押す

便器内に水が流れて排出されたあと、低い水位で水がたまりやすくなります。

検便時に使用するときにはオート便器洗浄・オートプレ洗浄を「切」にしてお使いください。

> オート便器洗浄を使わないとき→56ページ

> オートプレ洗浄を使わないとき→24ページ

水たまり面以外に汚物が落下すると汚物が付きやすくなったり、臭気が発散しやすくなります。

- 2 リモコン便器洗浄またはオート便器洗浄する
もとの水位に戻ります。

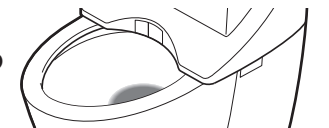
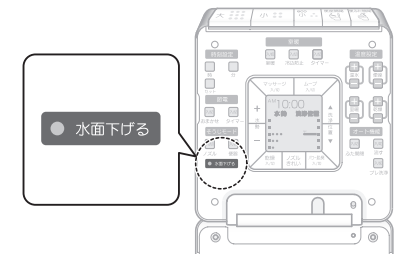

トイレに香りをひろげる

オートフレグランス
(AH1/RH1のレストルームドレッサーシステム
シリーズ・AH2・AH3・RH2・RH3のみ)

便器に近づくと、自動で心地よい香りを風にのせて、トイレ室内を快適にします。

注意

- フレグランスセット同梱の取付説明書をよく読んで正しくお使いください。
- 他のフレグランスオイル等は使用しないでください。
(市販のアロマオイルなどを使用すると、異臭やウォシュレットの故障の原因になります。)

はじめて取り付けるとき

はじめはトレーは取り付けられていません。
アルミの袋で手を切らないようにご注意ください。

1 フレグランスセットからフレグランスオイルシートとトレーを取り出す

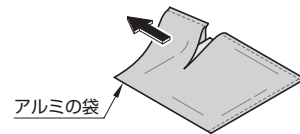

2 アルミの袋を開けて、フレグランスオイルシートをトレーのフックに差し込む

- アルミの袋に入ったまま、フレグランスオイルシートをトレーに差し込む

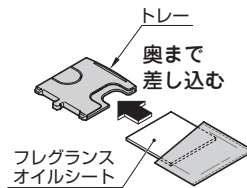

3 トレーを取り付ける

ウォシュレット本体のトレー挿入口に「カチッ」と音がするまでトレーを差し込む

- ✎ トイレ環境などで、フレグランスの香りの強さが異なります。
- ✎ 香りが弱く感じる場合は、パワー脱臭を使用することで香りを強くすることもできます。
- ✎ ※便座に座らないとパワー脱臭は使用できません。

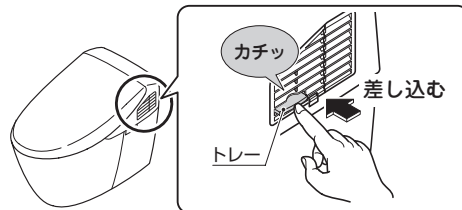

➤ オートフレグランスの開始タイミングを変更したいとき→58ページ

フレグランスオイルシートについて

- フレグランスオイルシートの交換の目安は約30日間です。
- 香りが弱くなった場合は、新しいフレグランスオイルシートに交換してください。
- フレグランスオイルシートを使い終わった場合は、新しいものをご購入ください。

➤ 交換部品 / 別売品→81ページ

フレグランスオイルシートを交換する

フレグランスオイルシートを便器内に捨てないでください。

1 トレーをウォシュレット本体から取りはずす

トレーを指で押すと、少し出てきます。

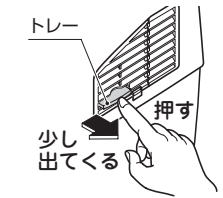

2 フレグランスオイルシートをトレーから取りはずす

- トイレットペーパーなどでフレグランスオイルシートをはさむ
- フレグランスオイルシートを手前に引く

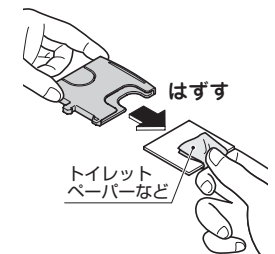

3 新しいフレグランスオイルシートをトレーに取り付ける

「はじめて取り付けるとき」➤26ページ 手順2をご覧ください。

4 トレーを取り付ける

「はじめて取り付けるとき」➤26ページ 手順3をご覧ください。

➤ オートフレグランスの開始タイミングを変更したいとき→58ページ

トイレ室内を暖める

室内暖房

(AH1/RH1のレストルームドレッサーシステムシリーズ (室内暖房付)・AH2・AH3・RH2・RH3のみ)

室内暖房の使いかた

室内暖房をするとき

1 リモコンカバーを開けて

入切 室暖 を押す

室内暖房をはじめます。

ウォシュレット本体の右側から温風が出ます。

> 室内暖房温度を調節する→21ページ

- ⓘ 暖房をはじめてから12時間たつと自動で止まります。(切り忘れ防止)
- ⓘ 室温が設定温度(上限は約25℃)以上のときは、約20秒間風が出て、自動で止まります。

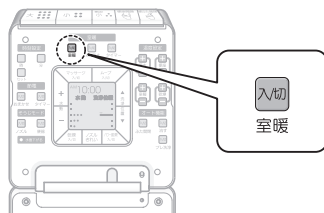

レストルームドレッサーシステムシリーズの場合

キャビネット部下側から温風が出ます。

- ⓘ 暖房をはじめてから12時間たつと自動で止まります。(切り忘れ防止)
- ⓘ 室温が設定温度(上限は約25℃)以上のときは、約70秒間風が出て、自動で止まります。



室内暖房を切るとき

1 リモコンカバーを開けて

もう一度リモコンの 入切 室暖 を押す

約10秒後に自動で止まります。

室内暖房について ()内はレストルームドレッサーシステムシリーズの場合の数値

- 室内暖房を使用することで、室温+約10℃(約15℃)でトイレ室内を暖めることができます。

当社試験条件で、室温5℃のときの1時間後の温度
 トイレ寸法：800mm(幅)×1700mm(奥行)×2000mm(高さ)
 (1200mm(幅)×1700mm(奥行)×2400mm(高さ))

- 室内の広さ、壁・床質、建築構造、外気温などの条件により、設定温度まで室温が上昇しないことがあります。

タイマーで室内暖房する

タイマー室内暖房とは・・・

一度設定すると、毎日その時間に自動でトイレ室内を暖めます。
 室内暖房時間は、3・6・9時間のいずれかに設定できます。時計機能を使って、いつでも開始時刻を変更できます。



現在時刻の設定ができていないと、タイマー設定はできません。
 リモコン表示部に「現在時刻を設定して下さい」の文字が流れます。> 時刻の合わせかた→16ページ
 開始時刻を設定している最中に約60秒間放置すると、点滅中の表示で設定されます。
 設定し直すときは、最初からやり直してください。

設定方法 | 午前5時から8時まで(3時間)室内暖房をする場合

〈室内暖房をする時間の設定〉

1 リモコンカバーを開けて

室暖 入切 タイマー を3H(3時間)が表示されるまで繰り返し押す

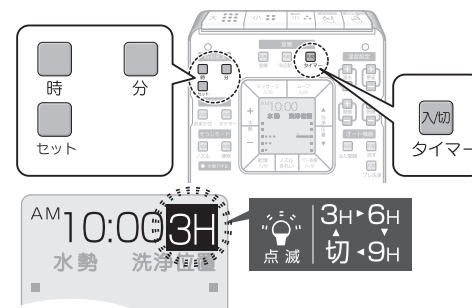

〈室内暖房を開始する時刻の設定〉

2 セット を押す

リモコン表示部に「タイマー開始時刻」と「設定されている開始時刻」が点滅します。

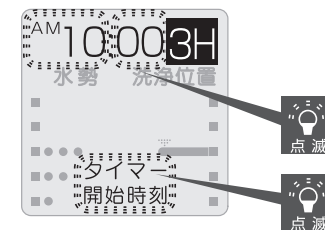

3 点滅中に 時 分 を押して開始時刻を合わせる

時 を押して「AM 5」に、分 を押して「00」に合わせてください。



4 セット を押す

設定完了

リモコン表示部に「タイマー開始時刻」「タイマー時間」が表示され、約5秒後に現在時刻に戻ります。



室内暖房時間の変更

3・6・9時間のいずれかに設定を変更できます。

- 1 リモコンカバーを開けて
設定したい時間が表示されるまで
「**室温**」を繰り返し押す



- 2 時刻設定 **入切** を2回押す

変更完了

リモコン表示部に「タイマー開始時刻」「タイマー時間」が表示され、約5秒後に現在時刻に戻ります。

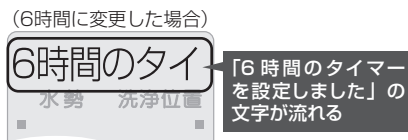

タイマー室内暖房を使わないとき

- 1 リモコンカバーを開けて
「**室温**」を「**切**」が表示されるまで繰り返し押す



設定完了

タイマー室内暖房をやめます。
(時計表示に戻ります)



冷込防止の使いかた

室温が約5℃以下になると自動で暖房をはじめ、約7～約10℃(当社試験条件による)で暖房を停止します。



室温が5℃以下になるおそれのある場合は、凍結防止のため冷込防止を行ってください。

冷込防止を使うとき

- 1 リモコンカバーを開けて
「**入切**」を「**入**」が表示されるまで
繰り返し押す

リモコン表示部に「冷込防止を設定しました」の文字が流れます。

設定完了

室温が約5℃以下になると自動で室内暖房をはじめます。
(時計表示に戻ります)

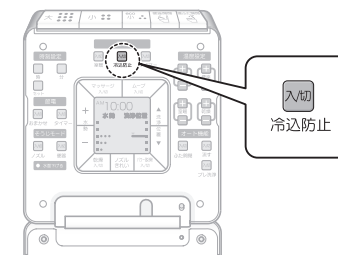

冷込防止を使わないとき

- 1 リモコンカバーを開けて
「**入切**」を「**切**」が表示されるまで
繰り返し押す

リモコン表示部に「冷込防止を解除しました」の文字が流れます。

設定完了

冷込防止をやめます。
(時計表示に戻ります)



使うとき「**入切**」を表示
使わないとき「**入切**」を表示



選べる節電

面倒くさい、なんてもったいない！
ボタンを押すだけのカンタン節電。
家族のライフスタイルにあわせて
心地よい暮らしをつくりながら、
地球にもお財布にもうれしい節電が、
NEORESTの考え方です。



ウォシュレットが自動でする節電です*

みんな寝ている夜中や
早朝の電気ももったいない。

おまかせ節電

トイレを使用した時間帯をウォシュレットが記憶していき、あまり使用しない時間帯を見つけ、自動で便座の温度を下げて(約26℃)節電します。

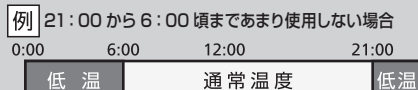

設定のしかた→33ページ

使っていない時には、こまめに
ヒーターを切って節電したい。

スーパーおまかせ節電

おまかせ節電しながら使用しない時間は、自動で便座のヒーターを切って節電します。

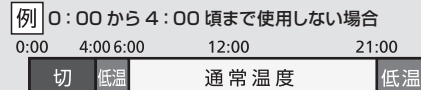

設定のしかた→33ページ

お客様が設定する節電です

勤めがあるので、
毎日決まった時間帯に家をあける。

タイマー節電

一度設定すると、毎日その時間に自動で便座ヒーターを切って節電します。
タイマー節電時間は、3・6・9時間のいずれかに設定できます。

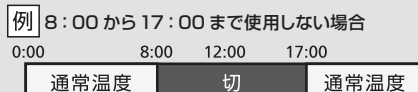

設定のしかた→34ページ

いろんな節電をすべて使いこなしたい。

タイマー節電+スーパーおまかせ節電(おまかせ節電)

タイマー節電中でないときに、スーパーおまかせ節電がはたらいて、節電します。

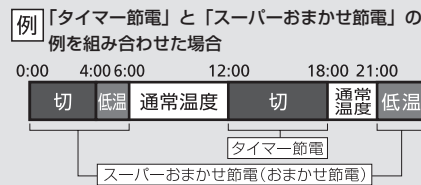

設定のしかた→36ページ

節電中でもウォシュレットを使用できます。(便座に座ると一時的に温かくなります。)

*あまり使用しない時間帯、使用しない時間帯をみつけるまで約10日かかります。

自動で節電する

おまかせ節電 スーパーおまかせ節電

おまかせ節電のしかた

はじめの設定「入」

<おまかせ節電をやめるとき>

入切 を「切」が表示されるまで繰り返し押す
おまかせ

「おまかせ節電機能を解除しました」の文字が流れる

設定完了

おまかせ節電をやめます。(時計表示に戻ります。)

おまかせ節電
水勢 洗浄位置

<おまかせ節電をするとき>

入切 を「おまかせ」が表示されるまで
おまかせ
繰り返し押す

「おまかせ節電を設定しました」の文字が流れる

設定完了

自動で便座の温度を下げて、節電します。(時計表示に戻ります。)

おまかせ節電
水勢 洗浄位置

ウォシュレット本体表示部

「運転」ランプ、「便座」ランプが点灯します。

点灯する



ウォシュレット本体表示部

トイレをあまり使用しない時間になると「便座」ランプ、「節電」ランプが点灯します。

あまり使用しない時間帯をみつけるまで、約10日かかります。

点灯する

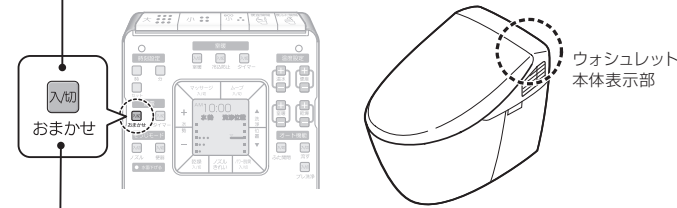
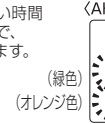

スーパーおまかせ節電のしかた

<スーパーおまかせ節電をするとき>

入切 を「スーパーおまかせ」が表示されるまで
おまかせ
繰り返し押す

「スーパーおまかせ節電を設定しました」の文字が流れる

設定完了

自動で便座の温度を下げてたりヒーターを切って、節電します。(時計表示に戻ります。)

スーパーおまかせ節電
水勢 洗浄位置

<スーパーおまかせ節電をやめるとき>

おまかせ節電も「切」になります

入切 を「切」が表示されるまで繰り返し押す
おまかせ

「おまかせ節電機能を解除しました」の文字が流れる

設定完了

スーパーおまかせ節電(おまかせ節電)をやめます。(時計表示に戻ります。)

おまかせ節電
水勢 洗浄位置

ウォシュレット本体表示部

トイレを使用しない時間になると「節電」ランプが点灯します。使用しない時間帯をみつけるまで、約10日かかります。
※あまり使用しない時間帯はおまかせ節電と同様です。

点灯する

(オレンジ色)



ウォシュレット本体表示部

「運転」ランプ、「便座」ランプが点灯します。

点灯する



時間帯を指定して節電する タイマー節電

現在時刻の設定ができていないと、タイマー設定はできません。リモコン表示部に「現在時刻を設定して下さい」の文字が流れます。開始時刻を設定している最中に約60秒間放置すると、点滅中の表示で設定されます。設定し直すときは、最初からやり直してください。▶ 時刻の合わせかた→16ページ

タイマー節電のしかた

おまかせ節電(はじめの設定「入」)を「切」に設定していない場合、タイマー節電を設定するとおまかせ節電と同時に使う設定になります。

設定方法 | 午前1時から7時まで(6時間)節電をする場合

〈節電時間の設定〉

- 1 リモコンカバーを開けて
「節電」を6Hが表示されるまで
繰り返し押す

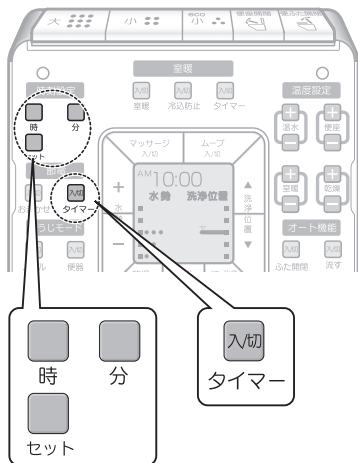

- 2 〈タイマー開始時刻の設定〉
時刻設定 を押す

リモコン表示部に「タイマー開始時刻」と「設定されている開始時刻」が点滅します。

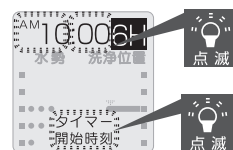

- 3 点滅中に 時刻設定 ・ を押して
開始時刻を合わせる

を押して“AM 1”に、 を押して“00”に
合わせてください。



- 4 時刻設定 を押す

設定完了

リモコン表示部に「タイマー開始時刻」「タイマー時間」
が表示され、約5秒後に現在時刻に戻ります。

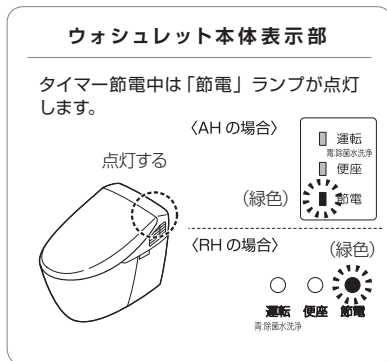

節電時間の変更

3・6・9時間のいずれかに設定を変更できます。

- 1 リモコンカバーを開けて
「節電」 を設定したい時間が
表示されるまで繰り返し押す



- 2 時刻設定 を2回押す

変更完了

リモコン表示部に「タイマー開始時刻」「タイ
マー時間」が表示され、約5秒後に現在時刻
に戻ります。

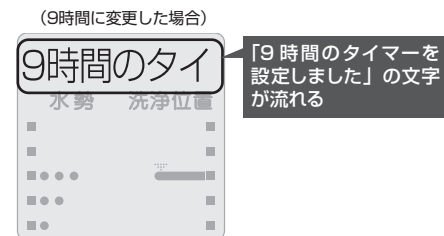

タイマー節電を使わないとき

- 1 リモコンカバーを開けて
「節電」 を「切」が
表示されるまで繰り返し押す



設定完了

タイマー節電をやめます。
(時計表示に戻ります。)

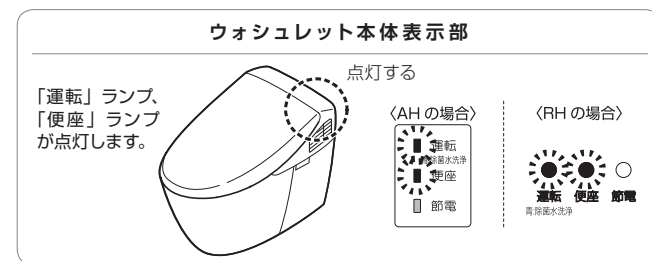
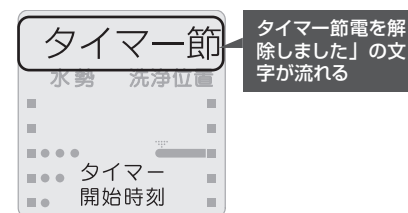

タイマー節電とスーパーおまかせ節電（おまかせ節電）を同時に使うとき

スイッチを押す順番はどちらが先でもかまいません。

1 タイマー節電を設定する

▶ タイマー節電のしかた → 34 ページ

2 スーパーおまかせ節電（おまかせ節電）を設定する

▶ おまかせ節電のしかた → 33 ページ

▶ スーパーおまかせ節電のしかた → 33 ページ

節電中のランプ表示

ウォシュレット本体表示部のランプで、節電の状態を確認できます。

おまかせ節電中	スーパーおまかせ節電中	タイマー節電中	通常運転中
<p>〈AHの場合〉 点灯する (緑色) (オレンジ色)</p> <p>運転 再洗浄水洗浄 便座 節電</p>	<p>〈AHの場合〉 点灯する (オレンジ色)</p> <p>運転 再洗浄水洗浄 便座 節電</p>	<p>〈AHの場合〉 点灯する (緑色)</p> <p>運転 再洗浄水洗浄 便座 節電</p>	<p>〈AHの場合〉 点灯する</p> <p>運転 再洗浄水洗浄 便座 節電</p>
<p>〈RHの場合〉 点灯する (緑色)(オレンジ色)</p> <p>再洗浄水洗浄 運転 便座 節電</p> <p>便座温度：低温</p>	<p>〈RHの場合〉 点灯する (オレンジ色)</p> <p>再洗浄水洗浄 運転 便座 節電</p> <p>便座温度：「切」</p>	<p>〈RHの場合〉 点灯する (緑色)</p> <p>再洗浄水洗浄 運転 便座 節電</p> <p>便座温度：「切」</p>	<p>〈RHの場合〉 点灯する</p> <p>再洗浄水洗浄 運転 便座 節電</p> <p>便座温度：設定温度</p>

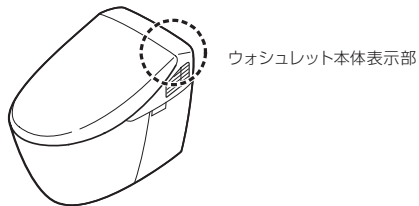

かしくく節電

● 温度調節を低めにしましょう

寒さを感じない範囲で、温度を低めに調節すると節電になります。

● 便ふたを閉めましょう

便ふたを閉めておくと便座表面の熱が逃げにくくなり節電になります。

● 長時間使用しないときは「運転入 / 切」スイッチを「切」にしましょう

運転
(入/切) を「切」にしておくと節電になります。

Cleaning

お手入れのしかた



NEORESTは、機能だけではありません。

汚れにくい工夫が施してありますが、

日々のお手入れ次第で美しさがランクアップします。

コツを覚えて、ラクラクお掃除はじめてみましょう。

お手入れの前に



掃除方法も使いかたを間違えると傷つけてしまいます。
それぞれの材質に合ったお手入れをしてください。

ウォシュレット本体・すっきりパネル(左右2カ所)のお手入れ

材質：プラスチック(樹脂)・ゴム
お手入れの基本道具

台所用中性洗剤 やわらかい布



プラスチック(樹脂)・ゴム部分に使ってはいけないもの

✕ シンナー、ベンジン、クレンザー、
ナイロンたわし、かわいた布、
トイレットペーパー

便器部分のお手入れ

材質：陶器
お手入れの基本道具

トイレ用ブラシ トイレ用中性洗剤
(研磨剤なし) やわらかい布



陶器部分に使ってはいけないもの

✕ 強酸性・強アルカリ性・研磨剤入りの洗剤、
金属ブラシ、研磨剤入りナイロンたわし

止水栓のお手入れ

材質：金属

お手入れの基本道具

やわらかい布



金属部分に使ってはいけないもの

✕ たわし、ナイロンたわし、クレンザー、
みがき粉、粗い粒子を含む洗剤、
シンナー、ベンジン、塩素系洗剤、
強アルカリ性薬品

※ お手入れの頻度は、お手入れサイクルカレンダー
を参考にしてください。

▶ お手入れサイクルカレンダー → 86,87 ページ

各部分を取りはずして、すみずみまでお手入れができます



お手入れのときには安全のため電源プラグをコンセントから抜いてください。

- ※「ノズルそうじスイッチ」「便器そうじスイッチ」「お掃除リフト」使用時は除きます。
- ※電源プラグを入れて(または電源プラグの「入(リセット)」ボタンを押して) 約10～60秒間は準備運転を行うため、その間、便ふたは「オート開」しません。(AH1・AH2・RH1・RH2・RH3のみ) リモコンで操作してください。

<AHの場合>

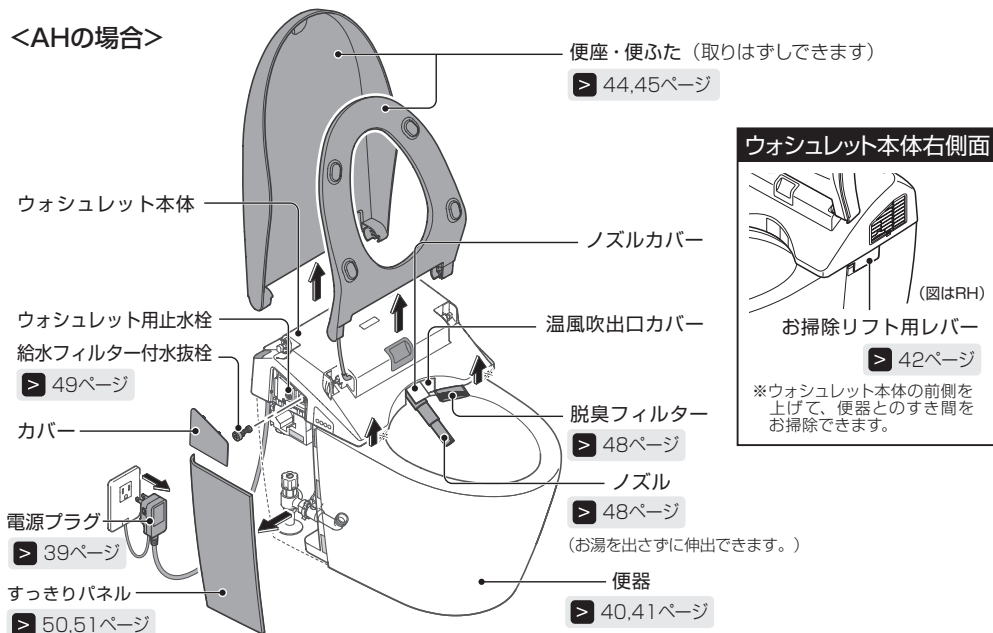

<RHの場合>

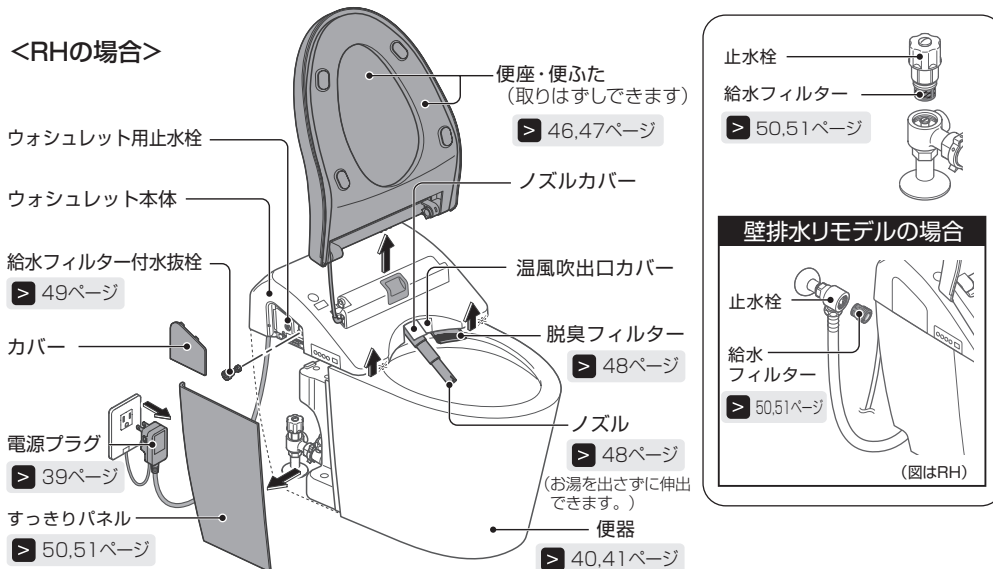

電源プラグのお手入れと点検

月に1回

電源プラグは月に1回程度、正常に作動することを確認してください。

1 電源プラグを抜く

抜いた電源プラグに水がかからないようにしてください。



2 掃除をする

電源プラグの刃などについたほこりをかわいた布で取り除いてください。

3 電源プラグを差し込む

根元まで確実に差し込んでください。

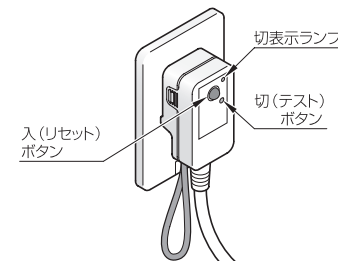

4 「切(テスト)」ボタンを押す

(切表示) ランプが点灯します。

「入(リセット)」ボタンを押す

(切表示) ランプが消灯します。

以上のように作動すれば正常です。

電源プラグを入れて(または電源プラグの「入(リセット)」ボタンを押して) 約10～60秒間は準備運転を行うため、その間、便ふたは「オート開」しません。(AH1・AH2・AH3・RH1・RH2・RH3のみ) リモコンで操作してください。

お手入れ

お手入れ

便器のお手入れ



- お手入れにはトイレ用中性洗剤（研磨剤なし）をおすすめします。
- 便器内の掃除にトイレ用中性洗剤などを使用するときは、早目（3分以内）に洗い流した後、便座・便ふたは開けたままにしておいてください。
便器内を洗剤でお手入れするときは、で水を流す前に行ってください。
また、便器についた洗剤は確実にふき取ってください。
（洗剤の気化ガスがウォシュレット本体内に入り、故障の原因になります。）
- ヒーター付便器のときは・・・
便器にはヒーターを組み込んでいますので便器や床に水をかけないでください。
また、小便などが便器から飛び散ったときは、すぐにふき取ってください。

便器部のお手入れ

ふだん

- 1 電源プラグを抜く
- 2 トイレ用ブラシなどでお手入れをする
- 3 電源プラグを差し込む

便器外側の汚れなどは、水でぬらしたやわらかい布をよくしぼってふいてください。



便器が詰まったときは…

市販の詰まり除去用の器具（商品名：ラバーカップ洋式）などで詰まりを除去してください。



周囲に汚水が散らないよう、ビニールシートで便器を覆うことをおすすめします。

使用工具

ラバーカップ洋式

ラバーカップ洋式（商品名）
ビニールシートなど

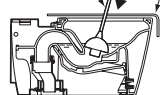

床が汚れたときは…

よくしぼったぞうきんでふき取ってください。
床にシミを作ったり、腐らせたりするおそれがあります。

- 便器から飛び出した小便
（男子小用時は、座って小便をすることで跳ね返りを軽減することができます。）
- 器具についた露
（防露便器でも室温と水温の差が15℃以上で室内の湿度が80%に達すると結露することがあります。）
- 掃除の際、床に落ちた洗剤や水など

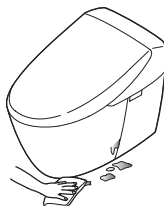

水を流しながら便器のお掃除をする

月に1回

便器の水を流す状態が自動で切り替わり、ラクに掃除ができます。
※洗剤がウォシュレット本体や便座・便ふたなどのプラスチック部分に付かないようご注意ください。
タンク給水中に「便器そうじ」スイッチを押すと、正常に動作しない場合があります。

▶ タンク給水中のお知らせ→23ページ

1 リモコンカバーを開けて

を押す
便器

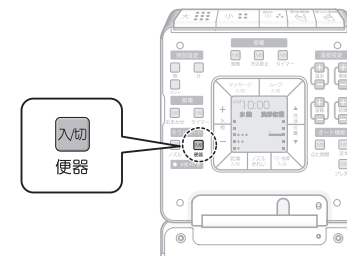

2 便器内に水が流れる（約30秒）

便器ボウル内の掃除をしてください。

途中でを押すと、30秒を待たずに
3へ移ります。

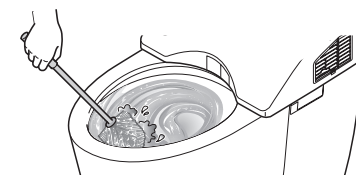

3 便器内の水が排水され、
水面が下がる（約30秒）

便器の奥の掃除をしてください。

途中でを押すと、30秒を待たずに
4へ移ります。

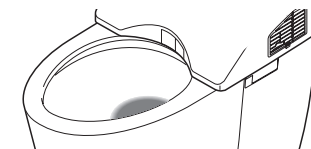

4 便器内に水が流れて排水したあと
水が溜まる

途中で便器そうじをやめたいときは
リモコンカバーを閉めて を押して
ください。

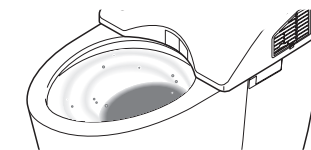

ウォシュレット本体と便器のすき間のお手入れ

月に1回

お掃除リフト

ウォシュレット本体の前側を上げて、ウォシュレット本体と便器のすき間を掃除できます。

ウォシュレット本体を上げる

1 便座・便ふたを開ける

〈ウォシュレット本体を上げる〉

2 ① レバーを外側に引く (引き出せなくなる位置まで引く)

② 引いたままの状態で下側へ回す

ウォシュレット本体の前側が約25mm上がります。

レバーがウォシュレット本体側へ少し戻り、ロックされます。

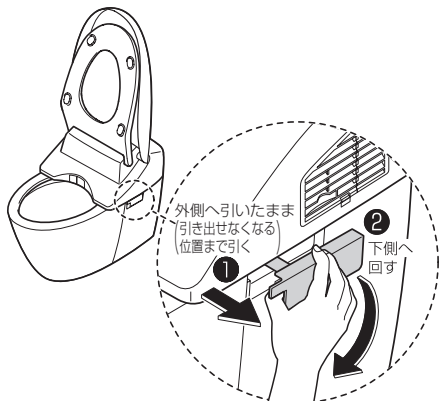

3 すき間のお手入れをする

薄手のやわらかい布にうすめた台所用中性洗剤をふくませてふいたあと、洗剤が残らないようしっかり水ぶきしてください。

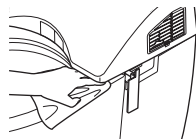

ウォシュレット本体を戻す

すき間に何も無いことを確認してから戻してください。

〈ウォシュレット本体を戻す〉

1 ① レバーを外側に引く (引き出せなくなる位置まで引く)

② 引いたままの状態で上側へ回し、もとの位置に戻す

レバーが便器の側面から出ていないことを確認してください。

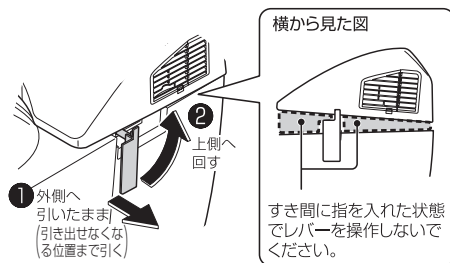

- ウォシュレット本体と便器のすき間に直接スプレー式洗剤や水をかけないでください。
- 便座に座るとき、男子小用時などは必ずウォシュレット本体をもとに戻してください。
- レバーを無理に回したり、押ししたりしないでください。
- ウォシュレット本体を上げた状態で便座、便ふたを無理に持ち上げたり、押し込んだりしないでください。
- 次のような場合、電子音が鳴ります。(ピーツ、ピーツ、ピーツ…) 電子音はウォシュレット本体をもとに戻すと止まります。
 - ・ウォシュレット本体を上げてから3分経過したとき
 - ・ウォシュレット本体が上がった状態で便座を下げたとき
 - ・便座を下げた状態でウォシュレット本体を上げたとき

ウォシュレット本体のお手入れ

ふだん

ウォシュレット本体・便座・便ふたのお手入れ

1 電源プラグを抜く

2 水でぬらしたやわらかい布をよくしぼってふく

つめを立てずに手の平などでやさしくふいてください。

3 電源プラグを差し込む

着座センサー、人体検知センサー、リモコン送信部・受信部をきれいにしましょう！汚れていると各機能が作動しないことがあります。

> 11.13 ページ

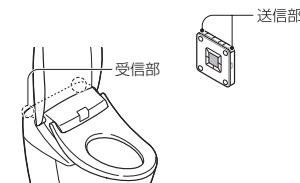

- 製品はプラスチックでできていますので、かわいた布やトイレットペーパーなどでふかないでください。傷つきの原因になります。また、便座裏面、ノズル本体は汚れをはじく効果が低下します。
- ウォシュレットは電気製品です。内部に水が入らないよう十分に気をつけてください。洗剤がウォシュレット本体と便器のすき間に残らないようしっかり水ぶき取ってください。
- ノズルカバーや温風吹出口カバーを無理な力で押ししたり、引っ張ったりしないでください。(破損や故障の原因になります。)
- 温風吹出口カバーを手で開けると最後まで閉まらない場合があります。閉まらない場合は、次の操作を行ってください。
 - ① **スロージモード** を押す
 - ・温風吹出口カバーが閉まり、ノズルが出てきます。
 - ② もう一度 **スロージモード** を押す
 - ・ノズルが戻ります。



汚れがひどいときは…

- ・やわらかい布にうすめた台所用中性洗剤をふくませ、手の平などでやさしく水ぶき取ってください。
- ・その後、水ぶきを行ってください。



便座・便ふたのすき間のお手入れ

月に1回

便座・便ふたが取りはずせますので、すみずみまで掃除できます。

<AHの場合>

便座・便ふたの取りはずしかた

1 電源プラグを抜く

2 便ふたを図のように立て、 ①②の順で真上に 引き上げる

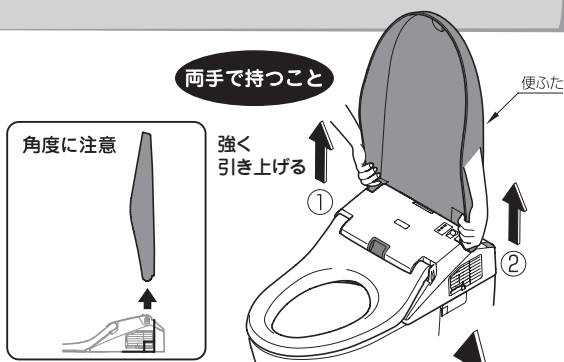

3 便座を図のように立て、 真上に引き上げる

- ※斜めに押し込んだり、無理な力を加えないでください。(破損の原因となります。)
- ※便座コードの長さは約8cmです。無理に引っ張ったりしないでください。(断線の原因になります。)
- ※引き上げる際に、ウォシュレット本体が便器から多少浮きます。

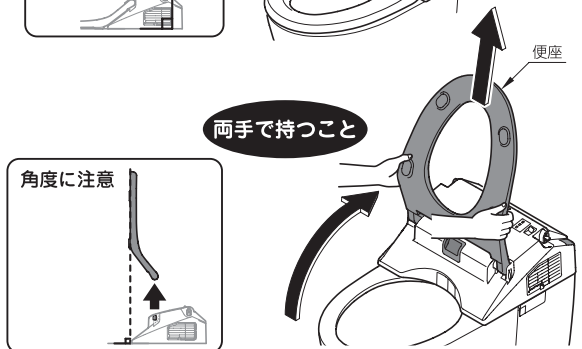

4 取りはずした便座は 便器の上に置く

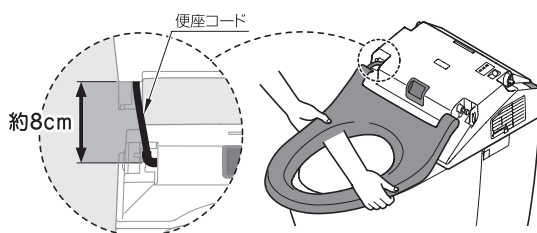

5 ウォシュレット本体および 便座・便ふたの掃除をする

▶ お手入れのしかた → 43 ページ

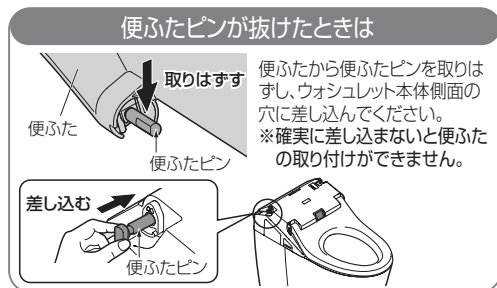

便座・便ふたを取り付ける

1 便座ピンと便ふたピンが図のよう になっていることを確認する

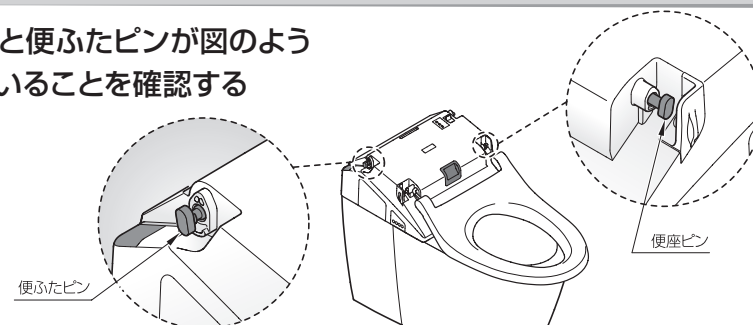

2 便座を図のように立てたまま、 便座ピンに押し込む

- 斜めに押し込んだり、無理な力を加えないでください。
- 便座コードがねじれたまま取り付けしないでください。

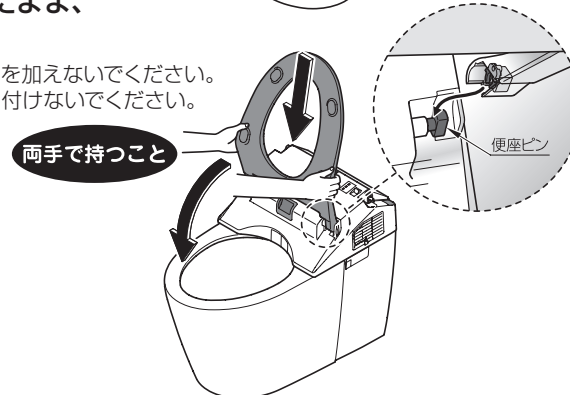
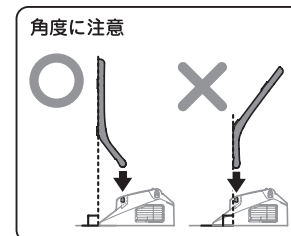

3 便ふたを図のように立てたまま、 ①②の順で便ふたピンに押し込む

斜めに押し込んだり、無理な力を加えないでください。

強く押し込む

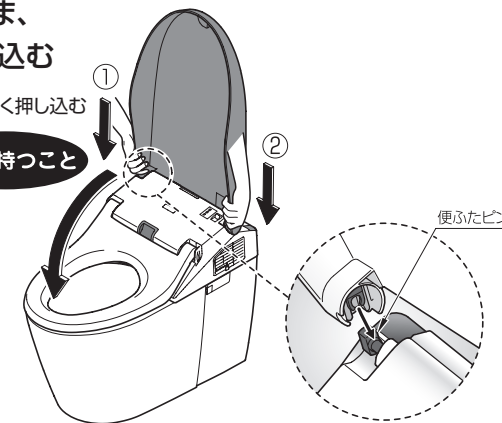
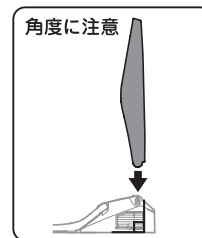

4 電源プラグを差し込む

<きちんと取り付けられていることを確認する>

5 ① リモコンの を押して便座・便ふたを閉じる ② リモコンの を押して便座・便ふたを開ける

※きちんと取り付けられていない場合は、もう一度 2 の手順で取り付けを行ってください。

RHO の場合は、手動で便座・便ふたを開閉して確認してください。

<RHの場合>

便座・便ふたの取りはずしかた

1 電源プラグを抜く

<便座・便ふたを取りはずす>

2 ① 便座・便ふたを両手で持ち 図のように垂直に立てる

② 右側を真上に引き上げる

③ 左方向へずらす

※便座のコードの長さは約 8cm です。無理に引っ張ったりしないでください。(断線の原因になります。)
※引き上げる際に、ウォシュレット本体が便器から多少浮きます。

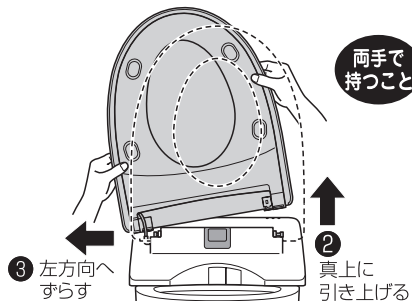
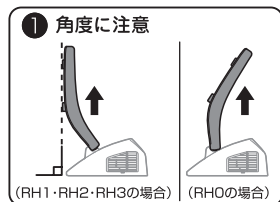

3 取りはずした便座・便ふたを 図のように便器の上に置く

4 ウォシュレット本体および便座・便ふたの掃除をする

▶ お手入れのしかた→ 43 ページ

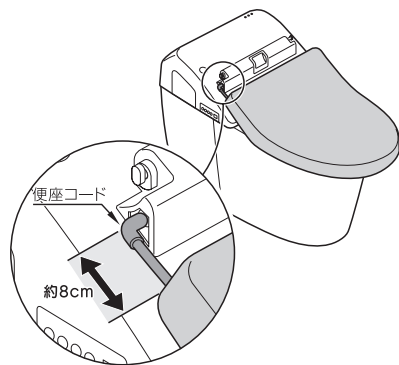

便座ピンが抜けたとき!

便座ピンを「カチッ」と音がするまで内側に差し込む。

※確実に差し込まないと便座・便ふたの取り付けができません。

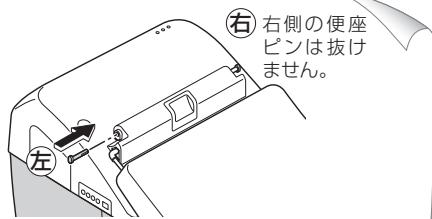

便座から便ふたをはずすことができます!

<取りはずしかた>

1 右側のロックレバーに指をかけて、内側に動かす (約5mm)

2 便ふたを便座から取りはずす ※便ふたからロックレバーは、はずれません。

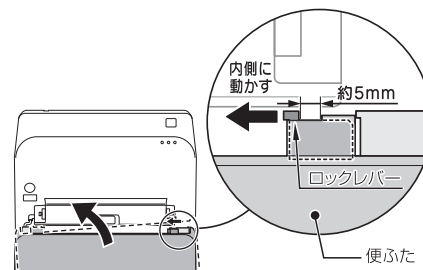

<取り付けかた>

1 便ふたを左方向から便座に重ね合わせる

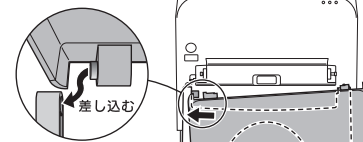

2 右側のロックレバーを外側に動かす

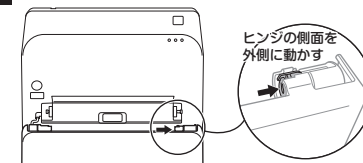

便座・便ふたの取り付けかた

1 便座ピンが図のようになっていることを確認する

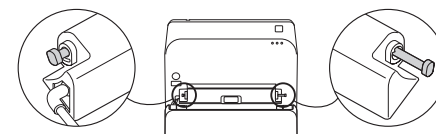

<便座・便ふたを取り付ける>

2 ① 左側の便座ピンと ヒンジを合わせる

② 図のように立てる

③ 右側を便座ピンに 押し込む

• 斜めに押し込んだり、無理な力を加えないでください。
• 便座コードがねじれたまま取り付けしないでください。

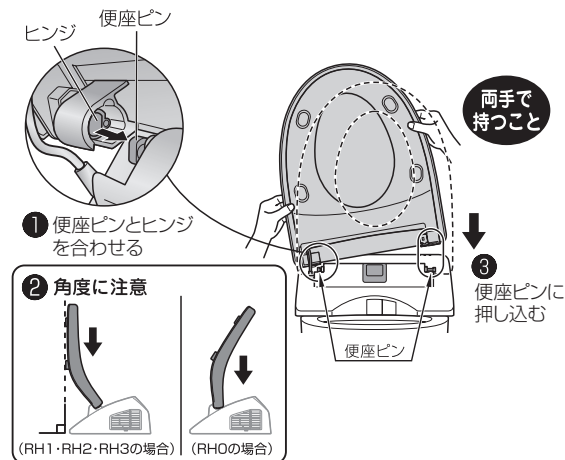

3 電源プラグを差し込む

<きちんと取り付けられていることを確認する>

4 ① リモコンの [電源閉] を押して便座・便ふたを閉じる

② リモコンの [電源開] を押して便座・便ふたを開ける

※きちんと取り付けられていない場合は、もう一度 ② の手順で取り付けを行ってください。RH0 の場合は、手動で便座・便ふたを開閉して確認してください。

ノズルとノズルまわりのお手入れ

月に1回

ノズルは、おしり洗浄などをご使用のたびに電解除菌水で自動で洗浄しています。▶ 19 ページ
使用状況などにより汚れが気になる場合は、ノズルを出してお掃除することができます。

1 リモコンカバーを開けて

入切 を押す
ノズル

ノズルが出てきます。

- ノズルの根元から掃除のための水が出ます。
- ノズルは、約 5 分後に自動で戻ります。

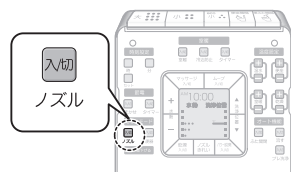

2 掃除をする

やわらかい布で水ぶきをしてください。
※ノズルを無理に引っ張ったり、押し込んだり、
押さえつけたりしないでください。
(破損や故障の原因になります。)

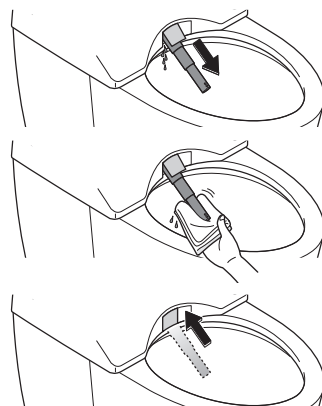

3 もう一度 **入切** を押す

ノズルが戻り、自動でノズルを
洗浄します。

アドバイス 便座を閉めている時や、ノズルそうじスイッチを
押した後に便座を閉めると、ノズルが戻った後、
残水を抜くためにもう一度ノズルが出てきます。
約 30 秒後にノズルは戻ります。

脱臭フィルターのお手入れ

月に1回

においが気になる場合は、脱臭フィルターの掃除を行ってください。

1 電源プラグを抜く

2 脱臭フィルターのつまみを持ち、 手前に引き出す

無理に引っ張ったりしないでください。
(破損や故障の原因になります。)
※脱臭フィルターは取りはずせません。



3 掃除をする

フィルターに付いたほこりを歯ブラシなどでおとしてください。

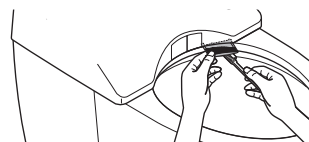

4 脱臭フィルターを押し込む

脱臭フィルターを「カチッ」と音がするまで確実に
押し込んでください。

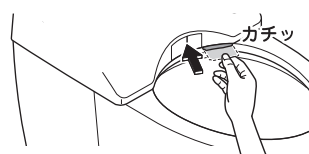

5 電源プラグを差し込む

洗浄の水勢が弱くなったと感じたら

ウォシュレット本体の給水フィルター付水抜栓のお手入れ

半年に
1回

1 止水栓を閉めて給水を止める

▶ 50 ページ

2 リモコンカバーを開けて

入切 を押してノズルを

伸出させる (給水管内の圧抜きです。)

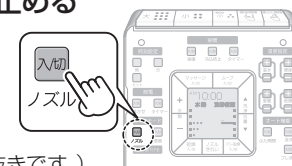

3 カバーをはずす

4 給水フィルター付水抜栓をはずす

給水フィルター付水抜栓を⊖ドライバーでゆるめ
た後、引っ張ってはまずしてください。

注意
止水栓を開けたままで給水フィルター付
水抜栓をはずさない
禁止
• 水が噴き出します。

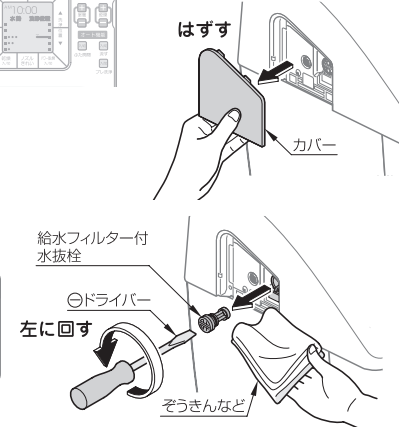

5 掃除をする

- 小さなゴミは、歯ブラシなどを使って、確実に取り除いてください。
- 給水フィルター付水抜栓取付穴の中のゴミも綿棒などで取り除いてください。

アドバイス 〇洗剤は使わず水洗いしてください。
〇フィルターははずしたり、破ったりしないでください。フィルターの汚れ、
目詰まりなどがひどい場合には、交換をおすすめします。▶ 81 ページ

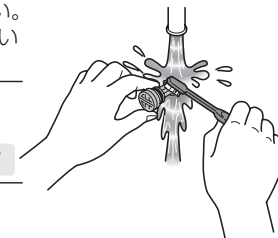

6 給水フィルター付水抜栓を取り付ける

給水フィルター付水抜栓を押し込み、⊖ドライバーで確実に締め
てください。

※ノズルが戻っている場合は、給水フィルター付水抜栓を押し込
む前にもう一度 **入切** を押し、ノズルを伸出させてください。

注意
給水フィルター付水抜栓は確実に締める
必ず守る
• 確実に締めないとき水漏れの原因になり
ます。

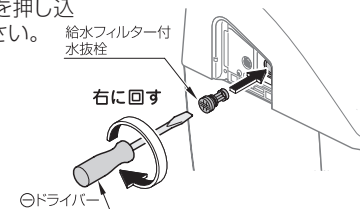

7 カバーを取り付ける

8 **入切** を押してノズルを戻す

アドバイス 便座を閉めている時や、ノズルそうじスイッチを押した後に便
座を閉めると、ノズルが戻った後、残水を抜くためにもう一
度ノズルが出てきます。約 30 秒後にノズルは戻ります。



9 止水栓を開ける ▶ 51 ページ

便器部の給水フィルターのお手入れ (付属の開閉工具を使用します。)

半年に
1回

1 すっきりパネル(左)の後ろ側を手で持ち、手前に引いて取りはずす

裏側に、開閉工具・ラベル「給水フィルターのお手入れのしかた」があります。

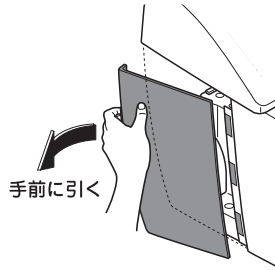

2 止水栓を閉めて給水を止める

止水栓のタイプによって閉めかたは異なりますので、確認の上、正しく作業してください。

注意

禁止 止水栓を開けたままで給水フィルターをはずさない
 ● 水が噴き出します。

床給水の場合

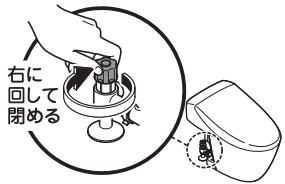

壁給水の場合

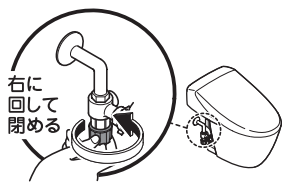

壁排水リモデルの場合

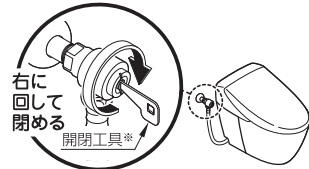

※開閉工具はすっきりパネル(左)の裏側にあります。

3 リモコンカバーを開けて

入切ノズルを押してノズルを出した後、もう一度入切ノズルを押す
 給水管の圧抜きをします。



4 電源プラグを抜く

5 止水栓のナットを開閉工具で開けて給水フィルターを取り出す

開閉工具はすっきりパネル(左)の裏側にあります。

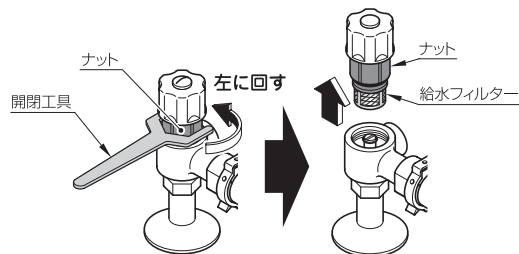

壁排水リモデルの場合

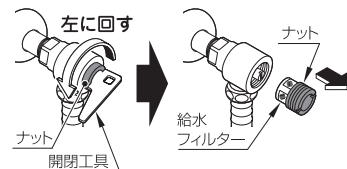

6 給水フィルターを取り外し掃除をする

小さなゴミは、歯ブラシなどを使って確実に取り除いてください。

- 洗剤は使わず水洗いしてください。
- 給水フィルターに無理な力を加えないでください。変形の原因になります。給水フィルターの汚れ、目詰まりなどがひどい場合には、交換をおすすめします。

> 81 ページ

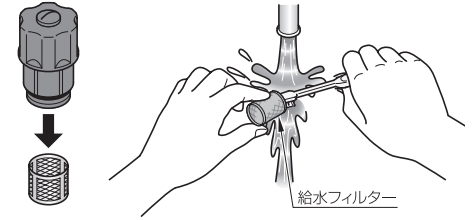

7 給水フィルターをもとの位置に取り付ける

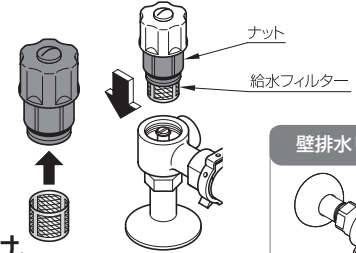

壁排水リモデルの場合

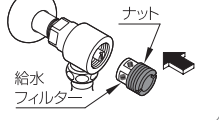

8 止水栓をもとの位置に取り付け、ナットを開閉工具で締め付ける

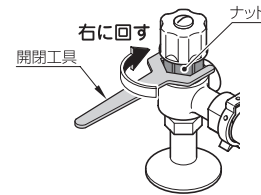

壁排水リモデルの場合



注意

! ナットが回らなくなるまで確実に締める
 必ず守る ● 確実に締めないと水漏れの原因になります。

9 止水栓を開ける

止水栓および配管接続部から水漏れしていないか確認してください。

床給水の場合



壁給水の場合



壁排水リモデルの場合



10 開閉工具を収納位置へ戻し、すっきりパネルをパネル取り付け基準線に合わせて取り付ける

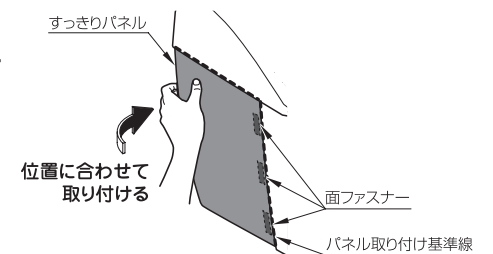

11 電源プラグを差し込む

初期設定を変える

NEORESTの各種機能は、便利だけでなく、わが家仕様、自分仕様に設定を変えることができます！
温度や時間の設定、自動と手動の設定などを、ちょっと変更するだけで、思いがけなく快適になります。

※各設定を変更するときは、「リモコンの電子音を鳴らす／鳴らさない」を「鳴らす」に設定して電子音で設定の変更を確認してください。

リモコンの電子音を鳴らす／鳴らさない

リモコンのスイッチを押して、ウォシュレット本体が信号を受け付けると電子音が鳴ります。「電子音を鳴らす」「電子音を鳴らさない」を設定できます。

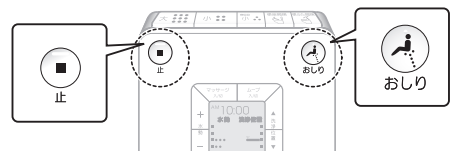

1 止 をリモコン表示部全体が点滅するまで押す
約10秒で点滅します。

2 おしり を押す
押すたびに設定が切り替わります。

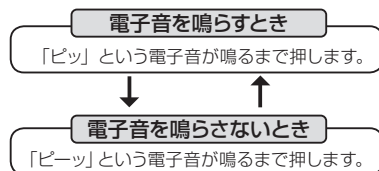

3 止 を押す

変更完了
時計表示に戻ります。

便ふたを自動で開閉する／しない

(AH1・AH2・AH3・RH1・RH2・RH3のみ)

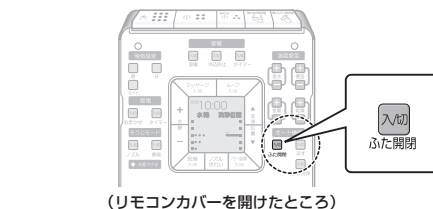

1 リモコンカバーを開けて



押すたびに設定が切り替わります。

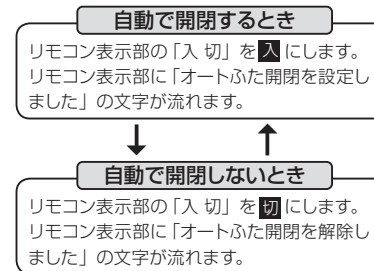

変更完了
時計表示に戻ります。

便座・便ふたが自動で閉まるまでの時間を変える

(AH1・AH2・AH3・RH1・RH2・RH3のみ)

「約90秒後」「約6秒後」のどちらかに設定することができます。

※「約6秒後」に設定した場合、自動で便座・便ふたが閉まった後、約10秒間(約30秒間/約90秒間)は自動で開きません。

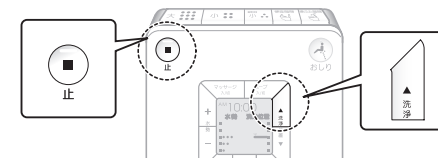

1 止 をリモコン表示部全体が点滅するまで押す
約10秒で点滅します。

2 を押す
押すたびに設定が切り替わります。

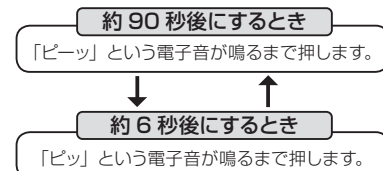

3 止 を押す

変更完了
時計表示に戻ります。

便ふたが自動で開くまでの時間を変える

(AH1・AH2・AH3・RH1・RH2・RH3のみ)

便ふたを手やリモコンで閉じたときに、便ふたが自動で開くまでの時間を「約10秒後」「約30秒後」「約90秒後」のいずれかに設定することができます。



1 止 をリモコン表示部全体が点滅するまで押す
約10秒で点滅します。

2 を押す
押すたびに設定が切り替わります。

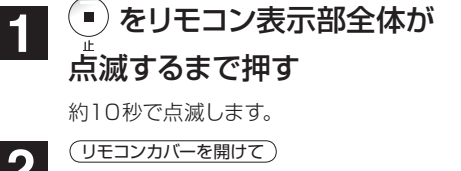

3 止 を押す

変更完了
時計表示に戻ります。

自動で便ふたを開く／自動で便座・便ふたの両方を開く

オート開閉

(AH1・AH2・AH3・RH1・RH2・RH3のみ)

※「便ふたを自動で開閉する」に設定してください。

初期設定
自動で便ふたを開く

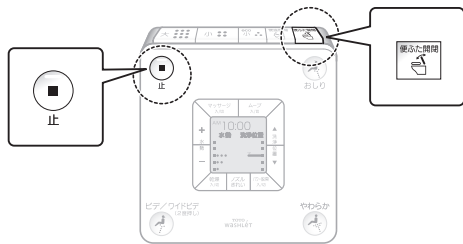

1 止 をリモコン表示部全体が点滅するまで押す

約10秒で点滅します。

2 便ふたを開く を押す

押すたびに設定が切り替わります。

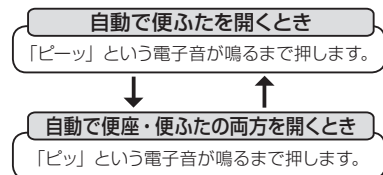

3 止 を押す

変更完了
時計表示に戻ります。

自動でパワー脱臭する／しない

オートパワー脱臭

初期設定
する

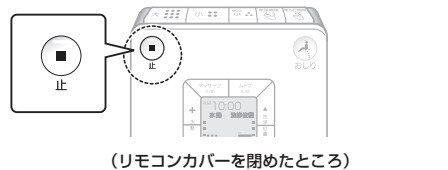

(リモコンカバーを開けたところ)

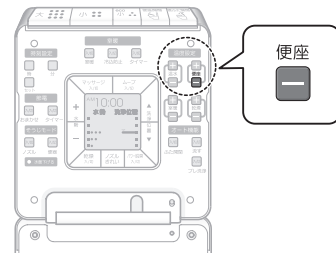

(リモコンカバーを開けたところ)

1 止 をリモコン表示部全体が点滅するまで押す

約10秒で点滅します。

2 リモコンカバーを開けて 便座 を押す

押すたびに設定が切り替わります。

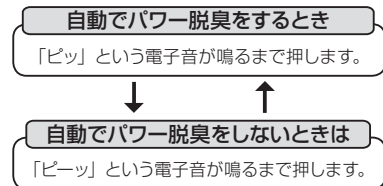

3 リモコンカバーを閉めて 止 を押す

変更完了
時計表示に戻ります。

自動で標準の脱臭をする／しない

「便器に近づく」～「便座に座る」までの脱臭をする／しない

(AH1・AH2・AH3・RH1・RH2・RH3のみ)

※「しない」に設定すると、オートフレグランスの開始タイミングが「便器に近づく」と自動で香る」から「便座に座ると自動で香る」に変更されます。(はじめの設定: 便器に近づくと自動で香る)
(AH1/RH1のレストルームドレッサーシステムシリーズ・AH2・AH3・RH2・RH3のみ)

初期設定
する

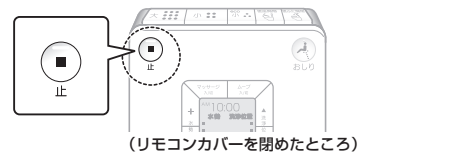

(リモコンカバーを開けたところ)

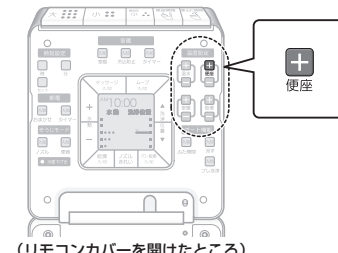

(リモコンカバーを開けたところ)

1 止 をリモコン表示部全体が点滅するまで押す

約10秒で点滅します。

2 リモコンカバーを開けて 便座 を押す

押すたびに設定が切り替わります。

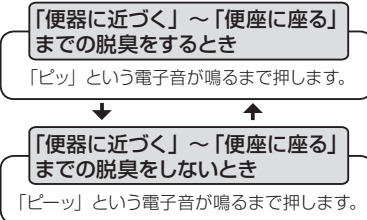

3 リモコンカバーを閉めて 止 を押す

変更完了
時計表示に戻ります。

「便座に座る」～「便座から立ち上がる」までの脱臭をする／しない (全機種)

※「しない」に設定すると「便座に座る」～「便座から立ち上がる」のオートフレグランスも「しない」に変更されます。
(AH1/RH1のレストルームドレッサーシステムシリーズ・AH2・AH3・RH2・RH3のみ)

初期設定
する

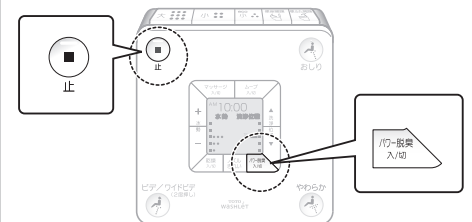

1 止 をリモコン表示部全体が点滅するまで押す

約10秒で点滅します。

2 パワー脱臭入/切 を押す

押すたびに設定が切り替わります。

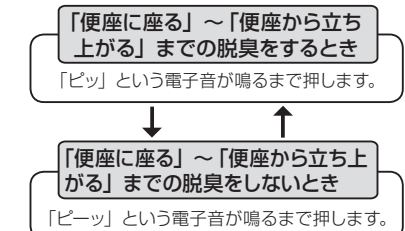

3 止 を押す

変更完了
時計表示に戻ります。

自動で便器洗浄する／しない オート便器洗浄

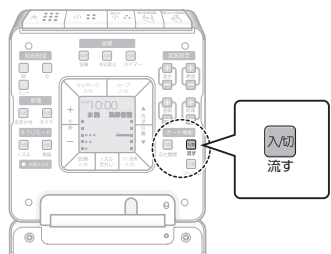

(リモコンカバーを開けたところ)

1 リモコンカバーを開けて

入切 流す を押す



押すたびに設定が切り替わります。

自動で便器洗浄するとき

リモコン表示部の「入切」を **入** にします。リモコン表示部に「オート流すを設定しました」の文字が流れます。

自動で便器洗浄しないとき

リモコン表示部の「入切」を **切** にします。リモコン表示部に「オート流すを解除しました」の文字が流れます。

変更完了

時計表示に戻ります。

自動で便器洗浄するタイミングを変える オート便器洗浄

ご使用後に自動で水が流れるまでの時間を「約5秒後」(便座を使用するとき)「約10秒後」「15秒後」のいずれかに設定することができます。

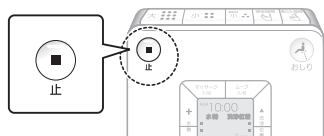

(リモコンカバーを開けたところ)

1 **止** をリモコン表示部全体が点滅するまで押す

約10秒で点滅します。

2 リモコンカバーを開けて **入切 流す** を押す

押すたびに設定が切り替わります。

約5秒後にするとき

「ビッ」という電子音が鳴るまで押します。

約10秒後にするとき

「ピー」という電子音が鳴るまで押します。

約15秒後にするとき

「ビッ」という電子音が鳴るまで押します。

3 リモコンカバーを開けて

止 を押す

変更完了

時計表示に戻ります。

やわらかライトを使う／使わない

(AH1・AH2・AH3・RH1・RH2・RH3のみ)

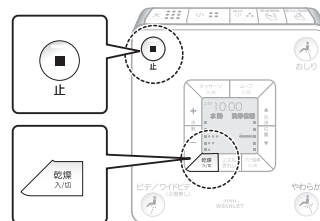

1 **止** をリモコン表示部全体が点滅するまで押す

約10秒で点滅します。

2 **乾燥 入切** を押す

押すたびに設定が切り替わります。

やわらかライトを使うとき

「ビッ」という電子音が鳴るまで押します。

やわらかライトを使わないとき

「ピー」という電子音が鳴るまで押します。

3 **止** を押す

変更完了

時計表示に戻ります。

やわらかライトのミドルモードの明るさを切り替える

(AH1・AH2・AH3・RH1・RH2・RH3のみ)

「低」「高」「標準」に切り替えることができます。

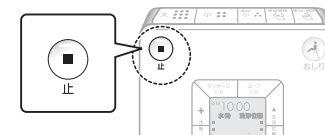

(リモコンカバーを開けたところ)

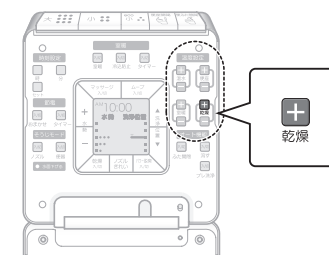

(リモコンカバーを開けたところ)

1 **止** をリモコン表示部全体が点滅するまで押す

約10秒で点滅します。

2 リモコンカバーを開けて **乾燥 +** を押す

押すたびに、「低」→「高」→「標準」の順で明るさが切り替わります。お好みの明るさに設定してください。

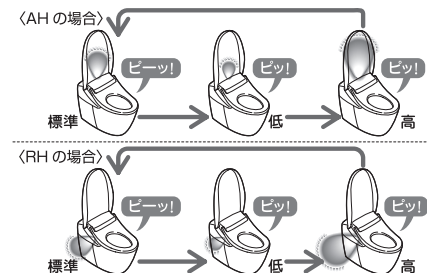

3 リモコンカバーを開けて **止** を押す

変更完了

時計表示に戻ります。

オートフレグランスの開始 タイミングを変える

(AH1/RH1 のレストルームドレッサーシステムシリーズ・AH2・AH3・RH2・RH3 のみ)

「便座に座ると自動で香る」「便器に近づくと自動で香る」のどちらかに設定できます。

※「標準の脱臭」の開始タイミングも同様に変更されます。

▶ 18.55 ページ

初期設定 便器に近づくと自動で香る

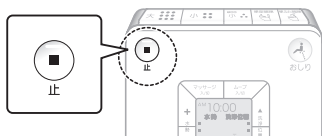

(リモコンカバーを開めたところ)

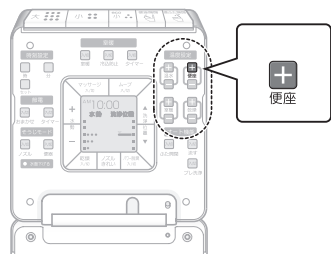

(リモコンカバーを開けたところ)

1 止 をリモコン表示部全体が点滅するまで押す

約10秒で点滅します。

2 リモコンカバーを開けて

便座 を押す

押すたびに設定が切り替わります。

便座に近づくと自動で香るにすると

「ピッ」という電子音が鳴るまで押します。

便座に座ると自動で香るにすると

「ピーッ」という電子音が鳴るまで押します。

3 リモコンカバーを開けて

止 を押す

変更完了

時計表示に戻ります。

自動で便ふたを閉じてから 便器洗浄する サイレントモード

(AH1・AH2・AH3・RH1・RH2・RH3 のみ)

便器から約30cm以上離れると、自動で便ふたを閉じてから便器洗浄を「する/しない」の設定ができます。

「便ふたを自動で開閉」と「自動で便器洗浄」の両方を「する」に設定しているときにはたつきません。
※自動で便座・便ふたが閉まった後、約10秒間(約30秒間/約90秒間)は自動で開きません。

▶ 便ふたを自動で開閉する/しない → 52 ページ

▶ 自動で便器洗浄する/しない → 56 ページ

初期設定 しない

〈サイレントモードとは〉

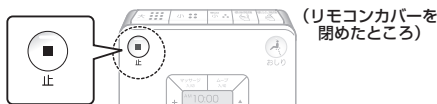
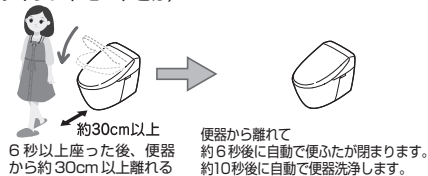

(リモコンカバーを開けたところ)



(リモコンカバーを開けたところ)

1 止 をリモコン表示部全体が点滅するまで押す

約10秒で点滅します。

2 リモコンカバーを開けて

乾燥 を押す

押すたびに設定が切り替わります。

「する」に設定するとき

「ピッ」という電子音が鳴るまで押します。

「しない」に設定するとき

「ピーッ」という電子音が鳴るまで押します。

3 リモコンカバーを開けて

止 を押す

変更完了 時計表示に戻ります。

自動で電解除菌水ノズル 洗浄する/しない

初期設定 する

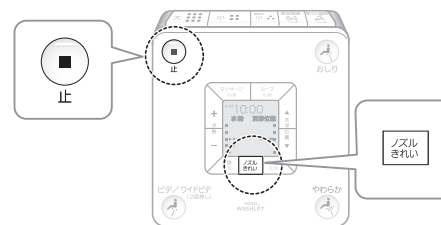

1 止 をリモコン表示部全体が点滅するまで押す

約10秒で点滅します。

2 ノズルきれい を押す

押すたびに設定が切り替わります。

自動で電解除菌水ノズル洗浄をするとき

「ピッ」という電子音が鳴るまで押します。

自動で電解除菌水ノズル洗浄をしないとき

「ピーッ」という電子音が鳴るまで押します。

3 止 を押す

変更完了

時計表示に戻ります。

こんなときは

毎日が平穏無事なら問題ないのですが、日々の暮らしの中には、突然の停電や断水、また、冬場の凍結などが発生します。そんなときも、対処のしかたを知っていれば大丈夫。もしもの時も安心、それもNEORESTの特徴です。



停電・断水的时候は

停電や断水になると便器の水を流せなくなります。次の方法で対応してください。

停電・断水時の水の流しかた



◎断水になったらオート便器洗浄の設定を「切」にしてください。

▶ オート便器洗浄を使わないとき→56ページ

- 1 大きめのバケツに水を入れ(8Lが目安)、便器ボウル面の中心をめがけて勢いよく流す



便器ボウルから水があふれないように注意してください。

- 2 流した後、便器ボウル面の水位が低くなった場合は水をつぎ足す

便器配管からのにおいを防ぎます。



リモコンで操作できないときは

リモコン表示部に電池切れ予告マークが点灯している場合は、リモコンの乾電池を交換してください。

乾電池を交換する

- 1 ウォシュレット本体操作部のを押す

「運転」ランプが消灯します。

- 2 リモコンをリモコンハンガーからはずす

- 3 リモコン裏面の電池カバーを開け、単3形乾電池を交換する

▶ 乾電池の入れかた、乾電池について→16ページ

- 4 電池カバーを閉める

- 5 ウォシュレット本体操作部のを押す

「運転」ランプが点灯します。

節電中は各節電状態のランプが点灯します。



電池交換を行うと、タイマー節電や、オート便器洗浄などの設定がはじめの設定に戻る場合があります。その場合はもう一度設定をやり直してください。

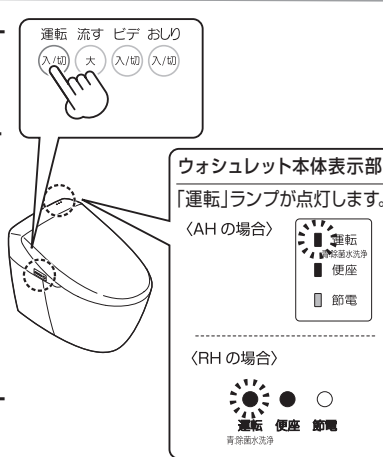

ウォシュレット本体で操作する(リモコンの電池が切れたときなど)

ウォシュレット本体操作部のスイッチで操作してください。

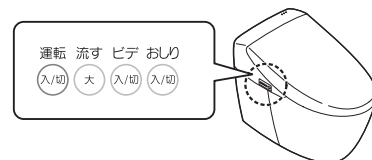

冬場の凍結を防ぐには





◎凍結が予想されるときは、節電しないでください。凍結により製品が破損することがあります。

▶ 節電をやめるとき→33,35ページ

◎周囲の温度が氷点下にならないように、トイレ内を暖めるか、凍結予防を行ってください。

◎製品が凍結すると部品が破損し、水漏れの原因になります。※便器の種類によって、凍結予防のしかたが異なります。便器の種類に合わせて、作業してください。

▶ 凍結予防のしかた→62~64ページ

◎凍結予防の作業前には、オート機能 入/切、入/切、入/切 (AH1・AH2・AH3・RH1・RH2・RH3のみ) を「切」にしてください。

凍結予防をする／やめる (流動方式)

便器とウォシュレットの水を一定の間隔で自動で流して凍結を予防する方法です。

※設定するときは「リモコンの電子音を鳴らす／鳴らさない」を「鳴らす」に設定して電子音で設定内容を確認してください。

1 止をリモコン表示部全体が点滅するまで押す

約10秒で点滅します。

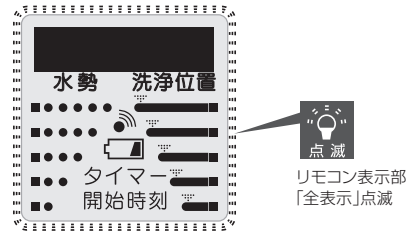

2 リモコンカバーを開けて

節電 入切 タイマーを押す

- 凍結予防をするとき
ウォシュレット本体がリモコンの信号を受け付けると「ピッ」という電子音が鳴ります。
- 凍結予防をやめるとき
ウォシュレット本体がリモコンの信号を受け付けると、「ピーッ」という電子音が鳴ります。

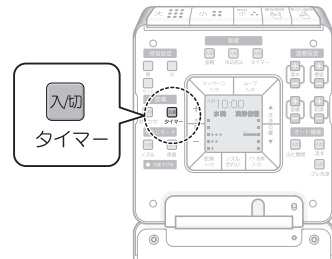

3 リモコンカバーを開けて

止を押す

凍結予防をしているとき

- ウォシュレット本体表示部の「運転」ランプ(緑色)が点滅します。
- ノズルが収納したままでノズル付近から約50mlの温水が5分間隔で出ます。
- 便器の水が約10分間隔で流れます。

凍結予防をしていないとき

- ウォシュレット本体表示部の「運転」ランプが点灯します。

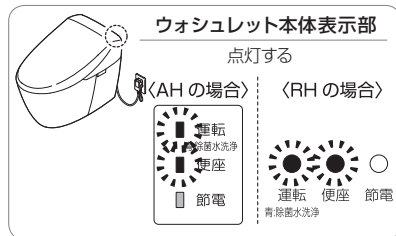
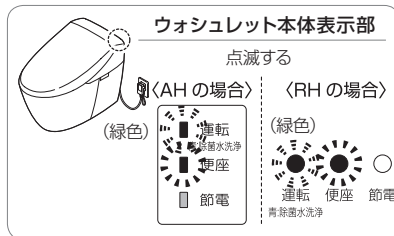

凍結予防を確実に行うには…

- リモコンの温水温度を40℃、便座温度を「高」に設定してください。
- 便ふたを必ず閉めてください。

凍結予防のしかた (ヒーター付便器・水抜併用方式)

水抜きのかた

1 水抜栓を操作して、給水を止める

※止水栓は開けたままにしておいてください。

〈配管の水を抜く〉

リモコンカバーを開けて

1 入切ノズルを押す、ノズルを伸出させる

(給水管内の圧抜きです。)

2 カバーをはずす

3 給水フィルター付水抜栓を⊖ドライバーでゆるめた後、引っ張ってはずす

注意

- 水抜栓を開けたままで、給水フィルター付水抜栓をはずさない
禁止
• 水が噴き出します。

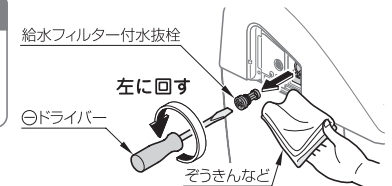
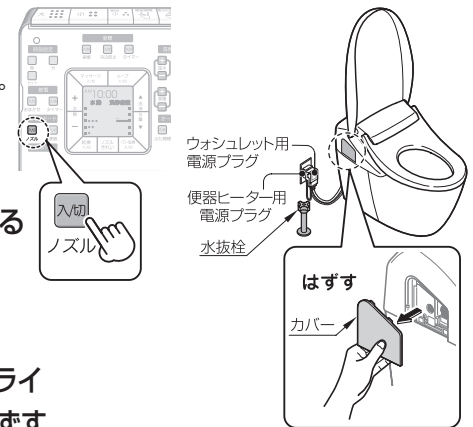

4 水抜きが終わったら、給水フィルター付水抜栓を押し込み、⊖ドライバーで確実に締める

※ノズルが戻っている場合は、給水フィルター付水抜栓を押し込む前にもう一度入切ノズルを押して、ノズルを伸出させてください。

注意

- 給水フィルター付水抜栓は確実に締める
必ず守る
• 確実に締めないと水漏れの原因になります。

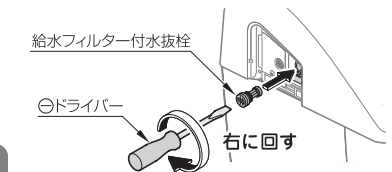

5 カバーを取り付ける

6 入切ノズルを押してノズルを戻す

便座を閉めている時や、ノズルそうじスイッチを押した後に便座を閉めると、ノズルが戻った後、残水を抜くためにもう一度ノズルが出てきます。約30秒後にノズルは戻ります。



3 すっきりパネル(右)の後ろ側を手で持ち、手前に引いて取りはずす

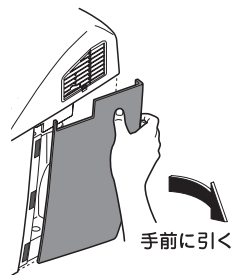

4 タンクの水を抜く

- すっきりパネル(右)裏側のラベル「タンク内水抜き作業手順」をご覧ください。
- 付属の水受けトレーを置く
- リモコンの **大** を押す
- 便器側面の水抜きつまみを回してタンク内の水を抜く(水抜き後は、つまみを確実に締めてください。)

5 <ウォシュレット内を保温する> ウォシュレット本体操作部の **入/切** が「入」であることを確認し、リモコンの便座温度設定を「高」にする

※凍結予防作業後には、便座・便ふたを閉めた状態にしてください。

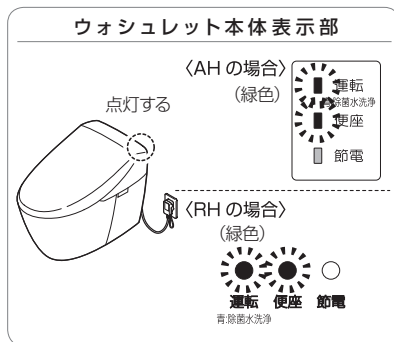

ヒーター付便器は室温が5℃以下になると自動でヒーターが入ります。

水抜き後に再通水するとき

1 水抜き栓を操作して、給水する

※配管やウォシュレット本体から水漏れしていないことを確認してください。

2 ノズルから吐水させる

着座センサーを白紙でおおい、リモコンの **おしり** を押してノズルから2分間吐水させます。(吐水は紙コップなどで受けてください。)



残水が凍結し水が出ないときは、トイレ内を暖め、お湯に浸した布で給水ホースおよび止水栓を温めてください。

3 **大** を押して水を流す

※便器に内蔵しているタンクに水が溜まっていないと便器洗浄できません。
 • 一度「リモコン便器洗浄スイッチ」を押すとタンクに水が溜まるまで約30秒かかります。その間はすべてのスイッチを押さないでください。

▶ タンク給水の目安→23ページ

4 便器の水面に水が溜まってから、もう一度 **大** を押す

トイレを長期間使わないとき



- ◎ウォシュレット本体内の水が腐敗して皮膚の炎症などを起こす原因になります。また、製品が破損するおそれがありますので水抜きを行ってください。
- ◎冬季に帰省されるときや別荘などで使用するときには、凍結予防のために、必ず水抜きをしてください。
- ◎水抜きの際は、ウォシュレット本体が上がっていないこと、お掃除リフト用レバーがもとの位置に収納されていることを確認してください。

水抜きをする

1 止水栓を閉める(流動方式の場合)または、水抜き栓を操作して、給水を止める(ヒーター付便器・水抜併用方式の場合)

※ヒーター付便器・水抜併用方式の場合は、止水栓を開けたままにしておいてください。

2 配管の水を抜く ▶ 63ページ

※水を抜いた後、カバーははずした状態にしておいてください。

3 <ウォシュレット内の水を抜く> ① 水抜きレバーを押し続ける

- ウォシュレット本体下側から水(40ml程度)が便器内に出ます。水が完全に抜けるまで約10秒かかります。

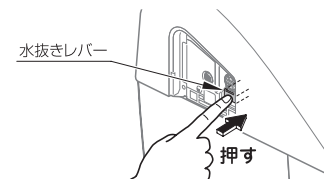

② 手を離し、水抜きレバーをもとに戻す

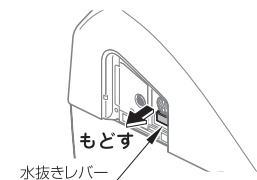

③ カバーを取り付ける



4 タンクの水を抜く

(ヒーター付便器・水抜併用方式の場合)

▶ 64 ページ 手順 4 タンクの水を抜く 参照

5 電源プラグを抜く

6 便器の溜水を処置する



便器に残る溜水には、不凍液を入れておくことにより安心できます。

水抜き後に再通水する

1 止水栓を開ける、または水抜栓を操作して給水する

※配管やウォシュレット本体から水漏れしていないことを確認する

2 電源プラグをコンセントに差し込む

3 ノズルから吐水させる

着座センサーを白紙でおおい、リモコンの  を押してノズルから2分間吐水させます。
(吐水は紙コップなどで受けてください。) おしり

4 を押して水を流す

※便器に内蔵しているタンクに水が溜まっていないと便器洗浄できません。

- 一度「リモコン便器洗浄スイッチ」を押すとタンクに水が溜まるまで約30秒かかります。その間はすべてのスイッチを押さないでください。

▶ タンク給水の目安→23 ページ

5 便器の水面に水が溜まってから、もう一度 を押す

脱臭が弱くなったら

脱臭フィルターを掃除しても、まだにおいが気になる場合は、脱臭カートリッジの交換をおすすめします。

▶ 交換部品 / 別売品→81 ページ

脱臭カートリッジを交換する

1 フレグランストレーをはずす

(AH1/RH1 のレストルームドレッサーシステムシリーズ・AH2・AH3・RH2・RH3 のみ)

※オイルが手につかないように注意してください。

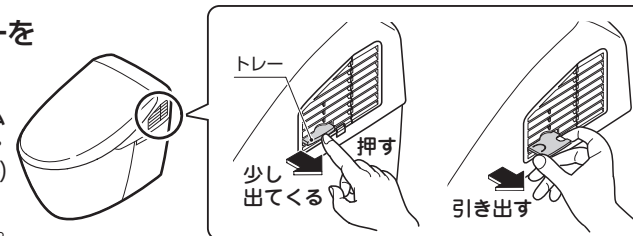

2 ウォシュレット本体右側のルーバーをはずす

※ドライバーで傷が付かないように注意してください。



3 脱臭カートリッジの突起をつまんで引き出す

※脱臭カートリッジの黒粉が手についた場合は、すぐに手を洗ってください。皮膚や目などに接触した場合、炎症を起こすおそれがあります。

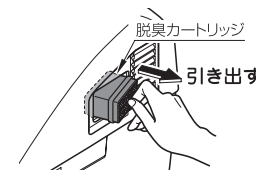

4 新しい脱臭カートリッジを取り付ける

※脱臭カートリッジは確実に奥まで押し込んでください。

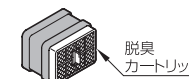

5 ルーバーを取り付ける

- 1 ルーバーの突起をウォシュレット本体に差し込む
- 2 ①②③の順でルーバーを押し込む

※ルーバーがウォシュレット本体より浮いていないことを確認してください。

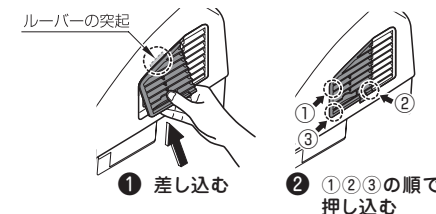

6 フレグランストレーを取り付ける

(AH1/RH1 のレストルームドレッサーシステムシリーズ・AH2・AH3・RH2・RH3 のみ)

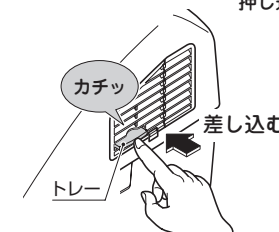

故障かな？と思ったら

故障かな？と思ったら、まずこの章をご覧になり、処置方法をためてみてください。それでも直らないときは、お取付店、販売店または TOTO メンテナンス (株) 修理受付センターにご相談ください。

注意

必ず守る 水漏れが発生したときは、止水栓を開めて給水を止める

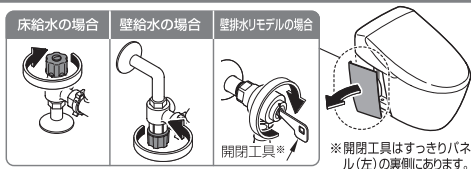

修理を依頼する前に次のことを確認してください。

① ウォシュレット本体表示部のランプを確認してください

- ランプがすべて点滅していますか。ウォシュレット本体表示部のランプが全点滅している場合は、TOTO メンテナンス (株) 修理受付センターにご連絡ください。
※点滅が解除されるまで、便器の水は流せません。「停電・断水のときは」▶ 60 ページと同様に水を流してください。
- 運転ランプが点灯していますか。▶ 17 ページ
運転ランプが点灯している場合

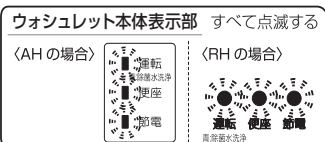

③の「リモコンが作動するかどうか確認してください」にお進みください。

- 電源プラグを入れて (または、電源プラグの「入 (リセット)」ボタンを押して) 約 10 ~ 60 秒間は準備運転を行うため、その間、便ふたは「オート開」しません。(AH1、AH2、AH3、RH1、RH2、RH3 のみ)

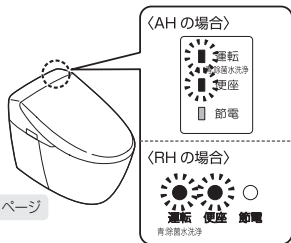

- 運転ランプは点灯せずに、他のランプが点灯していますか。
- 他のランプが点灯しているとき→節電中の可能性があります。▶ 36 ページ
- 他のランプが消灯しているとき→凍結予防運転中の可能性があります。▶ 62 ページ
- すべてのランプが消灯していますか。

- 次の順序で運転ランプが点灯するか確認してください。
- ①電源プラグの「入 (リセット)」ボタンを押してください。②ウォシュレット本体操作部の運転スイッチを押してください。
- ③停電やブレーカーが切れていませんか。停電が復帰するまでお待ちください。また、ブレーカーを「入」にしてください。

② 室内暖房本体表示部のランプを確認してください (AH1/RH1 のレストルームドレッサーシステムシリーズのみ)

- 運転ランプが点灯していますか。▶ 17 ページ
運転ランプが点灯している場合
- 緑色が点灯しているとき→③の「リモコンが作動するかどうか確認してください」にお進みください。
- オレンジ色が点灯しているとき
→室内暖房フィルターにゴミやほこりが付いています。フィルターの掃除を行ってください。室内暖房吹出口近くにものを置いていませんか。ものがない状態で電源プラグを一度ははずしてから差し込んでください。

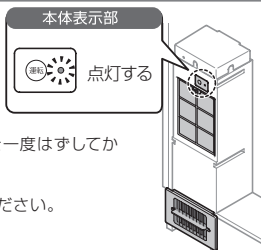

- 運転ランプが点滅している場合
- 緑色が点滅しているとき→設定がされていません。お取付け工事店に連絡してください。

- 次の順序で運転ランプが点灯するか確認してください。
- ①電源プラグを差し込んでください。②室内暖房本体の運転入/切スイッチを押してください。
- ③停電やブレーカーが切れていませんか。停電が復帰するまでお待ちください。また、ブレーカーを「入」にしてください。

③ リモコンが作動するかどうか確認してください

- リモコンの液晶画面の表示がすべて消えていますか。
→乾電池が正しく入っているか確認してください。▶ 16 ページ
- リモコンの液晶画面に「」が点灯していますか。
→乾電池が消耗していれば新しい乾電池に交換してください。▶ 16, 61 ページ
- リモコン送信部や受信部がおおわれていたり、ゴミや水滴などの汚れが付いていませんか。
→リモコン送信部や受信部の位置を確認して、障害物や汚れを取り除いてください。▶ 7.11.13.14 ページ

該当する現象について確認してください



作動しない・動かない…おしり洗浄・やわらか洗浄・ビデ洗浄・ワイドビデ洗浄・温風乾燥

こんなときは	確認と結果	処置	参照ページ	
リモコンで おしり洗浄・ やわらか洗浄・ ビデ洗浄・ ワイドビデ洗浄・ 温風乾燥の スイッチを 押しても 動かない	ウォシュレット本体操作部のスイッチで操作できますか。(おしり・ビデ)	【作動する場合】 リモコンの信号を受け付けていない可能性があります。	【リモコンが作動するかどうか確認してください】 の項目を確認してください。	68
	注意 着座センサーが検知しないと作動しません。便座に座って、確認してください。	【作動しない場合】 着座センサーがはたらきにくい状態になっている可能性があります。	着座センサーにゴミや水滴などの汚れが付いていませんか。着座センサーの位置を確認してゴミや汚れを取り除いてください。 座り方、服の色、布地によって着座センサーや人体検知センサーが検知しにくくなることがあります。便座に深く腰掛けたり、衣服を少し持ち上げ肌を検知するようにしてお使いください。	7 —
リモコンで おしり ビデ・ワイドビデ やわらか を おしり を押すと、ノズルが出て きますか。	【ノズルは出るが洗浄水が出ない(非常に弱い)場合】 ウォシュレットに水が供給されていない可能性があります。	水道が断水していませんか。 を押し、断水の解除をお待ちください。 止水栓が開まっていませんか。止水栓とウォシュレット用止水栓を左に回して開いてください。 給水フィルターにゴミが詰まっていますか。給水フィルターを掃除してください。	— 10 12 17 49 51	
	【ノズルが出ない場合】 着座センサーが長時間連続検知して、安全装置がはたらいた可能性があります。	約2時間以上連続して座ると、安全のためおしり洗浄・やわらか洗浄・ビデ洗浄・ワイドビデ洗浄が操作できなくなります。いったん便座を立ち、再度お使いください。 着座センサーに水滴や汚れが付いていると、着座センサーが連続検知する場合があります。着座センサーの位置を確認して障害物や汚れを取り除いてください。 着座センサーがビニール袋などでおおわれていたり、便座・便ふたカバーを浮いた状態で取り付けたら、幼児用便座・やわらか補高便座を取り付けたままにすると、着座センサーが連続検知する場合があります。着座センサーをおおっている物や、便座・便ふたカバーは取り除いてください。幼児用便座等はご使用のたびに便座から取りはずしてください。	7 7	
市販品の便座・便ふたカバーを取り付けていませんか。	市販品の便座・便ふたカバーを取り付けると、着座センサーが長時間検知したままとなり便座ヒーターやおしり洗浄が作動しなくなることがあります。	市販のカバーをはずしてください。	—	

作動しない・動かない…便器洗浄





こんなときは	確認と結果	処置	参照ページ	
便器洗浄しない・流れない	ウォシュレット本体操作部やリモコンので、便器洗浄しますか。	【便器洗浄しない場合】 便器に水が供給されていない可能性があります。	水道が断水していませんか。断水が解除するまでお待ちください。断水中でもバケツの水などで流すことができます。 止水栓が開まっていませんか。止水栓を全開にしてください。	60 17
	連続してスイッチを押していませんか。	は連続して使うことができません。	タンク給水中に便器洗浄すると、排水しない場合があります。タンクの給水が完了してから、もう一度スイッチを押してください。	23

作動しない・動かない…便器洗浄（つづき）

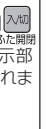

こんなときは	確認と結果	処置	参照ページ
自動で便器洗浄しない（オート便器洗浄）	リモコンのオート機能  を押すとリモコン表示部に「切」と表示されますか。	【「切」の場合】 着座センサー・人体検知センサーがはたらきにくい状態になっている可能性があります。または、連続検知している可能性があります。着座センサー・人体検知センサーにゴミや水滴などの汚れが付いていませんか。着座センサー・人体検知センサーの位置を確認してゴミや汚れを取り除いてください。	7
		【「切」の場合】 オート便器洗浄やリモコンで便器洗浄を行うと、約60秒間は自動で便器洗浄を行いません。リモコンのスイッチを押して便器洗浄をしてください。	—
		【「入切」の場合】 便座に座っている時間（立ち姿勢での男子小用時は、便器の前に立った時間）が約6秒以下の場合、自動で便器洗浄をしません。	23
		【「入切」の場合】 男子小用時、便器の正面に立っていると自動で便器洗浄をしません。便器から離れて約3秒お待ちください。	23
		【「入切」の場合】 オート便器洗浄機能が「切」になっています。	リモコンのオート機能  を押し、「入」にしてください。

作動しない・動かない…便座・便ふたの開閉（AH1・AH2・AH3・RH1・RH2・RH3のみ）

こんなときは	確認と結果	処置	参照ページ
便座・便ふたが開閉しない	リモコンの  を押すと便座・便ふたが開閉しますか。	【便座・便ふたが開閉しない場合】 便座・便ふたが正しく取り付けられていない可能性があります。	44 47
		【便座・便ふたが開閉しない場合（自動で開く）】 リモコンの信号を受信していない可能性があります。	【リモコンが作動するかどうか確認してください】の項目を確認してください。

こんなときは	確認と結果	処置	参照ページ	
自動で便ふたが開かない（オート開閉）	リモコンのオート機能  を押すとリモコン表示部に「切」と表示されますか。	人体検知センサーAがはたらきにくい状態になっていませんか。人体検知センサーAがビニール袋やテープなどでおおわれていたりゴミや水滴などの汚れが付いていたら、それらを取り除いてください。	7	
		【「切」の場合】 次の場合は約10秒間（約30秒間/約90秒間）便ふたは自動で開きません。 ●便ふたをリモコンや手で閉じたとき ●サイレントモードを設定しているとき ●便ふたが開まるまでの時間を約6秒に設定しているとき いったんトイレの外に出て、10秒以上たった後に便器に近づくと、自動で開きます。 便ふたが開くまでの時間を「約30秒後」「約90秒後」に変更することができます。	—	
		【「入切」の場合】 オート開閉機能が「切」になっています。	リモコンのオート機能  を押し、「入」にしてください。	52
		電源プラグをコンセントに差してから約10～60秒間はセンサー準備のため、自動で便ふたが開きません。	リモコンの  または  を押して開けてください。	—
		市販品の便座・便ふたカバーを取り付けていませんか。	市販品の便座・便ふたカバーを取り付けると便ふたが自動で開閉しないことがあります。	市販のカバーをはずしてください。

作動しない・動かない…便座・便ふたの開閉（AH1・AH2・AH3・RH1・RH2・RH3のみ）（つづき）

こんなときは	確認と結果	処置	参照ページ	
自動で便座・便ふたが閉まらない（オート開閉）	リモコンのオート機能  を押すとリモコン表示部に「切」と表示されますか。	【「切」の場合】 着座センサー・人体検知センサーが連続検知している可能性があります。着座センサー・人体検知センサーにゴミや水滴などの汚れが付いていませんか。着座センサー・人体検知センサーの位置を確認してゴミや汚れを取り除いてください。	7	
		【「入切」の場合】 オート開閉機能が「切」になっています。	リモコンのオート機能  を押し、「入」にしてください。	52
		便器の正面に立っていると便座・便ふたは自動で閉まりません。便器から離れて約90秒お待ちください。	22	

作動しない・動かない…室内暖房（AH1/RH1のレストルームドレッサーシステムシリーズ（室内暖房付）・AH2・AH3・RH2・RH3のみ）

こんなときは	確認と結果	処置	参照ページ	
室内暖房が作動しない	室内暖房温度の設定が低くなっていませんか。	設定温度（上限は約25℃）より室温が高いと、室内暖房は作動しません。	室内暖房の設定温度を調節してください。	21
	レストルームドレッサーシステムシリーズの場合、室内暖房フィルターが詰まっている可能性があります。	「レストルームドレッサーシステムシリーズ」の取扱説明書をご確認の上、室内暖房フィルターを掃除してください。	—	
タイマー室内暖房が作動しなくなった	リモコンの乾電池を交換したか。	リモコンの乾電池を交換したり、乾電池が切れると、設定が解除されることがあります。	リモコンの時刻を現在時刻に設定した後、タイマー室内暖房の設定をもう一度行ってください。	16 29
室内暖房が途中で止まってしまった	室内暖房を長時間作動させていませんか。	室内暖房をはじめて12時間たつと、切り忘れ防止のため自動で停止します。	もう一度スイッチを押してご使用ください。	—

作動しない・動かない…脱臭

こんなときは	確認と結果	処置	参照ページ	
脱臭がきかないまたは異臭がする	便座に座ると脱臭の作動音が聞こえますか。	【脱臭の作動音がしない場合】 着座センサーがはたらきにくい状態になっている可能性があります。	着座センサーにゴミや水滴などの汚れが付いていませんか。着座センサーの位置を確認してゴミや汚れを取り除いてください。	7
		【脱臭の作動音がしない場合】 脱臭の設定が「切」になっている可能性があります。	脱臭の設定を「入」にしてください。	55
		【脱臭の作動音がする場合】 脱臭フィルターが詰まっている可能性があります。	脱臭フィルターを掃除してください。脱臭フィルターを掃除してもにおいが気になる場合は、脱臭カートリッジの交換をおすすめします。	48
		【脱臭の作動音がする場合】 市販の芳香剤や消臭剤などを置いていませんか。	市販の芳香剤や消臭剤などを使用すると、ウォッシュレットの脱臭効果が低下したり異臭がする場合があります。	—
オートパワー脱臭が作動しない	便座から離れるとオートパワー脱臭が作動しますか。	作動しない場合、リモコンの「オートパワー脱臭」設定が「切」になっている可能性があります。	「オートパワー脱臭」設定を「入」にしてください。	54

作動しない・動かない…節電・オートフレグランス(AH1/RH1のレストルームドレッサーシステムシリーズAH2・AH3・RH2・RH3のみ)

こんなときは	確認と結果	処置	参照ページ	
オートフレグランスが作動しない	脱臭が「切」になっていませんか。	脱臭の設定を「入」にしてください。	55	
	フレグランスオイルシートは定期的な交換をしていますか。	フレグランスオイルの交換目安(約30日)を過ぎている可能性があります。フレグランスオイルシートを交換してください。	26 ・ 27	
	オートフレグランスを「便座に座ると自動で香る」に設定していませんか。	オートフレグランスを「便器に近づく自動で香る」に設定してください。	58	
	便器の前に約90秒以上立っていませんか。	便座に座らずに人体検知センサーが約90秒以上検知するとオートフレグランスを自動で停止します。	—	
タイマー節電が作動しなくなった	リモコンの乾電池を交換しませんでしたか。	リモコンの乾電池を交換したり、乾電池が切れると、設定が解除されることがあります。	リモコンの現在時刻を設定した後、タイマー節電の設定をもう一度行ってください。	16 ・ 32 ・ 36
スーパーおまかせ節電(おまかせ節電)が作動しない	リモコンの  を押すおまかせとリモコン表示部に「スーパーおまかせ」(「おまかせ」)表示がされていますか。	「おまかせ節電」(「スーパーおまかせ節電」)設定が「入」の場合、使用状況を数日間学習して節電する時間帯を決定しますので、使用頻度によってあまり節電しないこともあります。	「選べる節電」を確認してください。	29

作動しない・動かない…電気温水器(AH1/RH1のレストルームドレッサーシステムシリーズのみ)

こんなときは	確認と結果	処置	参照ページ
電気温水器のお湯が出ない	室内暖房本体表示部の運転ランプが点滅(緑色)していませんか。	設定されていません。お取り付け工事店に連絡してください。	—
	ウォシュレットの近くに金属物を置いていませんか。	金属物を移動してください。	—
	室内暖房本体の電源プラグがコンセントからはずれていませんか。	電源プラグをコンセントに差し込んでください。	—
	室内暖房と電気温水器が接続されていますか。	接続されていない場合はお取り付け工事店に連絡してください。	—

冷たい…便座

こんなときは	確認と結果	処置	参照ページ
便座が温かくならない(冷たい)	リモコンの表示部を確認してください。	便座の温度設定が「切」または低くなっていますか。リモコンの  で調節してください。	21
	ウォシュレット本体の節電ランプが点灯していますか。	【節電ランプ(緑色)が点灯している場合】 便座ランプが消灯している場合は便座ヒーターを切って節電しています。(タイマー節電中)	32

冷たい…便座(つづき)

こんなときは	確認と結果	処置	参照ページ	
便座が温かくならない(冷たい)	ウォシュレット本体の節電ランプが点灯していますか。	【節電ランプ(オレンジ色)が点灯している場合】 便座ランプも点灯している場合は便座の温度を下げて節電しています。(おまかせ節電中)	便座に座ると一時的に温かくなります。	32
	便座に長時間座っていませんか。	【節電ランプ(オレンジ色)が点灯している場合】 便座ランプが消灯している場合は便座ヒーターを切って節電しています。(スーパーおまかせ節電中)	便座に座ると一時的にヒーターが入り、約15分で温かくなります。	32
	着座センサーが20分以上連続検知すると温度を下げ、1時間以上連続検知すると安全装置がはたらき、暖房便座のヒーターを「切」にします。	着座センサーが20分以上連続検知すると温度を下げ、1時間以上連続検知すると安全装置がはたらき、暖房便座のヒーターを「切」にします。	便座から一度離れてください。	—
	着座センサーにゴミや水滴などの汚れが付いていませんか。	着座センサーにゴミや水滴などの汚れが付いていませんか。着座センサーの位置を確認してゴミや汚れを取り除いてください。	着座センサーにゴミや水滴などの汚れが付いていませんか。着座センサーの位置を確認してゴミや汚れを取り除いてください。	7
	市販品の便座・便ふたカバーを取り付けていませんか。	市販品の便座・便ふたカバーを取り付けていませんか。市販のカバーをはずしてください。	市販のカバーをはずしてください。	—

冷たい…洗浄水

こんなときは	確認と結果	処置	参照ページ
おしり洗浄・やわらか洗浄・ビデ洗浄・ワイドビデ洗浄の洗浄水が冷たい	リモコンの表示部を確認してください。	温水温度の設定が「切」または低くなっていますか。リモコンの  で調節してください。	21
	洗浄水は初めだけ冷たいですか。	給水温度やトイレ室内の温度が低い場合、吐水初めの温水温度が低くなる場合があります。	—

冷たい…温風乾燥

こんなときは	確認と結果	処置	参照ページ
温風乾燥温度が低い	リモコンの表示部を確認してください。	温風温度が低くなっていますか。リモコンの  で調節してください。	21





洗浄水の勢いが弱い…おしり洗浄・やわらか洗浄・ビデ洗浄・ワイドビデ洗浄

こんなときは	確認と結果	処置	参照ページ
洗浄水の勢いが弱い	リモコンの表示部を確認してください。	水勢の設定が弱くなっていますか。リモコンの  で調節してください。	19
	給水フィルターが詰まっていますか。	給水フィルターを掃除してください。	49 ・ 51
	止水栓が閉まっていますか。	止水栓とウォシュレット用止水栓を左に回して開いてください。	17

勝手に作動する・勝手に止まる…おしり洗浄・やわらか洗浄・ビデ洗浄・ワイドビデ洗浄・温風乾燥

こんなときは	確認と結果	処 置	参照ページ	
おしり洗浄・やわらか洗浄・ビデ洗浄・ワイドビデ洗浄・温風乾燥を使用していると途中で止まる	連続して使用していませんか。	おしり洗浄・やわらか洗浄・ビデ洗浄・ワイドビデ洗浄は5分間、温風乾燥は10分間連続使用すると自動で停止します。	もう一度スイッチを押してご使用ください。	—
	着座センサーがはたらきにくい状態になっていませんか。	座っている途中に腰を浮かせたり、便座の前よりに座ると、一時的に着座センサーが検知しなくなる場合があります。便座には深く腰掛けてご使用ください。	—	—
ノズルから勝手に水が出る	便座に座るとノズルカバー付近から水が出ますか。	着座センサーがはたらくと、お湯を出す準備のために数秒間水を流します。	—	—
	便座に座らないのにノズルカバー付近から水が出ますか。	着座センサーに水滴や汚れが付いていると、着座センサーが連続検知する場合があります。着座センサーの位置を確認して障害物や汚れを取り除いてください。	7	—
	ウォシュレット本体表示部の運転ランプ(緑色)が点滅していますか。	【点滅している場合】 「凍結予防」設定が「入」になっています。	「凍結予防」設定が「入」の場合、5分間隔でノズル付近から水が出ます。凍結のおそれがない場合は「凍結予防」を「切」にしてください。	62
	便座から立ち上がると、約25秒後に、電解除菌水ノズル洗浄がはじまり、ノズルがいったん出て戻ります。その後、ノズルが少し出た状態で、ノズル内の残水を抜きます。約30秒後にノズルが戻り、温風吹出口カバーが開閉します。	—	—	19
便座に座らなくても、トイレ内が冷え込むと凍結防止のため、ウォシュレット本体が自動で水抜きますことがあります。	—	—	—	
ノズルが勝手に出てノズルの根元から水が出る	ウォシュレット本体表示部の運転ランプが点滅(青色)していませんか。	【点滅している場合】 電解除菌水ノズル洗浄がはたらいています。洗浄機能(おしり洗浄など)を使用した後に、自動でノズルを洗浄しています。	—	19
ノズルカバー付近から勝手に水が出る	ウォシュレット本体表示部の運転ランプが点滅(青色)していませんか。	【点滅している場合】 電解除菌水ノズル洗浄がはたらいています。洗浄機能(おしり洗浄など)を使用しない時間が約8時間になると、自動でノズルを洗浄しています。	—	19

勝手に作動する・勝手に止まる…便ふた・便座の開閉(AH1・AH2・AH3・RH1・RH2・RH3のみ)

こんなときは	確認と結果	処 置	参照ページ	
便ふたが勝手に開く	リモコンの  を押すとリモコン表示部に「  切」と表示されますか。	リモコンの乾電池を交換すると、「オート開閉」の設定が「入」になることがあります。	オート開閉機能を「切」でお使いになりたい場合は、もう一度設定をやり直してください。	52
	太陽光が直接センサーに当たるとセンサーが誤検知する場合があります。	—	太陽光が当たらないようにしてください。	—
	暖房器具を置いていませんか。	センサーの検知範囲内に暖房器具がある場合、熱でセンサーが誤検知し、便ふたが自動で開く場合があります。	人体検知センサーの範囲内に暖房器具を置かないでください。	—
	トイレのドアが開いていませんか。	トイレのドアが開いている場合に、トイレの前を通過する人を検知することがあります。	人体検知センサーAは、体温とトイレ室内(トイレのドアや壁)との温度差を検知するセンサーです。検知する範囲が広く、距離を調整することができません。そのためトイレの前を通過すると、人を検知して自動で開くことがあります。不都合がある場合は、オート開閉を「切」にしてリモコンのスイッチで便ふたを開閉してください。	7
小便器などと隣り合わせになっていませんか。	小便器などと隣り合わせの場合、トイレの前を通過すると便ふたが開くことがあります。	—	—	
便ふたと便座が同時に開く	便ふたと便座が同時に開く設定になっていませんか。	—	—	52
便ふたが勝手に閉まる	リモコンの  を押すとリモコン表示部に「  切」と表示されますか。	【「  切」の場合】 「オート開閉」が「入」になっています。人体検知センサーBが検知しにくい状態になると、人がいるのに便ふたが閉まる場合があります。	—	—
	—	—	座り方、服の色、布地によって着座センサーや人体検知センサーが検知しにくくなる場合があります。便座に深く腰掛けたり、衣服を少し持ち上げ肌を検知するようにしてお使いください。	—
—	—	人体検知センサーBに衣服がかかったりゴミや水滴などの汚れが付いていると、センサーが検知しない場合があります。人体検知センサーや着座センサーの位置を確認して汚れを取り除いてください。衣服を少し持ち上げ、人体検知センサーBに衣服がかからないようにしてお使いください。	7	

こんなときは

こんなときは









勝手に作動する・勝手に止まる…脱臭

こんなときは	確認と結果	処置	参考ページ
便座から立ち上がると脱臭の音が大きくなる	はじめは、オートパワー脱臭が「入」になっています。オートパワー脱臭は便座から立ち上がると約2秒後に、吸い込む力をアップさせて脱臭するように設定されています。	—	—









勝手に作動する・勝手に止まる…節電

こんなときは	確認と結果	処置	参考ページ	
勝手におまかせ節電になる	リモコンの乾電池を交換しませんでしたか。	リモコンの乾電池を交換したり、乾電池が切れると、設定が解除されることがあります。	おまかせ節電の設定をもう一度行ってください。	33





勝手に作動する・勝手に止まる…便器洗浄

こんなときは	確認と結果	処置	参考ページ
勝手に便器洗浄する	リモコンの  を押すとリモコン表示部に「  切」と表示されますか。	<p>【 切】の場合】 着座センサー・人体検知センサーが検知しにくい状態になると、使用中に便器洗浄する場合があります。</p> <p>座っている途中に腰を浮かせたり、便座の前よりに座ると、一時的に着座センサーが検知しなくなる場合があります。便座には深く腰掛けてご使用ください。</p> <p>人体検知センサー-Bに衣服がかかたりゴミや水滴などの汚れが付いていると、センサーが検知しない場合があります。人体検知センサーや着座センサーの位置を確認して汚れを取り除いてください。衣服を少し持ち上げ、人体検知センサー-Bに衣服がかからないようにしてお使いください。</p>	—
	リモコンの  を押すとリモコン表示部に「  切」と表示されますか。	<p>【 切】の場合】 リモコンの乾電池を交換すると「オート便器洗浄」の設定が「入」になる場合があります。</p> <p>オート便器洗浄機能を「切」でお使いになりたい場合は、もう一度設定をやり直してください。</p>	56
	リモコンの  を押すとリモコン表示部に「  切」と表示されますか。	<p>【 切】の場合】 「オートプレ洗浄」の設定が「入」になっています。</p> <p>「オートプレ洗浄」機能が「入」の場合、便座に座るとすぐに便器に水を流します。「オートプレ洗浄」をやめる場合は「切」に設定してください。</p>	24
	ウォシュレット本体表示部の運転ランプ(緑色)が点滅していますか。	<p>【点滅している場合】 「凍結予防」設定が「入」になっています。</p> <p>「凍結予防」設定が「入」の場合、10分間隔で自動的に便器を洗浄します。凍結のおそれがない場合は「凍結予防」を「切」にしてください。</p>	61
	オート便器洗浄のタイミングが遅い(または早い)	はじめは、オート洗浄するまでの時間が、便座から立ち上がってから約10秒後に設定されています。	オート便器洗浄するまでの時間を便座から立ち上がってから約5秒後(または10秒後、15秒後)に変更できます。

勝手に作動する・勝手に止まる…室内暖房(AH1/RH1のレストルームドレッサーシステムシリーズ:AH2・AH3・RH2・RH3のみ)

こんなときは	確認と結果	処置	参考ページ
操作していないのにファンの回る音がある	リモコンの  を押すとリモコン表示部に「  (3H) または  (6H) または  (9H) の場合】とタイマー室暖の設定時間が表示されますか。	<p>【 (3H) (6H) または  (9H) の場合】 タイマー室内暖房機能ははたらいています。</p> <p>毎日その時間に自動で室内暖房が作動します。</p>	29
リモコンの  を押すとリモコン表示部に「  切」と表示されますか。	<p>【 切】の場合】 冷込防止機能がはたらいています。</p> <p>室温が約5℃以下になると自動で室内暖房が作動します。</p>	31	

その他の事象

こんなときは	確認と結果	処置	参考ページ	
汚物がきれいに流れない	止水栓が閉まっていますか。	止水栓を全開にしてください。	17	
	便器洗浄の水の勢いが弱くありませんか。	給水フィルターが詰まっていますか。	給水フィルターを掃除してください。	49 51
	トイレ以外で水を使うと給水圧が低下します。	トイレ以外(お風呂の水栓など)の水の使用を止めてから、もう一度便器洗浄してください。	—	
便器洗浄の水の流れが弱い・汚物が残ることがある	便器に供給される水が少なくなっている可能性があります。	給水フィルターが詰まっていますか。	給水フィルターを掃除してください。	49 51
	止水栓が閉まっていますか。	止水栓を全開にしてください。	17	
	汚物の種類(柔らかい、軽い汚物など)によっては一度の洗浄では流れない場合があります。	もう一度便器洗浄してください。	—	
	汚物の種類や粘性によっては、まれに便器ボウル内の乾燥面だけでなく、便器内の水がたまっているところにも汚物が付着する場合があります。また、便器の洗浄水だけでは洗いきれない場合があります。	トイレ用ブラシなどでお手入れしてください。	41	
	タンク給水中に便器洗浄しませんでしたか。	タンク給水中は便器洗浄しても流れない場合があります。	ウォシュレット本体表示部の「運転」ランプ・「便座」ランプが点灯状態になってから便器洗浄してください。	23
排水管の状況により排出性能に影響を与えている可能性があります。	下記手順により洗浄水量を変えることで、汚物の排出が改善されることがあります。 大4.8L、小4.0L、ECO小3.8L(壁排水リモデルの場合:大5.5L、小4.5L、ECO4.0L)仕様を大5.0L、小4.0L、ECO小3.8L(壁排水リモデルの場合:大6.0L、小5.0L、ECO小4.5L)仕様に変更できます。 【切替手順】 ①ウォシュレット本体操作部の  スイッチを押して「切」にする →ウォシュレット本体表示部のランプが全て消灯します。 ②ウォシュレット本体操作部の  スイッチを「ビツ」という電子音が鳴るまで押す →約10秒で電子音が鳴ります。 ③ウォシュレット本体操作部の  スイッチを押して「入」にする ※もとに戻すときは同じ操作を行い、手順②で「ビーツ」という電子音が鳴れば設定完了です。	—		
便器ボウル面に一部洗い残りがあ	使用するうちに便器ボウル面に油などの見えない汚れが付いている可能性があります。	トイレ用中性洗剤(研磨剤なし)を使って便器ボウル面を掃除してください。	40	
配管接続部から水漏れしている	接続部のナットがゆるんでいませんか。	モンキーレンチなどで緩んでいる箇所を増し締めしてください。 ※水漏れが止まらない場合は止水栓を閉めて、修理を依頼してください。	79	
便ふたが開いているときに途中で止まる(または閉まる)	電源プラグを入れて、最初に便ふたが開くとき障害物があったと、次から便ふたが途中で止まる(閉まる)ことがあります。(3回続けて開いた位置を記憶します。)	障害物がない状態で電源プラグを一度ははずしてください。約5秒後にもう一度差し込み、リモコンの  を押してください。	22	
便ふたの開くタイミングが変わった	夏場など室温が30℃を超えると検知しにくい場合があります。 (便器に近づかないと便ふたが開かないことがあります。)	人体検知センサー-Aは、体温とトイレ室内(トイレのドアや壁)との温度差を検知するセンサーです。そのため、夏場などトイレの室温が高い場合、体温とトイレ室内の温度差が小さくなるため、検知しにくいことがあります。(冬場のほうが、より早く検知します。)	7	

こんなときは

その他の事象（つづき）

こんなときは	確認と結果	処 置	参照ページ		
便座に座ると音がする	ウォシュレットから便器に水が流れる音が数秒しますか。	お湯を出す準備のため、便座に座ったり、着座中に体を動かしたりすると、ノズル付近から数秒間水が出ます。	—	18	
	水が流れる音がしますか。 リモコンの 入 を押しと フル洗浄 リモコン表示部に「 切 」と表示されますか。	「オートプレ洗浄」の設定が「入」になっています。	「オートプレ洗浄」機能が「入」の場合、便座に座るとすぐに便器に水を流します。「オートプレ洗浄」をやめる場合は「切」に設定してください。	—	24
	温風吹出口カバーを閉める音です。	—	—	—	
便座から立ち上がると脱臭の音が大きくなる	オートパワー脱臭が「入」になっていませんか。	オートパワー脱臭の作動音です。	オートパワー脱臭をやめるときは、設定を変更してください。	54	
やわらかライトが点灯しない	設定が「切」になっていませんか。	—	やわらかライトを「入」に設定してください。	57	
温風吹出口カバーが閉まらない	温風吹出口カバーを手で開けると、最後まで閉まらないことがあります。	① スタート を押し ●温風吹出口カバーが閉まり、ノズルが出てきます。 ②もう一度 スタート を押し ●ノズルが戻ります。	—	—	
電子音が止まらない	ウォシュレット本体が上がったままになっていませんか。	お掃除リフト用レバーを外側に引いたまま回してウォシュレット本体を下げてください。	ウォシュレット本体が下がらない場合や下がっても電子音が止まらない場合は、TOTOメンテナンス(株)修理受付センターにご連絡ください。電子音が止まるまで、便器の水は流れません。「 停電・断水 のときは」 60 ページ と同様水を流してください。	42	
		お掃除リフト用レバーが便器側面から出ていませんか。	お掃除リフト用レバーが便器外側から出ないように収納してください。	42	
	使用時に水はね(おつり)が発生する	トイレ使用時の水はね(おつり)は便器に水たまりがあることが原因です。水たまりには下水からの臭気を遮断する役目があります。水たまりにあらかじめトイレペーパーを浮かべておくと多少のおつりは予防できます。	—	—	—
便器洗浄後に床下から「ビチャビチャ」と音がする	洗浄後に便器の封水を確保するために若干水があふれる(オーバーフローする)仕組みになっており、その際に排水管で音が発生する場合があります。	—	—	—	
汚物排出後に「ゴボッコボ」と音がする	便器内の水が汚物と一緒に排水される際に、空気も同時に引っ張ります。引っ張られた空気と便器内の水が交じり合った際に発生する音です。	—	—	—	

電力コントロール機能 (AH1/RH1 のレストルームドレッサーシステムシリーズのみ)



ウォシュレットの使用状態に合わせて室内暖房や電気温水器*の電力をコントロールしています。ウォシュレットを使用しているときは、室内暖房の温風や電気温水器*の温度が下がる場合があります。

※ 設置されていない場合もあります。

アフターサービス

修理を依頼する前に「故障かな?と思ったら」の項をご確認ください。

● 保証書 (85ページに記載してあります。)

- この説明書は保証書付です。必ず「お取付店名、お取付日」などの記入をお確かめになり保証書をよくお読みのうえ、大切に保存してください。
- 保証期間は、お取付日から便器部は2カ年、ウォシュレット部は1カ年です。

● 保証期間中に修理を依頼されるとき

- もう一度説明書をよくお読みいただきご確認のうえ、なお異常のあるときにはお求めのお取付店、販売店または TOTO メンテナンス (株) 修理受付センターに修理を依頼してください。保証書の記載内容により修理いたします。
- 修理を依頼されるときは必ず保証書をご提示ください。

● 補修用性能部品の最低保有期間

- ウォシュレットの補修用性能部品の最低保有期間は、製造打切後ウォシュレット部 6年、便器部 10年となります。なお、補修用性能部品とは、その製品の性能を維持するために必要な部品です。

● 部品交換について

- 無料修理により取りはずされた部品・製品は TOTO (株) の所有となります。

● 保証期間経過後修理を依頼されるとき

- お求めのお取付店、販売店または TOTO メンテナンス (株) 修理受付センターにまずご相談ください。修理により製品の機能が維持できる場合には、ご要望により有料で修理します。

● 延長保証制度について (保証料3,000円(税込))

- 申込受付期間は、ご使用開始日から1年間です。
- 通常ウォシュレット部1カ年・便器部2カ年の保証が、ウォシュレット部・便器部ともに5カ年の保証になります。同梱の申込はがきに必要な事項を記入し、投函してください。詳細は、同梱のご案内チラシをご確認ください。
- 一般家庭以外(事務所・店舗・病院など不特定多数の方が使用される場所)でのご使用の場合は、保証対象外のためお申込みできません。
- 修理はTOTOメンテナンス(株)修理受付センターで実施した場合に限らせていただきます。
- 修理の際に延長保証書の提示がない場合は、有料修理となります。

定期点検のおすすめ

- 逆流防止装置(バキュームブレーカー、Oリング)は必ず6年ごとに定期点検を行ってください。(水が逆流し、人体に影響を及ぼす原因になります。)

機能部品は、お買い上げ日より3年以上たったものは定期点検をおすすめします。なお、点検はTOTOメンテナンス(株)修理受付センターにご依頼ください。

お問い合わせ先

安心・信頼のTOTOメンテナンス(株)修理受付センターへ
 ホームページ <http://www.tom-net.jp/>
TEL ☎ 0120-1010-05
FAX ☎ 0120-1010-02
 受付：年中無休 受付時間：8:00~19:00
 訪問修理：年中無休 (一部地域を除く) 営業時間：9:00~18:00
 ※携帯電話(PHSは除く)からのご利用は☎ **0570-05-1010** (有料)へ

定期点検を行った日付を記入しておきましょう!

お買い上げ日	日付
1回目点検日	
2回目点検日	
3回目点検日	

修理料金のしくみ (TOTOメンテナンス(株)修理受付センターにご依頼の場合)

修理により商品の機能が維持できる場合には、ご要望により有料にて修理させていただきます。

標準修理料金は **技術料 + 部品代 + 出張料** で構成されています。

ただし、補修用部品の保有期間が経過している商品は、修理できない場合がございます。

仕様

項目	RHO	AH1/RH1	AH2/RH2	AH3/RH3
定 格 電 源	交流100V 50/60Hz			
定格消費電力(ヒーター付便器の場合)	1286W(1326W)		1381W(1421W)	
区 分※1	瞬間式			
年 間 消 費 電 力 量※2	117kWh/年(156kWh/年)*3			
電 源 コ ー ド 長 さ	1.0m(漏電保護プラグ、アース線付)			
便 器 洗 浄 水 量	大4.8L、小4.0L、900小3.8L			
便 給 水 方 式	壁排水リモデル 大5.5L、小4.5L、900小4.0L			
洗 浄 方 式	水道直結式/タンク貯水ポンプ加压併用			
機 能	トルネード洗浄(サイホン式)			
サ イ ズ	エロングート			
凍 結 予 防	流動方式	流動水量 32.4L/h		
	ヒーター付便器方式	ヒーター容量 40W		
	安全装置	温度ヒューズ		
	電源コード長さ	1.1m(コンセント付)		
ウ オ シ ュ レ ッ ト 機 能	洗 浄 装 置	おしり洗浄	約0.27~約0.43L/min(水圧0.2MPaのとき)	
		やわらか洗浄	約0.27~約0.43L/min(水圧0.2MPaのとき)	
		ビデ洗浄	約0.29~約0.43L/min(水圧0.2MPaのとき)	
		ワイドビデ洗浄	約0.35~約0.43L/min(水圧0.2MPaのとき)	
	吐 水 温 度	温度調節範囲 切、約30~40℃		
	ヒ ー タ ー 容 量	1200W		
	安 全 装 置	温度ヒューズ、温度過昇防止器(自動復帰式バイメタル)、空焚き防止フロートスイッチ		
	温 風 温 度※4	温度調節範囲 約40~59℃		
	風 量	0.30m³/min		
	ヒ ー タ ー 容 量	350W		
	安 全 装 置	温度ヒューズ		
	表 面 温 度	温度調節範囲 切、約28~約35℃(おまかせ節電時 約26℃:スーパーおまかせ節電時 切)		
	ヒ ー タ ー 容 量	50W		
	安 全 装 置	温度ヒューズ		
	方 式	0a脱臭		
	風 量	標準モード:約0.09m³/min	パワーモード:約0.16m³/min	
	消 費 電 力	標準モード:約3.6W パワーモード:約5.3W		
	暖 房 能 力	※5 室温+約15℃ (ただし温度調節最高約25℃) 室温+約10℃(ただし温度調節最高約25℃)		
	風 量	※5 強運転:1.20m³/min 標準運転:0.70m³/min		0.32m³/min
	ヒ ー タ ー 容 量	※5 強運転:800W 標準運転:400W		
	安 全 装 置	※5 温度ヒューズ、温度過昇防止器(自動復帰式バイメタル) 温度ヒューズ		
給 水 圧 力	最低必要水圧:0.05MPa(流動時)最高水圧:0.75MPa(静止時)			
給 水 温 度	0~35℃			
周 囲 使 用 温 度	0~40℃			
製 品 寸 法	AH	幅389mm、奥行695mm、高さ547mm		
	RH	幅405mm、奥行699mm、高さ530mm		
製 品 質 量	AH	42kg	42.6kg	43.2kg
		(ウォシュレット部7.9kg、便器部34.1kg)	(ウォシュレット部8.5kg、便器部34.1kg)	(ウォシュレット部9.1kg、便器部34.1kg)
	RH	41.8kg	42.6kg	43.2kg
		(ウォシュレット部7.7kg、便器部34.1kg)	(ウォシュレット部7.9kg、便器部34.1kg)	(ウォシュレット部8.5kg、便器部34.1kg)

※1 省エネ法(2012年度基準)の区分
 ※2 省エネ法(2012年度基準)に基づいた測定値
 ※3 省エネ法(2012年度基準)達成率:(AH)115% (RH)150%
 ※4 温風吹出口付近における当社測定値の温度 ※この製品は日本国内専用です
 ※5 AH1/RH1のレストルームドレッサーシステムシリーズの場合の数値

抗 菌 (※抗菌力は、抗菌加工された製品の表面に細菌が直接接触しないと発揮されません。)				
抗 菌 効 果	製品表面の細菌の増殖を抑制します。これはJIS Z 2801の抗菌性試験方法による試験をJNLA認定試験所で実施し、その結果がJIS Z 2801の抗菌効果の基準を満たしたものです。これにより感染防止、防汚、防カビ、防臭、めめり防止などの副次的効果を訴求するものではありません。			
	抗 菌 剤 の 種 類	便器部:無機系(酸化亜鉛など)	ウォシュレット部:無機系(銀)	
抗 菌 加 工 部 位	抗菌加工・抗菌加工部位は、下表の通りです。			
	便器タイプ	抗菌加工		抗菌加工部位
	便器部	ウォシュレット部	便器部	ウォシュレット部
	セフィオンテクト	○	○	便器ボウル上面 暖房便座、便ふた、ノズル、フラットリモコン(スイッチ)
禁 止 事 項	ウォシュレット部:酸性、アルカリ性の洗剤は使用しないでください。			
	抗菌力を発揮させるために、製品の表面はよく掃除された状態に保ってください。			
取 扱 注 意 事 項				

交換部品/別売品

※仕様・品番・希望小売価格などは予告なく変更する場合があります。あらかじめご了承ください。

交換部品

品 番	品 番	品 番
66435R	D43495ZR	D42293
希望小売価格 ¥200(税込¥210)	希望小売価格 ¥460(税込¥483)	希望小売価格 ¥30(税込¥32)
品 番	品 番	品 番
<AH用>	<RH用>	
D42192Z	D42270	TCA83-6R
希望小売価格 ¥200(税込¥210)	希望小売価格 ¥240(税込¥252)	希望小売価格 ¥1,200(税込¥1,260)
		D46092
		希望小売価格 ¥410(税込¥431)

別売品

品 番	品 番
TCA167	TCA168
TCA169	TCA170
TCA171	

品 番	品 番
TCA110R	TCA111R
TCA112R	TCA113R
TCA114R	

● **らくらくリモコン** ※フラットリモコンとの併設が必要です。

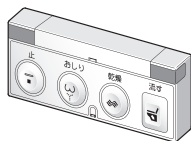

品番	TCA53
希望小売価格	¥8,500(税込¥8,925)
寸法	幅220mm 奥行25mm 高さ84mm

● **クッション** ※便ふたが窓枠・壁などに当たる場合、当たり音軽減のためのクッションを用意しています。



取付説明書付

品番	D65059ZR
希望小売価格	¥150(税込¥158)

商品のお問い合わせは
TOTO(株)お客様相談室へ

TEL ☎ **0120-03-1010**
FAX ☎ **0120-09-1010**

受付時間：9：00～17：00
(夏期休暇・年末年始を除く)

※携帯電話・PHSからのご利用は…093-951-2526(有料)へ
インターネットホームページ <http://www.toto.co.jp/>

交換部品/別売品のご購入は
TOTOメンテナンス(株)TOTOパーツセンターへ

TEL ☎ **0120-8282-55**
FAX ☎ **0120-8272-99**

受付時間：平日 9:00～18:00
土・日・祝日 10:00～18:00
(夏期休暇・年末年始を除く)

※携帯電話・PHSからのご利用は…093-952-8682(有料)へ

製品の長期使用に関する本体表示について

1. 本体への表示内容

経年劣化により危害の発生が高まるおそれがある事を注意喚起するために、以下の内容の表示をウォシュレット本体に行っています。
●製造年(便ふたの裏面などに西暦4桁で表示しています。)
●注意表記(便ふたの裏面などに下記の表記を表示しています。)



【想定安全使用期間】10年(一般家庭用に設置された場合)
想定安全使用期間をこえてお使いいただいた場合は、経年劣化による発火・けが等の事故に至るおそれがあります。

2. 想定安全使用期間とは

一般家庭用に設置された温水洗浄便座において、標準的な使用条件の下で、適正な取り扱いで使用し、適正な維持管理が行われた場合に、安全上支障なく使用できる期間として、想定される期間です。無償保証期間とは異なります。また、偶発的な故障を保証するものでもありません。
※一般家庭用以外(事務所、病院等、不特定多数の方が使用される場所)に設置された場合は、使用条件により、想定安全使用期間よりも早い時期に劣化するおそれがあります。

3. 標準的な使用条件

環境条件	電圧・周波数	AC100V 50/60Hz	機器の定格電圧/周波数による
	温度	20℃	JIS A4422 による
	給水温度・給水圧	15℃ 0.2MPa	JIS A4422 による
付加条件	定格負荷	製品仕様による標準設置状態	JIS A4422 による
想定条件	4人家族(男性2人、女性2人)において、 大便：1回/日・人、小便男性：4回/日・人、 小便女性：4回/日・人の使用回数で、一回ごとの洗浄便座機能の使用時間をそれぞれ15秒間とする。		JIS A4422 による
取扱維持管理	取扱説明書に記載された通常の使用方法、お手入れ、点検・修理が行われている。		

4. 経年劣化とは

長期間にわたる使用や処置に伴い生じる劣化をいいます。

温水洗浄便座 重大事故防止のためのお願い

故障したままで使いつづけないでください。

温水洗浄便座は電気製品で寿命があります

定期的な点検をおすすめします。

安心してご使用いただくため、定期的な点検をおすすめします。また、長期間(10年以上)ご使用の温水洗浄便座は買い替えをご検討ください。使い勝手、機能性、省エネ性能も向上しています。販売店、工事店またはメーカーにご相談ください。

安全にご使用いただくために
日ごろのご使用にあたり、取扱説明書をよくお読みのうえ、正しくお使いください。

便座や本体に小水や洗剤をかけないでください。故障や火災の原因になります。	酸性やアルカリ性の洗剤を使わないでください。内部の電気部品や金属を腐食させます。	電源プラグのほこりは取り除いてください。トラッキング現象で火災の原因になります。
--------------------------------------	--	--

故障したままで使いつづけないでください。火災や感電、室内浸水の原因になります。

温水洗浄便座協議会 <http://www.sanitary-net.com> ☎ **0120-39-7718** 後援 経済産業省

<お客様へ> **ご愛用者登録のお願い**

末永くご愛用いただくためにお客様情報の登録をお願いいたします。

ご購入いただいた製品は、下記の品番で構成されております。

ウォシュレット部 TCF***	+	便器部 CS***	=	セット品番 CES***
--------------------	---	--------------	---	-----------------

ご愛用者登録対象品

ご愛用者登録につきましては、お手数ですがウォシュレット部(TCF***)と便器部(CS***)の両方の登録をお願いいたします。ご登録いただいたお客様情報は製品安全に関する大切なお知らせや、暮らしに役立つ情報(新商品・イベントなどのご案内)の提供に、利用させていただきます。なお、お客様の個人情報は当社プライバシーポリシーに基づいて適切に管理、取り扱いさせていただきます。詳細はTOTOホームページをご覧ください。※登録方法は、以下の中から、1つお選びください。

<p>携帯電話での登録</p> <p>QRコード対応の携帯電話をお持ちの方は、商品にはり付けていますQRコードからアクセスしていただき、画面の案内に従って登録してください。 ※携帯電話の通信料はお客様負担となります。 ※複数台登録が可能です。画面に従って登録してください。</p>	<p>インターネットでの登録</p> <p>TOTO ホームページにアクセスし、アフターサポートメニューの「製品のご登録」より画面の案内に従って登録してください。 ※複数台登録が可能です。画面に従って登録してください。</p>	<p>ご愛用者アンケート兼ご愛用者登録票での登録</p> <p>TOTO商品ご愛用者アンケート兼ご愛用者登録票が同梱されている商品に関しましては、アンケートを返信していただくことでご愛用者登録の受付をさせていただきます。携帯電話、インターネットでの登録は不要です。</p>
---	--	---

登録に関するお問い合わせは、下記へお願いします。

TOTO(株)ご愛用者登録相談室 TEL ☎ **0120-55-1172**
受付時間平日 9:00～17:00(土・日・祝日・夏期休暇、年末年始を除く)

TOTO ホームページ <http://www.toto.co.jp/>

定期的な点検

製品の長期間の使用に伴い生ずる劣化（経年劣化）により、安全上支障が生じるおそれがあります。経年劣化による重大事故を防止し、製品をより長く、安全・快適にお使いいただくために、お客様自身による以下の点検を実施いただきますようお願いいたします。

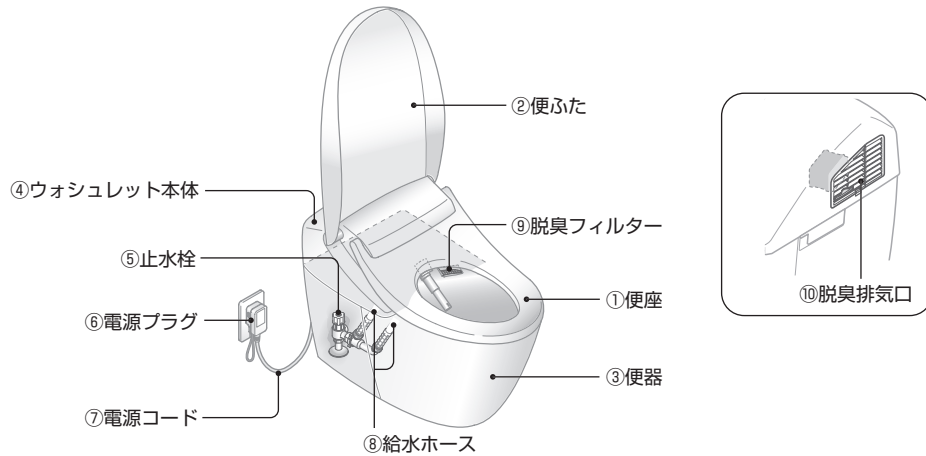

点検項目	点検部位 (商品図を参照)	具体的事象 (危害情報など)	点検目安	実施日 (年/月/日)		
				年	月	日
ひび割れ・穴け・ガタツキ・変色がありますか？	便座・便ふた・便器・ウォシュレット本体	①② ケガ、火災、感電など	年1回以上	/	/	/
傷み・はさみ込み・つぶれ・折れ曲がりがありますか？	止水栓・給水ホース・電源コード	⑤ 火災、感電、水漏れなど	年1回以上	/	/	/
電源プラグに接触していませんか？	給水ホース	⑧ 火災、感電など	年1回以上	/	/	/
異常に熱かったり、異常音・異臭がありますか？	便座・ウォシュレット本体・電源コード・電源プラグ	①④⑥⑦ やけど、火災、感電、水漏れなど	年1回以上	/	/	/
正常に作動していますか？ (洗浄・脱臭・乾燥など)	便座・便ふた・ウォシュレット本体	①②④ ケガ、火災、水漏れなど	年1回以上	/	/	/
ほこり付着がありますか？	電源プラグ・脱臭フィルター・脱臭排気口	⑥⑨⑩ やけど、火災など	月1回	/	/	/
水漏れがありますか？	便器と床の間・ウォシュレット本体・止水栓・給水ホース	③④⑤⑧ 感電、水漏れなど	年1回以上	/	/	/

TOTO®

保証書

この保証書は、保証書の記載内容により無料修理を行うことをお約束するものです。お取付日から下記期間中に故障が発生した場合は、この保証書をご提示のうえ、お取付店またはTOTOメンテナンス（株）修理受付センター TEL ☎0120-1010-05 FAX ☎0120-1010-02に修理をご依頼ください。

お客様	おなまえ	様	お取付店名	〒	TEL	-	-	④
	おところ			お取付日	年	月	日	
品番	ネオレストAH1・AH2・AH3 CES9785型 CES9795型 RH0・RH1・RH2・RH3 CES9755型 CES9765型 CES9775型 ヒルトイン室内暖房* TCA136型・TCA137型		保証期間	便器部 >> お取付日から2カ年(防水機能:お取付日から5カ年) ウォシュレット部 >> お取付日から1カ年 ヒルトイン室内暖房*				

※レストルームドレッサーシステムシリーズのみ

本書をお受け取りになるときに、お取付店名、扱者印、お取付日が記入されていることを確認してください。本書は再発行いたしませんので大切に保存してください。

- 無料修理規定**
- 取扱説明書、施工説明書、本体貼付ラベルなどの注意書にしたがった正常な使用状態で故障した場合には、表記の期間無料修理いたします。
 - 保証期間内に故障して無料修理を受ける場合は、お取付店またはTOTOメンテナンス（株）修理受付センターにご依頼のうえ、出張修理に際して本書をご提示ください。
 - ご贈答品などで本書に記入してあるお取付店に修理をご依頼できない場合には、TOTOメンテナンス（株）修理受付センターにご相談ください。
 - 保証期間内でも次の場合には有料修理になります。
 - 使用上の不注意、過失による不具合および不当な修理や改造、分解、破壊行為による故障および損傷
 - お取付後の移設などに起因する故障および損傷
 - 建築躯体の変形など商品以外の不具合に起因する当該品の不具合
 - ねずみなどの動物や昆虫が噛んだり、動物や昆虫の死骸の製品内残留などによる不具合
 - 火災、地震、水害、落雷、その他の天災地変、公害やガス害(硫化水素ガス)、塩害、異常電圧による故障および損傷
 - 製品の凍結による故障および損傷
 - 指定以外の電源(電圧、周波数)、および送電線・周辺器具など外部から発生する電磁波による不具合
 - 指定以外の水質(水道法に定められた飲料水の水質基準に適合しない水)の給水による不具合
 - 一般家庭用以外(例えば業務用の長時間使用、車輛、船舶などの移動体への搭載)に使用された場合の故障および損傷
 - ゴミかみや水あか固着による不具合
 - 乾電池などの消耗による不具合
 - 日常のお手入れ箇所(水抜栓やフィルターなど)のOリングやパッキンなどの摩耗劣化による不具合
 - 本書の提示がない場合
 - 本書にお客様名、お取付店名、お取付日の記入がない場合、あるいは字句を書き替えられた場合

- 本書は日本国内においてのみ有効です。
- 本書は再発行いたしませんので紛失しないよう大切に保存してください。

部品交換について
 無料修理により取りはずされた部品・製品はTOTO（株）の所有となります。
 ※本書は上記に明示した期間、条件のもとにおいて無料修理をお約束するものです。したがって本書によってお客様の法律上の権利を制限するものではありません。保証期間経過後の修理などについてご不明の場合は、TOTO（株）お客様相談室またはTOTOメンテナンス（株）修理受付センターにお問い合わせください。

お手入れサイクルカレンダー

ピカピカの便器や便座で、イメージアップ

便器や便座をピカピカにしておく、それだけで印象がワンランクアップします。

掃除をラクにするコツ

便器や便座の汚れ、結露や床にこぼれた小水などは、気が付いたらサッと拭き取る習慣をつけましょう。家族の協力も得て、気づいた人がその場で掃除をすることがポイントです。

ふだん

ふだん

使った後や、気が付いたときにサッとでも、1日に1回と決めてでもOK。汚れをためないことを習慣にすれば、お掃除はもっと簡単になります。

便器	ウォシュレット本体
水でぬらしたやわらかい布をよくしぼってふく > 40ページ	水でぬらしたやわらかい布をよくしぼってふく > 43ページ
便器の内側を洗う	

ていねい

月に1回

汚れが気になりだしたら、いつもよりていねいに。月に1回程度が目安です。

水を流しながら、便器の内側を洗う > 41ページ	電源プラグの刃などについたほこりをふき取る > 39ページ
	ノズルを水ぶきする > 48ページ
	脱臭フィルターの汚れを取り除く > 48ページ
	リモコンの液晶部分のほこりをふき取る

さらにていねい

半年に1回

手の届きにくいところや時間のかかる場所も、半年に1回程度を目安に家族みんなでチャレンジしましょう。

給水フィルターのゴミを取る > 50,51ページ	給水フィルター付水抜栓のゴミを取る > 49ページ
-----------------------------	------------------------------

お手入れの基本道具



便座・便ふた	床
水でぬらしたやわらかい布をよくしぼってふく > 43ページ	水でぬらしたやわらかい布をよくしぼってふく > 40ページ

便座と便ふたのすき間の汚れをふき取る > 44～47ページ

ウォシュレット本体と便器のすき間の汚れをふき取る > 42ページ

ウォシュレット本体の前側が上がりやすくなります。

台所用中性洗剤でふいた後、水ぶきする

便座・便ふたは取りはずすことができます。

汚れの基礎知識

1 小水(アンモニア)が原因のシミ

木質系の床で、便器の脇などにシミができた場合は、小水の中の「アンモニア」が原因と考えられます。こぼれた小水はすぐにふき取らないと、シミがどんどん広がります。

2 水の中の汚れが付着「水性汚れ(水あか)」

■白色水性汚れ
 水に含まれているカルシウムやマグネシウムが、水分が蒸発した後そのまま残った汚れです。水がつくとなくなったように見えますが、乾燥すると再び現れます。

■茶色水性汚れ
 水が常に流れている所に発生しやすい汚れです。乾燥してこびりつくことはありませんので、こすると落ちやすいものです。

3 汚れを栄養源にするピンク色の「バクテリア」

便器の内側や手洗器についたピンク色の汚れは、バクテリアが付いて繁殖したものです。栄養源となる汚れが付いたままにすると、さらに繁殖は加速します。