

# TOTO

## 洗面器置台

EWB650

商品の機能が十分に発揮されるように、この施工説明書の内容に沿って正しく取り付けてください。  
取り付け後は、お客様にご使用方法を十分にご説明ください。

### 1



## 安全上の注意 (安全のために必ずお守りください)



取り付け前に、この「安全上の注意」をよくお読みのうえ、正しく取り付けてください。

●この説明書では、商品を安全に正しく取り付けただき、お客様や他の人々への危害や財産への損害を未然に防止するために、いろいろな表示をしています。その表示と意味は次のようになっています。

●お守りいただく内容の種類を、次の絵表示で区分し、説明しています。

| 表示  | 意味   |
|---|--|
|  <b>警告</b> | この表示を無視して、誤った取り扱いをすると、人が死亡または重傷を負うことが想定される内容を示しています。 |

|  |                                       |
|--|---------------------------------------|
|  | は、してはいけない「禁止」内容です。左図は、「分解禁止」を示します。    |
|  | は、必ず実行していただく「強制」内容です。左図は、「必ず実行」を示します。 |

| 警告  |   |
|---|---|
| <br>必ず実行 | 木下地の場合、厚さ50mm以上の補強木を必ず取り付ける<br>石膏ボードなど強度の低い下地だけで商品を取り付けない<br>商品が脱落したり壁が壊れたりして、けがをする原因になります。 |
|   | コンクリート壁やコンクリート下地のタイル壁などに取り付ける場合は、別売りのコンクリートプラグにて取り付ける<br>商品が脱落して、けがをする原因になります。              |
|   | 取り付け穴の周囲に必ずシーリング剤を塗布する<br>壁裏へ水が浸入し、商品が脱落したり壁が壊れたりして、けがをする原因になります。                           |
| <br>必ず実行 | 付属のねじでしっかりと固定する<br>コンクリート下地の場合、ドリル径、下穴深さを守る<br>商品が脱落して、けがをする原因になります。                        |
| <br>分解禁止 | 修理技術者以外の方は絶対に分解・修理は行わない<br>改造は行わない<br>商品の破損や脱落により、けがをする原因になります。                             |

### 2

## 部品の確認と各部の名称

■次の部品があることを確認してください。

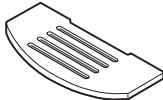
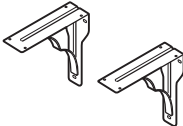
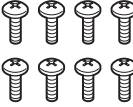
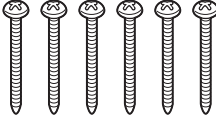
| 名称  | 洗面器置台本体   | ブラケット   | 本体用ねじ<br>(M4×12小ねじ)  | 壁用ねじ<br>(φ5×60タッピンねじ)   |
|-----|---|---|--|---|
| 入り数 | 1   | 2   | 8  | 6   |
| 形状  |  |  |  |  |
| 名称  | 施工説明書(本書)   | 取扱説明書   | 注意ラベル  |   |

裏面へつづく

# 3

## 完成図

(単位：mm)

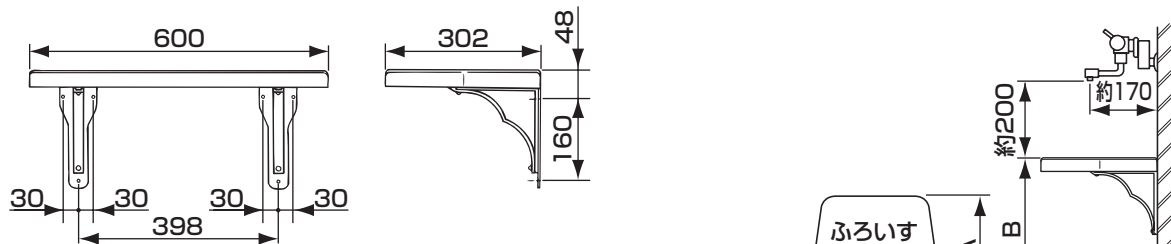

※洗面器置台と水栓金具吐水口とは20cm程度離してください。  
また吐水口が洗面器置台の上に位置するように取り付けてください。

A-50 ≤ B ≤ A+100 A=約300

# 4

## 洗面器置台の取り付け

① ブラケットを洗面器置台本体に仮置きし、付属の本体用ねじ（8本）で締め付け固定してください。

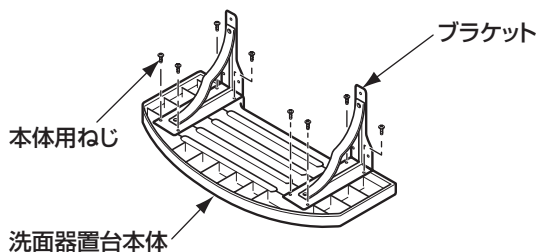

② 洗面器置台を壁に当て位置をけがき、ねじの取付位置に下穴をあけたあと、下穴の周囲にシーリング剤を塗布し、付属の壁用ねじ（6本）で壁に固定してください。

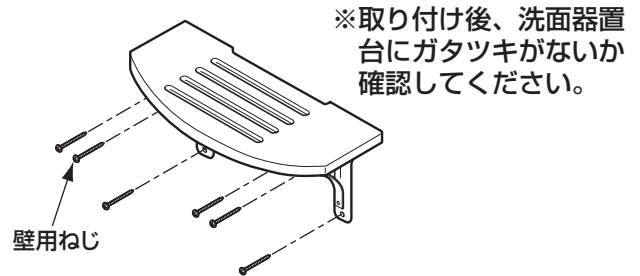

<コンクリート壁の場合>

- ・別売りEW59019（コンクリートプラグ 8本入）をご使用ください。
- 適合ドリル径 8mm 下穴深さ 60mm

| 1                 | 2               | 3               |
|-------------------|-----------------|-----------------|
|                   |                 |                 |
| 適合ドリルで下穴をあけてください。 | プラグを下穴に入れてください。 | 取付ねじを締め付けてください。 |

# 5

## 点検項目 (取り付けが完了したあと、次の項目を確認してください)

商品のガタツキはありませんか？

- ・本体裏面固定部(洗面器置台本体とブラケットの固定)
  - ・壁面固定部(ブラケットと壁の固定)
- どちらもガタツキがないことを確認してください。

※同梱の取扱説明書などは、必ずお客様にお渡しください。