

TOTO

取扱説明書 保証書付
**工事店さま
へのお願い**

貴店名ならびに据付け引渡日を保証書にご記入の上、お客様にお渡してください。

クリーンドライ(高速タイプ)

TYC300型/TYC301型

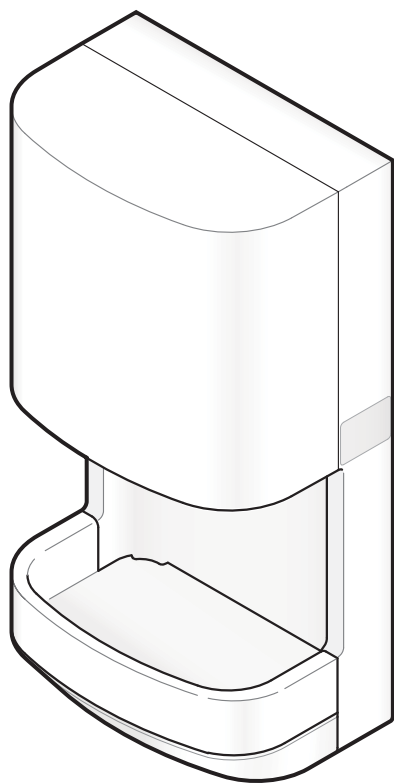

修理情報掲載！

- このたびは、TOTOクリーンドライ(高速タイプ)をお求めいただきまして、まことにありがとうございます。この説明書をよくお読みの上、正しくお使いください。
- この取扱説明書は保証書付ですので大切に保管しておいてください。

安全上のご注意	1	はじめに
特長	2	
各部のなまえ	2	

つかいかた	3・4	つかいかた
-------------	-----	-------

お手入れのしかた	5・6	お手入れのしかた
----------------	-----	----------

仕様	7	その他
故障かな?!と思ったら	7	
アフターサービスについて	8	
補修用部品について	9	
保証書	10	

安全上のご注意

ご使用前に、この「安全上のご注意」をよくお読みの上、正しくお使いください。

この説明書では、商品を安全に正しくお使いいただくために、必ずお守りいただくことを △ 警告、△ 注意の表示によってお知らせしています。



警告

この表示の欄の内容を無視して、誤った取扱いをすると、人が死亡または、重傷を負う可能性があることを示しています。



注意

この表示の欄の内容を無視して、誤った取扱いをすると、人が傷害を負う可能性、または物的損害を生じる可能性があることを示しています。

絵表示については、次のような意味があります。



禁止



分解禁止

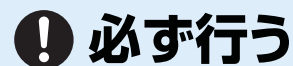

必ず行う



警告

乾燥風吹出ノズルを手で塞いだり、物を入れたりしないでください。
感電、故障のおそれがあります。



お手入れの際に水をかけたりしないでください。
感電、故障のおそれがあります。



ご自身で分解、修理、改造をしないでください。
感電、火災のおそれがあります。



本体ケースに、吸いかけのたばこは置かないでください。
ケース表面に焼け焦げがついたり、火災のおそれがあります。



注意

本体にぶら下がらないでください。
落下して、けがをするおそれがあります。



お手入れの際は、電源スイッチを「OFF」にしてください。
不意に作動したりすることがあります。



特長

- 「風量：強／弱」「ヒーター：入／切」の合計4モードの切替により、使用環境に適した設定ができます。
- 吹出ノズル下に手を差し出すだけで自動的に乾燥風が吹出します。器具やスイッチに触れることなくお使いになれますので衛生的です。
- いたずらやセンサー誤検知による連続運転を防ぐためにタイマー停止機能を内蔵。一定時間(約60秒連続)経過すると運転を自動的に停止します。いたずらやセンサー誤検知がなくなれば自動復帰します。
- 水滴飛散を防止するために水受部を標準装備。飛び水による床や壁の汚れがありません。また、水受けストッパー部は簡単に取り外しが可能なためお掃除がしやすく衛生的です。
- スライド着脱式の水受けトレイを装備。たまった水を簡単に捨てることができます。

各部のなまえ

はじめに

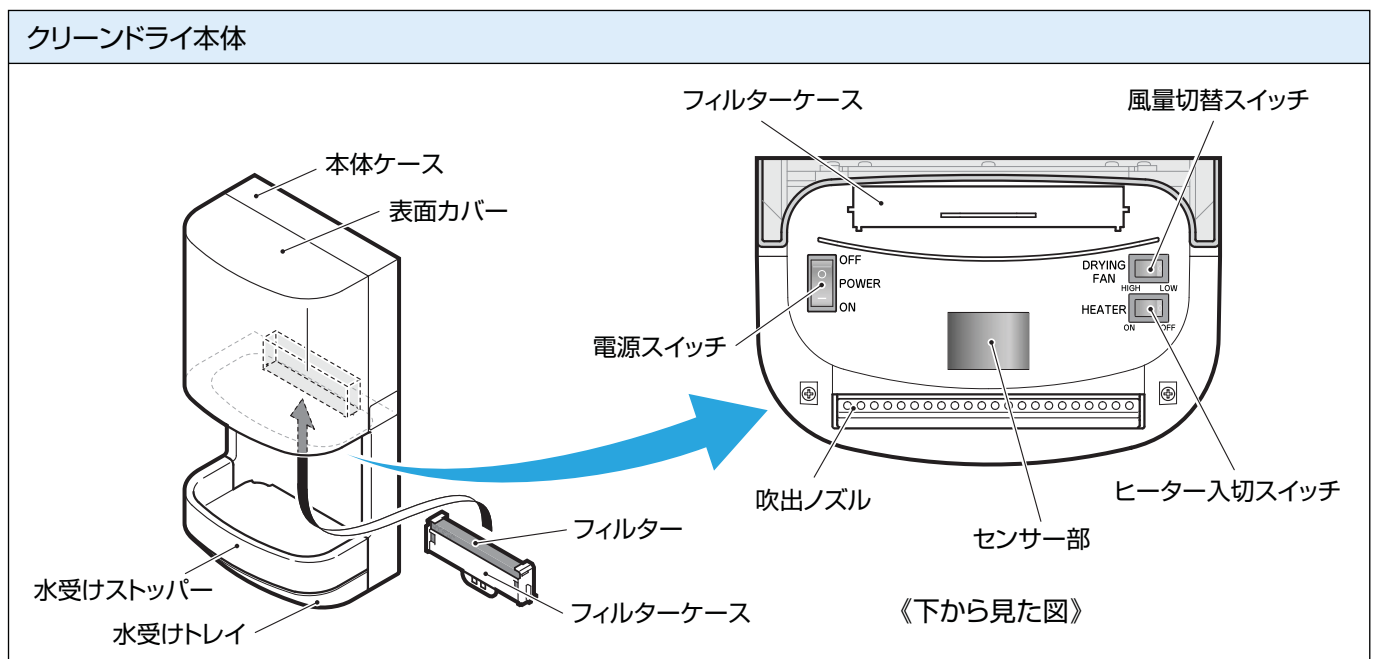

付属品

ベースプレート	取付ネジ	施工説明書	使用方法ラベル (TYC300型 TYC301型)
	 取付ネジ5本(φ4.5×30)		

つかいかた

1

電源スイッチを「ON」にしてください。
必要に応じてモード切替スイッチを切替えてください。

2

吹出ノズル下に手を差し出すと自動的に乾燥風が吹出し、手を引くと停止します。

モード切替スイッチのつかいかた

- モード切替スイッチを使用することで、使用環境に応じたつかいかたができます。

スイッチ名称	モード	使用目的(めやす)
DRYING FAN (風量切替)	HIGH(強)	早く乾燥させたいとき
	LOW(弱)	「強」モードでは運転音が大きいと感じられるとき
HEATER (ヒーター入切)	ON(入)	乾燥風が冷たいとき、早く乾燥させたいとき
	OFF(切)	省電力運転をしたいとき

※工場出荷時は「風量：HIGH(強)」「ヒータ：ON(入)」に設定されています。

- 各モードの組合せによる消費電力はおおよそ下表の通りです。

	ヒーター：ON(入)		ヒーター：OFF(切)	
	TYC300型	TYC301型	TYC300型	TYC301型
風量：HIGH(強)	910W	880W	510W	480W
風量：LOW(弱)	580W	560W	210W	200W

※TYC300型の待機時消費電力はおおよそ0.9Wです。

※TYC301型の待機時消費電力はおおよそ1.2Wです。

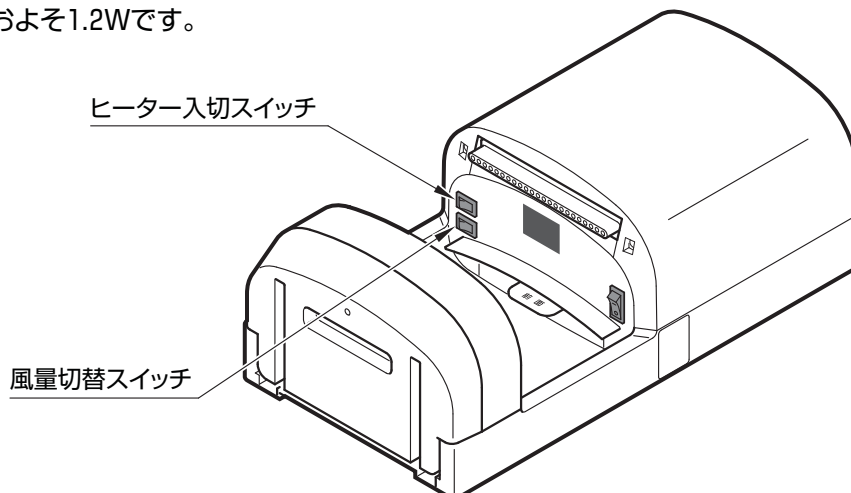
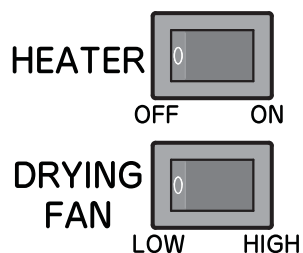

上手な乾かしかた

以下の要領で使用すると乾燥の仕上がりが早くなります。

1

風量切替スイッチを「HIGH (強)」、ヒーター入切スイッチを「ON (入)」にする。

2

両手をそろえ、指を真っ直ぐに伸ばし、手の甲を上にして手挿入口の奥まで入れる。

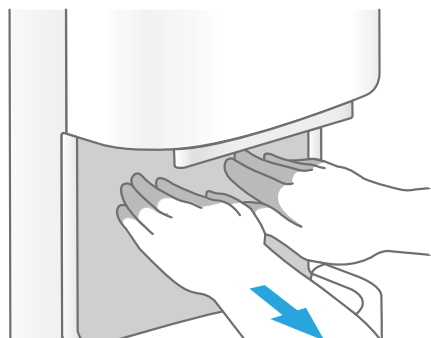

3

乾燥風が吹出した後、ゆっくりと手前に引く。

※吹出ノズルに手を近づけると、より早く乾燥できます。

※手の入れかたによっては、吹きとばされた水滴がまれに手前側へ飛んでくる場合があります。

4

次に手を裏がえし、手のひらを上にして再度手挿入口の奥まで入れ、ゆっくりと手前に引く。

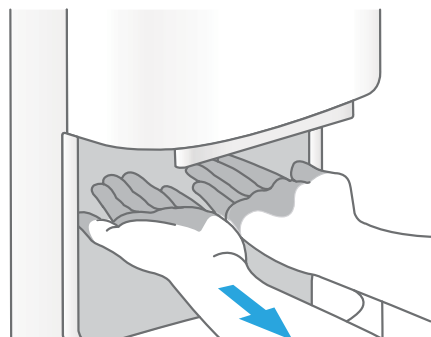

5

最後に手もみを行って仕上げる。



※ クリーンドライ (高速タイプ) は約60秒間連続して運転すると、「いたずら防止」タイマーが働き、自動的に運転を停止します。続けてご使用される場合は、いったん手を引いてから再度おつかいください。

お手入れのしかた



警告

お手入れの際に水をかけたりしないでください。
感電や故障するおそれがあります。



注意

お手入れの際は電源スイッチを「OFF」にしてください。
不意に作動したりすることがあります。



本体の清掃

本体が汚れてきましたら、柔らかい布でカラ拭きしてください。
特に汚れがひどいときは、うすめた食器用中性洗剤を含ませた布で拭き取った後、カラ拭きしてください。



ご注意

酸性やアルカリ性のトイレ用洗剤、ベンジン、シンナー、およびクレンザー、ナイロンたわしなどの使用は製品を傷めますので絶対におやめください。(割れや傷の原因になります)

センサー部清掃

1ヵ月に1~2回程度

センサー部の汚れは、感知不良や誤動作を引き起こす原因となります。
定期的に柔らかい布で掃除をしてください。

ご注意

洗剤の使用はおやめください。
(感知不良や誤動作の原因となります)

センサー部

〈下から見た図〉

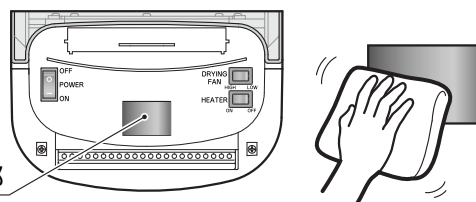

フィルターのお手入れ

風量が少なくなったと感じたら

ご注意

水洗いや洗剤の使用はおやめください。
(故障の原因になります)

フィルターのご購入については、P9の「補修用部品について」をご参照ください。

1

フィルターケースの取外し

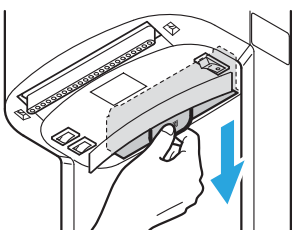

フィルターケース中央の爪を下方に引っ張り、フィルターケースを取外してください。

2

フィルターの取外し

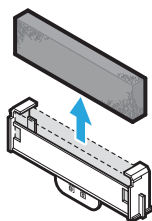

フィルターケースからフィルターを取外してください。

3

フィルターの掃除



軽くはたいてほこりを取除いてください。
汚れがひどいときは、フィルターを交換してください。

4

フィルターの取付け

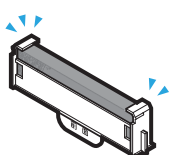

フィルターケースよりはみ出さないように確実に取付けてください。

5

フィルターケースの取付け

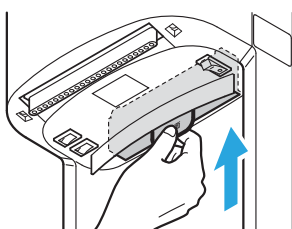

フィルターケースを元の位置に確実に取付けてください。
フィルターケースはクリック感がするまで確実にに入れてください。

**水洗い
厳禁!!**



水受けトレイのお手入れ

1週間に1～2回程度を目安にしてください

- 水受けトレイを引抜き、本体から外してください。
- 水受けトレイ内の水を捨ててください。
この時水受けトレイが汚れている場合は、水洗いを行ってください。
- 水受けトレイを元の位置にクリック感がするまで確実に取付けてください。

ご注意

FULL (満水) ラインをこえる前に、水を捨ててください。
(FULL (満水) ラインをこえると中の水がこぼれます)
水受けトレイを引抜く際は、確実につかんで水平に引抜いてください。
(水のたまった水受けトレイが落下したり、中の水がこぼれるおそれがあります)

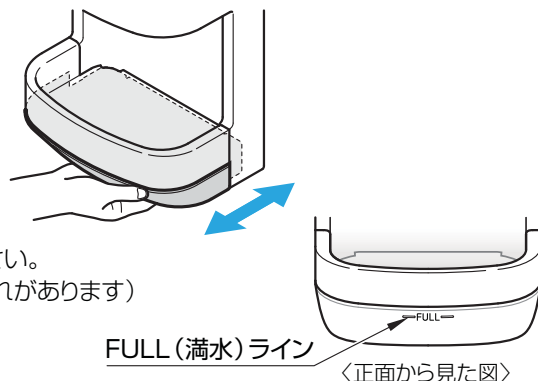

水受けストッパーのお手入れ

ご注意

酸性やアルカリ性のトイレ用洗浄、ベンジン、シンナー、およびクレンザー、ナイロンたわしなどの使用は製品を傷めますので絶対におやめください。(割れや傷の原因になります)
固定ネジの取外しを行う際は、水受けストッパーを手で支えた状態で行ってください。
(水受けストッパーが落下して破損及びけがをするおそれがあります)

1

水受けトレイ取外し

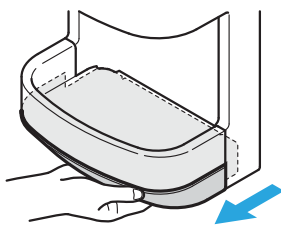

水受けトレイを引抜き、本体から外してください。

2

固定ネジの取外し

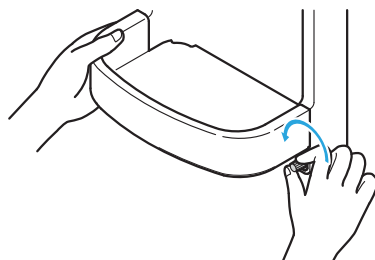

水受けストッパー固定ネジ(2本)を手で取外してください。

3

水受けストッパー取外し

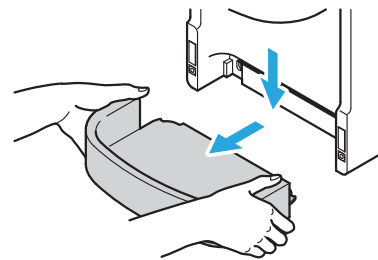

水受けストッパーを下げた後、手前に引抜いてください。

4

水受けストッパー清掃



水受けストッパーを柔らかい布でカラ拭きしてください。
特に汚れがひどいときは、うすめた食器用中性洗剤を含ませた布で拭き取った後、カラ拭きしてください。

5

水受けストッパー取付け

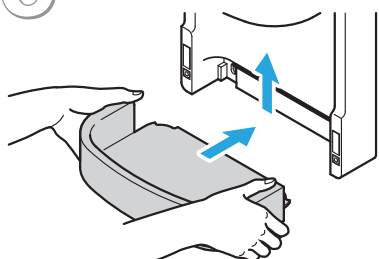

挿入位置を合わせ奥まで差込んだ後、上方へ上げてください。

6

固定ネジの取付け

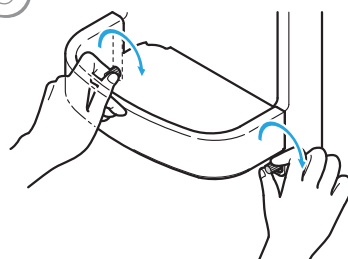

水受けストッパー固定ネジ(2本)を手で確実に止めてください。

7

水受けトレイ取付け

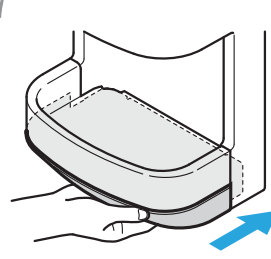

水受けトレイを元の位置に確実に取付けてください。

仕様

項目	内容	
品番	TYC300型	TYC301型
電源	定格AC100V 50/60Hz	定格AC200V 50/60Hz
消費電力	定格910W	定格880W
ヒーター	PTCヒーター (350W)	
モータ	交流整流子モータ	
ファン	ターボファン	
安全装置	温度ヒューズ、自動復帰バイメタル、過電流ヒューズ	
周囲使用温度範囲	0~40℃	
製品寸法 (mm)	幅245、奥行177、高さ470	
製品質量	4.5kg	
水受けトレイ容量	700ml	

※ ブラシ磨耗によるモータ寿命の目安はTYC300型が1日400回、TYC301型が1日250回程度のご使用で約7年間です。
モータが寿命になると乾燥風が出なくなります。
モータ交換の際は、お取付店(または販売店)または東陶メンテナンス(株)に連絡して交換をしてください。(有料)

故障かな?!と思ったら



警告

ご自身で分解・修理・改造をしないでください。
感電・火災のおそれがあります。



次のような場合には、表の内容にしたがって点検・処置を行ってください。

現象	点検及び処置内容
手を入れても乾燥風が出ない	<ul style="list-style-type: none"> ● 電源スイッチが「ON」になっていますか? → 「OFF」になっている場合は「ON」にしてください。 ● AC電源用の屋内ブレーカーが「入」になっていますか? → 「切」になっている場合は「入」にしてください。 ● 水受部に異物を置いていませんか? → 異物がある場合は取りのぞいてください。 ● センサー一部が汚れていませんか? → 汚れがある場合は柔らかい布などで拭き取ってください。
手を引きぬいても乾燥風が止まらない	<ul style="list-style-type: none"> ● 水受部に異物を置いていませんか? → 異物がある場合は取りのぞいてください。 ● センサー一部が汚れていませんか? → 汚れがある場合は柔らかい布などで拭き取ってください。
温風が出ない	<ul style="list-style-type: none"> ● ヒーター入切スイッチが「入」になっていますか? → 「切」になっている場合は「入」にしてください。
風量が少ない	<ul style="list-style-type: none"> ● フィルターにほこりやごみがたまっていますか? → たまっている場合は掃除してください。

上記処置をしても直らないときは、電源スイッチを「OFF」にし、ブレーカーを「切」にして、お取付店または販売店、または東陶メンテナンス(株)(電話番号は裏表紙を参照してください)にご相談ください。

アフターサービスについて

【修理を依頼する前に「故障かな?!と思ったら」(P7)をご確認ください。】

保証書

この説明書のP10が保証書になっています

- この商品は保証書の内容にしたがって保証されています。お取付日、取付店名、扱者印が記入してあることを確認してください。また、保証書の内容をよくお読みの上、大切に保存してください。
- 保証期間は保証書をご確認ください。

保証書について

保証期間中は

保証書の規定にしたがって、修理をさせていただきます。保証期間内でも有料になることがありますので保証書の内容をよくご確認ください。

例えば、「取扱説明書、施工説明書、使用方法ラベルなどの注意書きにしたがっていない場合の不具合など」は有料になります。

保証期間を過ぎているときは

修理すれば使用できる商品については、ご希望により有料で修理させていただきます。

→「修理を依頼されるときは」「修理料金のしくみ」(本ページ)をご確認ください。

修理を依頼されるときは

【修理依頼先】

お求めの取付店・販売店または、東陶メンテナンス(株)
(電話番号は裏表紙を参照してください)

【ご連絡いただきたい内容】

1) 住所、氏名、電話番号 2) 商品名 3) 品番 4) 購入日
5) 故障内容、異常の状況 6) 訪問希望日

【ご不明な点や修理に関するお問い合わせ先】

「TOTOお客様相談室」または「東陶メンテナンス(株)」
(電話番号は裏表紙を参照してください)

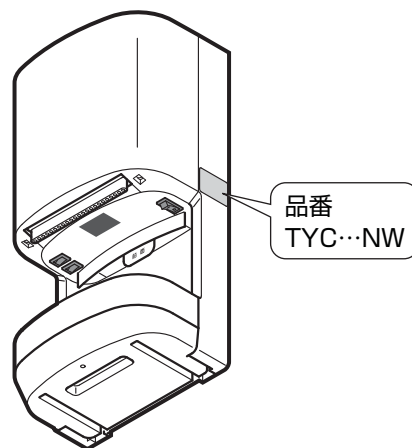

修理料金のしくみ 〈東陶メンテナンス(株)にご依頼の場合〉

修理料金は **技術料** + **部品代** + **出張料** で構成されています。

技術料 は、診断・故障個所の修理及び部品交換・調整・修理完了時の点検などの作業にかかる費用です。

部品代 は、修理に使用した部品代です。

出張料 は商品のある場所へ技術者を派遣する場合の費用です。



アフターサービスについて (つづき)

補修用性能部品の最低保有期間

クリーンドライ(高速タイプ)の補修用性能部品の最低保有期間は、製造打ち切り後6年です。
 なお、補修用性能部品とは、その製品の性能を維持するために必要な部品です。

補修用部品について

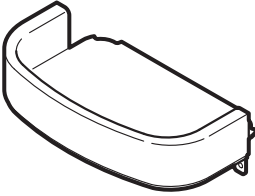
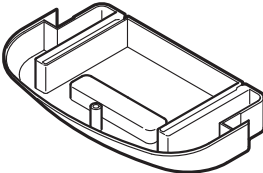
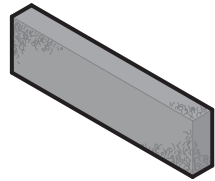
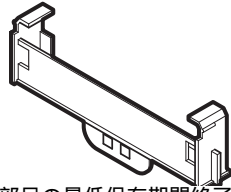
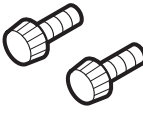
補修用部品のご購入は、お求め取付工事店またはTOTOパーツセンター(電話番号は裏表紙を参照してください)にお問い合わせください。

補修部品一覧		
水受けストッパー  補修用性能部品の最低保有期間終了しました	水受けトレイ  補修用性能部品の最低保有期間終了しました	フィルター  補修用性能部品の最低保有期間終了しました
フィルターケース  補修用性能部品の最低保有期間終了しました	固定ネジ  補修用性能部品の最低保有期間終了しました	使用方法ラベル  補修用性能部品の最低保有期間終了しました

● 品番や希望小売価格は予告なく変更する場合がありますので、あらかじめご了承ください。

TOTOパーツセンターでご購入する場合

お届けについて ご注文から2週間以内に宅配便でお届けします。
 ※ ご注文が集中し、商品の品切れによりお届け日が遅れる場合があります。あらかじめご了承ください。
 またお届けが大幅に遅れる場合は、お届け予定日をご連絡いたします。

お支払いについて お届けした宅配業者に、商品代、送料、消費税相当額をお支払いください。
 ※ 送料の支払い

1回のご注文金額	送 料
10,000円(税別)以上の場合	無 料
10,000円(税別)未満の場合	500円(税別)

返品・交換について 補修用部品の不良など、当社理由による返品、交換については、商品到着後10日以内にTOTOパーツセンターまでご返送ください。送料は当社が負担し部品を送付させていただきます。
 お客様のご都合による返品、交換については、商品到着後10日以内にTOTOパーツセンターまでご返送ください。なお送料はお客様負担となりますのでご了承ください。
 お客様の元で、汚れたり破損した商品や、一度ご使用になられた商品の返品、交換はいたしかねますので、あらかじめご了承ください。

保証書

本書は本書記載内容で無料修理を行うことをお約束するものです。お取付日から下記期間中、故障が発生した場合は、本書をご提示のうえ、お取付店（または販売店）または東陶メンテナンス（株）☎0120-1010-05（フリーダイヤル）に修理を依頼ください。

お客様	おなまえ	様
	おところ [㊦]	
お取付店		印
	㊦ Tel.	
お取付店	年 月 日	

品番	TYC300型 TYC301型
保証期間	お取付日から1ヵ年

★お客様へ

この保証書はお受け取りになるときに、お取付年月日、お取付店名、扱者印が記入してあることを確認してください。本保証書は再発行いたしませんので紛失されないよう大切に保管してください。

〈無料修理規定〉

- 取扱説明書、本体貼付ラベル等の注意書にしたがった正常な使用状態で故障した場合には、表記の期間無料修理いたします。
- 保証期間内に故障して無料修理を受ける場合は、お取付店にご依頼のうえ、出張修理に際して本書をご提示ください。
- ご転居の場合は事前にお取付店にご相談ください。
- ご贈答品等で本保証書に記入してあるお取付店に修理がご依頼できない場合には、東陶メンテナンス（株）にご相談ください。
- 保証期間内でも次の場合には有料修理となります。
 - 使用上の不注意、過失による不具合及び不当な修理や改造による故障及び損傷。
 - お取付け後の移設等起因する故障及び損傷。
 - 火災、地震、水害、落雷、凍結、その他の天災地変、公害やガス害（硫化水素ガス）、塩害異常電圧による故障及び損傷。
 - 指定外の電源（電圧・周波数）の使用による故障及び損傷。
 - 一般家庭用以外（例えば車両・船舶への搭載）に使用された場合の故障及び損傷。
 - 砂やゴミかみによる不具合及びパッキン等消耗部品の損傷。
 - 施工上の不注意、過失による場合。
 - 本書の提示がない場合。
 - 本書にお客様名、お取付店名、の記入がない場合、あるいは字句を書き替えられた場合。
- 本書は日本国内においてのみ有効です。
- 本書は再発行いたしませんので、紛失しないよう大切に保管ください。

サービス記録

年 月 日	サービス内容	担当者

※ この保証書は本書に明示した期間、条件のもとにおいて無料修理をお約束するものです。したがってこの保証書によってお客様の法律上の権利を制限するものではありません。保証期間経過後の修理等についてご不明の場合は、「お客様相談室」または「東陶メンテナンス（株）」にお問合せください。

TOTO

東陶機器株式会社

修理を依頼する前に「故障かな?!と思ったら」(P7)をご確認ください!

修理・取扱いのご相談は

まずお求めの取付店・販売店へ

取付店	〒	印
販売店		電話

転居や贈答品などでお求めの取付店・販売店へご相談できない場合は下記TOTO窓口へ

商品の
お問い合わせは



TOTOお客様相談室へ

0120-03-1010

受付時間：平日 9:00-18:00

土・日・祝日 10:00-18:00

(夏期休暇・年末年始を除く)

補修用部品
のご購入は



お近くのDIY・ホームセンター、お求め取付工事店
又はTOTOパーツセンターへ

0120-8282-55

受付時間：平日 9:00-18:00

土・日・祝日 10:00-18:00

(夏期休暇・年末年始を除く)

修理のご依頼は



東陶メンテナンス(株)へ

0120-1010-05

受付(年中無休)

受付時間：関東・甲信越地区 8:00-20:00

上記以外の地区 9:00-20:00

訪問修理(年中無休)

営業時間： 9:00-18:00

お客様専用窓口