

工事店さま  
へのお願い

貴店名ならびに据付け引渡日を保証書にご記入の上、お客様にお渡してください。

## クリーンドライ(高速埋込タイプ)

TYC310型

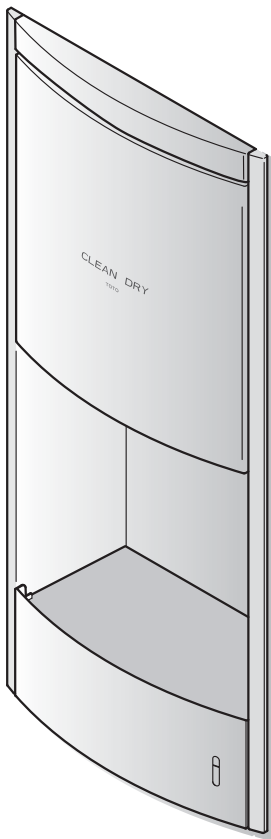

### 修理情報掲載！

- このたびは、TOTOクリーンドライ(高速埋込タイプ)をお求めいただきまして、誠にありがとうございます。この説明書をよくお読みの上、正しくお使いください。
- この取扱説明書は保証書付ですので大切に保管しておいてください。

安全上のご注意 …………… 1	はじめに
特長 …………… 2	
各部のなまえ …………… 2	
つかいかた …………… 3・4	つかいかた
お手入れのしかた …………… 5・6	お手入れのしかた
仕様 …………… 7	その他
故障かな?!と思ったら …………… 7	
アフターサービスについて …………… 8	
補修用部品について …………… 9	
保証書 …………… 10	

# 安全上のご注意

ご使用前に、この「安全上のご注意」をよくお読みの上、正しくお使いください。

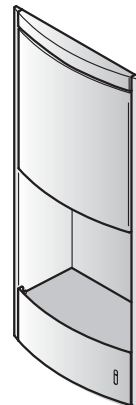

この説明書では、商品を安全に正しくお使いいただくために、必ずお守りいただくことを ⚠ 警告、⚠ 注意の表示によってお知らせしています。



## 警告

この表示の欄の内容を無視して、誤った取扱いをすると、人が死亡または、重傷を負う可能性があることを示しています。



## 注意

この表示の欄の内容を無視して、誤った取扱いをすると、人が傷害を負う可能性、または物的損害を生じる可能性があることを示しています。

絵表示については、次のような意味があります。



禁止



分解禁止



## 警告

お手入れの際に製品に水をかけない  
感電、故障の原因になります。

指定する電源以外では使用しない  
火災の原因になります。

乾燥風吹出ノズルを手で塞いだり、物を入れない  
感電、故障のおそれがあります。

絶対に分解したり修理・改造は行わない  
感電、火災のおそれがあります。



禁止



分解禁止



## 注意

本体にぶら下がらない  
落下して、けがをするおそれがあります。



禁止

# 特長

- 「風量：強／弱」「ヒーター：入／切」の合計4モードの切替により、使用環境に適した設定ができます。
- 吹出ノズル下に手を差し出すだけで自動的に乾燥風が吹出します。器具やスイッチに触れることなくお使いになれますので衛生的です。
- いたずらやセンサー誤検知による連続運転を防ぐためにタイマー停止機能を内蔵。一定時間(約60秒連続)経過すると運転を自動的に停止します。いたずらやセンサー誤検知がなくなれば自動復帰します。
- スライド着脱式の水受けトレイを装備。たまった水を簡単に捨てることができます。

# 各部のなまえ

クリーンドライ本体

はじめて

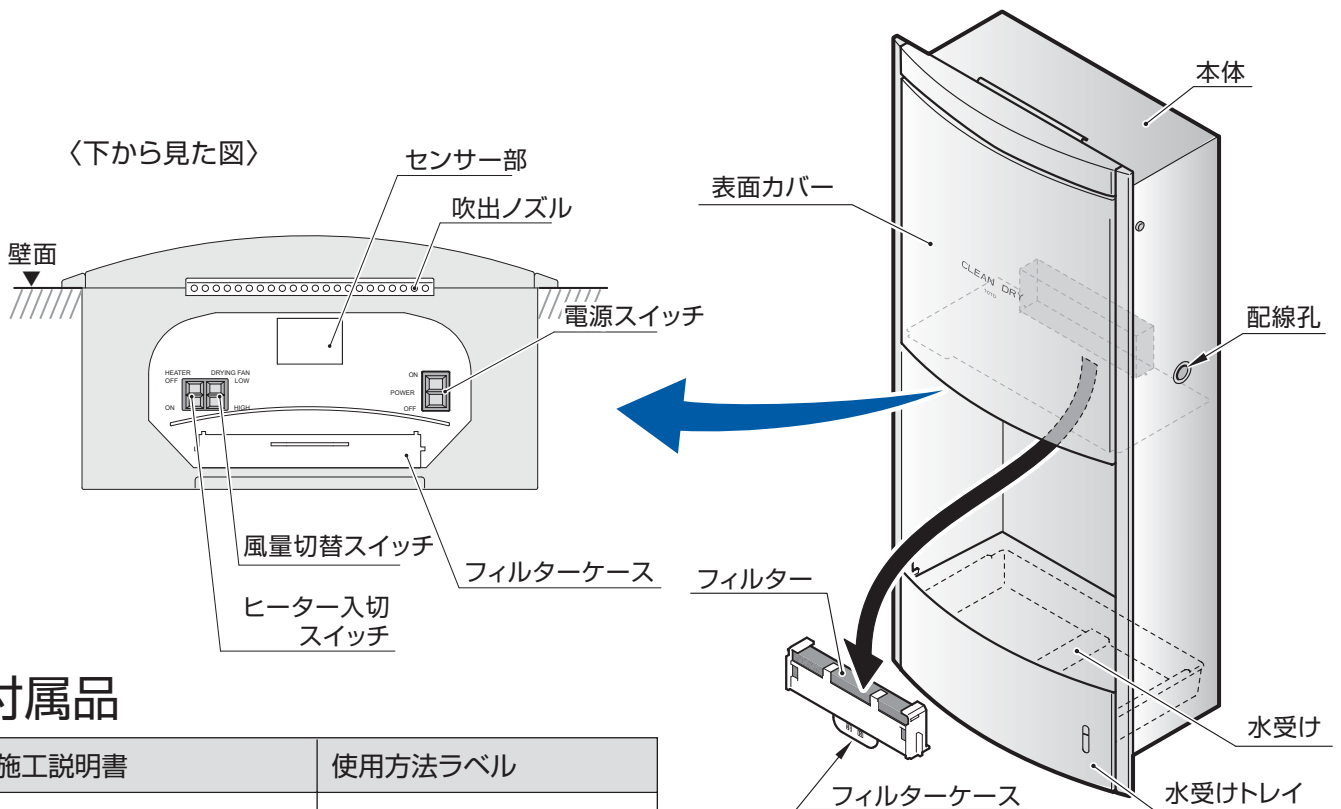

## 付属品

施工説明書	使用方法ラベル

※ 品番は予告なく変更する場合がありますので、あらかじめご了承ください。

# つかいかた

1

電源スイッチを「ON」にしてください。  
必要に応じてモード切替スイッチを切替えてください。

2

吹出ノズル下に手を差出すと自動的に乾燥風が吹出し、手を引くと停止します。

## モード切替スイッチのつかいかた

- モード切替スイッチを使用することで、使用環境に応じたつかいかたができます。

スイッチ名称	モード	使用目的(めやす)
DRYING FAN (風量切替)	HIGH(強)	早く乾燥させたいとき
	LOW(弱)	「強」モードでは運転音が大きいと感じられるとき
HEATER (ヒーター入切)	ON(入)	乾燥風が冷たいとき、早く乾燥させたいとき
	OFF(切)	省電力運転をしたいとき

※工場出荷時は「風量：HIGH(強)」「ヒーター：ON(入)」に設定されています。

- 各モードの組合せによる消費電力はおよそ下表の通りです。

	ヒーター：ON(入)	ヒーター：OFF(切)
風量：HIGH(強)	910W	510W
風量：LOW(弱)	580W	210W

※TYC310型の待機時消費電力はおよそ0.9Wです。

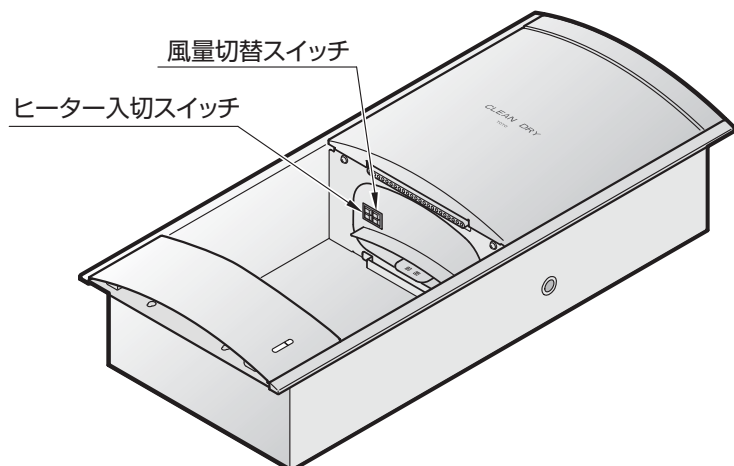
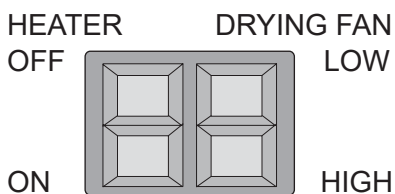

## 上手な乾かしかた

以下の要領で使用すると乾燥の仕上がりが早くなります。

# 1

風量切替スイッチを「HIGH(強)」、ヒーター入切スイッチを「ON(入)」にする。

# 2

両手をそろえ、指を真っ直ぐに伸ばし、手の甲を上にして手挿入口の奥まで入れる。



# 3

乾燥風が吹出した後、ゆっくりと手前に引く。

※吹出ノズルに手を近づけると、より早く乾燥できます。

※激しく手を動かすなどの手の乾かし方によっては、細かな水滴が周囲に飛び散ることがあります。

# 4

次に手を裏がえし、手のひらを上にして再度手挿入口の奥まで入れ、ゆっくりと手前に引く。

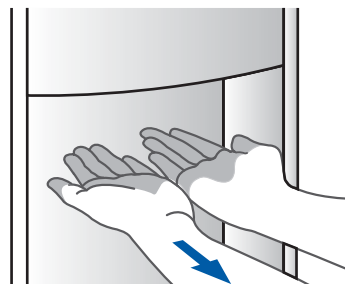

# 5





最後に手もみを行って仕上げる。



つかいかた

※ クリーンドライ(高速埋込タイプ)は約60秒間連続して運転すると、「いたずら防止」タイマーにより、自動的に運転を停止します。続けてご使用される場合は、いったん手を引いてから再度おつかいください。

# お手入れのしかた

 <b>警告</b>	お手入れの際に製品に水をかけない 感電や故障するおそれがあります。	 <b>禁止</b>
 <b>注意</b>	お手入れの際は電源スイッチを「OFF」にする 不意に作動したりすることがあります。	 <b>必ず実行</b>

## 本体のお手入れ

本体が汚れたら、柔らかい布でから拭きしてください。  
特に汚れがひどいときは、うすめた食器用中性洗剤を含ませた  
布で拭き取った後、水拭きしてください。

**トイレ用洗剤  
使用禁止**

- ・酸性やアルカリ性のトイレ用洗剤、ベンジン、シンナー、およびクレンザー、ナイロンたわしなどは使用しないでください。割れや傷の原因になります

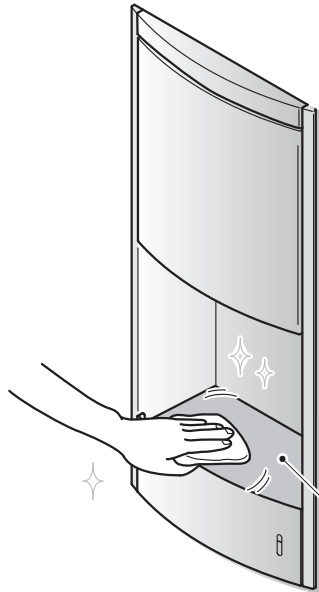
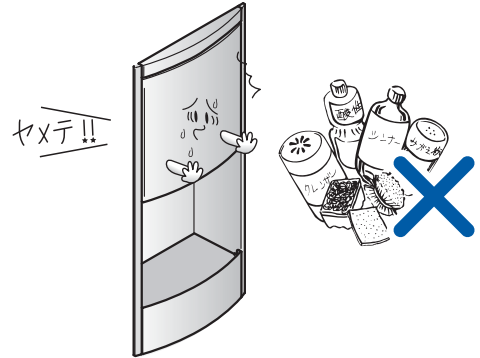

うすめた食器用中性洗剤を使用した場合は必ず、水拭きしてください。

## センサー部のお手入れ 1ヵ月に1回程度

センサー部の汚れは、感知不良や誤動作を引き起こす原因となります。  
定期的に柔らかい布で掃除をしてください。

**洗剤使用  
禁止**

- ・洗剤の使用はおやめください  
感知不良や誤動作の原因となります

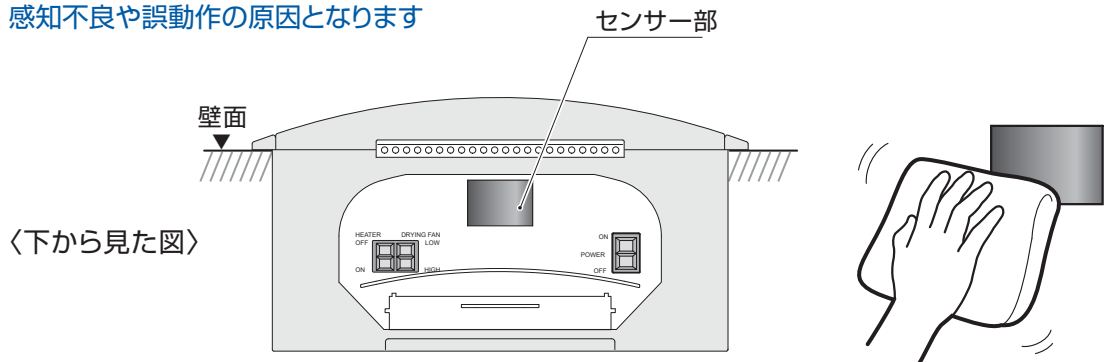

## フィルターのお手入れ 1か月に1回程度

フィルターの汚れは風量不足などの性能低下や異音、故障の原因になります。  
定期的に掃除してください。

水洗い  
OK

トイレ用洗剤  
使用禁止

濡れ使用  
厳禁!!

•完全に乾かしてから使用してください。  
濡れたまま装着して使用すると故障の原因になります  
•トイレ用洗剤は使用しないでください。  
故障の原因になります

### 1 フィルターケースの取外し

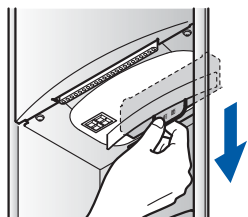

フィルターケース中央の爪を下方に引っ張り、フィルターケースを取外してください。

### 3 フィルターの掃除

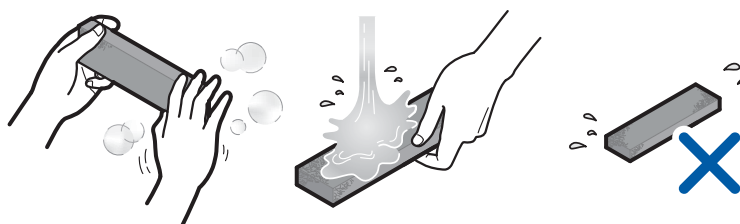

軽くはたいてほこりを取除いてください。汚れがひどいときは、水洗いして、**完全に乾かしてから使用**してください。べたつきなどの汚れが気になるときは、うすめた中性洗剤で洗ったあと、よくすすいで完全に乾かしてください。

### 2 フィルターの取外し

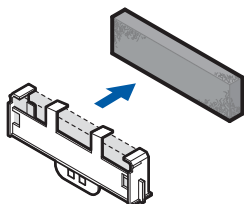

フィルターケースからフィルターを取外してください。

### 4 フィルターの取付け

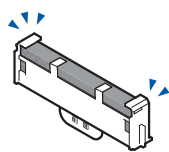

フィルターケースよりはみ出さないように確実に取付けてください。

### 5 フィルターケースの取付け

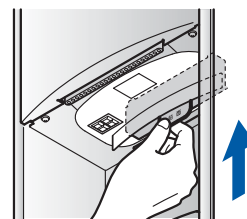

フィルターケースを元の位置に確実に取付けてください。フィルターケースはクリック感がするまで確実にに入れてください。

フィルターのご購入については、P9の「補修用部品について」をご参照ください。

## 水受けトレイのお手入れ 1週間に1~2回程度を目安にしてください

水受けトレイを引抜き、本体から外してください。  
水受けトレイ内の水を捨ててください。  
この時水受けトレイが汚れている場合は、水洗いを行ってください。  
水受けトレイを元の位置にクリック感がするまで確実に取付けてください。

水洗い  
OK

洗剤溜め  
使用禁止

•水捨ラインをこえる前に、水を捨ててください。  
水捨ラインをこえると中の水がこぼれます  
•水受けトレイを引抜く際は、確実につかんで水平に引抜いてください。  
水のたまった水受けトレイが落下したり、中の水がこぼれるおそれがあります  
•水受けトレイに洗剤を溜めたまま製品内に放置しないでください。  
故障の原因になります

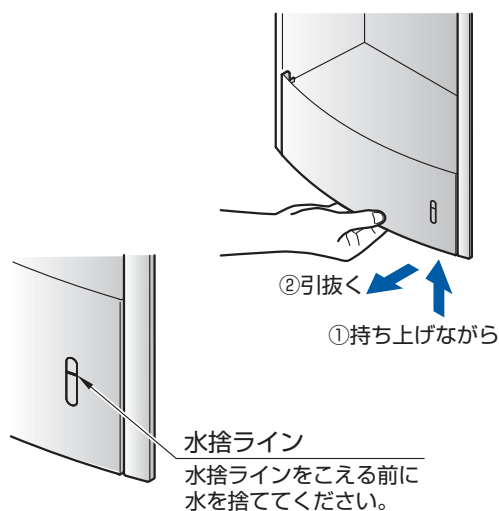

お手入れのしかた

# 仕様

項目	内容
品番	TYC310型
電源	定格AC100V 50/60Hz
消費電力	定格910W
ヒーター	PTCヒーター
モーター	交流整流子モーター
ファン	ターボファン
安全装置	温度ヒューズ、自動復帰バイメタル、過電流ヒューズ
周囲使用温度範囲	0~40℃(ただし結露しないこと)
製品寸法(mm)	幅320、奥行164(壁埋込み寸法130)、高さ730
製品質量	10kg
水受けトレイ容量	950ml(オーバーフロー容量)

※ ブラシ磨耗によるモーター寿命の目安は1日400回程度のご使用で約7年間です。モーターが寿命になると乾燥風が出なくなります。モーター交換の際は、お取付店(または販売店)またはTOTOメンテナンス(株)に連絡して交換をしてください。(有料)

## 故障かな?!と思ったら

 <b>警告</b>	絶対に分解したり修理・改造は行わない 火災・感電の原因になります。	 分解禁止
---	--------------------------------------	---

故障かな?!と思ったら、修理を依頼する前に、以下のことを確認してください。

現象	点検及び処置内容
手を入れても乾燥風が出ない	<ul style="list-style-type: none"> <li>● 電源スイッチが「ON」になっていますか? → 「OFF」になっている場合は「ON」にしてください。(P2参照)</li> <li>● AC電源用の屋内ブレーカーが「入」になっていますか? → 「切」になっている場合は「入」にしてください。</li> <li>● 水受部に異物を置いていませんか? → 異物がある場合は取りのぞいてください。</li> <li>● センサー部分が汚れていませんか? → 汚れがある場合は柔らかい布などで拭き取ってください。(P5参照)</li> </ul>
手を引きぬいても乾燥風が止まらない	<ul style="list-style-type: none"> <li>● 水受部に異物を置いていませんか? → 異物がある場合は取りのぞいてください。</li> <li>● センサー部分が汚れていませんか? → 汚れがある場合は柔らかい布などで拭き取ってください。(P5参照)</li> </ul>
温風が出ない	<ul style="list-style-type: none"> <li>● ヒーター入切スイッチが「入」になっていますか? → 「切」になっている場合は「入」にしてください。(P3参照)</li> </ul>
風量が少ない	<ul style="list-style-type: none"> <li>● フィルターにほこりやごみがたまっていますか? → たまっている場合は掃除してください。(P6参照)</li> </ul>

上記処置をしても直らないときは、電源スイッチを「OFF」にし、ブレーカーを「切」にして、お取付店または販売店、またはTOTOメンテナンス(株)(電話番号は裏表紙を参照してください)にご相談ください。



# アフターサービスについて

【修理を依頼する前に「故障かな?!と思ったら」(P7)をご確認ください。】

## 保証書 この説明書のP10が保証書になっています

この商品は保証書の内容にしたがって保証されています。お取付日、取付店名、扱者印が記入してあることを確認してください。また、保証書の内容をよくお読みの上、大切に保存してください。

保証期間は保証書をご確認ください。

## 保証について

### 保証期間中は

保証書の規定にしたがって、修理をさせていただきます。保証期間内でも有料になることがありますので保証書の内容をよくご確認ください。

例えば、「取扱説明書、施工説明書、使用方法ラベルなどの注意書きに従っていない場合の不具合など」は有料になります。

### 保証期間を過ぎているときは

修理すれば使用できる商品については、ご希望により有料で修理させていただきます。

→「修理を依頼されるときは」「修理料金のしくみ」(本ページ)をご確認ください。

## 修理を依頼されるときは

### 【修理依頼先】

お求めの取付店・販売店または、TOTOメンテナンス(株)  
(電話番号は裏表紙を参照してください)

### 【ご連絡いただきたい内容】

1)住所、氏名、電話番号 2)商品名 3)品番 4)購入日  
5)故障内容、異常の状況 6)訪問希望日

### 【お客様の個人情報のお取り扱い】

お客様からお預かりした個人情報は、関連法令および社内諸規定に基づき慎重かつ適切にお取り扱いします。

詳細はTOTOホームページをご覧ください。

### 【ご不明な点や修理に関するお問い合わせ先】

「TOTO(株)お客様相談室」または「TOTOメンテナンス(株)」  
(電話番号は裏表紙を参照してください)

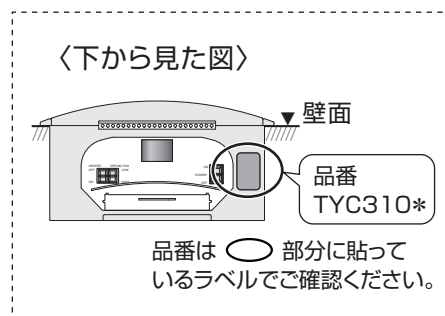

## 修理料金のしくみ 〈TOTOメンテナンス(株)にご依頼の場合〉

修理料金は **技術料** + **部品代** + **出張料** で構成されています。

**技術料** は、診断・故障箇所の修理及び部品交換・調整・修理完了時の点検などの作業にかかる費用です。

**部品代** は、修理に使用した部品代です。

**出張料** は商品のある場所へ技術者を派遣する場合の費用です。

## 補修用性能部品の最低保有期間

補修用性能部品の最低保有期間は製造打ち切り後6年です。

なお、補修用性能部品とは、その製品の性能を維持するために必要な部品です。

※部品の交換について無料修理により取り外された部品・製品は、TOTO(株)の所有となります。

# アフターサービスについて (つづき)

## 補修用部品について

補修用部品のお求めのは、TOTOメンテナンス(株)にお問合せください。

TOTOメンテナンス(株)TOTOパーツセンターへ

TEL ☎ **0120-8282-55**

FAX ☎ **0120-8272-99**



受付時間:平日 9:00-18:00

土・日・祝日 10:00-18:00

(夏期休暇・年末年始を除く)

インターネットでのご注文 <http://www.toto.co.jp>

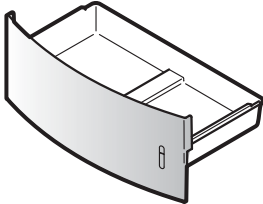
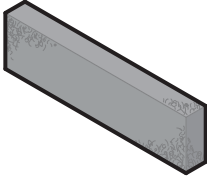
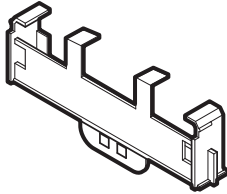
### 補修用部品一覧

水受けトレイ	フィルター	フィルターケース	使用方法ラベル
			
補修用性能部品の最低保有期間終了しました	補修用性能部品の最低保有期間終了しました	補修用性能部品の最低保有期間終了しました	補修用性能部品の最低保有期間終了しました

● 品番や希望小売価格は予告なく変更する場合がありますので、あらかじめご了承ください。

## TOTOパーツセンターでご購入する場合

### ■お届けについて

ご注文から2週間以内に宅配便でお届けします。

※ご注文が集中し、商品の品切れによりお届け日が遅れる場合があります。あらかじめご了承ください。またお届けが大幅に遅れる場合は、お届け予定日をご連絡いたします。

### ■お支払いについて

お届けした宅配業者に、製品代、送料、消費税相当額をお支払いください。

※送料の支払い

2007.9現在

1回のご注文金額	送料
10,000円(税別)以上の場合	無料
10,000円(税別)未満の場合	500円(税込525円)

### ■返品・交換について

交換部品の不良などによる返品、交換については、製品到着後8日以内にTOTOメンテナンス(株)TOTOパーツセンターまでご返送ください。送料はTOTOパーツセンターが負担し部品を送付させていただきます。お客様のご都合による返品、交換については、製品到着後8日以内にTOTOパーツセンターまでご返送ください。お客様の元で、汚れたり破損した商品や、一度ご使用になられた商品の返品、交換はいたしかねますので、あらかじめご了承ください。

## 保証書

本書は、本書記載内容で無料修理を行うことをお約束するものです。お取付日から表記期間中に故障が発生した場合は、本書をご提示の上、お取付店(販売店)またはTOTOメンテナンス(株)(フリーダイヤル ☎0120-1010-05)に修理をご依頼ください。

お客様	おなまえ		様
	おところ (〒)		
お取付店名			(印)
	(〒)	Tel	
お取付日	年	月	日

品番	クリーンドライ TYC310型
保証期間	お取付日から1ヵ年

### ★お客様へ

この保証書をお受け取りになるときに、お取付年月日、お取付店名、扱者印が記入してあることを確認してください。本保証書は再発行いたしませんので紛失されないよう大切に保管してください。

#### 〈無料修理規定〉

- 取扱説明書、本体貼付ラベルなどの注意書に従った正常な使用状態で故障した場合には、表記の期間無料修理いたします。
- 保証期間内に故障して無料修理を受ける場合は、お取付店またはTOTOメンテナンス(株)にご依頼のうえ、出張修理に際して本書をご提示ください。
- ご転居の場合は事前にお取付店にご相談ください。
- ご贈答品などで本保証書に記入してあるお取付店に修理がご依頼できない場合には、TOTOメンテナンス(株)にご相談ください。
- 保証期間内でも次の場合には有料修理となります。
  - 使用上の不注意、過失による不具合および不当な修理や改造による故障及び損傷。
  - お取り付後の移設などに起因する故障および損傷。
  - 火災・地震・水害・落雷、凍結、その他の天災地変、公害やガス害(硫化水素ガスなど)、塩害や異常電源(電圧・周波数)による故障および損傷。
  - 指定外の電源(電圧・周波数)の使用による故障および損傷。
  - 一般建築物以外(例えば車輛・船舶への搭載)や屋外で使用された場合の故障および損傷。
  - 砂やごみかみによる不具合及びパッキンなど消耗部品の損傷。
  - 施工上の不注意・過失による故障および損傷。
  - 本書の提示がない場合。
  - 本書にお客様名、販売店名、お取付日の記入のない場合、あるいは字句を書き替えられた場合。
- 本書は日本国内においてのみ有効です。
- 本書は再発行しませんので紛失しないよう大切に保管してください。

※部品の交換について無料修理により取り外された部品・製品は、TOTO(株)の所有となります。

※この保証書は本書に明示した期間、条件のもとにおいて無料修理をお約束するものです。

したがって、この保証書によってお客様の法律上の権利を制限するものではありません。

保証期間経過後の修理等についてご不明の場合は、TOTO(株)お客様相談室またはTOTOメンテナンス(株)にお問い合わせください。

商品の問い合わせは  
TOTO(株)お客様相談室へ

TEL ☎ 0120-03-1010  
FAX ☎ 0120-09-1010

受付時間：平日 9:00-18:00 土日、祝日 10:00-18:00  
(夏期休暇・年末年始を除く)

修理についてのご用命は  
TOTOメンテナンス(株)  
修理受付センターへ

TEL ☎ 0120-1010-05  
FAX ☎ 0120-1010-02

受付(年中無休)  
受付時間：関東・甲信越地区 8:00-20:00  
上記以外の地区 9:00-20:00  
訪問修理：年中無休(一部地域を除く)  
営業時間：9:00-18:00

補修用部品のご購入は  
TOTOメンテナンス(株)  
TOTOパーツセンターへ

TEL ☎ 0120-8282-55  
FAX ☎ 0120-8272-99

受付時間：平日 9:00-18:00 土日、祝日 10:00-18:00  
(夏期休暇・年末年始を除く)

TOTO株式会社

〒802-8601 福岡県北九州市小倉北区中島2-1-1  
お客様相談室Tel 0120-03-1010

# TOTO

TOTO株式会社

【修理を依頼する前に「故障かな?!と思ったら」(P7)をご確認ください!】

修理・取扱いのご相談は

まずお求めの取扱店・販売店へ

取付店	〒	印
販売店	電話	—

転居や贈答品などでお求めの取付店・販売店へご相談できない場合は下記TOTO窓口へ

お客様専用窓口

製品の  
お問い合わせは



TOTO(株)お客様相談室へ

TEL ☎ **0120-03-1010**

FAX ☎ **0120-09-1010**

受付時間：平日 9:00-18:00  
： 土・日・祝日 10:00-18:00  
(夏期休暇・年末年始を除く)

修理のご用命は



TOTOメンテナンス(株)修理受付センターへ

TEL ☎ **0120-1010-05**

FAX ☎ **0120-1010-02**

受付：年中無休  
受付時間：関東・甲信越地区 8:00-20:00  
： 上記以外の地区 9:00-20:00  
(夏期休暇・年末年始を除く)

訪問修理：年中無休(一部地域を除く)  
営業時間：9:00-18:00

補修用部品  
ご購入は



TOTOメンテナンス(株)TOTOパーツセンターへ

TEL ☎ **0120-8282-55**

FAX ☎ **0120-8272-99**

受付時間：平日 9:00-18:00  
： 土・日・祝日 10:00-18:00  
(夏期休暇・年末年始を除く)