

TOTO

洗面所暖房機 TYR320



製品の機能が十分に発揮されるように、この施工説明書の内容にそって正しく取り付けてください。取付け後は、お客様にご使用方法を十分にご説明ください。
製品にはお客様用として、取扱説明書が同梱されています。工事完了後は必ずお客様へお渡しください。取扱説明書に付属の保証書には、店名およびお取付日を必ず記入してください。

1.1 安全上の注意 (安全のために必ずお守りください)

取付け前に、この「安全上の注意」をよくお読みのうえ、正しく取り付けてください。

- この説明書では製品を安全に正しく取り付けていただき、お客様や他の人々への危害や財産への損害を未然に防止するために、いろいろな表示をしています。その表示と意味は次のようになっています。
- お守りいただく内容の種類を、次の絵表示で区分し、説明しています。

表示	意味
警告	この表示を無視して、誤った取り扱いをすると、人が死亡または重傷を負う可能性が想定される内容を示しています。
注意	この表示を無視して、誤った取り扱いをすると、人が傷害を負う可能性が想定される内容および物的損害の発生が想定される内容を示しています。

一般的な禁止
必ず行う
分解禁止
回転物禁止

警告	
製品の改造や分解は行わないでください。 火災や感電、落下による傷害のおそれがあります。	
浴室など湿気の多いところには設置しないでください。 漏電し、製品が故障するおそれがあります。	
電源コードを傷つけたり、無理な力を加えたりしないでください。 火災や感電するおそれがあります。	

警告	
電源コンセントの差込みがゆるいときや、電源コード・プラグが傷んでいるときは、使用しないでください。 火災や感電するおそれがあります。	
電気工事は、電気工事業者に依頼してください。 感電するおそれがあります。	
AC100V、定格15A以上のコンセントを単独で使用してください。 発火や火災のおそれがあります。	
カバーを外しているときは、電源プラグを抜いてください。 また、吹出口に物を差し込まないでください。 感電するおそれがあります。 ※本体停止中も通電しています。	

注意	
機器の取付けは、確実に行ってください。 落下によるけがや器物損壊のおそれがあります。 ※製品質量[約4.6kg]に耐えられるよう施工方法にしたがって取り付けてください。	
運転中ファンに触れたり、物を差し込まないでください。 回転でけがをするおそれがあります。	

1-2

お願い

■消防法第九条に基づく市町村条例基準について

洗面所暖房機の取付けには、防災上の規制がある地域がありますので、不明な点は所轄の消防署など行政官庁にあらかじめご相談ください。

(本機器は、社団法人 日本電機工業会で定める「組込み形等の浴室用衣類乾燥機の自主試験基準」に準じた試験を実施しています。)

1-3

はじめに

このたびは、TOTO洗面所暖房機TYR320をお求めいただき、まことにありがとうございました。

取付けの際は、製品の機能が十分発揮されるように、この説明書にそって正しく取り付けてください。

■製品にはお客様用として、取扱説明書が同梱されています。工事完了後は必ずお客様へお渡しください。

■取扱説明書に付属の保証書には、店名及びお取付日を必ず記入してください。

2

各部の名称と部品の確認

で囲った部品の有無を確認してください。

本体

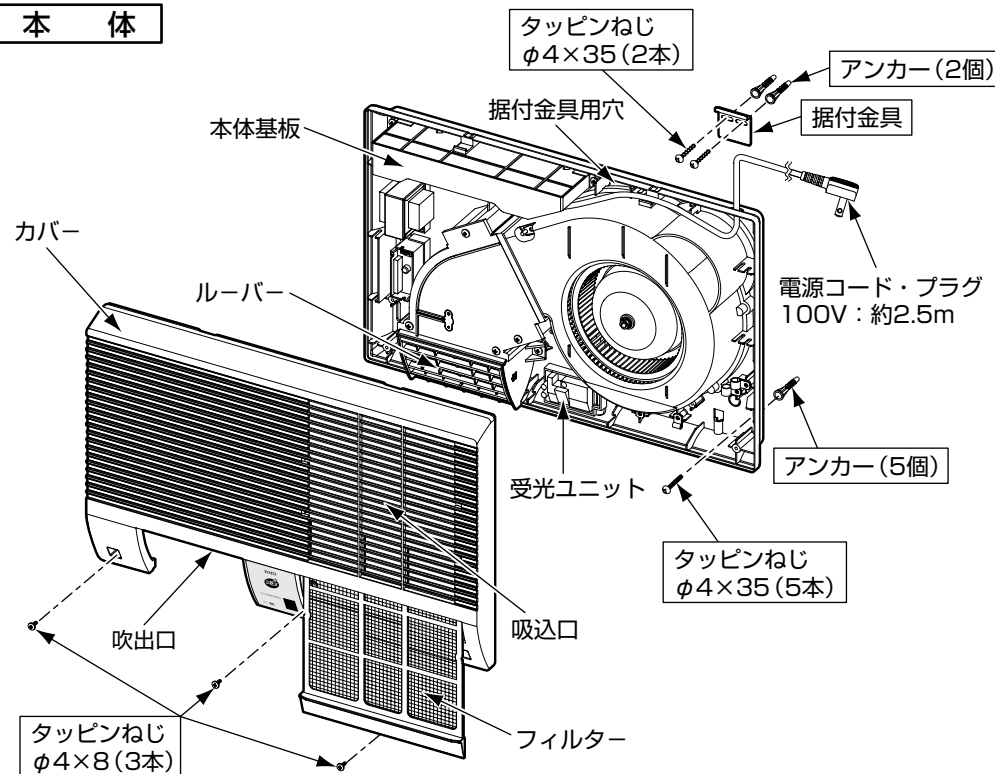

リモコン

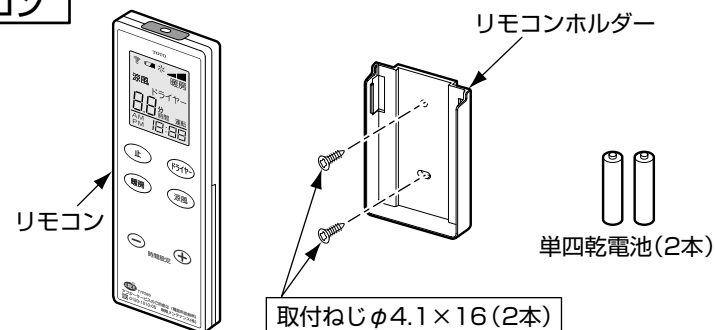

3 外形寸法図

本体

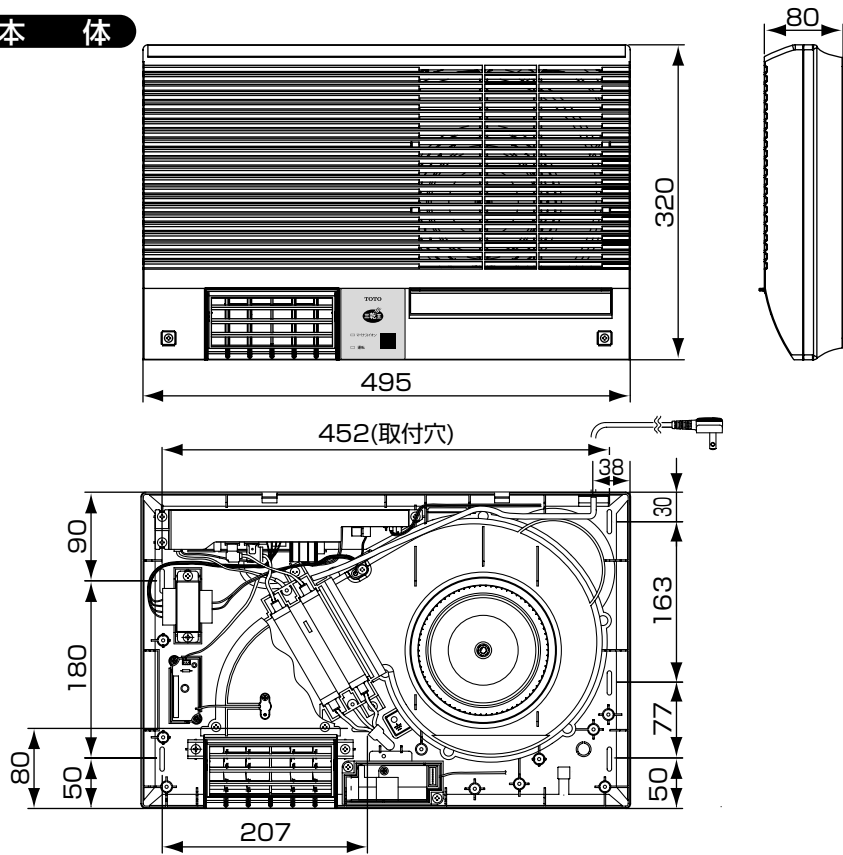

リモコン

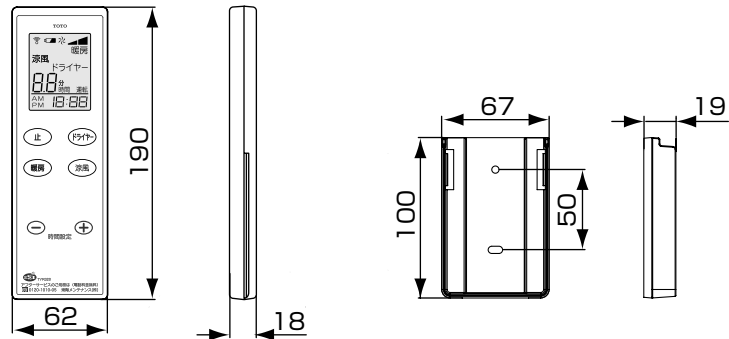

4-1 施工方法

お願い

ガスレンジの上など高温になる場所に取り付けしないでください。故障のおそれがあります。

施工手順

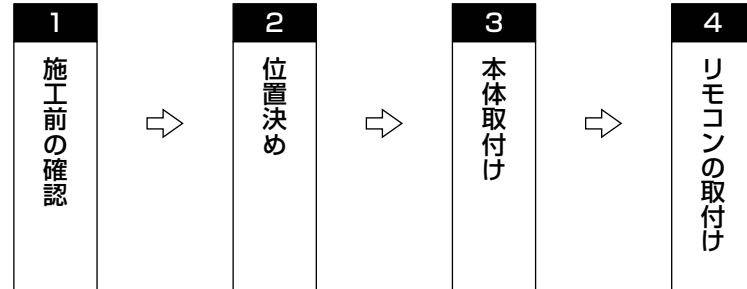

1 施工前の確認

設置条件

(1) 壁面に本体取付可能な平坦部があること。また、施工やメンテナンスを妨げる障害物がないこと。

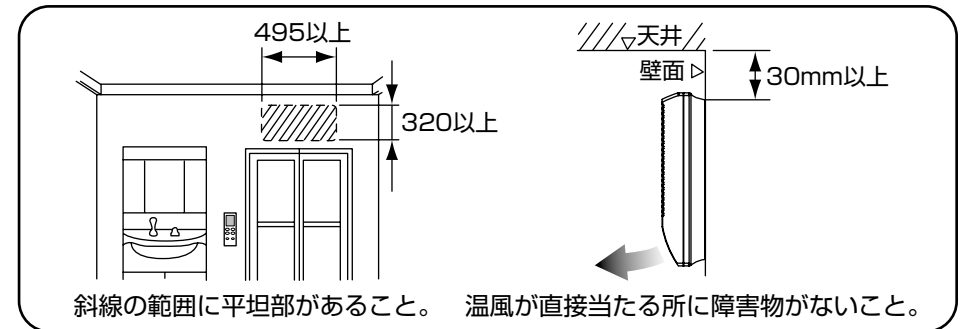

※以下のような場合には、現場手配にて別途工事が必要になります。

- ・壁が土壁などで、本体の質量[4.6kg]を支持できない場合
→壁の補強工事などが必要です。

1 施工前の確認(つづき)

(2) 電源について

使用するコンセントはAC100V、定格15A以上のコンセントを単独で使用してください。

発火や火災のおそれがあります。



警告

電気工事は、電気工事業者に依頼してください。

感電するおそれがあります。

電源コンセントの差込みがゆるいときや、電源コード・プラグが傷んでいるときは、使用しないでください。

火災や感電するおそれがあります。

電源コードを傷つけたり、無理な力を加えたりしないでください。
火災や感電するおそれがあります。

2 位置決め

(1) 取付位置を決めます。

①「1 施工前の確認」を参照し、取付位置を決めます。

②取付位置に自由度がある場合は、右図の位置(浴室ドアの上部)で、本体左右の少なくとも一方の取付穴が間柱の位置となることをおすすめします。

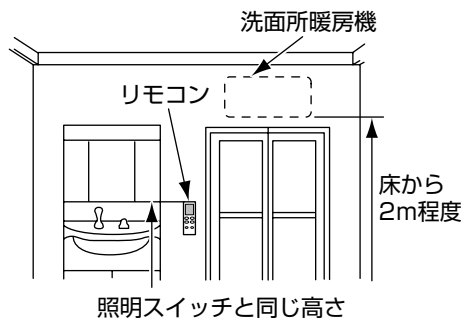

(2) 据付金具の固定ねじ位置をけがきます。

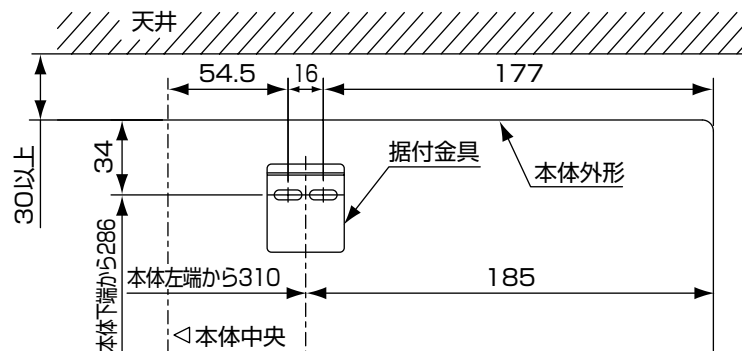

3 本体取付け

(1) 据付金具を同梱のタッピンねじ(φ4×35)で取り付けます。

①できるだけ間柱に固定し、できない場合は同梱のアンカーなどを使って固定してください。

②同梱のアンカーの下穴はφ6mmです。

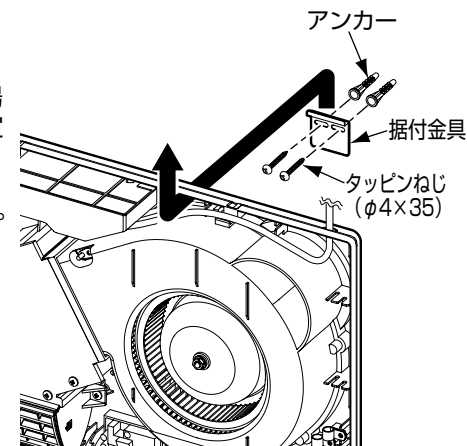

(2) 本体を据付金具に引っ掛けます。

お願い

据付金具は必ず使用してください。
万一の器具の落下をふせぎます。

(3) 水準器を当て水平レベルを確認しながら本体の固定ねじ位置をけがきます。
※本体を据付金具に引っ掛けると本体が傾きますので必ず水平レベルを確認してください。

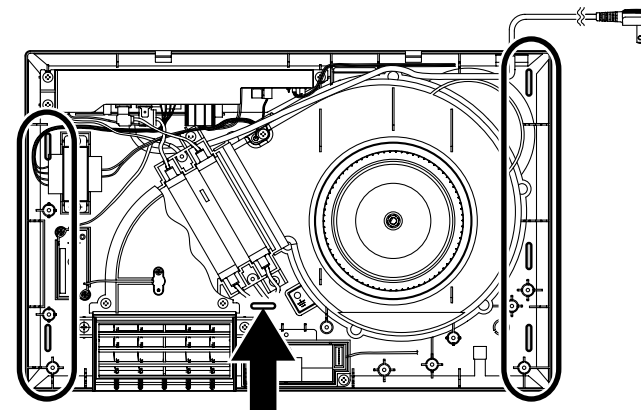

上図円内の取付穴から左右2カ所、合計4カ所以上で固定してください。
また、製品の中央に間柱がある場合は予備取付穴(矢印)を使用してください。

裏面へつづく

3 本体取付け(つづき)

(4) 本体に水準器を当て水平レベルを確認しながら同梱のタッピンねじ(φ4×35)で固定します。

① 本体左右の少なくとも一方の取付穴(2ヵ所以上)を間柱に固定し、間柱に固定できない場合は同梱のアンカーなどを使って固定してください。

② 同梱のアンカーの下穴はφ6mmです。



注意

機器の取付けは、確実に行ってください。
落下によるけがや器物損壊のおそれがあります。

③ 本体ケースとカバーの上端面を合わせカバーを取り付けます。(矢印方向)

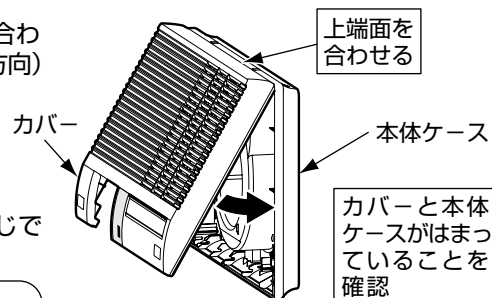

④ フィルターを外し、カバーをねじで固定します。(3ヵ所)

電線類をかみ込まないよう注意してください。
異音や振動の原因となります。

⑤ フィルターをもとに戻します。

フィルターを確実に取り付けてください。
内部にほこり等が入り、故障するおそれがあります。

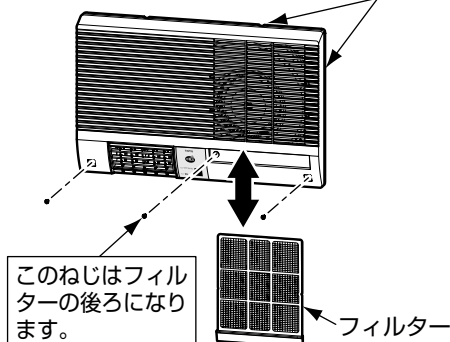

⑥ 電源プラグを差し込みます。



注意

カバーを外しているときは、電源プラグを抜いてください。
感電するおそれがあります。

4 リモコンの取付け

① リモコンホルダーを取付位置に合わせます。

② リモコンホルダーを付属の取付ねじ(φ4.1×16)で壁に固定します。

③ リモコンに電池を入れます。

④ リモコン本体をリモコンホルダーに取り付けてください。

※ リモコンは必ず脱衣所に取り付けてください。
浴室内に取付けると故障の原因になります。

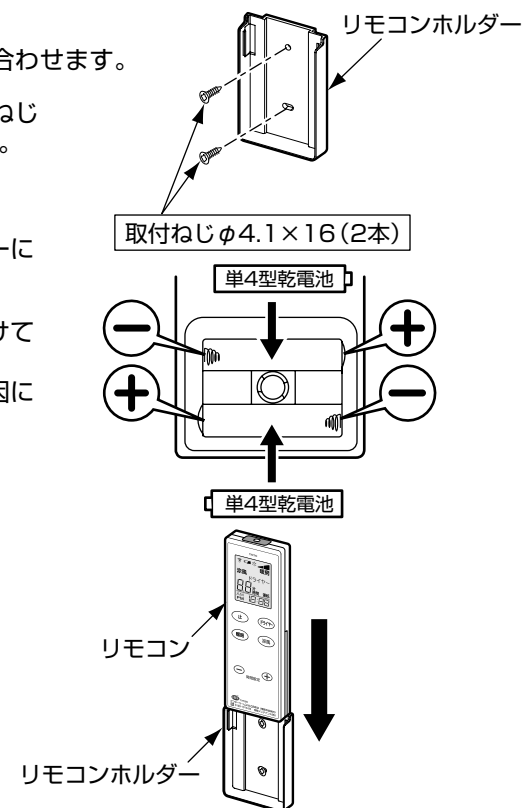

5 試運転

■動作確認

(1) ドライヤー

- ①「ドライヤー」ボタンを押して本体の吹出口から温風が出ていることを確認してください。
- ②「止」ボタンを押して停止を確認してください。

(2) 暖房

- ①「暖房」ボタンを押して本体の吹出口から温風が出ていることを確認してください。
- ②「止」ボタンを押して停止を確認してください。

(3) 涼風

- ①「涼風」ボタンを押して本体の吹出口から風が出ていることを確認してください。
- ②「止」ボタンを押して停止を確認してください。

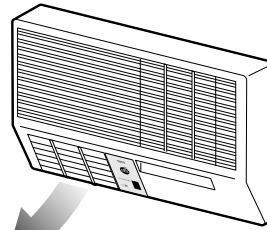

ドライヤー・暖房・涼風

- 電源投入後は運転ランプが点滅します。いずれかのボタンを押すと消えます。
- 暖房やドライヤー運転のボタンを押した直後にはすぐには温風は出ません。徐々に温度が上がっていきます。
- 運転停止後は機器の保護のため約20秒間運転が継続する場合があります。

6 試運転時のチェックポイント

動作不具合の内容	チェックポイント
動作しない	電源は正しく接続されていますか？ 電源はONになっていますか？ →電源を正しく接続し、電源をONにしてください。
異常音、振動がある	本体がしっかり壁に取り付いていますか？ →しっかり固定してください。
	ファンに段ボールなどが詰まっていますか？ →詰まっていたら取り除いてください。
	カバーが電線をかみ込んで浮いていませんか？ →内部の電線がカバーに当たらないよう整線し直してください。

試運転(設定変更)のあとは

■工事店様へ

施工後は、同梱の「取扱説明書(保証書付)」をお客様にお渡ししてから、製品の使いかたを説明してください。
取扱説明書に付属の保証書には、店名およびお取付日を必ず記入してください。

7 修理を依頼されるときは

東陶メンテナンス(株)にご連絡ください。

 0120-1010-05

受付 (年中無休)

受付時間：関東、甲信越地区 8:00~20:00

：上記以外の地区 9:00~20:00

訪問修理 (年中無休)

営業時間：

9:00~18:00

※同梱の取扱説明書は、必ずお客様にお渡しください。

再生紙を使用しています。