

修理を依頼する前に「故障かな?と思ったら」(P9~10)をご確認ください

修理・取り扱いのご相談は
まずお求めの取付店・販売店へ

取付店・販売店

〒

電話

—

転居や贈答品などでお求めの取付店・販売店へご相談できない場合は、商品名・品番をご確認のうえ、下記TOTO窓口までお問い合わせください。

お客様専用窓口



商品のお問い合わせは

TOTO(株)お客様相談室へ

TEL ☎ 0120-03-1010

FAX ☎ 0120-09-1010

受付時間：平日 9:00~18:00 土・日・祝日 10:00~18:00
(夏期休暇・年末年始を除く)

※携帯電話・PHSからのご利用は・・・093-951-2526 (有料)へ



修理のご用命は

安心・信頼の
TOTOメンテナンス(株)修理受付センターへ

ホームページ <http://www.tom-net.jp/>

TEL ☎ 0120-1010-05

FAX ☎ 0120-1010-02

受付：年中無休

受付時間：8:00~19:00

訪問修理：年中無休(一部地域を除く)

営業時間：9:00~18:00

※携帯電話・PHS(除く)からのご利用は・・・0570-05-1010(有料)へ



交換部品・別品の
ご購入は

TOTOメンテナンス(株)TOTOパーツセンターへ

TEL ☎ 0120-8282-55

FAX ☎ 0120-8272-99

受付時間：平日 9:00~18:00 土・日・祝日 10:00~18:00
(夏期休暇・年末年始を除く)

※携帯電話・PHSからのご利用は・・・093-952-8682 (有料)へ

お客様からお預かりした個人情報、関連法令および社内諸規定に基づき慎重かつ適切に取り扱います。
詳細はTOTOホームページをご覧ください。

TOTO株式会社

TOTOホームページ <http://www.toto.co.jp/>

2010.7
F06650

TOTO

クリーンドライ (高速両面タイプ)

品番

TYC411型



取扱説明書 保証書付

日本国内専用

はじめに

安全上のご注意……………1~2
特長……………2
各部のなまえ……………3

使いかた

使いかた……………4~5

お手入れ

お手入れ……………6~8

こんなときは



故障かな?と思ったら……………9~10
設定変更のしかた……………11
仕様……………11
アフターサービス……………12~13
保証書……………14

安全上のご注意

必ずお守りください。











この「安全上のご注意」をよくお読みのうえ、正しくお使いください。
ここに示した注意事項は、安全に関する重要な内容ですので、必ずお守りください。

●表示と意味は次のようになっています。





	警告	この表示を無視して、誤った取り扱いをすると、人が死亡または重傷を負うことが想定される内容を示しています。
	注意	この表示を無視して、誤った取り扱いをすると、人が傷害を負うことが想定される内容、および物的損害の発生が想定される内容を示しています。

●お守りいただく内容を表で区分し説明しています。

総表示の例	総表示の意味	総表示の例	総表示の意味
	分解禁止		禁止
	必ず実行		必ず実行

警告	
	絶対に分解したり修理・改造は行わない 火災、感電の原因になります。
	指定する電源(200V)以外では使用しない 火災の原因になります。
	お手入れの際に商品に水をかけない 感電、故障の原因になります。
	吹き出しノズルを手で塞いだり、ノズルから物や水を入れない 故障の原因になります。
	乾燥室内部に、火のついたタバコは入れない 火災の原因になります。
	電源コード・電源プラグが破損するようにならない 傷つけたり、加工したり、無理に曲げたり、ねじったり、引っ張ったり、重たいものをのせたり、 乗ねたり、挟み込んだり、加熱したりしないでください。 傷んだまま使用すると、感電・ショート・火災の原因になります。
	ガタついているコンセントは使わない 火災や感電の原因になります。
	コンセントや配線器具の定格を超える使用はしない たこ足配線などで定格を超えると、発熱による火災の原因になります。
	濡れた手で、電源プラグを抜き差ししない 感電の原因になります。
	お手入れのときには、必ず電源プラグをコンセントから抜く 感電の原因になります。

警告

	接触禁止	雷が発生しているときは電源プラグに触れない 感電の原因になります。
	必ず実行	お手入れの際は電源スイッチを「OFF」にする 不意に作動したり感電するおそれがあります。
	必ず実行	電源プラグの刃などについたホコリは定期的に取り除き、根元まで確実に差し込む 火災や感電の原因になります。プラグを抜き、乾いた布で拭いてください。
	必ず実行	電源プラグを抜くときは、必ずプラグ本体を持って引き抜く コードを引っ張るとプラグやコードが傷んで、火災や感電の原因になります。

注意

	禁止	本体にぶら下がるしない 落下して、けがをするおそれがあります。
---	----	------------------------------------

おねがい

	禁止	乾燥室内部に、ゴミや物などを入れないでください 誤動作の原因になります。
---	----	---

特長

- 非接触乾燥で衛生的
・手を差し込むと、センサーが感知して自動的に乾燥風が吹き出し、手の水滴を吹き飛ばします。
・乾燥室内部を LED 照明で照らすので安心して手を入れることができます。
- 4モード切替可能（ヒーター無仕様の場合は2モード切替）
・「風量：強/弱」「ヒーター：ON/OFF」の4モード切替可能です。
（ヒーター無仕様の場合は「風量：強/弱」のみ）
・ヒーターを「ON」にすると、高速風の冷たさをやわらげ快適に乾燥できます。（ヒーター有仕様のみ）
- お掃除簡単
・排水は着脱式の水受けトレイを外して捨てます。
・側面力バーを取り外し、においの原因になる排水路を簡単清掃。

「いたずら防止タイマー」

約 30 秒間連続して運転すると、「いたずら防止タイマー」により、自動的に運転を停止します。
続けてご使用される場合は、いったん手を引き抜いてから再度お使いください。

各部のなまえ

クリーンドライ本体

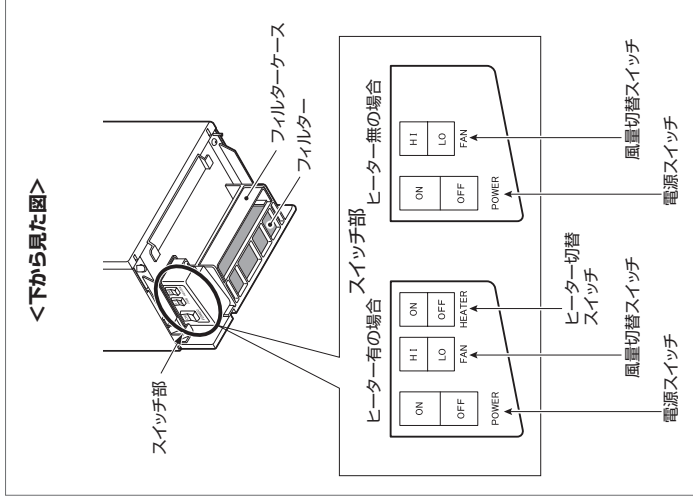
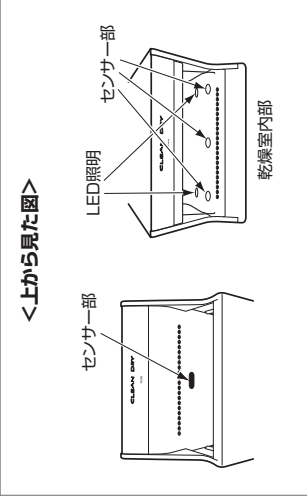
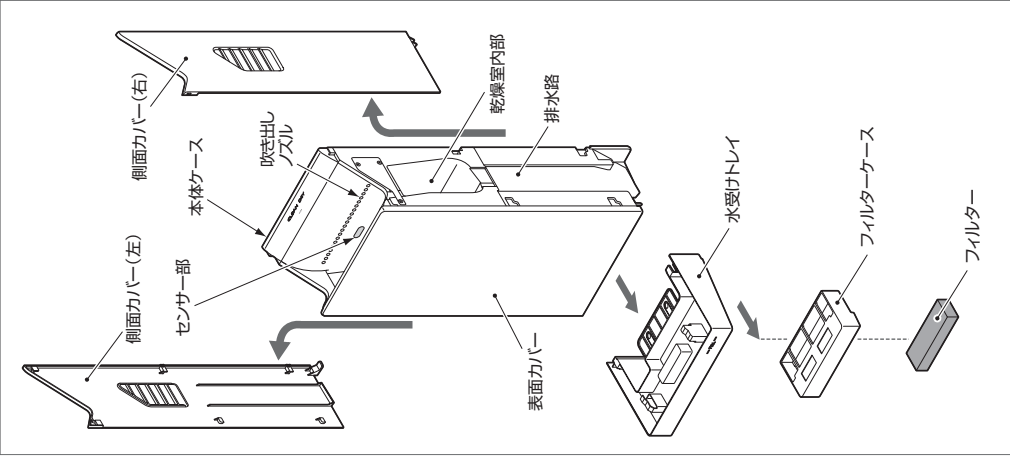

付属品

取扱説明書(保証書付)	施工説明書	使用方法ラベル	ベースプレート	取付ねじ
(本書)				タッピンねじ (φ4.5X30)5本

※ 品番は予告なく変更する場合がありますので、あらかじめご了承ください。

使いかた

まず最初に...

- 1 本体から水受けトレイを取り外して電源スイッチを「ON」にします。
- 2 乾燥室内部のLED照明が点灯します。(殺菌ランプではありません)

<乾燥室内部>

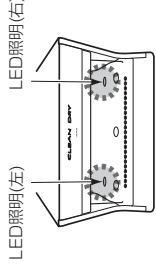

乾燥室内部のLED照明を常時点灯する場合はP11の「設定変更のしかた」をご確認ください。

- 3 モード切替スイッチを設定してください。
モード切替スイッチを使用することで、使用目的に応じた使いかたができます。

モード切替スイッチの使いかた

スイッチ名称	運転モード	使用目的(めやす)
FAN (風量切替スイッチ)	HIGH	早く乾かしたいとき
	LOW	乾燥より音が気になるとき
HEATER (ヒーター切替スイッチ) ※ヒーター有仕様ののみ	ON	乾燥風が冷たいとき
	OFF	省エネ運転したいとき

※出荷時設定：ヒーター有仕様[FAN:HIGH][HEATER:ON]
ヒーター無仕様[FAN:HIGH]

<消費電力の目安>

・各モードの組合せによる消費電力は下表の通りです。

		FAN	
		HIGH	LOW
HEATER	ON	1180W	945W
	OFF	915W	680W

※待機時消費電力は約2.1Wです。
※ヒーター無仕様はHEATER/OFFのみです。

- 4 本体に水受けトレイを取り付けます。

<水受けトレイの着脱>

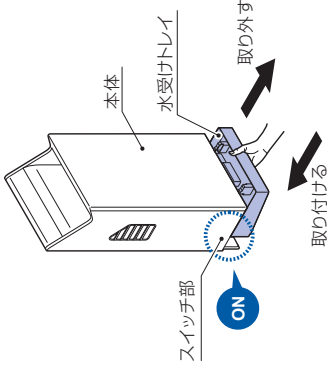

<スイッチ部>

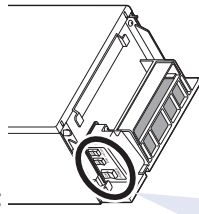

スイッチ部

TYC411W型
(ヒーター有の場合)

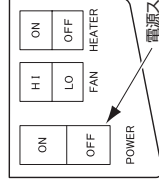

TYC411WC型
(ヒーター無の場合)

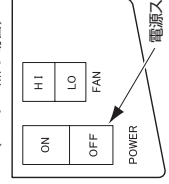

はじめに

使いかた

上手な乾かしかた

以下の要領で使用すると乾燥の仕上がりが早くなります。

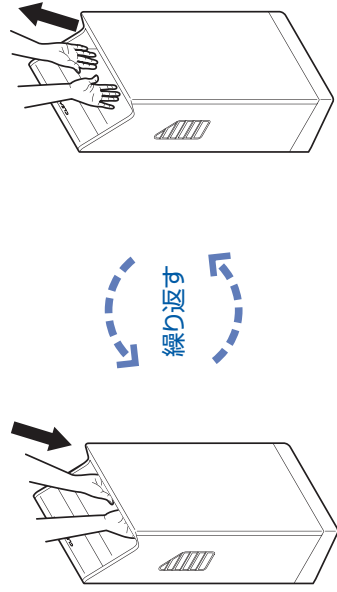

1

指をそろえて伸ばし、両手を奥まで入れます。

2

乾燥室内部のLED照明が明るくなり、自動で乾燥風が吹き出します。
(常時「消灯」設定している場合、乾燥室内部のLED照明は明るくなりません)

※乾燥風が出ない場合は、手を左右に動かしてください。

3

風が出たら、ゆっくり両手を上に引き上げ、風で水を飛ばします。

※手の入れかたによっては、吹き飛ばされた水滴が手前側へ飛んでくる場合があります。

4

より十分に乾かしたいときは、もう一度手を奥まで入れて、1～3の動作を繰り返してください。

※吹き出しノズルに手を近づけると、より早く乾燥できます。

※激しく手を動かすなどの手の乾かし方によっては、細かな水滴が周囲に飛び散ることがあります。

「いたずら防止タイマー」

クリーンドライ(高速両面タイプ)は約30秒間連続して運転すると、「いたずら防止タイマー」により、自動的に運転を停止します。続けてご使用される場合は、いったん手を引き抜いてから再度お使いください。

お手入れ

<h3>警告</h3>	<p>禁止 感電、故障の原因になります。</p>	<p>お手入れの際に商品に水をかけない</p>
	<p>必ず実行</p>	<p>お手入れの際は電源スイッチを「OFF」にする 不意に作動したり感電するおそれがあります。</p>

※「OFF」した後、しばらくしてLED照明が消灯します。
※お手入れが終わったあと、電源スイッチを「ON」にしてください。

本体(1週間に1～2回程度)・センサー一部(1カ月に1回程度)のお手入れ

●本体が汚れたら、水でぬらした柔らかい布を十分に絞ってふいてください。

汚れかひどいときは、うすめた中性洗剤を含ませた柔らかい布で
ふき取ってください。その後水がきってください。

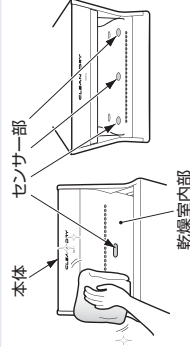

●乾燥室内部は、側面カバーを外すと掃除しやすくなります。



「P71排水路のお手入れ」をご参照ください。

●センサー一部の汚れは、感知不良や誤動作を引き起こす原因となります。
定期的に水でぬらした柔らかい布を十分に絞ってふいてください。

水受けトレイのお手入れ (1週間に1～2回程度を目安)

水受けトレイの着脱のしかた

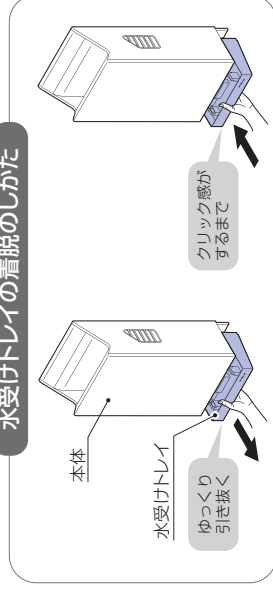

●水受けトレイを確実につかんで水平にゆっくり引き抜き、本体から外してください。

●水受けトレイ内の水を捨ててください。
水受けトレイが汚れている場合は、柔らかいスポンジなどで水洗いを
行ってください。汚れやおいが落ちにくいときは漂白してください。

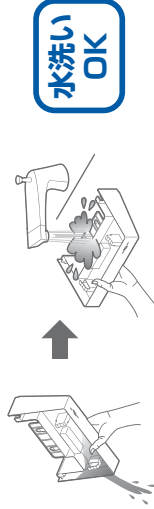

●水受けトレイを元の位置にクリック感がするまで確実に取り付けてください。

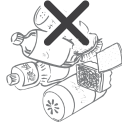

トレイ用洗剤
使用禁止

●クレンザー、ナイロンたわしなどは
使用しないでください。
傷の原因になります

●酸性やアルカリ性の洗剤、ベンジン、
シンナーなどは使用しないでください。
割れの原因になります

●水受けトレイを引き抜く際は、確実に
つかんで水平に引き抜いてください。
水のたまった水受けトレイが落下したり、
中の水がこぼれるおそれがあります

●FULL(満水)ラインをこえる前に、
水を捨ててください。
FULL(満水)ラインをこえると中の水が
こぼれます

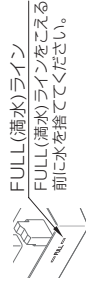

●水受けトレイに洗剤を溜めたまま
商品内に放置しないでください。
故障の原因になります



洗剤溜め
使用禁止

排水路のお手入れ (1週間に1回程度を目安)

- 本体左右の排水路が汚れてきたら、定期的に掃除してください。排水路の汚れは、いやなにおいの原因になることがあります。

〈排水路のふき取り〉

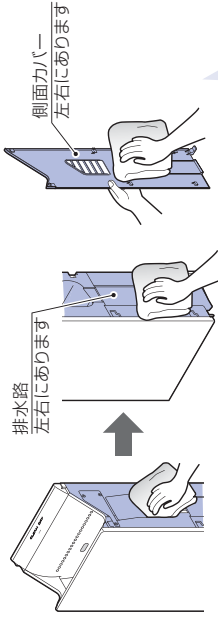

うすめた中性洗剤を含ませた柔らかい布でふき取ってください。その後水がまきってください。

側面カバーの着脱のしかた

1 水受けトレイの取り外し

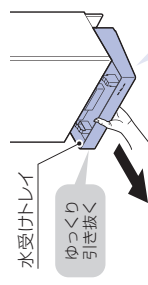

側面カバーの着脱は必ず水受けトレイを取り外してから行ってください。破損の原因になります。

2 左右側面カバーの取り外し

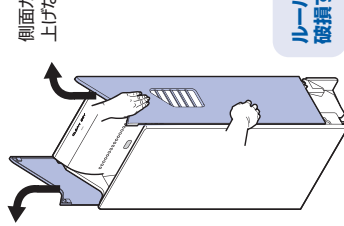

ルーラーを持って外すとルーラーが破損するおそれがあります。

3 左右の側面カバーの取り付け

側面カバーを元の位置に確実に取付けてください。本体ケースの溝(6カ所)に、側面カバーのストッパー(6カ所)を確実に差し込んでください。

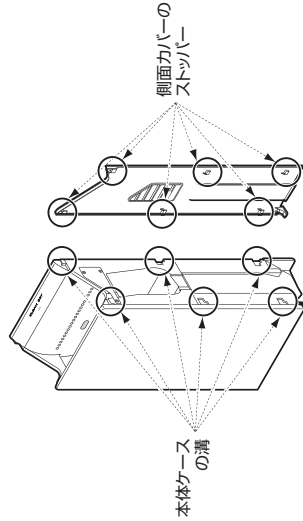

4 水受けトレイの取り付け

電源スイッチを「ON」にしてから水受けトレイを元の位置にクリック感があるまで確実に取り付けてください。

フィルターのお手入れ (1カ月に1回程度を目安)

- フィルターが汚れてきたら、表面のゴミやほこりを取り除いてください。フィルターの汚れは風量不足などの性能低下や異音、故障、においの原因になります。定期的に掃除してください。

水洗いOK



軽くはたいてほこりを取り除いてください。汚れがひどいときは、水洗いして、**完全に乾かしてから使用**してください。べたつきなどの汚れが気になるときは、うすめた中性洗剤で洗ったあと、よくすすいで完全に乾かしてください。

フィルターの着脱のしかた

1 水受けトレイの取り外し

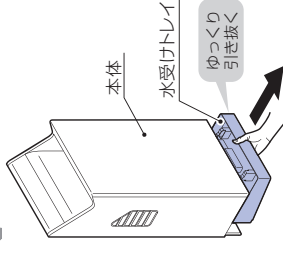

2 フィルターケースの取り外し

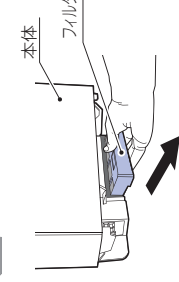

フィルターケースを手前に引っ張り、本体から取り外してください。

3 フィルターの取り外し

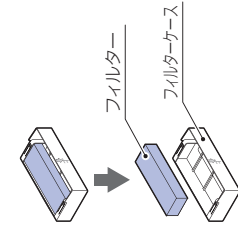

フィルターケースからフィルターを取り外してください。

4 フィルターの取り付け

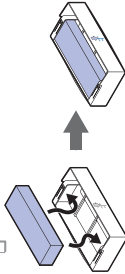

フィルターケースよりはみ出さないように確実に取り付けてください。

5 フィルターケース挿入方向

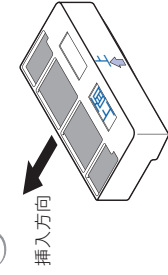

フィルターケースの上下に注意してください。

6 フィルターケースの取り付け

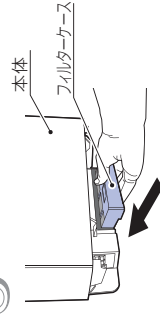

フィルターケースを元の位置に確実に取り付けてください。フィルターケースはクリック感がするまで確実に入れてください。

7 水受けトレイの取り付け

電源スイッチを「ON」にしてから水受けトレイを元の位置にクリック感があるまで確実に取り付けてください。

- 酸性やアルカリ性などの洗剤、トイレ用洗剤は使用しないでください。故障の原因になります。

トイレ用洗剤使用禁止



- 完全に乾かしてから使用してください。濡れたまま取り付けて使用すると故障の原因になります。

濡れ使用厳禁!!



フィルターの表面が、けば立ったりくずれたりすれば時は交換してください。フィルターのご購入については、P13の「交換部品」をご確認ください。

故障かな?と思ったら



警告



分解禁止

絶対に分解したり修理・改造は行わない
火災、感電の原因になります。

修理を依頼する前に、以下のことを確認してください。

現象	点検および状態	処置内容
乾燥風が出るが照明が消えている	LED照明が常時「消灯」設定になっていませんか?	設定を変更してください。P11の「設定変更のしかた」を参照ください。
	ファンモーターの交換時期です。	お取付店(または販売店)またはTOTOMENテナンス(株)にご相談ください。
	電源スイッチが「OFF」になっていませんか?	「OFF」になっている場合は「ON」にしてください。(P4参照)
「消灯」	AC電源用の屋内ブレーカーが「切」になっていませんか?	「切」になっている場合は「入」にしてください。
	ファンモーターまわりの異常または、コントローラーの異常です。	交換が必要な場合がありますので、お取付店(または販売店)またはTOTOMENテナンス(株)にご相談ください。
	センサー連続感知異常が作動しています。 ●センサー部分をささげないように乾燥室内部に異物を置いていませんか? センサー連続感知異常が作動しています。 ●センサー一部が汚れていませんか?	異物がある場合は取り除いてください。 汚れがある場合は、柔らかい布などでふき取ってください。(P6参照)
乾燥風が出ない	ファンモーターの交換時期を過ぎています。	お取付店(または販売店)またはTOTOMENテナンス(株)にご相談ください。
	センサー配置上、センサー間やコーナー部など(斜線部)、手を検知しにくい場所があります。	斜線部以外にて、指をそえて伸ばし、両手を奥まで入れて乾燥風が出る場合は正常です。
	センサー一部が汚れていませんか?	汚れがある場合は、柔らかい布などでふき取ってください。(P6参照)
手を引き抜いても乾燥風が止まらない	センサーをふいてもなおらない場合は、センサーの故障です。	動作が可能な場合は電源を切らずに、お取付店(または販売店)またはTOTOMENテナンス(株)にご相談ください。
	2~3秒程度で止まる場合は正常です。	—
	センサー一部が汚れていませんか?	汚れがある場合は、柔らかい布などでふき取ってください。(P6参照)
温風が出ない(ヒーター有仕様)	ヒーター切替スイッチが「OFF」になっていませんか?	「OFF」になっている場合は「ON」にしてください。(P4参照)
	フィルターにほこりやごみがたまっていませんか?	たまっている場合は、掃除してください。(P8参照)
	風量が少ない	「弱」(LOW)になっている場合は「強」(HIGH)にしてください。(P4参照) 運転音を切り替えていませんか?

* モーター交換の時期は、400回/日使用で7年が目安です。1人当たりの使用時間が長い場合など、使用状況によっては交換時期が早くなる場合があります。
モーター交換の際は、お取付店(または販売店)またはTOTOMENテナンス(株)(電話番号は裏表紙をご確認ください)に連絡してください。(有料)

照明表示について

待機時	正常時	点滅(ターン①)	点滅(ターン②)	点滅(ターン③)
<p>常時ON</p> <p>ON</p> <p>OFF</p> <p>LED照明(左)</p> <p>LED照明(右)</p> <p>乾燥室内部</p>	<p>常時ON</p> <p>ON</p> <p>OFF</p> <p>LED照明(左)</p> <p>LED照明(右)</p> <p>乾燥室内部</p>	<p>右だけ点滅(左OFF)</p> <p>ON</p> <p>OFF</p> <p>LED照明(左)</p> <p>LED照明(右)</p> <p>乾燥室内部</p>	<p>左右同時に点滅</p> <p>ON</p> <p>OFF</p> <p>LED照明(左)</p> <p>LED照明(右)</p> <p>乾燥室内部</p>	<p>左右交互に点滅</p> <p>ON</p> <p>OFF</p> <p>LED照明(左)</p> <p>LED照明(右)</p> <p>乾燥室内部</p>
<p>商品動作/処置内容</p> <p>常時、弱い照明が点灯しています。常時消灯設定も可能です。(P11参照) * 常時消灯に設定している場合でもエラー時には照明が点滅します。</p>	<p>表示の内容</p> <p>—</p>	<p>表示の内容</p> <p>ファンモーター異常 サーミスター異常</p> <p>動作しません。 フィルターにほこりやごみがある場合は取り除いてください。(P8参照) 商品下部にほこりがある場合は取り除いてください。</p>	<p>表示の内容</p> <p>端子台温度ヒューズ異常 コントローラー異常</p> <p>動作しません。 交換が必要な場合がありますのでお取付店(または販売店)またはTOTOMENテナンス(株)にご相談ください。</p>	<p>表示の内容</p> <p>ファンモーター交換時期</p> <p>ファンモーターを除く一部のセンサーにより、動作が可能な場合があります。 センサーが汚れていないか確認し、汚れている場合は柔らかい布で清掃してください。(P6参照) それでもエラー表示が消えない場合はお取付店(または販売店)またはTOTOMENテナンス(株)にご相談ください。</p>

設定変更のしかた

お留意

- ・お完了まではファンモーターを動作させないでください。切替ができなくあります。
- ・作業は電源スイッチ「ON」後、30秒以内に始めてください。

照明を切り替える場合(常時「消灯」設定)

- ①電源スイッチを「OFF」にした後、約2分程経ってから切替操作を行ってください。
 - ②電源スイッチを「ON」にしてください。
 - ③風量切替スイッチを「4」回切り替えてください。
- ※「H」(LO)どちらの状態から始めても設定できます。
- ※風量切替スイッチの最初の操作から約10秒後に照明が切り替わります。
- ※照明を元に戻す場合も同様の操作をおこなってください。
- ※照明が切り替わらなかった場合は、もう一度最初からやり直してください。
- ※切替操作後に照明が点滅した場合は運転音が切り替わっていますので「運転音を切り替える場合」を参照して運転音を示し戻した後に、最初からやり直してください。

運転音を切り替える場合

- ①電源スイッチを「OFF」にした後、約2分程経ってから切替操作を行ってください。
 - ②電源スイッチを「ON」にしてください。
 - ③風量切替スイッチを「6」回切り替えてください。
- ※「H」(LO)どちらの状態から始めても設定できます。
- ※風量切替スイッチの最初の操作から約10秒後に照明が点滅します。
- ※点滅を元に戻す場合も同様の操作をおこなってください。
- ※点滅がなくなった場合は、もう一度最初からやり直してください。
- ※切替操作後に照明の点灯/消灯が切り替わってしまった場合は照明設定が切り替わっていますので「照明を切り替える場合」を参照して照明を元に戻した後に、最初からやり直してください。

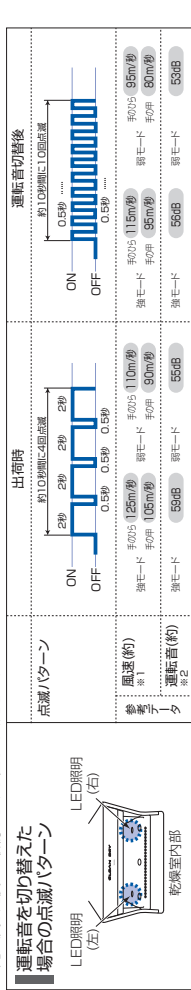
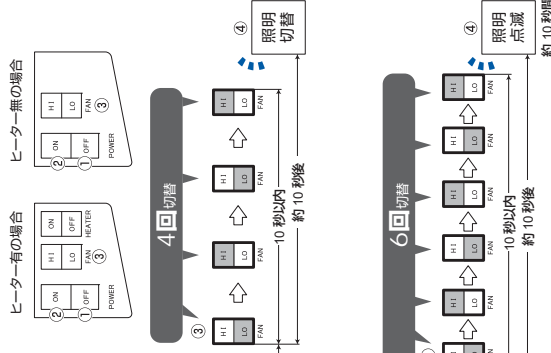

仕様

項目	内容
品名	クリーンドライ(高速両面タイプ)
品番	TYC411W型
電源	AC200V 50Hz/60Hz
電源仕様	電源直結
消費電力	1180W
風量	915W
風速	945W
風量弱	680W
自動ドア運動	別売品 自動ドア運動ボックス(品番TYC503)との接続により対応可能
モーター	DCブラシレスモーター + ターボファン
ヒーター	PTCヒーター (×2)
安全装置	電流ヒューズ温度ヒューズ(モーターヒーター)
外形寸法(mm)	300(幅) × 192(奥行) × 680(高さ)
質量	13kg
表面カラー	ペールホワイト
水受けトレイ容量	約800ml(オーバーフロー容量)
使用温度範囲	0〜+40C ※ただし結露しないこと
取付方式	バックハンガー式

※1 吹き出し高さ下での測定値 ※2 無音音室での測定値(前方2m、左右2mの平均値)

アフターサービス

【修理を依頼する前に「故障かな?」と思ったら「P9」をご確認ください。】

保証書

この説明書のP14が保証書になっています

- この商品は保証書の内容にしたがって保証されています。取付日、取付店(または販売店)名、取付印が記入してあることを確認してください。また、保証書の内容をよくお読みの上、大切に保存してください。
- 保証期間は保証書をご確認ください。

保証について

- 保証期間中は保証書の規定に従って、修理をさせていただきます。保証期間内でも有料になることがありますので保証書の内容をよくご確認ください。

例えば、「取扱説明書、施工説明書、貼付ラベルなどの注意書きに従っていない場合の不具合など」は有料になります。

●保証期間を過ぎているときは

修理すれば使用できる商品については、ご希望により有料で修理させていただきます。
→「修理を依頼されるときは」[修理料金のしくみ](本ページ)をご確認ください。

修理を依頼されるときは

【修理依頼先】

お求めの取付店・販売店または、TOTOメンテナンス(株)

【ご連絡いただきたい内容】

- 1)住所、氏名、電話番号
- 2)商品名「クリーンドライ高速両面タイプ」
- 3)品番「TYC411*型」
- 4)取付日
- 5)故障内容、異常の状況
- 6)訪問希望日

【ご不明な点や修理に関するお問い合わせ先】

「TOTO(株)お客様相談室」または「TOTOメンテナンス(株)」(電話番号は裏表紙をご確認ください)

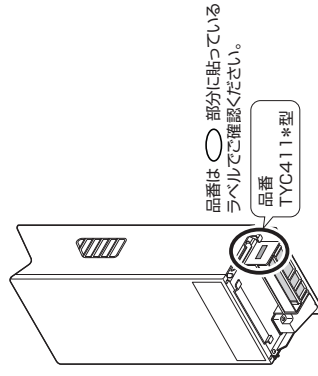

品番は○部分に貼っているラベルで確認ください。

品番 TYC411*型

部品の交換について

無料修理により取り外された部品・商品は、TOTO株式会社所有となります。







補修用性能部品の供給期間

この商品の補修用性能部品(機能維持に不可欠な部品で、使用期間中に取り替える必要が発生する可能性の大きいもの)の供給期間は製造中止後6年です。

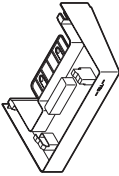
修理料金のしくみ (TOTOメンテナンス(株)にご依頼の場合)

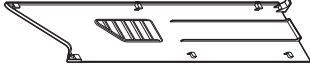
修理により商品の機能が維持できる場合には、ご希望により有料により修理させていただきます。標準修理料金は「技術料」+「部品代」+「訪問料」で構成されています。ただし、補修用部品の保有期間が経過している商品は、修理できない場合がございます。

交換部品

水受けトレイ 	フィルター 	側面カバー(左) 	側面カバー(右) 
補修用性能部品の最低保有期 間終了しました。	補修用性能部品の最低保有期 間終了しました。	補修用性能部品の最低保有期 間終了しました。	補修用性能部品の最低 保有期間終了しました。
フィルターケース 	使用方法ラベル 		
補修用性能部品の最低保有期 間終了しました。	補修用性能部品の最低保有期 間終了しました。		

● 品番や希望小売価格は予告なく変更する場合がありますので、あらかじめご了承ください。

商品のお問い合わせは、
TOTO様お客様相談室へ

TEL ☎ 0120-03-1010
FAX ☎ 0120-09-1010

受付時間：平日 9:00-18:00
土・日・祝日 10:00-18:00
(夏期休暇・年末年始を除く)

インターネットホームページ <http://www.toto.co.jp/>

交換部品・別売品のご購入は、
TOTOメンテナンス(株)TOTOパーツセンターへ

TEL ☎ 0120-8282-55
FAX ☎ 0120-8272-99

受付時間：平日 9:00-18:00
土・日・祝日 10:00-18:00
(夏期休暇・年末年始を除く)

TOTOメンテナンス(株) TOTOパーツセンターでご購入の場合

■お届けについて

ご注文から2週間以内に宅配便でお届けします。

※ご注文が集中し、商品の品切れによりお届け日が遅れる場合があります。あらかじめご了承ください。またお届けが大幅に遅れる場合は、お届け予定日をご連絡いたします。

■お支払いについて

お届けした宅配業者に、商品代、送料、消費税相当額をお支払いください。

2010.07現在	
1 回のご注文金額	送料
10,000円(税別)以上の場合	無料
10,000円(税別)未満の場合	500円(税込525円)

■返品・交換について

交換部品の不良などによる返品、交換については、商品到着後8日以内にTOTOパーツセンターまでご返送ください。送料はTOTOパーツセンターが負担し商品を送付させていただきます。

お客様ご都合による返品、交換については、商品到着後8日以内にTOTOパーツセンターまでご返送ください。なお送料はお客様負担となりますのでご了承ください。

お客様の元で、汚れたり破損した商品や、一度ご使用になられた商品の返品、交換はいたしかねますので、あらかじめご了承ください。

TOTO®

保証書

本書は、本書記載内容で無料修理を行うことをお約束するものです。取付日から下記期間中、故障が発生した場合は本書をご提示のうえ、取付店(または販売店)、またはTOTOメンテナンス(株)(TEL 0120-1010-05 FAX 0120-1010-02)に修理をご依頼ください。

お名前	様		
お住所	〒		
取付店/販売店	〒	電話	日 月 年
取付日/ご購入日	年 月 日		
商品名	クリーンドライ (高速両面タイプ)	品番	TYC411型
保証期間	取付日から1カ年		

★お客様へ

この保証書をお受け取りになるときに、取付日、取付店(または販売店)名、扱者印が記入してあることを確認してください。保証書は再発行いたしませんので紛失されないように大切に保管してください。

なお、本書は日本国内においてのみ有効です。保証期間中でも、次の場合は有料修理になります。

- 上記用途以外で使用した場合の不具合。
- 適切な使用・維持管理を行わなかったことに起因する不具合。
- 弊社が定める施工説明書などに基つかない施工、専門業者以外による分解などに起因する不具合。
- 建築躯体の変形などに起因する商品の不具合。
- 塗装の色あせなどの経年変化または使用に伴う摩耗などにより生じる外観上の不具合。
- 金属の腐食しやすい環境(海岸付近、温泉地など)に起因する不具合。
- ねずみなどの動物や昆虫が囓んだり、動物や昆虫の死骸が本商品内に残留することなどに起因する不具合。
- 火災、落雷、地震、洪水、津波など天変地異または破壊行為による不具合。
- 電気商品における異常電圧、指定外の使用電圧(電圧・周波数)および送電線、周辺器具など外部から発生する電磁波に起因する不具合。
- ほこりやごみつまりによる不具合、水あか固着およびモーター寿命による商品停止。
- 一般建築物以外(例えば軍艦・船舶への搭載)や屋外で使用された場合の故障および損傷。
- 日常のお手入れ箇所(フィルターなど)やパッキンの摩耗劣化による不具合。
- 本書の提示がない場合。
- 本書にお客様名、取付日/ご購入日、取付店(または販売店)名、扱者印の記入のない場合。

部品の交換について

無料修理により取り外された部品・商品は、TOTO株式会社の所有となります。

この保証書は、本書に明示した期間・条件のもとにおいて無料修理をお約束するものです。したがって、この保証書によってお客様の法律上の権利を制限するものではありません。

保証期間経過後の修理などについてご不明の場合は「取扱説明書」に記載のお客様相談室またはTOTOメンテナンス(株)にお問い合わせください。

TOTO株式会社

〒802-8601 福岡県北九州市小倉北区中島2-1-1
お客様相談室 TEL ☎ 0120-03-1010 FAX ☎ 0120-09-1010