

TOTO

クリーンドライ(高速両面タイプ)

TYC411型(日本国内専用)



商品の機能が十分に発揮されるように、この施工説明書の内容に沿って正しく取り付けてください。取り付け後は、お客様にご使用方法を十分にご説明ください。商品にはお客様用として、取扱説明書(保証書付)が同梱されています。取り付け後は必ず付属の保証書に、店名およびお取付日等を記入してお客様へお渡しください。

1 安全上のご注意 (安全のために必ずお守りください)



取り付け前に、この「安全上のご注意」をよくお読みの上、正しく取り付けてください。





● この説明書では商品を安全に正しく取り付けていただき、お客様や他の人々への危害や財産への損害を未然に防止するために、いろいろな表示をしています。その表示と意味は次のようになっています。

● お守りいただく内容の種類を、次の絵表示で区分し、説明しています。

表示	意味
 警告	この表示を無視して、誤った取り扱いをする と人が死亡または重傷を負う可能性がある ことが想定される内容を示しています。
 注意	この表示を無視して、誤った取り扱いをする と人が傷害を負うことが想定される内容、 および物的損害のみの発生が想定される 内容を示しています。

 禁止
 分解禁止
 水場での使用禁止
 必ず実行
 ぬれ手禁止
 接触禁止

警告	
 分解禁止	絶対に分解したり修理・改造は行わない 火災、感電のおそれがあります。
 水場での使用禁止	屋外や浴室など湿気が多い場所や直接水のかかる場所には 取り付けない 漏電して、感電、火災または故障のおそれがあります。
 禁止	腐食性ガスや可燃性ガスなどの雰囲気中には取り付けない 商品内部の機器が故障し、誤動作するおそれがあります。 指定する電源(200V)以外では使用しない 火災の原因になります。

警告	
 禁止	電源コード・電源プラグが破損するようなことをしない 傷つけたり、加工したり、無理に曲げたり、ねじったり、引っ張ったり、 重たいものをのせたり、束ねたり、挟み込んだり、加熱したりしないでください。 傷んだまま使用すると、感電・ショート・火災の原因になります。 ガタついているコンセントは使わない 火災や感電の原因になります。 電源プラグ使用の場合
 ぬれ手禁止	濡れた手で、電源プラグを抜き差ししない 感電の原因になります。 電源プラグ使用の場合
 接触禁止	雷が発生しているときは電源プラグに触れない 感電の原因になります。 電源プラグ使用の場合
 必ず実行	電気工事は「電気設備に関する技術基準」、「内線規定」および施工 説明書に従って、電気工事士の資格をもった方が行う 不確実な接続をすると、端子が発火し火災のおそれがあります。 電源には漏電遮断器を取り付ける 故障や漏電の際に、感電するおそれがあります。 電源コードは、定格仕様のもを使用し確実に接続する 接続が不十分だと火災のおそれがあります。 電源プラグを抜くときは、必ずプラグ本体を持って引き抜く コードを引っ張るとプラグやコードが傷んで、 火災や感電の原因になります。 電源プラグ使用の場合

注意	
 必ず実行	本体は十分強度がある平らで垂直な壁面に確実に取り付ける 落下してけがをしたり、破損するおそれがあります。

2 部品の確認および各部のなまえ

<付属品> ※品番は予告なく変更する場合がありますのであらかじめご了承ください。

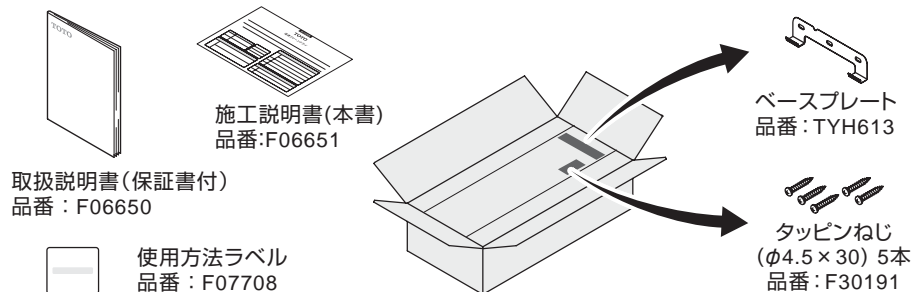

<本体内部>

表面カバーを外した状態
※図はヒーター有仕様の場合

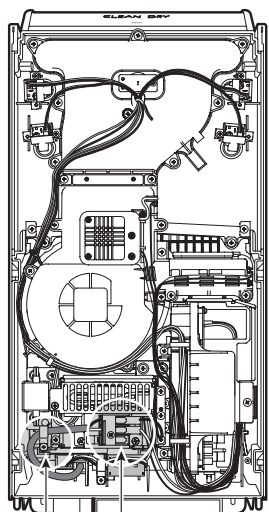

電源端子台
コードクランプ固定部

<スイッチ部>

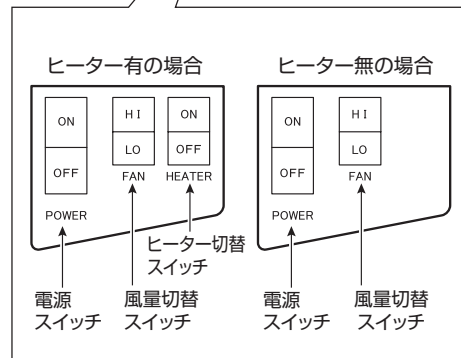
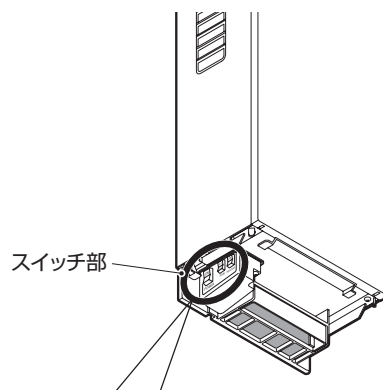

<クリーンドライ本体>

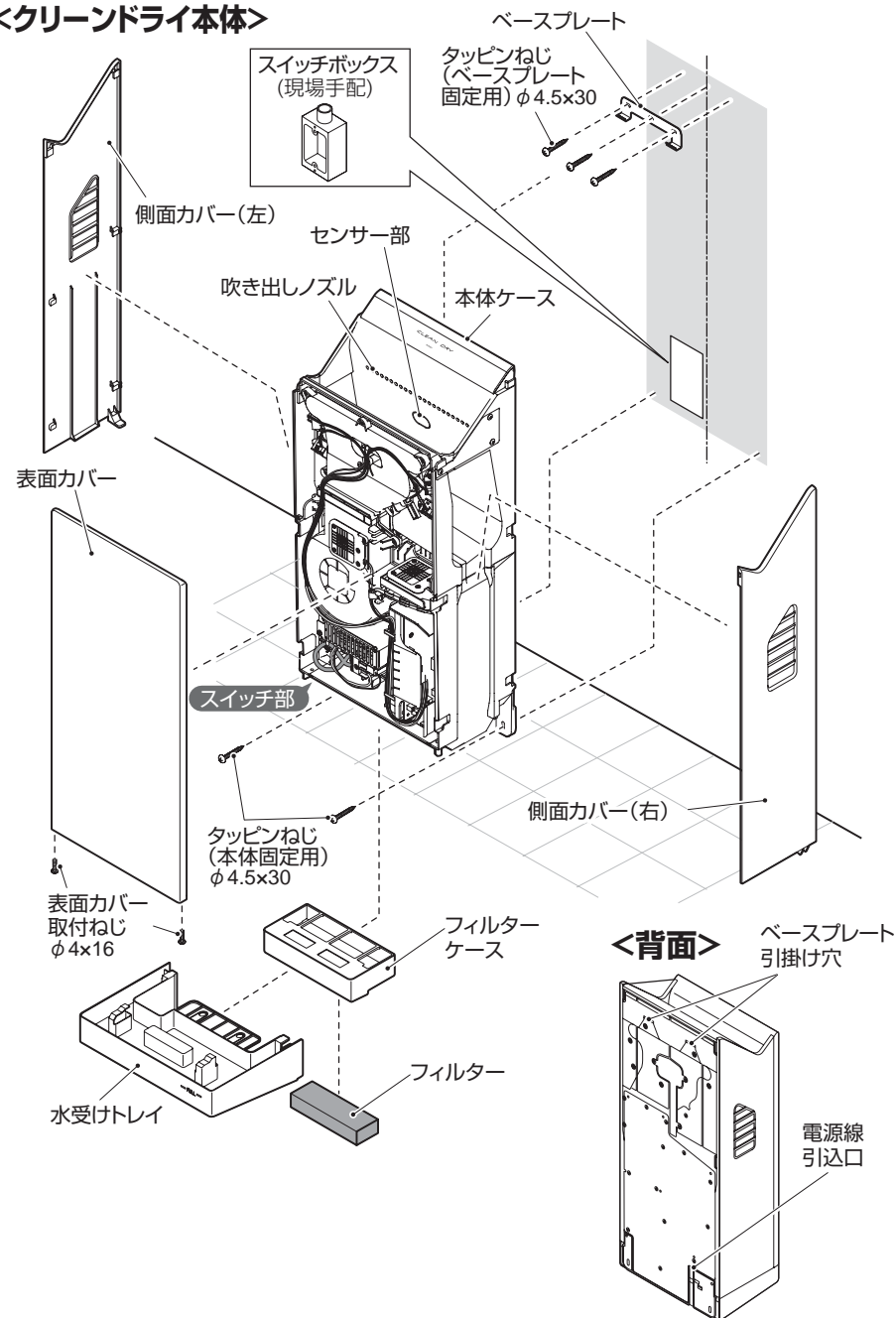



<背面>

ベースプレート引掛け穴
電源線引込口

3 施工方法 この施工方法はあくまで新設の場合を基準に作成しております。

3-1 施工前の注意

 警告	 必ず実行	<p>電気工事は「電気設備に関する技術基準」、「内線規定」および施工説明書に従って、電気工事士の資格をもった方が行う</p> <p>不確実な接続をすると、端子が発火し、火災のおそれがあります。</p>
		<p>電源には漏電遮断器を取り付ける</p> <p>故障や漏電の際に、感電するおそれがあります。</p>

電源について

- ・ 定格以上の過電流遮断機を単独で設置し、指定の電源を印加してください。

	TYC411型
過電流遮断機	定格10A以上
電 源	単相200V±10%
備 考	100V印加すると動作しない

商品取り出しについて

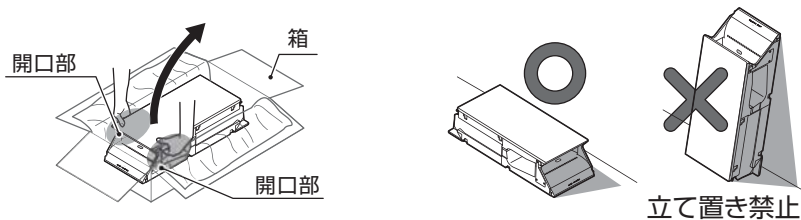

お願い

- ・ 商品を箱から取り出す場合は、側面の開口部を持って取り出してください。
- ・ 商品を置く場合は、背面を下にして置いてください。立てたり、立て置きしないでください。
※ 転倒して、商品の傷つきの原因になります。
- ・ 商品を壁面に取り付ける前に、側面カバーや水受けトレイを組み付けしないでください。
※ そのまま持ち上げると、落下によりけがや商品の傷つきの原因になります。

3-2 電源線直結時の施工方法

<コンセントプラグ使用時は **3-3** をご確認ください>

1 スイッチボックスの埋め込みと配線

- ・ スイッチボックス(JIS C 8340)を壁面に埋め込み、電源線(600Vビニル絶縁電線、またはVVFケーブルφ1.6またはφ2.0の単線)を配線します。
※ 電源の引き込み長さは300mm以上確保してください。
※ 600Vビニル絶縁電線(より線)の場合、電源端子台(速結タイプ)への接続には、絶縁被覆付圧着端子(パナソニック電工製WV2502)をご使用ください。
- ・ スイッチボックスの中心位置は、以下のとおりとしてください。
上下方向…ベースプレート固定用ねじ位置より580mm
左右方向…中心より50mm左側
- ・ 電源線取り出し位置は、以下のとおりとしてください。
上下方向…ベースプレート取り付けねじ位置より580mm
左右方向…中心より67mm左側

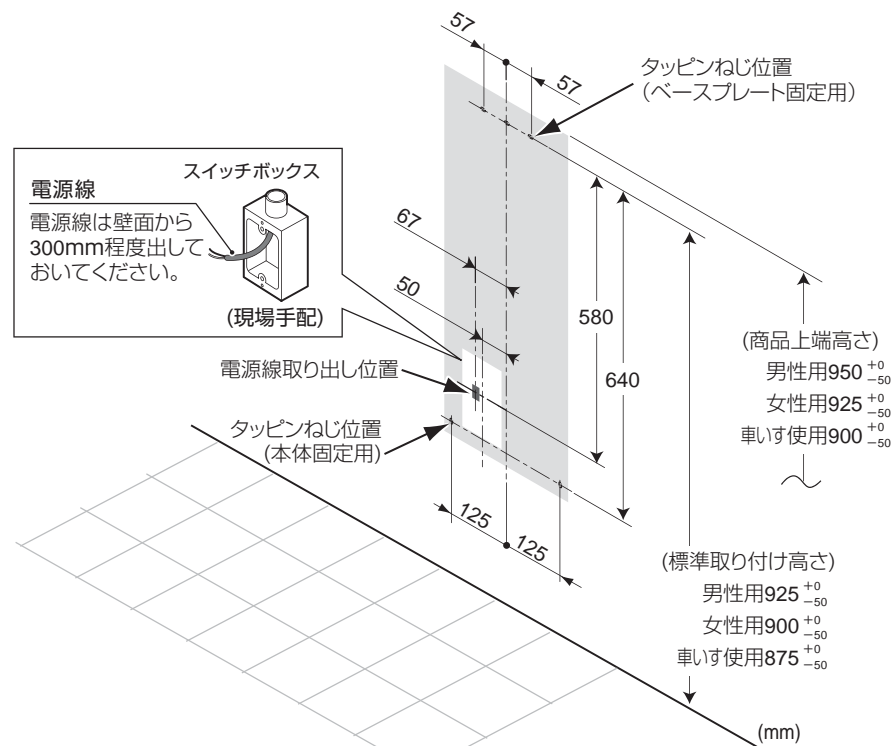

2 ベースプレートの取り付け



注意



必ず実行

本体は十分強度がある平らで垂直な壁面に
確実に取り付ける
落下してけがをしたり、破損するおそれがあります。

・ベースプレートをタッピンねじ(φ4.5×30)3本を用いて、確実に壁面に固定します。

※タイルやコンクリートの壁面に取
り付ける場合には、樹脂プラグ
(現場手配)などを使用して取り付
けてください。

※タッピンねじの引抜き強度1000N
以上確保してください。

※男女共用の場合は、女性用の高さに
合わせてください。

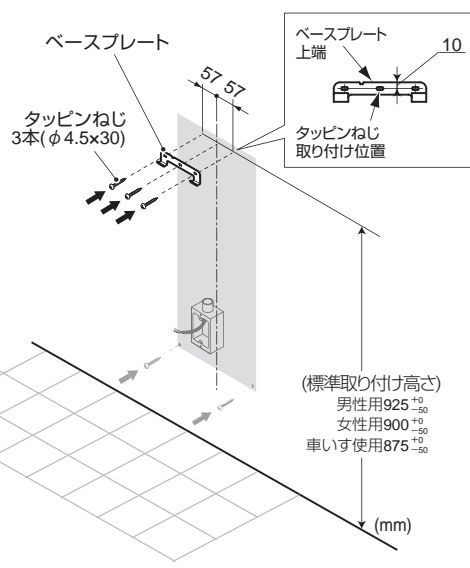

お願い

商品の側方50mm以内および下方100mm以内に障害物のないよう設置ください。
また、凹凸のある壁面には取り付けないでください。
本体動作時、吸気の妨げなど商品の機能が十分に発揮されないおそれがあります。

3 表面カバーの取り外し

・表面カバー取付ねじ(φ4×16)
2本を取り外します。

・表面カバー下部を手前に引き、
商品上側へ押し上げるようにして、
表面カバーを取り外します。

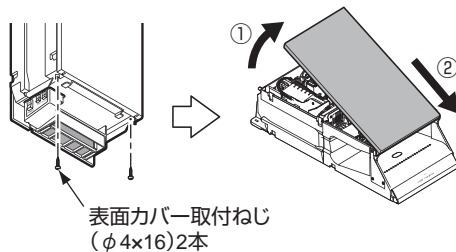

4 電源線の引き込み

・本体裏側の電源線引込口
より電源線を引き込みます。

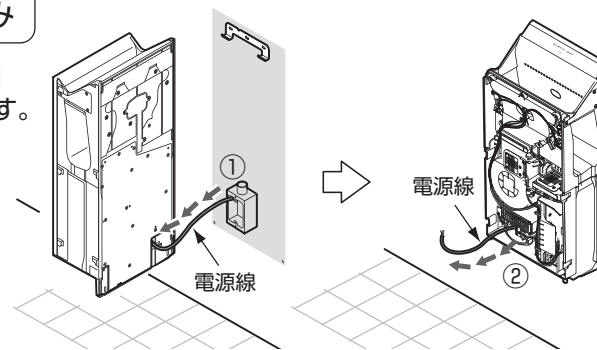

自動ドア連動ボックス(別売品)を設置する場合は、自動ドア連動用ハーネス
(別売品に付属)を同時に引き込んでください。

➡ **3-4 自動ドア連動ボックス(別売品)の接続方法** 参照

5 本体の壁掛け

・本体ケースを、壁に固定した
ベースプレートに引掛けます。

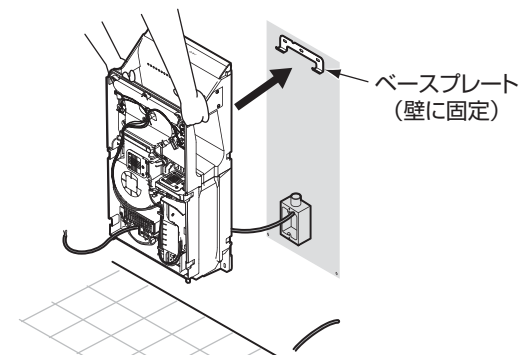

6 本体の固定

・本体ケース下部をタッピンねじ
(φ4.5×30)2本で固定します。

※タイルやコンクリートの壁面に
取り付ける場合には、樹脂プラグ
(現場手配)などを使用して取り
付けてください。

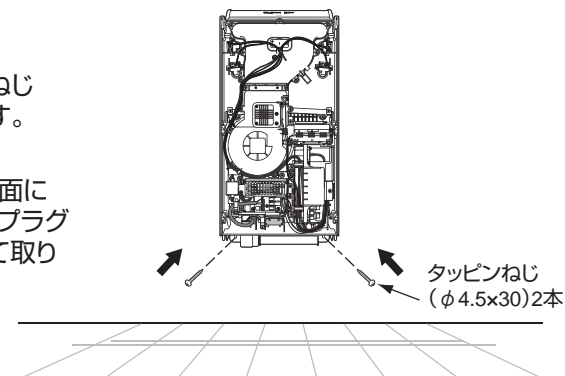

7 電源線の接続



警告



必ず実行

電源線は、先端をそろえ端子台に確実に差し込む
差し込みが不十分だと火災のおそれがあります。

・本体ケースに引き込んだ電源線を電源端子台に接続します。
※600Vビニル絶縁電線(より線)の場合は、絶縁被覆付圧着端子(パナソニック
電工製WV2502)を使用し電源端子台に差し込んでください。

●電源端子台への接続について

各々の芯線がまっすぐ15mm出ている状態に加工のうえで、端子穴に芯線を“グツ”と奥まで確実に差し込んでください。

確実に差し込んでください。

“グツ”と奥まで確実に差し込む

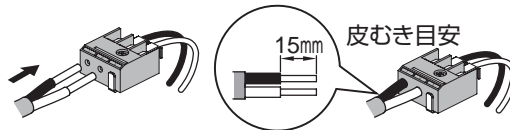

お願い

電源線はクランプで
固定してください。

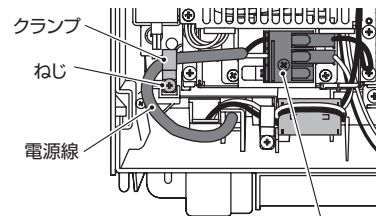

電源端子台(速結タイプ)

ポイント

電源線は、端子台に
向ってのぼり勾配に。

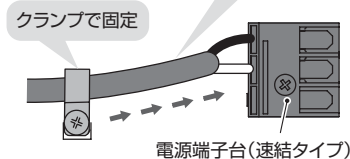

お願い

接続後、電源線の芯線が上図のように差し込まれて
いることを再度、目視で確認してください。

・電源線の芯線2本が端子台の手前で
均一になるように加工してください。

↓ 端面を揃える

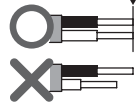

・端子台の近くで大きく曲げると先端が
十分に差し込まれない場合があります。

曲がった電線使用 差し込み付近の折れ曲がり



・端子台の芯線を奥までまっすぐ
挿入してください。

差し込み不足

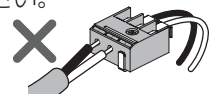

・電源線を外すときはここを
電工ドライバーで
強く押してください。

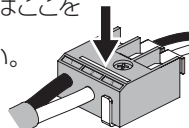

8 表面カバーの取り付け

・本体上部に表面カバーの
上部をはめ込み、かぶせるよう
にして取り付けます。

・表面カバー下部を、表面カバー
取付ねじ(φ4×16)2本で
固定します。

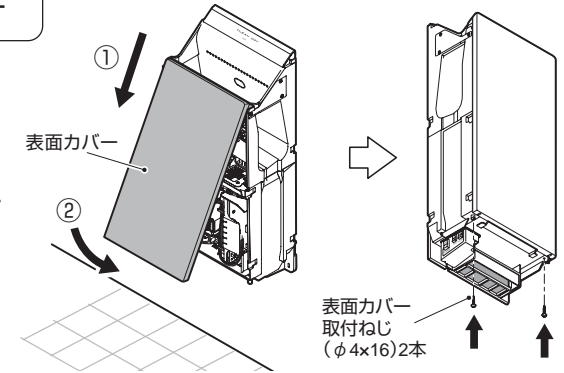

お願い

表面カバーを取り付ける際は、電源線や本体内部の電線類
などをかみ込まないように注意してください。

9 側面カバーの取り付け

(1) 本体ケースの溝(6カ所)に
側面カバーのストッパー
(6カ所)を差し込むようにし
て取り付けてください。

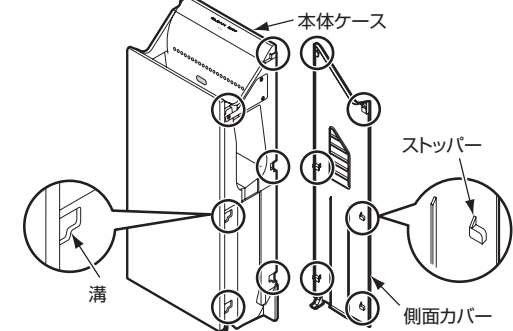

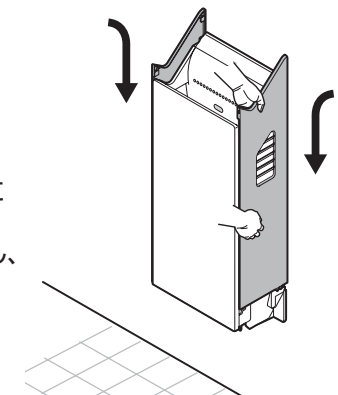

(2) 側面カバーが本体より1cm程度
上に出た状態で6カ所のストッパーが
本体ケースの溝にはまります。

側面カバーを上から下に
押し込んでください。
取り付け後、表面カバーと側面カバーに
すき間がないか確認してください。
すき間のある場合は、側面カバーを外し、
再度取り付けてください。



※試運転後、水受けトレイを取り付けてください。

3-3 コンセントプラグ使用時の施工方法

 警告	 禁止	<p>コンセントや配線器具の定格を超える使いかたをしない たこ足配線などで定格を超えると、発熱による火災の原因になります。</p>
	 必ず実行	<p>電源コードは、定格仕様のもを使用し確実に接続する 接続が不十分だと火災のおそれがあります。</p>

・コンセント(定格10A 250V以上)を単独で設置してください。

※プラグおよび電源コードは定格仕様のもを現場手配してください。
 ※電源コードは、被覆外径φ9mm以下を使用してください。
 ※別売品のプラグ付電源コード(品番:TYC502)は100V仕様ですので使用できません。

1 表面カバーの取り外し

・表面カバーの取外し方法は、「**3-2** ③ 表面カバーの取り外し」をご確認ください。

2 電源コードの引き込み

・本体背面の電源線引込口から、電源コードを引き込みます。
 方法は、「**3-2** ④ 電源線の引き込み」をご確認ください。

自動ドア連動ボックス(別売品)を設置する場合は、自動ドア連動用ハーネス(別売品に付属)を同時に引き込んでください。

↓

3-4 自動ドア連動ボックス(別売品)の接続方法 参照

3 電源コードの接続

・本体に引き込んだ電源コードを端子台に差し込みます。
 方法は、「**3-2** ⑦ 電源線の接続」をご確認ください。

4 電源コードの固定

・電源コードの固定方法は、「**3-2** ⑦ 電源線の接続」をご確認ください。

5 表面カバーの取り付け

・表面カバーの取付方法は、「**3-2** ⑧ 表面カバーの取り付け」をご確認ください。

6 ベースプレートの取り付け

・ベースプレートの取付方法は、「**3-2** ② ベースプレートの取り付け」をご確認ください。
 ※あらかじめ、本体に取り付けた電源コードが、接続するコンセントまで届くことを確認してください。

7 本体の壁掛け

・本体の壁掛け方法は、「**3-2** ⑤ 本体の壁掛け」をご確認ください。

ポイント

電源コードを露出させる場合は、本体正面より見て左下側へ配置しながら、本体ケースを取り付けてください。

注意

電源コードを壁面と本体ケースとの間に挟まないように十分注意してください。

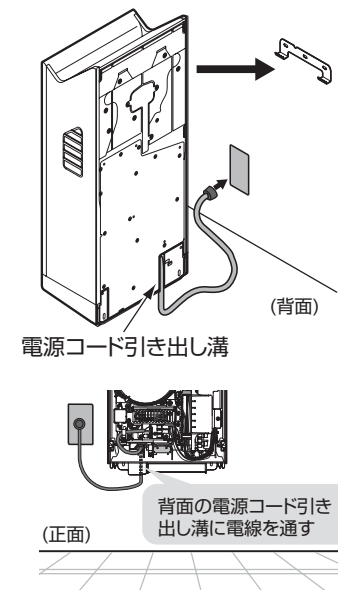

8 本体の固定

・本体の固定方法は、「**3-2** ⑥ 本体の固定」をご確認ください。

9 側面カバーの取り付け

・側面カバーの取付方法は、「**3-2** ⑨ 側面カバーの取り付け」をご確認ください。

※試運転後、水受けトレイを取り付けてください。

3-4 自動ドア連動ボックス(別売品)の接続方法

1 自動ドア連動用ハーネスの引き込み

- 本体ケース内に電源線を引き込む際に、自動ドア連動用ハーネス(別売品に付属)も同時に引き込みます。

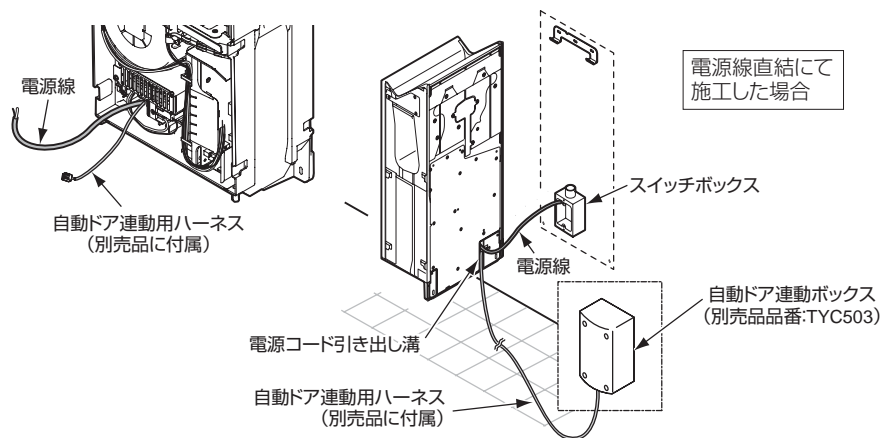

2 自動ドア連動用ハーネスの接続

- 本体ケース内に引き込んだ自動ドア連動用ハーネスをコントローラーの自動ドア連動用コネクタ(P6もしくはP7:アイボリー)に接続します。

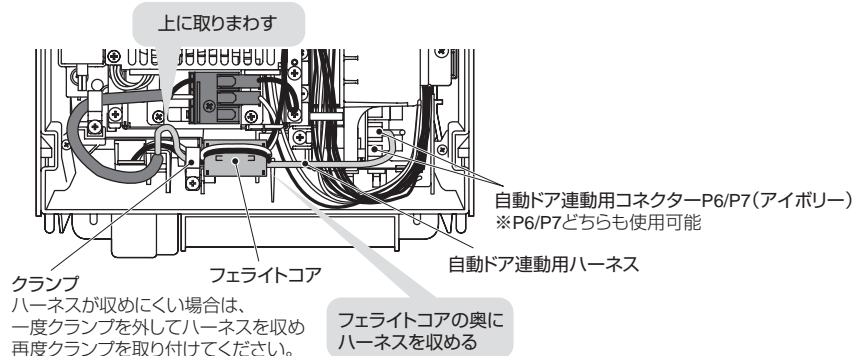

自動ドア連動ボックス(別売品)について

クリーンドライの動作信号によって、自動ドアを「開」するための装置でクリーンドライを動作させないと自動ドアが開かないようにして、工場などの衛生管理のお役に立てることができます。

品番:TYC503(希望小売価格:¥20,000<税込¥21,000>)

※使用方法など詳細は、自動ドア連動ボックスに付属の取扱説明書をご参照願います。

4 試運転

- 取り付けが完了しましたら、以下の方法で試運転を行ってください。
- ・ 水受けトレイを取り付けている場合は水受けトレイを取り外してください。

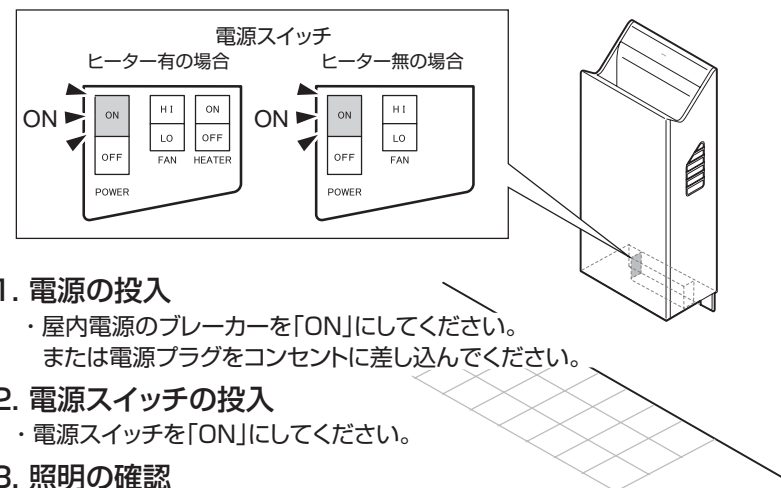

1. 電源の投入

- ・ 屋内電源のブレーカーを「ON」にしてください。
- または電源プラグをコンセントに差し込んでください。

2. 電源スイッチの投入

- ・ 電源スイッチを「ON」にしてください。

3. 照明の確認

- ・ 電源スイッチを入れて照明の点灯を確認してください。
- 照明がつかないときは、もう一度、電源スイッチを確認してください。
- 照明が点滅しているときは、指定の電源が印加されているか確認してください。
- ※TYC411型(200V)に100V電源を印加すると、照明が点滅することがあります。
- ※照明が不要の場合は設定変更ができます(エラー時には照明が点滅します)。

4. 動作の確認

- ・ 乾燥室内部に手を差し込み、風が吹き出すことを確認してください。



5. 風量切替スイッチ、ヒーター切替スイッチの確認

- ・ 風量切替スイッチおよびヒーター切替スイッチを操作し、モードが切り替わっているか確認してください。
- ※切替操作は、運転が完全に停止してから行ってください。

設定変更のしかた

お願い

- ・切替完了まではファンモーターを動作させないでください。切替ができなくなります。
- ・作業は電源スイッチ「ON」後、30秒以内に始めてください。

照明を切り替える場合(常時「消灯」設定) ※出荷時:常時「点灯」設定

- ①電源スイッチを「OFF」にした後、約2分程経ってから切替操作を行ってください。
- ②電源スイッチを「ON」にしてください。
- ③風量切替スイッチを「4回」切り替えてください。
※「HI」「LO」どちらの状態から始めても設定できます。
- ④風量切替スイッチの最初の操作から約10秒後に照明が切り替わります。
※照明を元に戻す場合も同様の操作をおこなってください。
※照明が切り替わらなかった場合は、もう一度最初からやり直してください。
※切替操作後に照明が点滅してしまった場合は運転音が切り替わりますので「運転音を切り替える場合」を参照して性能を元に戻した後に、最初からやり直してください。

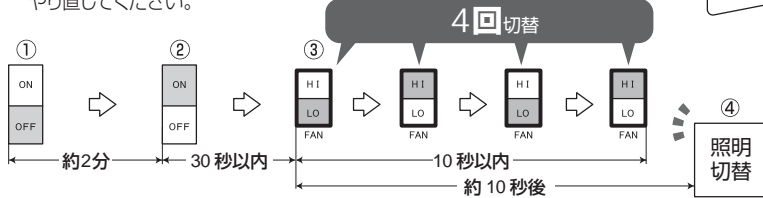

ヒーター有の場合

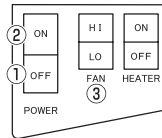

ヒーター無の場合

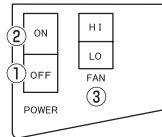

運転音を切り替える場合

- ①電源スイッチを「OFF」にした後、約2分程経ってから切替操作を行ってください。
- ②電源スイッチを「ON」にしてください。
- ③風量切替スイッチを「6回」切り替えてください。
※「HI」「LO」どちらの状態から始めても設定できます。
- ④風量切替スイッチの最初の操作から約10秒後に照明が点滅します。
※性能を元に戻す場合も同様の操作をおこなってください。
※点滅しなかった場合は、もう一度最初からやり直してください。
※切替操作後に照明の点灯/消灯が切り替わってしまった場合は照明設定が切り替わっていますので「照明を切り替える場合」を参照して照明を元に戻した後に、最初からやり直してください。

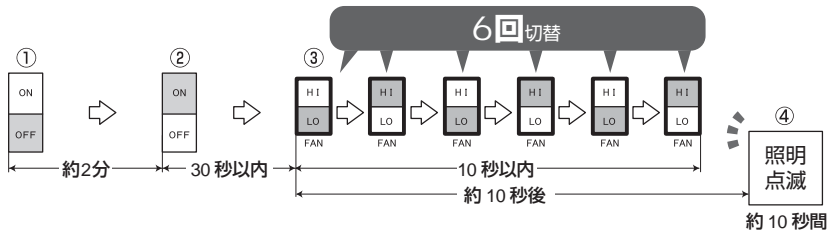

運転音を切り替えた場合の点滅パターン

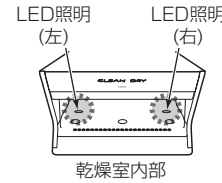

		参考データ			
		点滅パターン		風速(約) ^{※1}	運転音(約) ^{※2}
出荷時	ON	約10秒間に4回点滅 2秒 2秒 2秒 2秒		強モード 手のひら 125m/秒 手の甲 105m/秒	強モード 59dB
	OFF	約10秒間に10回点滅 0.5秒 0.5秒 0.5秒		弱モード 手のひら 110m/秒 手の甲 90m/秒	弱モード 55dB
運転音切替後	ON	約10秒間に10回点滅 0.5秒 0.5秒		強モード 手のひら 115m/秒 手の甲 95m/秒	強モード 56dB
	OFF	約10秒間に10回点滅 0.5秒 0.5秒		弱モード 手のひら 95m/秒 手の甲 80m/秒	弱モード 53dB

※1 吹き出し部直下での測定値 ※2 無音音室での測定値(前方2m, 左右2mの平均値)

水受けトレイの取り付け

- ・水受けトレイを本体に取り付けます。

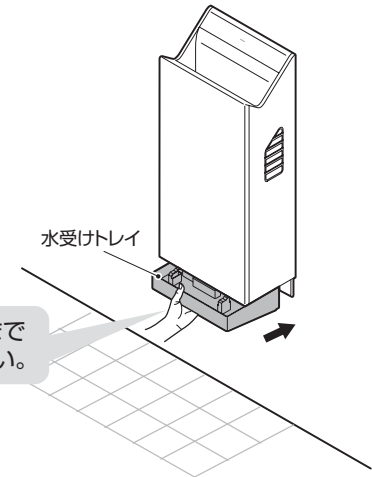

自動ドア連動ボックスを接続した場合は、自動ドアの開閉を含めた一連の動作を行い、正常に動作しているか確認してください。

試運転のあとは

■工事店様へ

試運転での動作確認が終了しましたら、付属の「取扱説明書(保証書付)」をお客様に渡し、商品の使いかたについて説明してください。

※付属の取扱説明書と一緒に、必ずお客様にお渡しください。