

修理を依頼する前に「故障かな?と思ったら」(P31)をご確認ください

修理・取り扱いのご相談は まずお求めの取付店・販売店へ

取付店・販売店 〒

電話 —

転居や贈答品などでお求めの取付店・販売店へご相談できない場合は、商品名・品番をご確認の上、下記TOTO窓口までお問い合わせください。

お客様専用窓口



商品のお問い合わせは

TOTO(株)お客様相談室へ

TEL ☎ 0120-03-1010

FAX ☎ 0120-09-1010

受付時間：9:00～17:00（夏期休暇・年末年始を除く）



修理のご用命は

安心・信頼の
TOTOメンテナンス(株)修理受付センターへ

ホームページ <http://www.tom-net.jp/>

TEL ☎ 0120-1010-05

FAX ☎ 0120-1010-02

受付：年中無休

受付時間：8:00～19:00

訪問修理：年中無休（一部地域を除く）

営業時間：9:00～18:00



交換部品・別売品
ご購入は

TOTOメンテナンス(株)TOTOパーツセンターへ

TEL ☎ 0120-8282-55

FAX ☎ 0120-8272-99

受付時間：平日 9:00～18:00 土・日・祝日 10:00～18:00
（夏期休暇・年末年始を除く）

※インターネットでの部品購入はTOTOWebショップへ(24時間受付)

<http://www.toto.jp/ec/html/index.htm>

お客様からお預かりした個人情報は、関連法令および社内諸規定に基づき慎重かつ適切に取り扱います。
詳細はTOTOホームページをご覧ください。

愛情点検

長年ご使用の浴室用電気乾燥機の点検をしましょう!



ご使用の際
こんな症状は
ありませんか?

- スイッチを入れても運転音がしない。
- 運転音が通常より小さい、または大きかったり振動がする。
- 焦げくさいにおいがする。
- ブレーカーが頻繁に落ちる。

このような症状のときは、故障や事故防止のため、運転スイッチを切り、電源(分電盤のブレーカー)を切って、お求めの販売店またはTOTOメンテナンス(株)にご相談ください。

TOTO株式会社

TOTOホームページ <http://www.toto.co.jp/>

2013.12
F06652S

TOTO

三乾王(浴室換気暖房乾燥機)

常時換気(24時間換気)仕様

品番

TYB111G型(100V・1室換気タイプ)

TYB112G型(100V・2室換気タイプ)

TYB121G型(200V・1室換気タイプ)

TYB122G型(200V・2室換気タイプ)

TYB110G型(100V・
中間ダクトファン連動タイプ)



- この商品は平成21年4月1日施行の消費生活用製品安全法(消安法)で指定される「特定保守製品」です。
- このたびは、浴室換気暖房乾燥機をお求めいただき、誠にありがとうございます。この取扱説明書をよくお読みのうえ、正しくお使いください。
- 保証書に、取付店名、取付日などが記入されていることを必ずお確かめください。
- この取扱説明書は大切に保管し、必要なときにお読みください。

取扱説明書 保証書付

特定保守製品

日本国内専用

はじめに

三乾王でできること	1
常時換気(24時間換気)	2
各部のなまえ	3
各運転の風の流れ	4
換気の説明	4
安全上のご注意	5
ご使用前の確認とお願い	7
リモコンの説明	9

使いかた

時計を合わせる	11
換気 常時換気(24時間換気)をする	12
浴室の換気をする	13
乾燥 洗濯物を乾かす	14
上手な乾燥の仕方	15
乾燥時間の目安	16
暖房 浴室を暖かくする	17
涼風 蒸し暑さをやわらげる	18
運転を予約する	19
初期設定を変更する	21
電気代の目安	23

お手入れ

定期的なお手入れ	25
ほこりが落下してきたら	27
外観の汚れが目立ったとき	27

こんなときは

故障かな?と思ったら	31
アフターサービスについて	32
特定保守製品について	33
安全確認	36
交換部品・別売品	37
仕様	37
保証書	38

三乾王でできること

浴室換気暖房乾燥機

換気

P13へ

じめじめ感を
すっきり解消。



暖房

P17へ

浴室内をすばやく
暖めて、快適入浴!



常時換気 (24時間換気)

P12へ

乾燥

P14へ

浴室が乾燥室に早がわり。

◆三乾王のメリット◆

- 途中で洗濯物を追加することができます。
- 衣類が傷まない・縮まない!



涼風

P18へ

夏場のお風呂も爽快に。

- 送風するのみで冷風が出るものではありません。

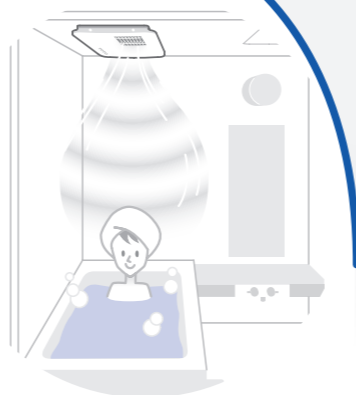

よくあるお問い合わせをまとめました。

こんなときは
P30へ

シックハウス
症候群
対策

常時換気(24時間換気)

生活スタイルの変化

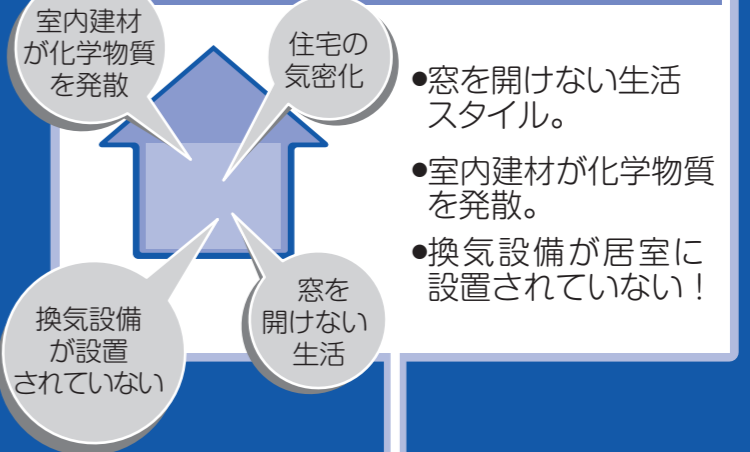

シックハウス症候群増加!

CO²、結露、
悪臭、熱気、化学物質、
カビ



換気設備設置の義務付けが
法で制定されました。

健康で、より快適な
生活を支援します。

24時間換気は
P12へ

はじめに

三乾王でできること・常時換気(24時間換気)

各部のなまえ

本体

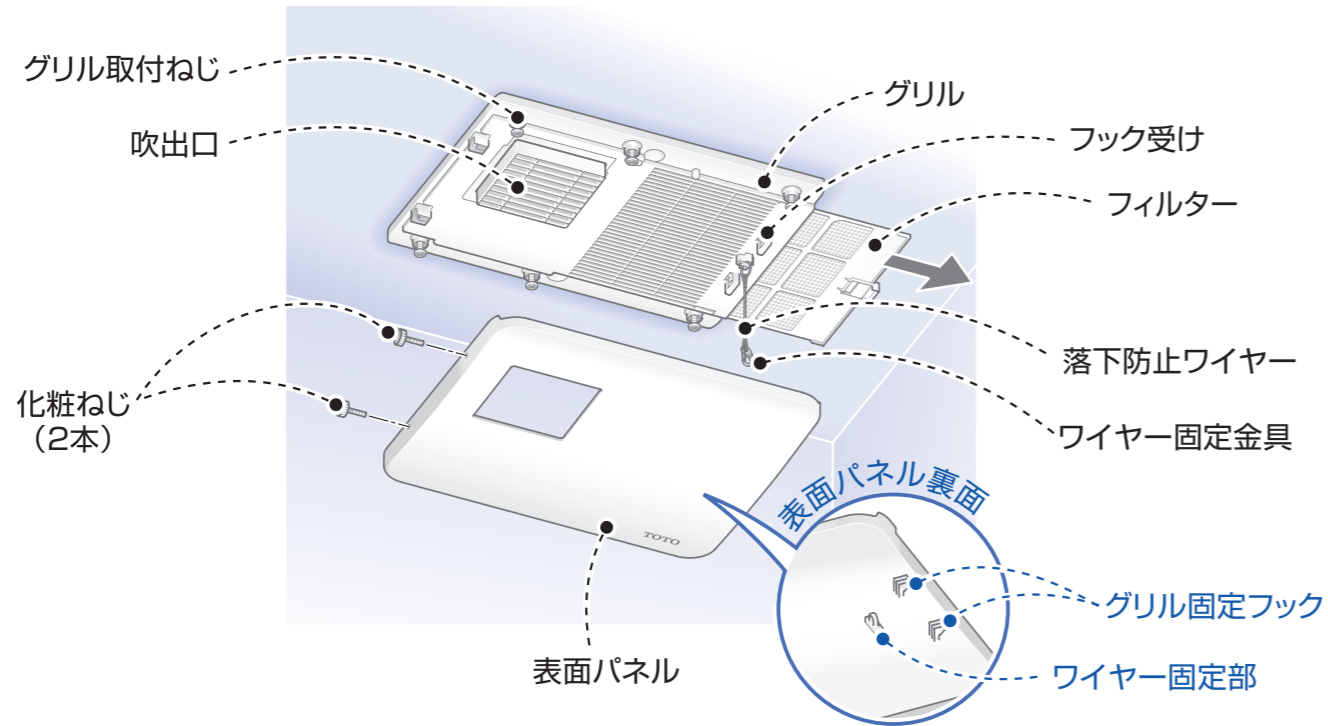

リモコン



品番シール
 品番はここに貼ってあるシールで確認できます。

同梱品

吸込口 2室換気タイプのみ(TYB112G型/122G型)

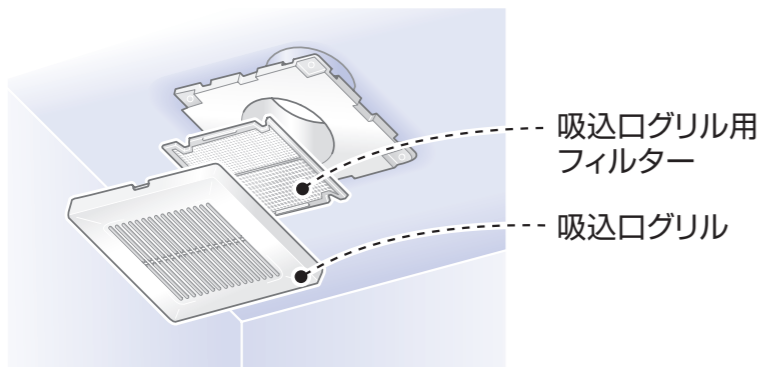

マジカルハンガー(2本)

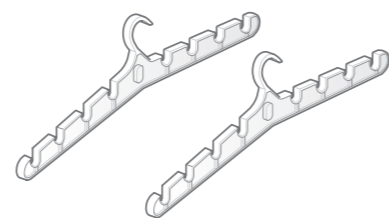

各運転の風の流れ

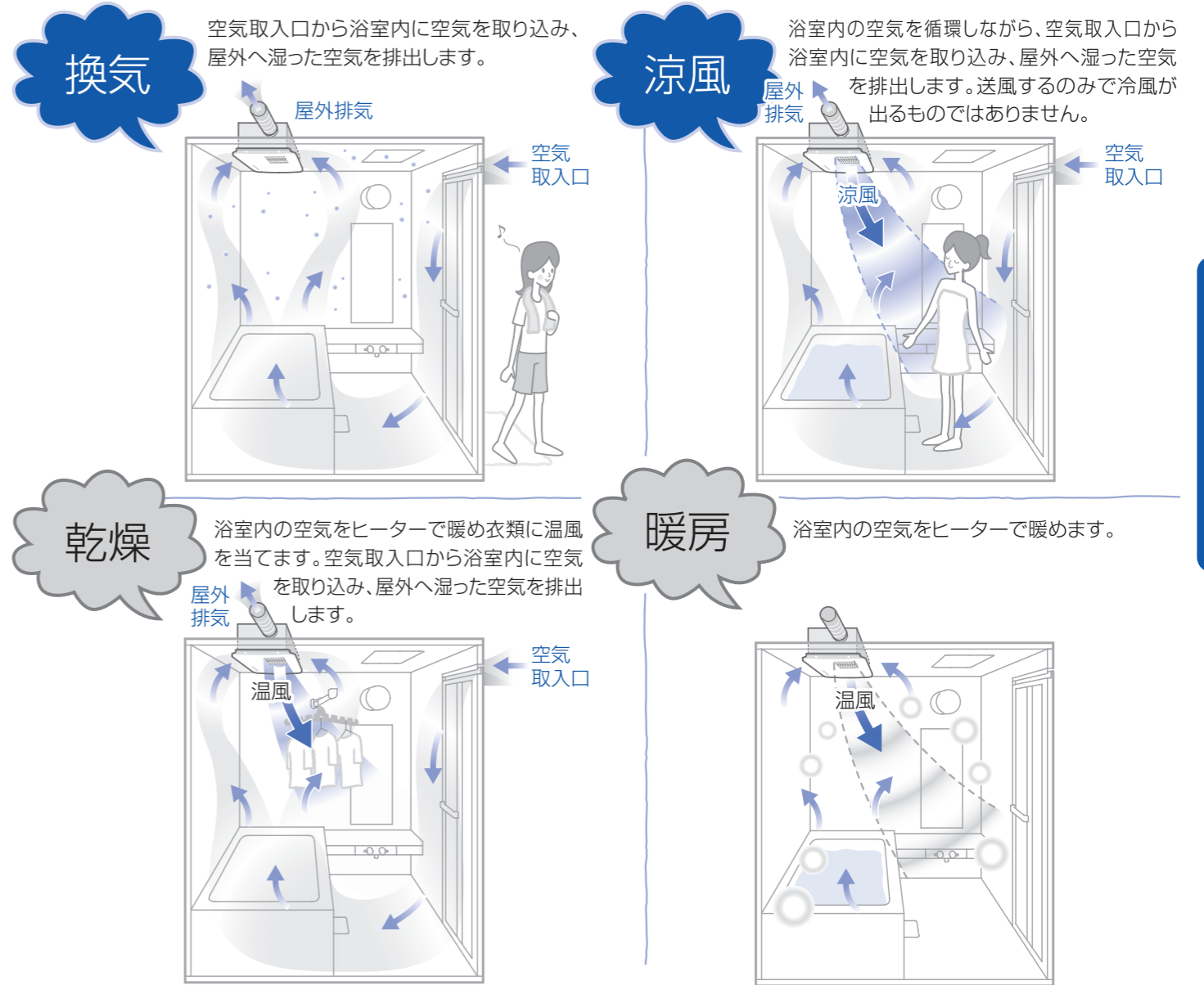

換気の説明

各運転中、次のように換気を行っています。



運転	品番 タイプ	TYB111G型/121G型	TYB112G型/122G型		TYB110G型	
		1室換気タイプ	2室換気タイプ		中間ダクトファン連動タイプ	
	場所	浴室	浴室	洗面所	浴室	洗面所・トイレなど
運転停止中	24時間換気あり	○	○	○	○	○
	24時間換気なし	×	×	×	×	×
運転中	換気	○	○	○	○	○
	乾燥	○	○	×	○	○
	暖房 涼風	×	×	×	×	×
		○	○	×	○	○

※中間ダクトファンは現場手配となります。
 ※24時間換気運転の有無にかかわらず、同じように換気します。
 ※TYB110G型は中間ダクトファンを連動している場合。

はじめに

各部のなまえ・各運転の風の流れ・換気の説明

安全上のご注意



安全のために、必ずお守りください。

この説明書では、商品を正しくお使いいただき、あなたや他の人々への危害や財産への損害を未然に防止するために、いろいろな表示をしています。
ご使用前にこの「安全上のご注意」をよくお読みのうえ、正しくお使いください。
お読みになったあとはお使いになる方がいつでも見られる場所に保管してください。

表示と意味は次のようになっています。



警告

この表示を無視して、誤った取り扱いをすると、人が死亡または重傷を負うことが想定される内容を示しています。



注意

この表示を無視して、誤った取り扱いをすると、人が傷害を負うことが想定される内容、および物的損害のみの発生が想定される内容を示しています。

お守りいただく内容を絵表示で示し、その意味は次のようになっています。



必ず実行

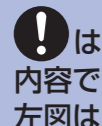

は、必ず実行していただく「強制」内容です。
左図は、「必ず実行」を示します。



分解禁止

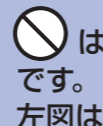

は、してはいけない「禁止」内容です。
左図は、「分解禁止」を示します。



警告



火災注意

グリルの吸込口・吹出口をタオルなどでふさがない
また、表面パネルやグリルに洗濯物を引っ掛けない

- 火災のおそれがあります。
- ※ 吹出口、吸込口から10cm以内(東京消防庁設置基準の場合)に洗濯物などを近づけることは、火災予防条例などにより、禁止されています。

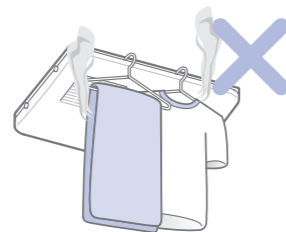

分解禁止

絶対に分解したり、修理、改造は行わない

- 火災、感電の原因になります。

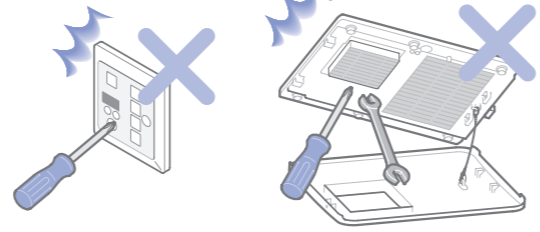

禁止

指定する電源(AC100VまたはAC200V)以外では使用しない

- 火災の原因になります。

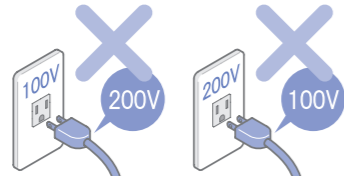

禁止

本体・リモコンに直接お湯や水、カビ取り剤などをかけない

- 火災や感電、故障の原因になります。

※ シンナー、ベンジン、アルカリ性洗剤、カビ取り剤などは使用しない。

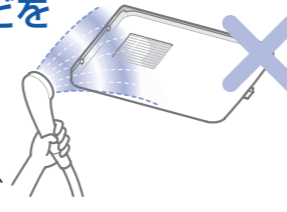

警告



禁止

吹出口に指や物を差し込まない

- 感電のおそれがあります。



禁止

グリルは取り外さない

- 火災、感電の原因になります。

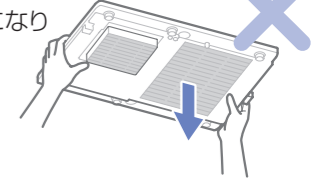

禁止

ドライクリーニング油、ベンジンやシンナー、ガソリンなどの付着した衣類は、洗濯後でも絶対に乾燥しない

- 油の酸化熱による自然発火や、引火するおそれがあります。



禁止

内釜式ふろを設置した浴室では使用しない

- 排気ガスが浴室内に逆流し、一酸化炭素中毒を起こすことがあります。

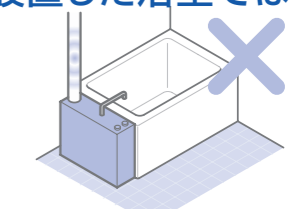

必ず実行

乾燥・暖房時には、浴室にあるスプレー缶を浴室の外へ出す

- 熱でスプレー缶が破裂するおそれがあります。

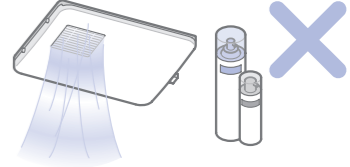

必ず実行

お手入れの際は、電源(ブレーカー)を切る

- 感電、けがのおそれがあります。(ぬれた手で入/切しないでください。)

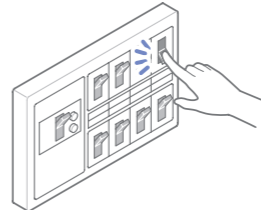

ぬれ手禁止



アース線を必ず接続せよ

アース(D種接地)工事がされていることを確認する

- アース工事がされていないと故障や漏電のとき、感電する原因になります。アース工事は、お近くの工事店に依頼してください。



注意



禁止

グリルに市販のごみ取り用フィルターを取り付けない

- 商品の故障、または火災のおそれがあります。

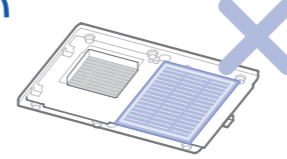

必ず実行

フィルター、表面パネル、グリルのお手入れの際は、高所作業となるので注意する

浴槽のふちに立たない
ふろいすの上に立たない

- 脚立などを使ってください。滑りやすいので足場に注意してください。転倒による傷害のおそれがあります。なお、脚立は脚にゴムキャップ(保護)が付いたもの、または養生シートをご使用ください。



禁止

表面パネルに手をかけない
ハンガー、重いものをかけない

- 破損、落下によるけがのおそれがあります。

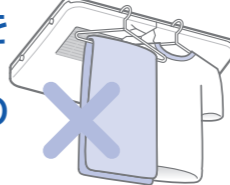

触れるな

運転中や使用直後は、吹出口・吸込口・ランドリーパイプが高温になっているので触らない

- やけどのおそれがあります。



触れるな

運転中や使用直後は、表面パネル・グリルを触らない

- やけどのおそれがあります。

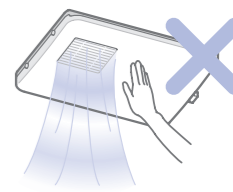

必ず実行

点検期間中に法定点検を受ける

- 経年劣化により発火、けがをするおそれがあります。※ ご使用になる前に必ず所有者登録をしてください。

ご使用前の確認とお願い



商品が**正しく**取り付けられているか**確認**してください。

☑ **高温になる場所**(周囲温度40℃以上)に取り付けられていませんか。

三乾王は浴室専用です。
高温で使用されますと、故障やモーターの寿命を縮める原因になります。

☑ **点検口**が設けられていますか。

保守点検のため、点検口を必ず設けてください。浴室に点検口を設けることができないときは、浴室の天井裏を確認できる洗面所などの天井に点検口を設けてください。

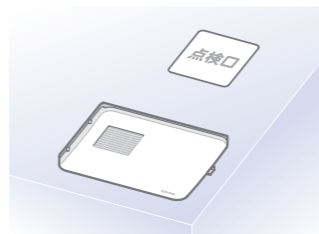

☑ **本体の天井裏側が雨漏りなどでぬれる場所**に取り付けられていませんか。

故障の原因になります。
ぬれないように取り付けてください。

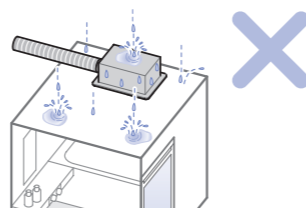

☑ **リモコン**が浴室の中に取り付けられていませんか。

故障の原因になります。浴室の外に取り付けてください。



取り付け場所・取り付けに関して不具合があった場合は、お求めの販売店、またはお取り付けの工事店へご相談ください。

お願い



以下の項目をよくお読みになってからお使いください。

最初に運転するときや、長時間お使いにならなかったあと運転するとき。

➡ においがすることがありますが、これはヒーター表面の付着物が焼けるためで異常ではありません。

空気取入口を確保してください。

➡ 空気取入口がないと、換気・乾燥のとき、性能が悪くなるおそれがあります。
浴室のドアの空気取入口が開閉式の場合は、開にしてご使用ください。どうしても空気取入口が設置できない場合は、換気・乾燥のとき、浴室のドアを少し開いてご使用ください。

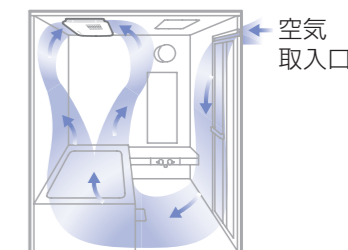

他の暖房器具との併用はしない。

➡ 浴室内温度が上昇して正常に動作しなくなったり、故障や寿命低下の原因になります。

粉末状の入浴剤を浴槽に入れるときは、運転を停止してください。

➡ 粉末が換気と共に吸い込まれ、商品に付着する場合があります。

お手入れ→外観の汚れが目立ったときをご覧ください。 P27へ

TYB110型(中間ダクトファン連動タイプ)を設置された場合は、本商品の24時間換気運転をしていただくことをおすすめします。

➡ 中間ダクトファンからの吸い込みにより、吹出口にほこりが付着し故障の原因になります。

浴室リモコン(浴乾浴室用)ご利用のお客様へ

浴室リモコン(浴乾浴室用)の操作方法につきましては、浴室リモコン(浴乾浴室用)に同梱している取扱説明書をご覧ください。

リモコンの説明



この取扱説明書では、ランプと表示を右のように示しています。

消灯 ●

点灯 ○

点滅 ●

止 **止ボタン**
 運転を停止します。予約を解除します。

10:00 **表示部**
 現在時刻の表示、または運転しているモードの残り時間を表示します。エラーを表示します。

- **+**
 換気・乾燥・暖房・涼風の運転時間の設定や、予約時、時刻合わせ時に使用します。

予約 **予約確定ボタン** **P19 参照**
 運転を予約するときに使用します。
 運転開始時刻と運転時間が設定できます。
 (24時間換気運転は予約の設定ができません。)

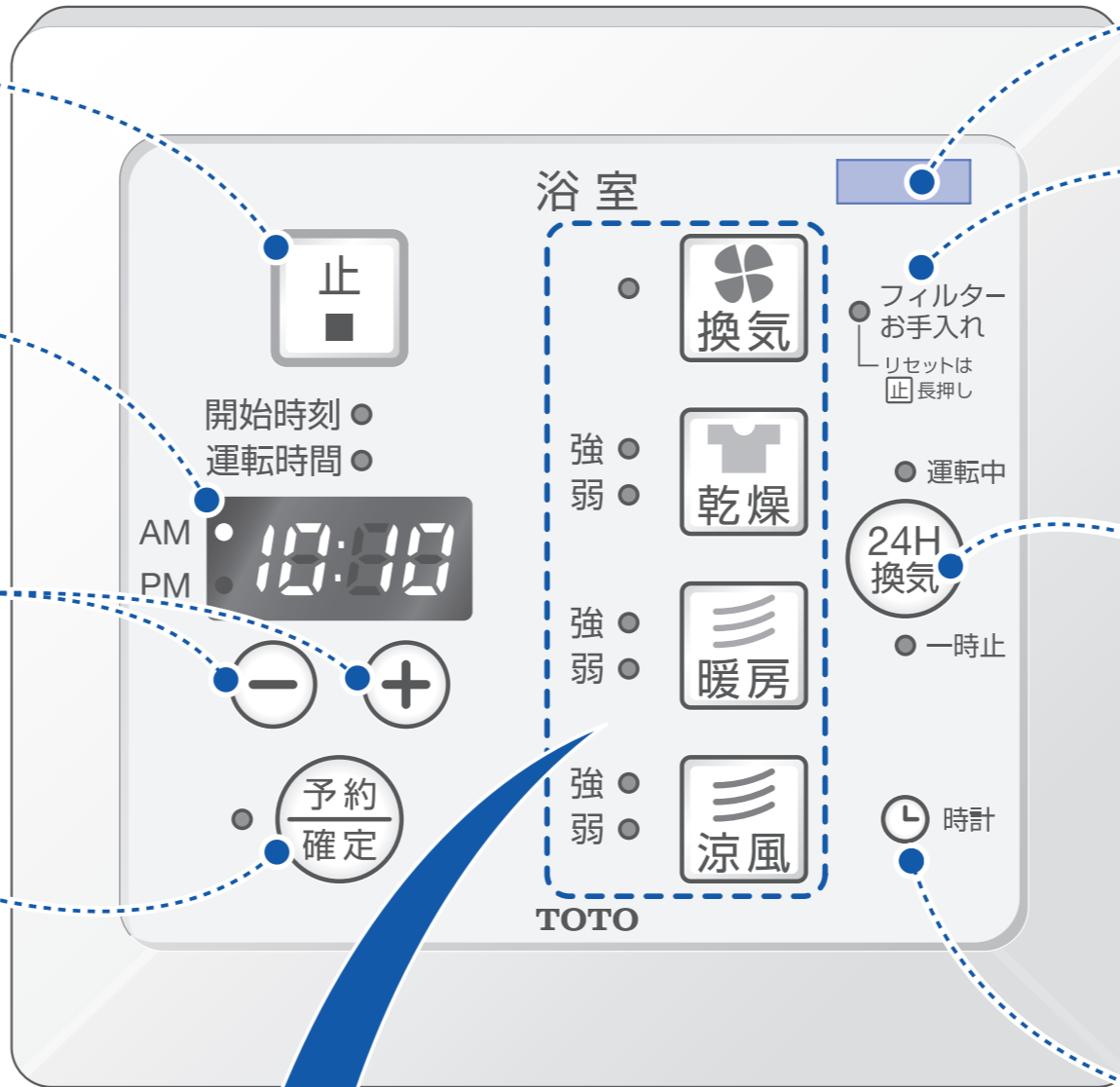

品番シール 品番はここに貼ってあるシールで確認できます。

フィルターお手入れサイン **P26 参照**
 フィルターお手入れ
 リセットは [長押し]
 フィルター掃除をおすすめするサインです。

24H換気ボタン **P12 参照**
 24時間連続して換気します。
 ● 運転中
 ● 一時止

24時間換気運転中に、他の運転を行うと、他の運転を優先します。他の運転が停止したあとは、自動的に24時間換気運転に戻ります。押すたびに「運転中」・「一時止」とモードが切り替わります。

時計ボタン **P11 参照**
 時刻合わせを行うときに使用します。
 ● 時計

運転(換気・乾燥・暖房・涼風)時の残り時間表示と現在時刻表示とを切り替えることもできます。

運 転 ボ タ ン

<p>換気ボタン 換気します。 P13 参照</p>	<p>乾燥ボタン 衣類を乾燥させます。 押すたびに「強」・「弱」とモードが切り替わります。 *TYB111G型/112G型/110G型は切り替えがありません。 P14 参照</p>	<p>暖房ボタン 浴室を暖めます。 押すたびに「強」・「弱」とモードが切り替わります。 P17 参照 自動的に切り替わるような設定変更もできます。 P21へ 暖房運転中は、わずかに換気しています。(約10m³/h)</p>	<p>涼風ボタン 夏場など、入浴時の蒸し暑さをやわらげます。 押すたびに「強」・「弱」とモードが切り替わります。 P18 参照</p>
--	--	---	---

各運転動作途中に他の運転ボタンを操作した場合
 機器内部で運転切り替えの準備をするため、約10秒~40秒後に運転が切り替わります。

運転途中で「強」「弱」モードを操作した場合
 運転残り時間はリセットされ、各モードの設定した時間に戻ります。

はじめに
 リモコンの説明

時計を合わせる

本商品は時計機能付きです。
手順に沿って現在時刻を設定してお使いください。

- はじめに**
- 時計を合わせなくても各運転はご使用できます。
 - 予約運転をしたい場合は、時計を合わせてください。
 - 時計設定は運転を停止した状態で行ってください。
 - 時刻設定中は、運転ボタンを押しても受け付けません。

- お知らせ**
- 停電後や分電盤のブレーカーを入れ直したあとも再度時刻の設定が必要です。
 - 24時間換気運転中に時刻設定を行うと一時的に「運転中」ランプが消灯しますが、時刻設定したあとは、「運転中」ランプが再点灯します。

たとえば、午後3時50分に合わせたいとき

- 1 時計 を押す。**
表示部が点滅。
点滅
- 2 時刻設定**
- または + を押し、AM/PM 13:50 にする。
+ → すすめるとき
• 1回押すと1分単位ですすむ
• 押し続けると30分単位ですすむ
- → もどすとき
• 1回押すと1分単位でもどる
• 押し続けると30分単位でもどる
- 3 設定終了**
時計 を押す。
表示部の時刻が点灯。
点灯

こんなときは

- 時刻設定前に点滅が消えた。**
時計 を押し、約60秒間何もしないと点滅が終わります。そのときは、再度 時計 を押し、時刻を合わせてください。
- 時計表示を消したい。**
- と + を同時に3秒以上押ししてください。再度表示させたいときは - と + を同時に3秒以上押ししてください。
- 運転中に現在時刻を見る。**
運転の残り時間が表示されているときに 時計 を押ししてください。約10秒間、現在時刻が表示されます。

使いかた 換気

常時換気(24時間換気)をする

24時間換気の設定と解除

設定

24H換気 を押す。

「運転中」ランプが点灯。
24時間換気運転がセットされ、換気が始まります。(他の運転を行った場合でも常に「運転中」ランプは点灯しています。)



解除

他の運転はすべて停止しておいてください。

24H換気 を3秒以上を押す。

「運転中」ランプが消灯。
24時間換気運転が解除されます。

※24時間換気運転の再起動は
24H換気 をもう一度押ししてください。

お知らせ

- 24時間換気運転は、運転時間の設定/予約運転ができません。
- 1室換気タイプは浴室を、2室換気タイプは浴室と洗面所を換気します。換気の説明をご覧ください。P4へ
- TYB110G型(中間ダクトファン運動タイプ)では、本商品の24時間換気運転をしていただくことをおすすめします。

各運転と併用するとき

- 24時間換気運転中に、他の運転を行うと、他の運転を優先します。他の運転が停止したあとは、自動的に24時間換気運転に戻ります。
- 24時間換気運転の解除中であっても、乾燥・涼風運転の予約設定をした場合、運転開始までの待機時間の間は、24時間換気運転をします。(浴室内の温度上昇をおさえるため。)ランプは消灯します。

暖房運転と併用するとき

- 暖房運転停止後、24時間換気運転が開始されるまでの時間は変更できます。

初期設定を変更するをご覧ください。P21へ

24時間換気を一時停止する

※入浴中寒いときなどは、一時止をお使いください。

お知らせ

- 運転予約中は、24時間換気の「一時止」を受け付けません。

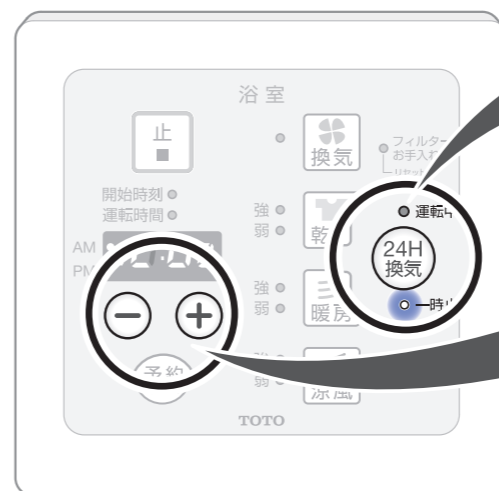

24H換気 を押す。

「一時止」ランプが点灯。
押すたびに「運転中」・「一時止」とモードが切り替わります。

一時止時間の設定

- + を押す。
 - 10分単位で設定
 - 最小10分/最大1時間
- + → 1回押すと10分単位ですすむ
- → 1回押すと10分単位でもどる

一時止の時間が終わると、
24時間換気運転が再び開始します。



使
い
か
た

時
計
を
合
わ
せ
る
・
常
時
換
気
(
2
4
時
間
換
気
)
を
す
る

浴室の換気をする

換気の開始

1 開始

を押す。

「換気」ランプが点灯。

2 運転時間の設定

を押す。

- 10分単位で設定 ● 最大12時間
- 運転が終了すると停止

→ **すすめる**とき

- 1回押すと10分単位ですすむ
- 押し続けると30分単位ですすむ

→ **もどす**とき

- 1回押すと10分単位でもどる
- 押し続けると30分単位でもどる

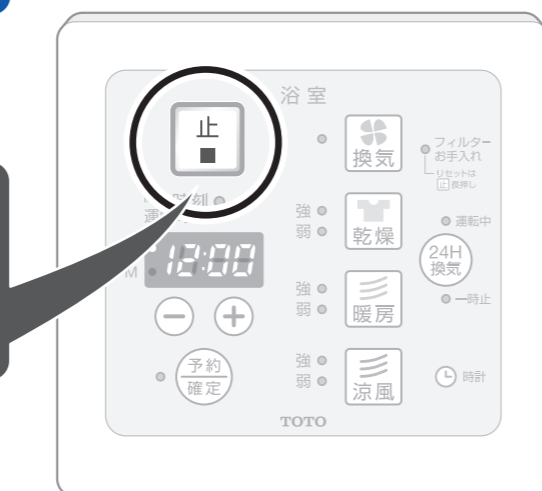
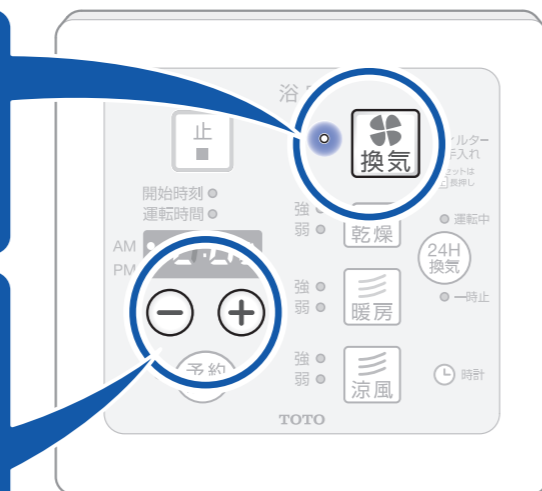

換気のポイント

- ❖ 浴室に窓がある場合は、窓を閉めて換気をしてください。
- ❖ 浴室に空気取入口がある場合は、空気取入口を開けてください。空気取入口がないと換気性能が悪くなるおそれがあります。空気取入口がない場合は、浴室のドアを少し(1~2cm)開けてください。

換気の停止

途中で停止する

を押す。

お知らせ

- 入浴中に換気運転を行うと、湯気が浴室換気暖房乾燥機本体で結露しその水滴が落ちてくる場合がありますので、入浴中の換気はさけてください。
- 入浴後、換気運転を3時間以上してください。

洗濯物を乾かす

はじめに

TYB121G型/122G型をご使用の方へ

弱モードは、静かさを重視したモードです。深夜などで音が気になる場合にお使いください。ただし、乾燥時間が長くなりますので、衣類を早く乾かしたいときは**強**モードをお使いください。[上手な乾燥の仕方をご覧ください。](#) P15へ

乾燥の開始

1 開始

を押す。

「乾燥」ランプが点灯。

2 「強」・「弱」モードの選択

※TYB111G型/112G型/110G型は1モードのみです。

を押す。

押すたびに「強」・「弱」とモードが順に切り替わります。



3 運転時間の設定

を押す。

- 10分単位で設定 ● 最大12時間
- 運転が終了すると停止

[乾燥時間の目安をご覧ください。](#) P16へ

→ **すすめる**とき

- 1回押すと10分単位ですすむ ● 押し続けると30分単位ですすむ

→ **もどす**とき

- 1回押すと10分単位でもどる ● 押し続けると30分単位でもどる

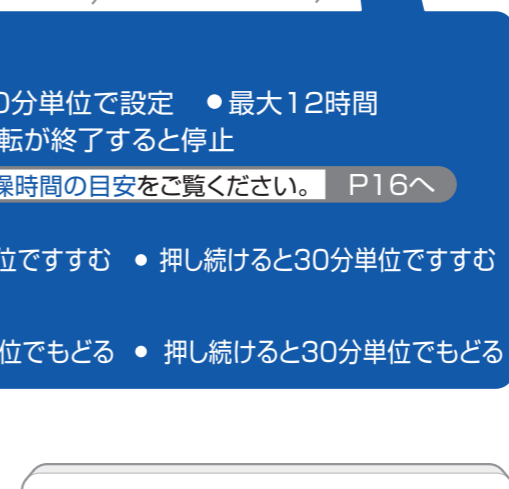
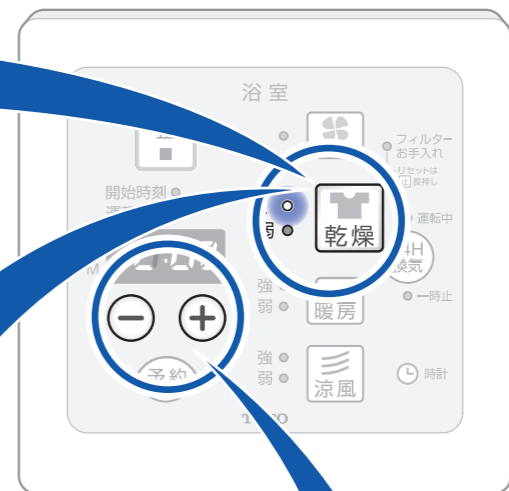

乾燥のポイント

- ❖ 浴室に窓がある場合は、窓を閉めて乾燥をしてください。
- ❖ 浴室に空気取入口がある場合は、空気取入口を開けてください。空気取入口がないと乾燥性能が悪くなるおそれがあります。空気取入口がない場合は、浴室のドアを少し(1~2cm)開けてください。

お知らせ

- 乾燥運転の終了後、ヒーター保護のため約20秒間ファンが作動します。

こんなときは

十分に乾燥できない。

乾燥運転中に、洗濯物を追加した場合は、干す位置を変え、乾燥時間を延ばしてください。乾燥ムラが発生する可能性があります。

洗濯物の種類や量、脱水状態、浴室の種類や大きさ、気温や湿度によって十分乾燥しない場合があります。その場合は再度、乾燥運転してください。

乾燥の停止

途中で停止する

を押す。



上手な乾燥の仕方



乾かす前の準備

浴槽のお湯を抜くか、ふたをしてください。

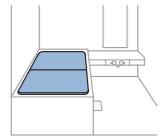

洗濯物は十分脱水してください。



浴室の水滴をふき取る
浴室の水滴はふき取った方が早く乾燥できます。

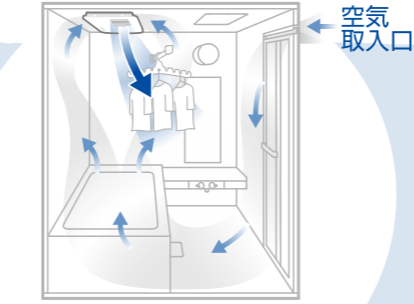

窓を閉める・空気取入口の確保

- 浴室に窓がある場合は、窓を閉めてください。
- 空気取入口がないと、換気・乾燥のとき、性能が悪くなるおそれがあります。どうしても空気取入口が設置できない場合は、換気・乾燥のとき、浴室のドアを少し(1~2cm)開けてご使用ください。

早く乾かすポイント

マジカルハンガー(同梱品:2本)を使用

マジカルハンガーの溝にハンガーをかけてください。
● クリーニング用ハンガーがおすすです。

マジカルハンガーを使用して吹出口の下に寄せて干してください。

速乾の決め手は、風の流れ!

乾きやすい



乾きにくい



厚手の衣類は吹出口近くに

ジーパン、トレーナーなどの厚手のものは温風吹出口の近くに吊り下げてください。

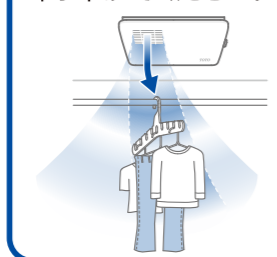

丈の長い衣類は干し方をかえる

ズボンなどの丈の長い衣類の下部分や、シャツの脇の下などは温風が当たりにくいので、途中で干し方をかえてください。

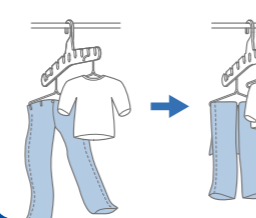

ランドリーパイプの両端の衣類を入れ替える

ランドリーパイプの両端は乾きにくいので、途中で中央と両端の衣類を入れ替えてください。



衣類と衣類の間にすき間をあける

衣類と衣類の間にはすき間をあけて、温風がいきわたるようにしてください。

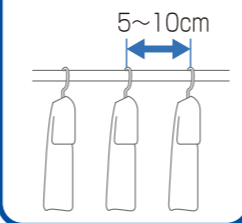

ランドリーパイプ1本に対してブラケットは2セットあります。
1カ所は収納用、1カ所は衣類乾燥用です。

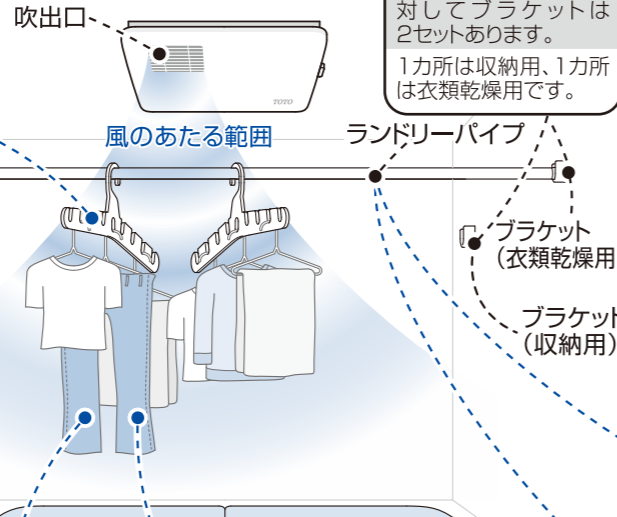

- 洗濯物は、乾燥運転終了後、長時間放置されますと湿った状態になりますので、早めの取り込みをおすすめします。
 - 乾燥運転終了後時間がたち、洗濯物が湿ったときは、もう一度30分程度乾燥運転すると洗濯物がふんわりします。
- ※ランドリーパイプは別売品です。
※ランドリーパイプには10kg以上の衣類をかけないでください。

乾燥時間の目安

衣類乾燥時間・電気代の目安(衣類量約5kg)

電気代についての詳しい情報 [電気代の目安をご覧ください。](#) P23へ

		TYB111G型/TYB112G型/ TYB110G型(100V)	TYB121G型/TYB122G型 (200V)
		—	強モード
外気温25℃ 湿度60%	乾燥時間	約3時間15分	約2時間15分
	電気代(税込)	昼間	約83円
深夜		約30円	約35円
外気温5℃ 湿度60%	乾燥時間	約4時間50分	約3時間15分
	電気代(税込)	昼間	約133円
深夜		約48円	約56円

- 乾燥時間は目安です。気温、湿度、洗濯物の種類、浴室状況(断熱材の有無、窓の有無・大きさ、浴室の設置位置・大きさ、壁・床・天井がぬれている状態など)によって、さらに時間が変わります。
- 「弱」モードは上記の目安時間より乾燥時間が約40%程度長くなります。乾燥時間は衣類の総重量が洗濯前の重量に戻るまでの時間としています。衣類の厚さ、種類により乾燥時間が長くなります。

測定条件

- 洗濯物は脱水機で15分脱水した物を使用。(乾燥時約5kg)
- TYB111G型/TYB112G型/TYB110G型(100V)は1坪タイプのシステムバスで測定。
- TYB121G型/TYB122G型(200V)は1.25坪タイプのシステムバスで測定。
- システムバスは窓あり。(断熱材なし。)
- ランドリーパイプは当社推奨位置。
- 浴室は壁・床・天井に水滴がない状態で、お湯はりなし、風呂ふたあり。
- マジカルハンガー使用。
- 電気代は昼間22円/KWh(税込)、深夜8円/KWh(税込)で試算。(深夜:電力会社または、電気事業者との深夜電力契約が必要です。)(2013年12月現在) ※料金単価は消費税率5%での値です。

衣類量(約5kg)



代表的な衣類の重さ



浴室を暖かくする

はじめに

- 強モード** → 強い温風が出ます。浴室内の温度を短時間で上げるモードです。入浴前に浴室を暖めておくときに最適です。
※入浴時使用の場合、強い温風が肌に当たり寒く感じることがあります。
- 弱モード** → 弱い温風が出ます。「強」モードにて暖められた浴室を保温するモードです。

暖房の開始

- 1 開始**
「暖房」を押す。
「暖房」ランプが点灯。
- 2 「強」・「弱」モードの選択**
「暖房」を押す。
押すたびに「強」・「弱」とモードが順に切り替わります。
- 3 運転時間の設定**
「+」「-」を押す。
 - 10分単位で設定 ● 最大1時間
 - 運転が終了すると停止
 - 「+」 → すずめるとき ● 1回押すと10分単位ですずむ ● 押し続けると30分単位ですずむ
 - 「-」 → もどすとき ● 1回押すと10分単位でもどる ● 押し続けると30分単位でもどる

※1時間以上に設定した場合、30分単位で進みます。

暖房の停止

途中で停止する

「止」を押す。

お知らせ

- 「強」モードから「弱」モードへ自動的に切り替わるように設定できます。
初期設定を変更するをご覧ください。P21
- 暖房運転の終了後、ヒーター保護のため約20秒間ファンが作動します。
- 暖房時にも微量ですが換気しています(約10m³/h)。これは商品の構造上、換気側へも風が流れているため暖房性能には影響ありません。
- 気温・湿度・浴室の状況*によって浴室内部温度が十分に上昇しにくい場合があります。
※浴室の状況とは？
断熱材の有無、窓の有無・大きさ、浴室の設置位置・大きさ、浴室の工法、壁・床・天井がぬれている状態などです。
- 暖房時、浴室が暖まると、熱膨張によりポンプディスペンサーの先端から中身が出てくる場合があります。

こんなときは?

- 運転時間を一時的に1時間以上にしたい。**
- 「+」を押し、表示部を「1:00」にします。
いったん「+」から手を離し、さらに「+」を3秒以上押す。(10分単位で設定、最大5時間。)*1時間以上に設定しても、次回の運転時には、1時間に戻ります。

24時間換気運転を解除しているとき

- 24時間換気解除中、暖房運転の運転時間は最大5時間まで設定可能です。
次回の運転時には、前回の設定時間が表示されます。

蒸し暑さをやわらげる

はじめに

- 夏場など、入浴時の蒸し暑さをやわらげます。
- 送風しながら換気をする機能です。冷風が出るものではありません。

涼風の開始

- 1 開始**
「涼風」を押す。
「涼風」ランプが点灯。
- 2 「強」・「弱」モードの選択**
「涼風」を押す。
押すたびに「強」・「弱」とモードが順に切り替わります。
- 3 運転時間の設定**
「+」「-」を押す。
 - 10分単位で設定 ● 最大12時間
 - 運転が終了すると停止
 - 「+」 → すずめるとき ● 1回押すと10分単位ですずむ ● 押し続けると30分単位ですずむ
 - 「-」 → もどすとき ● 1回押すと10分単位でもどる ● 押し続けると30分単位でもどる

涼風の停止

途中で停止する

「止」を押す。

運転を予約する



- 予約運転は、「**運転開始時刻**」と「**運転時間**」の2つの設定が必要です。
- 予約運転するには、時計を合わせておく必要があります。[時計を合わせる](#)をご覧ください。P11へ
- 換気・乾燥・暖房・涼風運転中は予約できません。
- 暖房運転の「運転時間」の予約は1時間までしかできません。

- 24時間換気解除中、暖房運転の「運転時間」の予約は5時間まで可能です。
- 運転開始時刻表示が点滅している間(最後の操作から約60秒)に、運転ボタンを選択しないときは、キャンセルになります。
- 時計表示を非表示設定している場合でも、予約運転時は時計が表示されます。

予約の開始

- 1** **予約** を押す。 「予約 | 確定」ランプが点滅。表示部に運転開始時刻が点滅。「開始時刻」ランプが点灯。
- 2** **運転開始時刻の設定**

- + を押す。 • 1分単位で設定

+ → すすめるとき
 • 1回押すと1分単位ですすむ
 • 押し続けると30分単位ですすむ

- → もどすとき
 • 1回押すと1分単位でもどる
 • 押し続けると30分単位でもどる

たとえば、
午後8時から3時間乾燥運転「強」モード運転をしたいとき

運転開始時刻を **午後8時** に設定

乾燥 を押す。
 乾燥「強」ランプが点灯。「予約 | 確定」ランプが点滅。表示部に運転時間が点滅。「運転時間」ランプが点灯。
- 3** **予約したい運転ボタンを選択**

※24時間換気運転の「運転」・「一時止」は予約運転ができません。

「運転時間」ランプが点灯。
- 4** **運転時間の設定**

- + を押す。
 • 10分単位で設定

運転時間を **3時間** に設定
- 5** **予約** を押す。 「予約 | 確定」ランプが点灯。

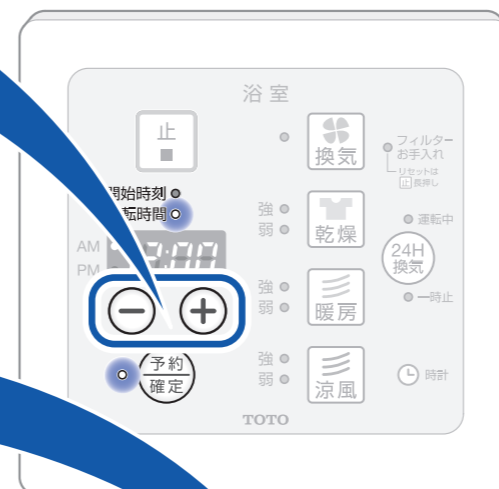

予約の取り消し

※予約ランプと各運転のランプが消灯します。

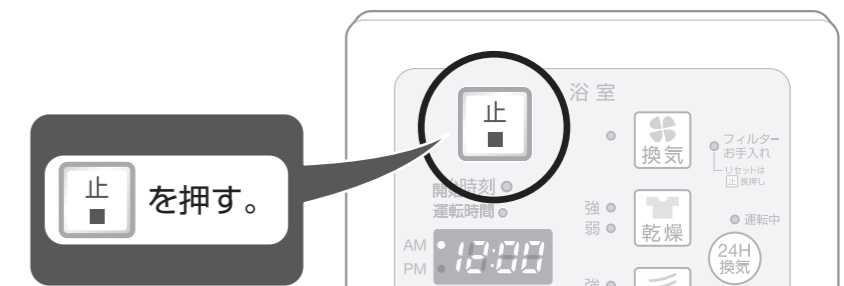

お知らせ

- 24時間換気運転の解除中であっても、乾燥・涼風運転の予約設定をした場合、運転開始までの待機時間の間は、24時間換気運転で設定した風量の換気をします。(浴室内の湿度上昇をおさえるため。)ランプは消灯します。
 ※24時間換気運転を一時止している場合は予約を受け付けません。
- 予約設定時の運転開始時刻と運転時間は、前回の設定時刻が表示されます。
- 24時間換気運転中に予約設定を行うと一時的に「運転中」ランプが消灯しますが、予約設定したあとは、「運転中」ランプが再点灯します。

こんなときは

予約待機中に開始時刻・運転時間を見る。

→ **予約** を押す。表示部に開始時刻と運転時間とを順次表示します。

予約設定を途中で中止したい。

→ **止** を押す。途中で中止した場合は、もう一度始めから予約設定してください。

使
い
か
た

運
転
を
予
約
す
る

初期設定を変更する



- 設定変更可能な項目は、商品設置時に設定を変更している場合があります。
- 設定変更した内容は、記憶しておりますので、停電後やブレーカーを入れ直したあと、再設定は不要です。

お知らせ

- 24時間換気運転中に設定変更を行うと一時的に「運転中」ランプが消灯しますが、設定変更したあとは、「運転中」ランプが再点灯します。

設定の変更

- 1 運転をしている場合は、**運転を停止**してください。

止を押す。 ※24時間換気運転を停止する必要はありません。
- 2 ーを押したまま、予約確定を3秒以上押す。

表示部が 18:28 (L1のみ点滅) などの表示になり、設定変更可能になります。
- 3 変更したい項目のボタンを押す。

換気	換気運転の風量を設定したいとき 換気運転の風量を変更できます。	24H換気	24時間換気運転の風量を設定したいとき 24時間換気運転の風量を変更できます。
乾燥	暖房運転後の24時間換気運転が開始される時間を設定したいとき 暖房運転停止後に入浴する場合など、しばらくの間24時間換気運転をしたくない場合に変更をおすすめします。	時計	暖房「弱」のパワー切り替えをしたいとき (TYB121G型/122G型の場合のみ) 暖房「弱」が強すぎて暑い場合は標準の「弱」設定よりもやや弱めにして使用されることをおすすめします。
暖房	暖房運転のときに「強」モードから「弱」モードへ自動的に切り替わるように設定したいとき 「強」モードから「弱」モードへ切り替わる時間を変更することができます。		
- 4 設定を変更する。 ー または、+ を押す。

+ - ボタンでこの表示が変わります。
※イラストは、24時間換気風量設定時の表記です。

設定変更内容一覧表をご覧ください。 P22へ
- 5 予約確定を押す。 変更した設定が確定され、時刻表示に戻ります。
※時刻を表示している場合のみ。

設定の取り消し

途中で取り消す 止を押す。

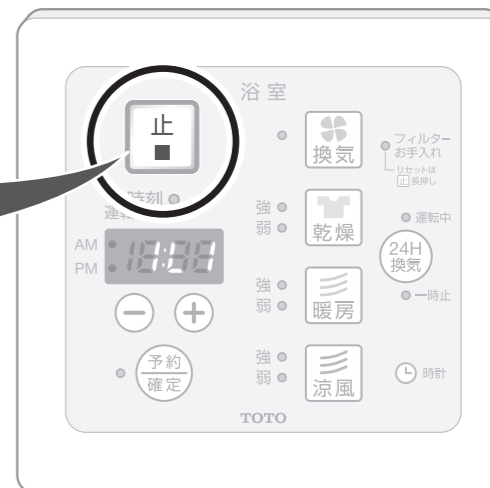

設定を初期状態に戻す

ーを押したまま、止を3秒以上押す。

表示部が 点滅 18:28 となり点滅します。
すべての項目が初期設定状態に戻ります。

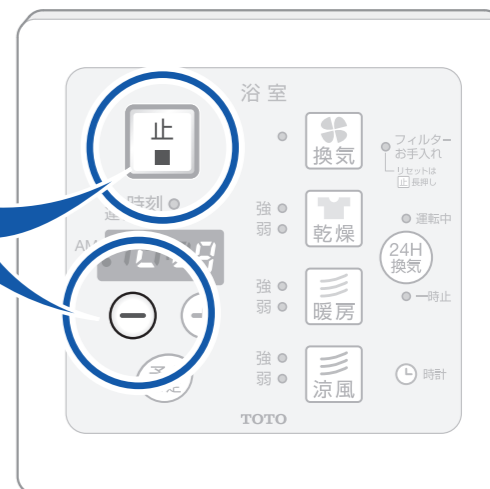

設定変更内容一覧表 (★印のあるところが、初期設定です。)

項目	表示部	内容
換気	12:10	換気風量 小
	★ 12:12	換気風量 標準
	12:16	換気風量 大
換気	12:10	換気風量 小
	★ 12:12	換気風量 標準
	12:20	換気風量 大
乾燥	★ 15:30	すぐ開始(0分後)
	15:30	30分後開始
	15:00	60分後開始
暖房	★ 14:30	自動切り替えなし
	14:35	5分後暖房「弱」モードに切り替え
	14:40	10分後暖房「弱」モードに切り替え
	14:45	15分後暖房「弱」モードに切り替え
	14:20	20分後暖房「弱」モードに切り替え
24H換気	★ 14:25	25分後暖房「弱」モードに切り替え
	14:30	30分後暖房「弱」モードに切り替え
	14:22	換気風量 小
24H換気	14:23	換気風量 大
	★ 16:00	標準設定
時計	★ 16:06	標準設定よりもやや弱め

※対応床面積の目安:44m²(天井高2.5m、排気ダクト圧損10m相当、換気回数0.5回/hのとき)
※L2、L3に設定変更時、風量は大きくなりますが、対応床面積はL1モードと変わりません。

使
い
か
た

初
期
設
定
を
変
更
す
る

電気代の目安

電気代の目安 (試算条件 ※電気代は22円/KWh(税込) ※1カ月は30日とする)
(2013年12月現在) ※料金単価は消費税率5%での値です。



		TYB111G型/TYB110G型 (100V)		TYB112G型 (100V)		TYB121G型 (200V)		TYB122G型 (200V)	
運 転	モード	1時間運転 の電気代(円)	消費電力 (W)	1時間運転 の電気代(円)	消費電力 (W)	1時間運転 の電気代(円)	消費電力 (W)	1時間運転 の電気代(円)	消費電力 (W)
換 気	—	約0.2円	11	約0.4円	19	約0.2円	10	約0.4円	16
乾 燥	—	約28円	1,270	約28円	1,270	—	—	—	—
	強	—	—	—	—	約47円	2,130	約47円	2,130
	弱	—	—	—	—	約43円	1,950	約43円	1,950
暖 房	強	約28円	1,280	約28円	1,280	約51円	2,320	約51円	2,320
	弱	約26円	1,200	約26円	1,200	約47円	2,120	約47円	2,120
涼 風	強	約0.4円	19	約0.4円	19	約0.6円	25	約0.6円	25
	弱	約0.2円	10	約0.2円	10	約0.3円	12	約0.3円	12
常 時 換 気 (24時間換気)		約0.1円	5	約0.1円	5	約0.1円	6	約0.1円	6
常 時 換 気 (24時間換気) の1カ月の電気代		約127円/月		約127円/月		約95円/月		約95円/月	

※深夜電力の契約内容により異なりますが、深夜電力を使用すると電気代がお得です。

お手入れ



お手入れの前に、以下の項目をよくお読みになってください。

警告

お手入れの際は、必ず電源(ブレーカー)を切る

- 感電、けがのおそれがあります。
- ※ お手入れが終わったあと、ブレーカーを「入」にしてください。再度時刻設定をしてください。

時計を合わせるをご覧ください。P11へ

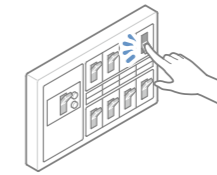

グリルは取り外さない

- 火災、感電の原因になります。

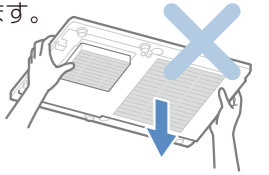

本体に直接お湯や水、カビ取り剤などをかけない

- 火災や感電、故障の原因になります。
- ※ シンナー、ベンジン、アルカリ性洗剤、カビ取り剤などは使用しない。

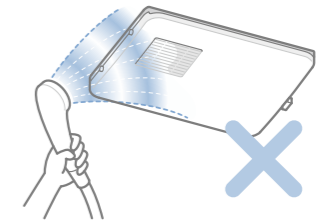

注意

運転中や使用直後は、表面パネル・グリルを触らない

- やけどのおそれがあります。

**フィルター、表面パネル、グリルのお手入れの際は、高所作業となるので注意する
浴槽のふちに立たない
ふろいすの上に立たない**

- 脚立などを使ってください。滑りやすいので足場に注意してください。転倒による傷害のおそれがあります。なお、脚立は脚にゴムキャップ(保護)が付いたもの、または養生シートをご使用ください。



お願い

お手入れには、中性洗剤をご使用ください。シンナー、ベンジン、アルカリ性洗剤、カビ取り剤などは、使用しないでください。

- 変色や変質または割れることがあります。

化学ぞうきんでこすったり、長時間接触させたままにしないでください。

- 変質することがあります。

おすすめのお手入れ用品

スポンジ

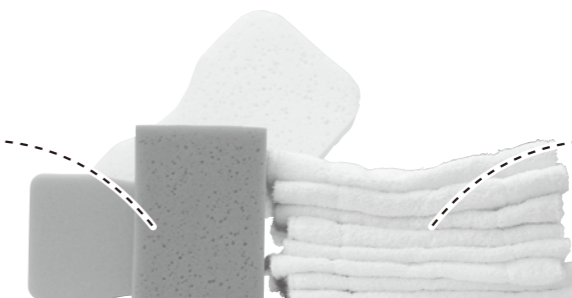

ぞうきん

仕上げのからぶきをするときに。

定期的なお手入れ

以下の手順で、定期的にお手入れを行ってください。

お手入れ→ほこりが落下してきたら P27へ

お手入れ→外観の汚れが目立ったとき P27へ



フィルターのお掃除(1カ月に1回以上は、お掃除を実施してください。)

1 フィルターを外す

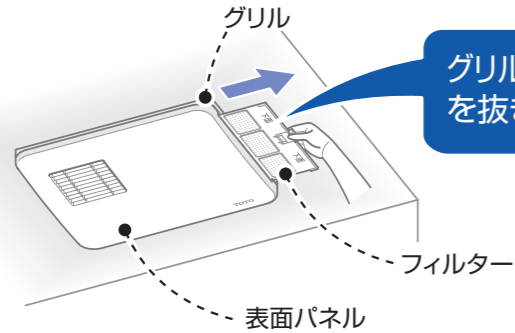

グリルからフィルターを抜き取ります。

2 フィルターを掃除する

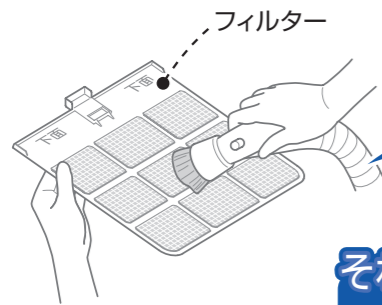

始めにほこりを掃除機で吸い取ってください。

それでも汚れが落ちないときは

中性洗剤をとかしたぬるま湯に浸してください。スポンジなどの柔らかいもので汚れを落としてください。

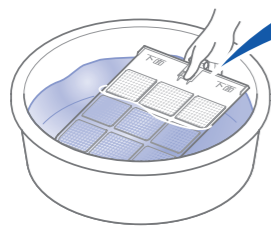

水洗いしてください。

からぶきしてよく乾かしてください。

※水が付いたまま使用すると故障の原因になります。

2室換気タイプの場合

フィルターを外す

吸込口グリル(洗面所などに設置)のフィルターも外してください。

吸込口グリル用フィルター(吸込口グリル裏についています)

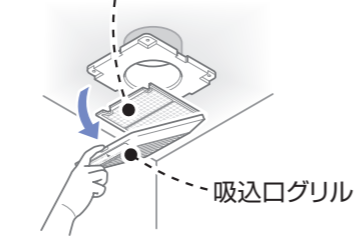

吸込口グリル側面の凹部に指をかけて引くとグリルが外れます。(本商品に同梱の吸込口の場合)(吸込口グリルに▼印をつけています。)

注意

- フィルターは強く曲げないでください。破損するおそれがあります。

おねがい

- フィルターのお掃除は、1カ月に1回程度は実施してください。性能低下または故障の原因となります。

3 フィルターを取り付ける

※フィルターの向きを確認して取り付けください。最後までしっかり差し込んでください。

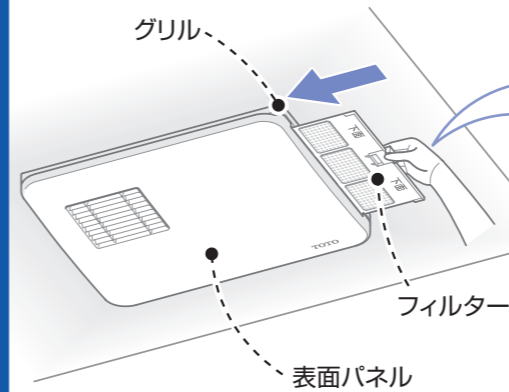

フィルター向き確認

- 表裏でつまみの形状が異なります。
- [下面]の刻印があります。

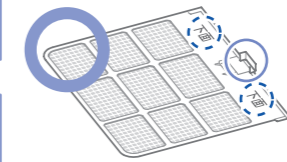

こちらの面を下面にして取り付けください。

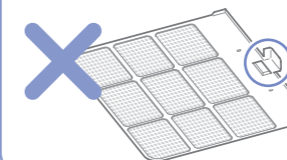

4 止を3秒以上押す

お手入れをしたあと、運転停止状態で 止 を3秒以上押し、CLA表示が5回点滅し消灯することを確認ください。

止 を3秒以上押す。

CLAが5回点滅し消灯する

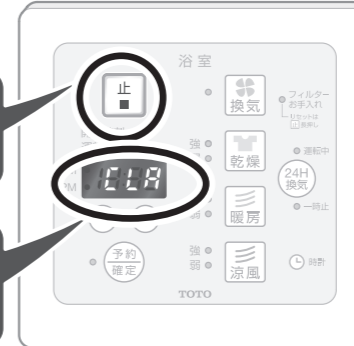

フィルターお手入れランプについて

フィルターお手入れランプが点灯している。



フィルターお手入れランプが点灯します。

フィルターお手入れランプは、フィルターのお掃除忘れ防止と、お掃除をおすすめるサインです。フィルターのお手入れの有無にかかわらず、約1カ月間を目安に常時使用すると、フィルターお手入れランプが点灯します。フィルターのお掃除を行ってください。(運転時間など、使いかたの違いによっては目安時間を過ぎてから、お知らせする場合があります。)お手入れを行ったあと、運転停止状態で 止 を3秒以上押し、CLA表示が5回点滅し消灯するとリセットされます。リセット操作を行わないと、約1カ月経過せずにフィルターお手入れランプが点灯します。1カ月に1回程度フィルターのお手入れを必ず実施してください。

フィルターお手入れランプが点滅している。表示部に『OFF』が表示点灯している。



フィルターお手入れランプが点滅し、表示部に『OFF』が点灯します。

※フィルターお手入れランプが点滅している間、運転ボタンを選択しても動作しません。

これはフィルターの目詰まりが原因で、運転が停止状態になっています。フィルターのお掃除を行ってください。お手入れしたあと、運転停止状態で 止 を3秒以上押し、CLA表示が5回点滅し消灯するとリセットされます。

お手入れ後、リセット操作を行ってもフィルターお手入れランプが点滅する場合はTOTOメンテナンス(株)に連絡してください。

TOTOメンテナンス(株)
☎0120-1010-05(フリーダイヤル)

2室換気タイプの場合

フィルターを取り付ける

吸込口グリル用フィルター(吸込口グリル裏についています。)

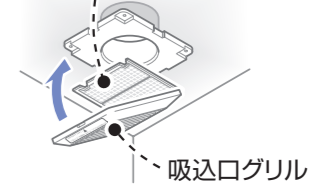

注意

- グリル表面にフィルター(市販品・レンジ用フィルターなど)を取り付けしないでください。商品内部温度が上昇し故障することがあります。

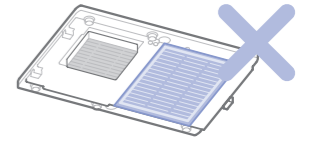

おねがい

- このリセット操作を行わないと、約1カ月経過せずにフィルターお手入れランプが点灯しますので、フィルターをお掃除したあとは必ずこのリセット操作を行ってください。

お手入れ

ほこりが落下してきたら

機器の性能を維持するため、定期的な点検・交換が必要です。

吹出口から、ほこりなどが落下してくる場合

➡ 機器内部にほこりなどがたまっている可能性があります。内部のメンテナンスが必要です。TOTOメンテナンス(株)にご相談をお願いします。

- お申し込み先：TOTOメンテナンス(株) TEL ☎0120-1010-05
- 主なメンテナンス部位：ファンの取り替え・ケーシング内清掃・ヒーター清掃

※メンテナンスは有料になります。

警告 機器内部の分解は危険ですので、お客様では絶対に行わないでください。

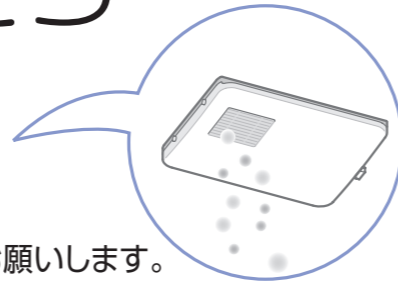

外観の汚れが目立ったとき

半年に1度程度を目安にお手入れをしてください。

外側の汚れが目立つ時は、以下の手順で、お手入れを行ってください。

表面パネルを**取り外す**

表面パネル・グリルのお掃除

表面パネルを**取り付ける**

表面パネルを取り外す

1 化粧ねじをゆるめる



表面パネルを手で押さえながら、化粧ねじ(2カ所)をゆるめます。

※表面パネルを押すと、ガタツキがありますが異常ではありません。

注意 表面パネルを取り外す際、表面パネルにたまった水滴がかかることがありますのでご注意ください。

2 表面パネルを取り外す



グリル固定フックをフック受けから外し、表面パネルを取り外します。

取り外す

3 落下防止ワイヤーを取り外す

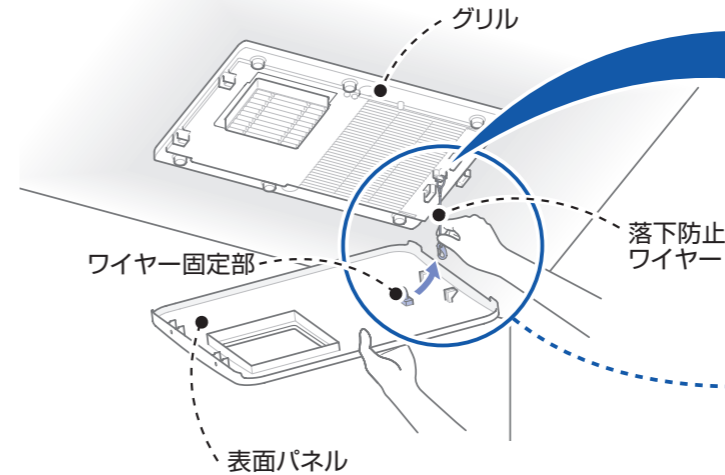

表面パネルを手で押さえながら少しずつ下ろし、落下防止ワイヤーをワイヤー固定部から取り外します。

※落下防止のため表面パネルは必ず手で押さえてください。

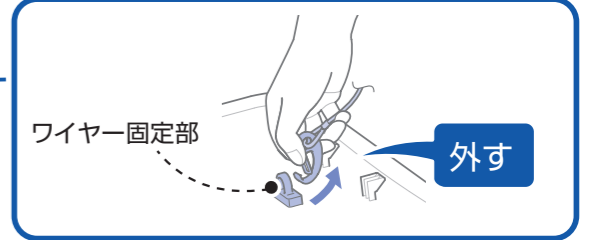

表面パネル・グリル・吸込ログリル(2室換気タイプ)のお掃除

表面パネル・グリル内は、皮脂・入浴剤などによる色汚れが付いている場合があります。

水でぬらした柔らかい布を十分に絞ってふいてください。

汚れがひどいときは

薄めた台所用洗剤(中性)を含ませた柔らかい布でふき取ってください。その後水ぶきしてください。

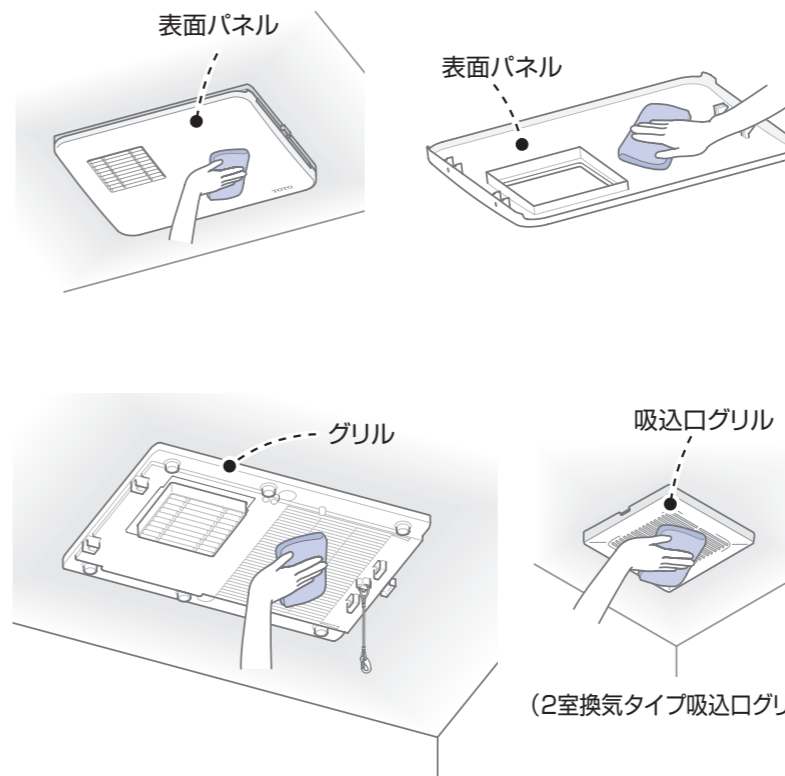

注意

- グリル表面にフィルター(市販品・レンジ用フィルターなど)を取り付けしないでください。商品内部温度が上昇し故障することがあります。

おねがい

- 入浴剤を使用した場合
入浴剤の色素がグリル表面、表面パネル表面に付着することがあります。付着した場合はぬれた布でよくふき取ってください。

ほこりが落下してきたら・外観の汚れが目立ったとき

お手入れ

表面パネルを取り付ける

1 落下防止ワイヤーを取り付ける

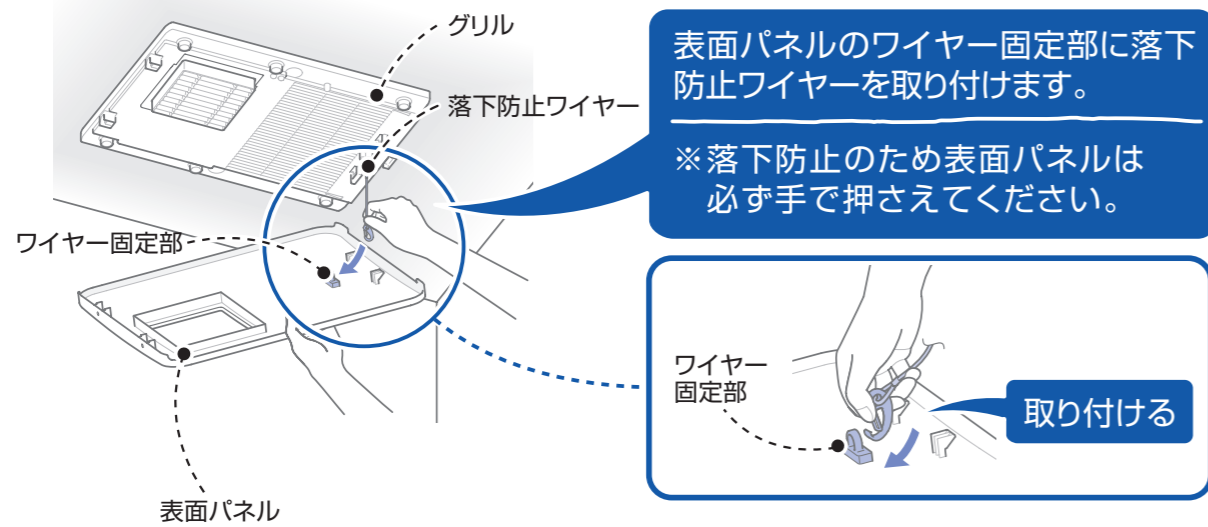

2 表面パネルを取り付ける

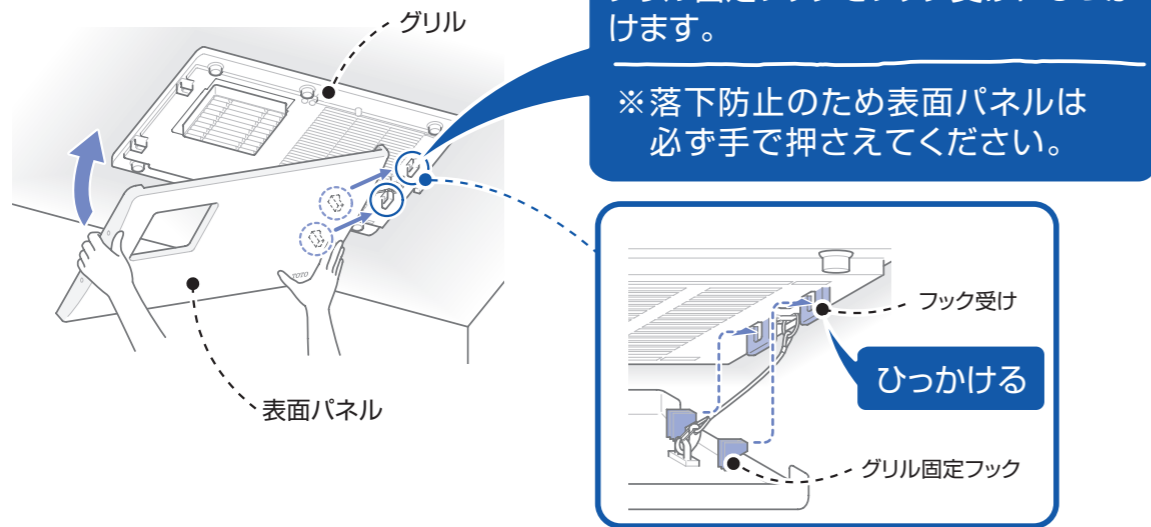

3 化粧ねじを締める

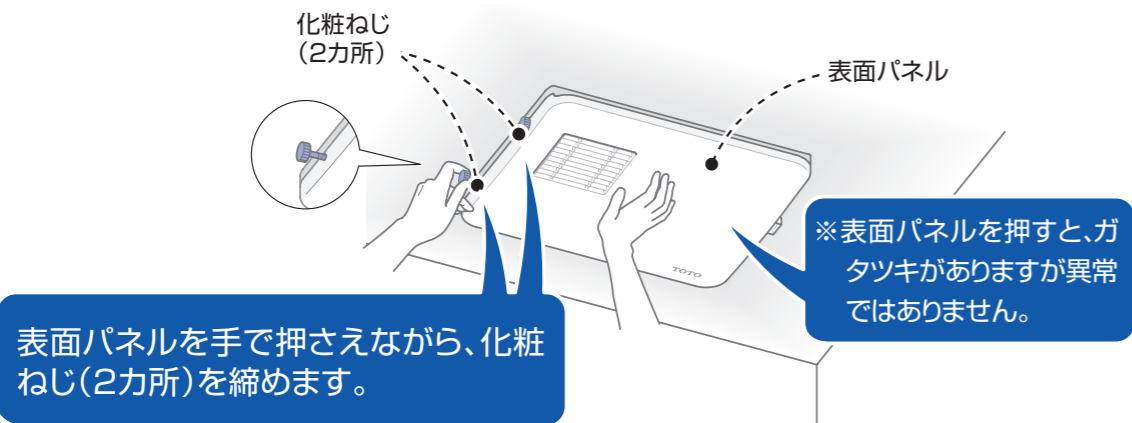

こんなときは

	質問	回答	参照	
時間	停電後の復帰方法	時計を再設定してください。その他は、再設定する必要はありません。	P11	
	時計表示の表示/非表示方法	⊖ ⊕ を同時に3秒以上押すと表示、非表示が切り替わります。	P11	
	運転中に現在時刻を確認するには	⌚ を押すと、約10秒間現在時刻が表示されます。	P11	
常時換気 (24時間換気)	24時間換気を解除したい	他の運転をすべて停止させた状態で を3秒以上押してください。	P12	
	換気風量を変更できますか	設定変更は可能です。	P21	
換気	「換気」運転と「24時間換気」運転の違い	24時間換気は少ない風量で常に換気を行います。	—	
	換気風量を変更できますか	設定変更は可能です。	P21	
乾燥	乾かし方のポイント	準備	①浴槽のお湯を抜くか、風呂ふたを閉めてください。②洗濯物を十分脱水してください。③浴室の水滴をふき取ってください。④空気取入口を確保してください。	P15
		干し方	①乾きにくいものは温風吹出口近くに吊り下げてください。②洗濯物の位置を途中で入れ替えてください。③衣類と衣類にすき間をあけてください。④マジカルハンガーを使用してください。⑤丈の長い衣類は、干し方をかえてください。	P15
	ランドリーパイプに、洗濯物はどれくらい干すことができますか?	ぬれた状態の重さで、10kg以内であれば問題ありません。	—	
	ランドリーパイプ1本に対してブラケットが2セットあるのはどうしてですか?	1セットは洗濯物を干すときに使用するもので、もう1セットは収納用です。	P15	
暖房	入浴時の暖房運転について	入浴前に、「暖房(強)」運転で浴室を十分暖め、入浴中は「暖房(弱)」運転に切り替えてください。	P17	
	暖房入浴中、浴室が暑くなりすぎた場合	運転を止めてください。	P17	
涼風	涼風が涼しくない	浴室内の空気を送風しながら換気をする機能です。冷風が出るものではありません。	P4	
予約	予約運転ができない	「時計」の設定をしていないと予約ができません。 運転中は予約ができません。	P11 P19	
	予約をキャンセルしたい	を押すと予約ランプと運転ランプが消灯し予約をキャンセルできます。	P19	
	2つの予約をしたい	できません。(ひとつの運転のみ予約することができます。)	—	
浴室	結露の落下を防ぐには	入浴中「換気」運転を行わず、入浴後「換気」運転を行ってください。(3時間以上)	P13	
	湿気をとりたい	「24時間換気」運転を行ってください。	P12	
	湯気をとりのぞきたい	「暖房」運転で浴室の温度を高くすることが効果的です。「換気」運転をすると冷たい空気が浴室内に流れ込むためかえって浴室が湯気で曇ってしまうことがあります。	P17	
	入浴中寒いとき	「暖房(弱)」運転を行ってください。	P17	
	入浴中暑いとき	「涼風」運転で入浴時の蒸し暑さをやわらげます。	P18	
お手入れ	フィルターのお掃除方法	ほこりを取り、水洗いしたあと、よく乾かしてください。	P25	
	表面パネルのお掃除方法	水でぬらした柔らかい布を十分に絞ってふいてください。	P27	
エラー表示	例) エラーが出たら	「E:**」の場合:部品が故障している可能性があります。TOTOメンテナンス(株)修理受付センターにご連絡ください。 TOTOメンテナンス(株)修理受付センター ☎0120-1010-05(フリーダイヤル)	—	
その他	運転中(換気・暖房・乾燥・涼風)ドライヤーを使用しても問題ありませんか	分電盤のブレーカー容量によっては、ブレーカーが落ちることが考えられます。	P37	
	フィルターお手入れランプが点灯している	フィルターのお掃除を行い、フィルターお手入れランプのリセット操作を行ってください。	P26	
	フィルターお手入れランプが点滅している	フィルターの目詰まりが原因です。フィルターのお掃除を行い、フィルターお手入れランプのリセット操作を行ってください。 お手入れ後、リセット操作を行ってもフィルターお手入れランプが点滅する場合はTOTOメンテナンス(株)にご連絡ください。		
	表示が点灯している	TOTOメンテナンス(株)修理受付センター ☎0120-1010-05(フリーダイヤル)	—	
別売品	部品を交換したい	TOTOメンテナンス(株)TOTOパーツセンターにお問い合わせください。 TOTOメンテナンス(株)TOTOパーツセンター ☎0120-8282-55(フリーダイヤル)	P37	

外観の汚れが目立ったとき・こんなときは

お手入れ

こんなときは

故障かな?と思ったら

故障かな?と思ったら、修理を依頼する前に、以下のことを確認してください。

	症状	原因	処置
各 運 転	乾燥・暖房運転中に風の温度が低くなる。	浴室内が暑くなりすぎたために、商品内部でヒーター「OFF」しています。故障ではありません。	—
	暖房運転のときしばらく(例:15分)すると風が急に弱くなる。	入浴中暖房の切り替え時間を変更していませんか?	「初期設定を変更する」をご覧ください。P21へ
	吹き出し風量が少ない。または換気・乾燥・暖房の性能が悪い。	フィルターがほこりなどで詰まっている可能性があります。	「定期的なお手入れ」をご覧ください。P25へ
	換気運転中に、吹出口から風が出ている。	手をかざすと、若干の風が出ることがあります。これは、機器内部の構造によるものです。故障ではありません。	—
音・ 振 動	運転を開始したときや運転の切り替えをしたときに「カチッ」と音がする。	機器内部の構造によるものです。故障ではありません。	—
	運転を開始または停止したときや、運転の切り替えをしたときに「カタカタ」と音がする。	風路切り替えダンパーが動くときに音がすることがあります。故障ではありません。	—
	本体から「ジー」という連続音がする。	モーターの作動音です。異常ではありません。	—
	運転時異常な音や振動がする。	表面パネル、グリル、フィルターが外れていませんか。	確実に取り付けてください。
操 作	運転の切り替えに時間がかかる。	運転切り替えの準備をしています。約10秒～40秒後に運転を開始します。	—
	ランプが3回点滅し、操作を受け付けられない。 	予約設定中にボタンを押していませんか。	予約を解除すれば操作は受け付けます。
	リモコンを操作しても動かない。(ランプが点灯しない。)	停電していませんか。 分電盤のブレーカーが「切」になっていませんか。	復帰した後、リセット操作をしてください。P11へ 分電盤のブレーカーを「入」にしてください。
表 示	例)  Eマーク「E:02」がリモコンに表示される。	部品が故障している可能性があります。	分電盤のブレーカーを「切」にして、TOTOメンテナンス(株)へご連絡ください。
水 滴	グリルから水滴が落ちる。	浴室内の湿気により、本体内部で結露が発生したためです。	入浴中は【24時間換気 一時止モード】を、入浴後は換気運転を3時間以上してください。
着 色	グリル吹出口に色がついたり、グリルから色のついた水滴が落ちる。	入浴剤などがグリルより吸い込まれた際にグリル表面に付着したためです。	ぬれた布でふき取ってください。また入浴剤を入れる際は【24時間換気】を一時停止してください。
リ モ コ ン	浴室リモコンで操作ができない。	部品が故障、または結線が不良の可能性があります。	浴室リモコンに同梱している専用の取扱説明書をご覧ください。
そ の 他	リモコンに  点滅表示される。	故障ではありません。法定の点検開始時期を過ぎて、まだ点検が済んでいない状態をお知らせしています。	TOTOメンテナンス(株)法定点検事務局 TEL ☎ 0120-1010-85にご連絡ください。P33「お知らせ」へ
	フィルターお手入れランプが点滅し、運転できない。  表示が点灯し、運転できない。	フィルターが目詰まりしています。	フィルターのお掃除を行い、フィルターお手入れランプのリセット操作を行ってください。お手入れ後、リセット操作を行ってもフィルターお手入れランプが点滅する場合は、TOTOメンテナンス(株)にご連絡ください。P26へ

※以上の確認をしても直らないときは、電源(分電盤のブレーカー)を切って、お求めの販売店またはTOTOメンテナンス(株) ☎ 0120-1010-05(フリーダイヤル)に修理を依頼してください。

アフターサービスについて

修理を依頼する前に「故障かな?と思ったら」(P31)をご確認ください。

保証書 この説明書のP38が保証書になっています。

- 本商品は、設置日から1カ年保証です。
- この商品は保証書の内容にしたがって保証されています。お取付日、取付店名、扱者印が記入してあることを確認してください。また、保証書の内容をよくお読みの上、大切に保管してください。

保証について

保証期間中は

保証書の規定にしたがって、修理をさせていただきます。保証期間内でも修理が有料になることがありますので保証書の内容をよくご確認ください。例えば、「取扱説明書、設置説明書、注意ラベルなどの注意書きにしたがっていない場合の不具合など」は有料になります。

保証期間を過ぎているときは

修理すれば使用できる商品については、ご希望により有料で修理させていただきます。→「修理を依頼されるときは」「修理料金について」(本ページ)をご確認ください。

修理を依頼されるときは

修理依頼先

お求めの取付店・販売店または、TOTOメンテナンス(株)
(電話番号は裏表紙を参照してください)

ご連絡いただきたい内容

- 1)住所、氏名、電話番号 2)商品名…三乾王(さんかんおう)
- 3)品番 4)お取付日
- 5)故障内容、異常の状況
例えば「リモコンの表示部が  (E:02)になっています」などとお伝えください。
- 6)修理希望日

ご不明な点や修理に関するお問い合わせ先

「TOTO(株)お客様相談室」または「TOTOメンテナンス(株)」
(電話番号は裏表紙を参照してください)
修理により商品の機能が維持できる場合には、ご要望により有料で修理いたします。

修理料金について〈TOTOメンテナンス(株)にご依頼の場合〉

修理により商品の機能が維持できる場合には、ご要望により有料にて修理をさせていただきます。

標準修理料金は **技術料** + **部品代** + **訪問料** で構成されています。

ただし、補修用部品の保有期間が経過している商品は、修理できない場合がございます。

補修用性能部品の最低保有期間

当社は、この商品の補修用性能部品の製造打切後6年保有しています。

補修用性能部品とは、その商品の機能を維持するために必要な部品です。

※部品の交換について無料修理により取り外された部品・商品は、TOTO(株)の所有となります。

品番は、ここに貼ってあるシールで確認ください。



故障かな?と思ったら・アフターサービスについて

こんなときは

特定保守製品について

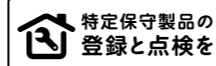

本製品は、消費生活用製品安全法（消安法）で指定される特定保守製品です。

特定保守製品とは…

- 「消費生活用製品のうち、長期間の使用に伴い生ずる劣化（経年劣化）により安全上支障が生じ、一般消費者の生命又は身体に対して特に重大な危害を及ぼすおそれが多いと認められる製品であって、使用状況等からみてその適切な保守を促進することが適当なもの（消安法第2条第4項）」として指定された製品です。

法定の点検期間が到来したら、点検を受けましょう

- 特定保守製品は、経年劣化による重大事故を防止するために、製品ごとに設定された点検期間中に点検を受けることが製品の所有者の責務として求められております（消安法第32条の14）。本製品に表示されております点検期間が到来しましたら、忘れずに点検を受けましょう。なお、法定の点検後もご使用を継続する場合には、こまめに点検を受けることが本製品を安全にお使いいただくために必要となりますので、ご注意ください。

法定の所有者登録をしましょう

- 特定保守製品の所有者は、この製品の製造（輸入）事業者が法定の所有者登録をすることが求められております（消安法第32条の8第1項及び第2項）。製品に同梱した「所有者票」に記載して投函または以下の連絡方法にてご登録をお願いします。未だご登録がお済みでない方や、所有者登録の内容に変更が生じた場合には、速やかにご登録をお願いします。ご登録いただいた所有者情報は、消安法、個人情報保護法および当社規定により適切な安全対策のもとに管理し、法定点検、リコールなど製品安全に関するお知らせをする場合以外には使用いたしません。

所有者登録の方法 所有者票、携帯電話*、インターネットのいずれかよりご登録ください。

- 所有者票（返信はがき）での登録**
所有者票に所定事項をご記入のうえ、ミシン目で切り取って返信してください。
インターネット、携帯電話*からご登録頂く場合は、所有者票の返信は不要です。
- 携帯電話*での登録**
QRコード対応の携帯電話*をお持ちの方は、バーコードリーダー機能を使って所有者票のQRコードにアクセスして、画面の案内にしたがって登録してください。
*携帯電話の通信料はお客様負担となります。
- インターネットでの登録**
<http://www.toto.co.jp/>へアクセスし、「特定保守製品ご登録案内」より画面の案内にしたがって登録してください。
*所有者が変わる場合などで所有者登録の内容に変更が生じた場合には、**TOTOメンテナンス(株)法定点検事務局 TEL ☎ 0120-1010-85（フリーダイヤル）**まで連絡をお願いします。
連絡がない場合、点検通知が届かないおそれがあります。

法定の点検通知をいたします

- 法定の所有者登録をいただいた方には点検時期が近づきましたら、法定の点検通知をいたします（消安法第32条の12）。

お知らせ

- 法定の点検開始時期が過ぎて点検が済んでいない場合、リモコン操作時、表示部に「888」*が約10秒点滅表示します。法定の点検がお済みの場合は「888」は表示されません。
*「888」表示は製品の通電時間に基づき表示します。使い方の違い（運転開始日や通電を止めているなど）によっては法定点検時期よりも遅くなる場合があります。
「888」が表示された場合は、上記 TOTOメンテナンス(株)法定点検事務局へ連絡いただき、法定点検を受けていただくよう宜しくお願いします。
- 【「888」表示の一時解除方法】
「888」表示は一時的に表示しないようにすることができます。
「888」が点滅表示されるようになったら、「止」スイッチを1分以内に連続で10回押してください。表示部に「CLA」が約5秒間点滅表示され、「888」が表示されなくなります。
*「888」表示の解除は一時的なものです。法定の点検を受けるまでは、解除後も所定時間経過後、再度「888」が表示されるようになります。完全に「888」表示を解除するためには、法定の点検が必要となります。

本製品の設計標準使用期間について

本製品は、設計標準使用期間*を10年と算定しており、適切な点検をすることなく、この期間を超えて使用されますと、経年劣化による発火・けがなどの事故に至るおそれがございます。

*設計標準使用期間とは、標準的な使用条件（下記の＜設計標準使用期間の算定の根拠＞参照。）の下で、適切な取り扱いで使用し、適切な維持管理が行われた場合に、安全上支障なく使用することができる標準的な期間として設計上設定される期間で、製品ごとに設定されるものです（消安法第32条の3）。

保証書に定める保証期間とは異なるものですのでご注意ください。

*設計標準使用期間は、「使用開始時期から」ではなく、「製造時期から」となります。

設計標準使用期間の算定の根拠

本製品の設計標準使用期間は、製造年月を始期とし、以下の使用条件を想定して、当社において耐久試験を行った結果算出された数値に基づき、経年劣化により安全上支障が生ずるおそれが著しく少ないことを確認した時期を終期として設計標準使用期間を設定しております。

- 使用条件（JIS C 9920-2 による）

大項目	中項目	小項目
環境条件	電圧	100V / 200V
	周波数	50Hz / 60Hz
	温度	20℃
	湿度	相対湿度65%
	設置条件	標準設置
負荷条件		定格負荷
想定時間	1年の使用時間	換気時間 8,760時間 / 年(24時間 / 日)
		乾燥時間 650時間 / 年
		暖房時間 302時間 / 年

ご注意ください!

- 具体的な点検時期は、製品本体と所有者票に表示しています。
- 本製品を、上記の標準的な使用条件を超える使用頻度や異なる使用環境などでお使いいただいた場合には、設計標準使用期間よりも早期に安全上支障を生じるおそれが多くなることが予想されますので、製品に表示している点検期間よりも早期に点検を受けてください。
- 不明な場合は、TOTOメンテナンス(株)法定点検事務局 TEL ☎ 0120-1010-85 にお問い合わせください。
- 製品を目的外の用途で使用したり、業務用に使用されるなど、上記の標準使用条件と異なる環境でご使用された場合も設計標準使用期間の到来前に経年劣化などによる重大事故発生のおそれが高まることを予想されますが、このようなご使用はお控えいただくようお願いいたします。

特定保守製品について(つづき)

点検を行う事業所の配置その他体制に関する事項

本製品の点検等に関するお問い合わせは以下の連絡先よりお願いいたします。

■TOTOメンテナンス(株)法定点検事務局

TEL ☎0120-1010-85

● 受付時間 / 平日(土日祝・夏期休暇・年末年始を除く)9:00~17:00

● 点検料金について

点検費用は、お客様にご負担いただくこととなります。また、点検の結果、整備が必要となった場合は、別途整備費用が発生いたします。点検料金は技術料、訪問料、などを合計した金額となります。なお、点検料金の設定の基準は、下記のアドレスからご覧いただけます。

● 各地区の点検などに関する事業所は以下のアドレスからご覧いただけます。

<http://www.toto.co.jp/>

本製品の点検の結果必要となると見込まれる部品(整備用部品)の保有期間

整備用部品の保有期間:12年

整備用部品 :ヒーター、ファンモーター、制御基板、電源端子台、電線類

※整備用部品とは経年劣化により安全上支障が生ずる可能性がある部品です。法定点検時に故障していなくても劣化が認められた場合、交換する必要があります。

※整備用部品とは別に、補修用性能部品の保有期間も設定しています。

補修用性能部品とは、故障が生じた場合、安全上支障が生ずることのない部品です。

補修用性能部品の保有期間は製造打ち切り後6年です。

本製品の清掃その他日常的に行うべき保守の内容およびその方法

● 製品を安全にご利用いただくためには、お客様においても日常的に清掃や安全確認を行っていただくようお願いいたします。

● 1か月に一度は以下の方法にて清掃や安全確認を行ってください。

● 清掃や安全確認を行う際には、製品の運転スイッチをOFFにしてから行ってください。

清掃

フィルターのお手入れ(P25~26)

安全確認

1か月に一度は以下の安全確認を行ってください。安全確認を行う際には、商品の運転を停止してから行ってください。



※ご使用中に以下のような症状がみられる場合は、運転スイッチを切り、電源(分電盤のブレーカー)を切って、TOTOメンテナンス(株)またはお求めの販売店へご連絡ください。

点検部位 (下図参照)	点検項目 補足		症状の有無		経年劣化進行に伴い予想される 具体的事象(危害情報など)	
	有	無	有	無		
表面 パネル ①	表面パネルがはずれかけている(傾いている)。 ・表面パネル周りを確認してください。		有	無	—	表面パネル落下によるケガ
フィルター ②	暖房・乾燥性能が低下した。 ・設置当初より浴室が暖まらない。 ・設置当初より浴室が乾燥しない。		有	無	—	ヒーターの故障 フィルターの目づまり
作 動	スイッチを入れても運転音がしない。 ・運転モードの切り替えなどができない。 ・ブレーカーが頻繁に落ちる。		有	無	—	モーター、スイッチ、制御基板の故障
	運転音が通常より小さいまたは大きい、振動する。 ・設置当初より音が大きいもしくは小さい、振動音がある。		有	無	—	モーター、モーターの羽根の故障・ 発煙
	焦げ臭いにおいがする。 ・すぐに使用を中止してください。		有	無	—	モーターの故障・発煙

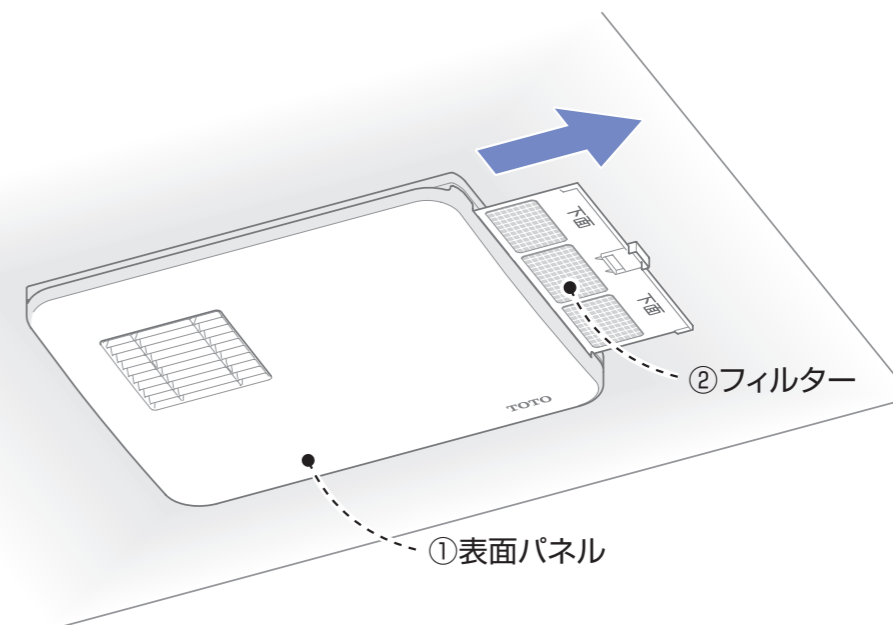

特定保守製品について・安全確認

こんなときは

交換部品・別売品

下記の部品は、別途ご購入することができます。 ※ 部品番号 でご依頼ください。

※品番や希望小売価格は予告なく変更する場合がありますので、あらかじめご了承ください。

本体

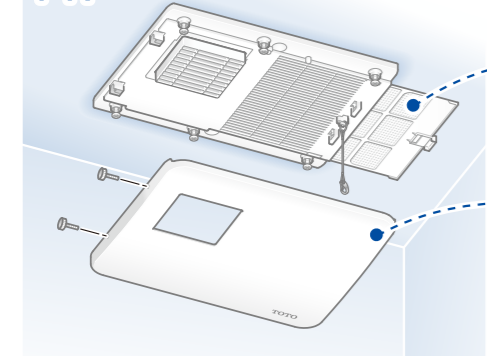

本体用フィルター

部品番号	TYH827R
希望小売価格	1,650円(税抜)

表面パネル (※化粧ねじ付き[2本])

部品番号	TYH897S
希望小売価格	3,050円(税抜)

マジカルハンガー (2本)

部品番号	TYR510
希望小売価格	800円(税抜)

吸込口 2室換気タイプのみ(TYB112G型/122G型)

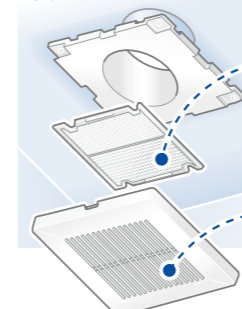

吸込口グリル用フィルター

部品番号	TYH670
希望小売価格	600円(税抜)

吸込口グリル

部品番号	TYH669
希望小売価格	950円(税抜)

商品のお問い合わせは、TOTO(株)お客様相談室へ

TEL ☎0120-03-1010 FAX ☎0120-09-1010

受付時間：9:00～17:00（夏期休暇、年末年始を除く） インターネットホームページ <http://www.toto.co.jp/>

交換部品・別売品のご購入は、TOTOメンテナンス(株)TOTOパーツセンターへ

TEL ☎0120-8282-55 FAX ☎0120-8272-99

受付時間：平日 9:00～18:00（夏期休暇、年末年始を除く） ※インターネットでの部品購入はTOTOWebショップへ(24時間受付)
土・日・祝日 10:00～18:00（年末年始を除く） <http://www.toto.jp/ec/html/index.htm>

●お届けについて

ご注文から2週間以内に宅急便でお届けします。
※ご注文が集中し、商品の品切れによりお届け日が遅れる場合があります。あらかじめご了承ください。またお届けが大幅に遅れる場合は、お届け予定日をご連絡いたします。

●お支払いについて

お届けした宅配業者に、商品代、送料、消費税相当額をお支払いください。
送料につきましては、別途 TOTO パーツセンターへお問い合わせください。

●返品・交換について

補修用部品の不良などによる返品、交換については、商品到着後8日以内にTOTOパーツセンターまでご返送ください。
送料はTOTOパーツセンターが負担し商品を送付させていただきます。お客様のご都合による返品、交換については、商品到着後8日以内にTOTOパーツセンターまでご返送ください。なお送料はお客様負担となりますのでご了承ください。
お客様の元で、汚れたり破損した商品や、一度ご使用になられた商品の返品、交換はいたしかねますので、あらかじめご了承ください。

仕様

品番	運転	モード	消費電力 (W)	質量 (kg)
TYB111G型 TYB110G型	換気	—	11	7.0
	乾燥	—	1,270	
	暖房	強	1,280	
		弱	1,200	
	涼風	強	19	
		弱	10	
常時換気(24時間換気)		5		
TYB112G型	換気	—	19	7.2
	乾燥	—	1,270	
	暖房	強	1,280	
		弱	1,200	
	涼風	強	19	
		弱	10	
常時換気(24時間換気)		5		

品番	運転	モード	消費電力 (W)	質量 (kg)
TYB121G型	換気	—	10	7.3
	乾燥	強	2,130	
		弱	1,950	
	暖房	強	2,320	
		弱	2,120	
	涼風	強	25	
弱		12		
常時換気(24時間換気)		6		
TYB122G型	換気	—	16	7.5
	乾燥	強	2,130	
		弱	1,950	
	暖房	強	2,320	
		弱	2,120	
	涼風	強	25	
弱		12		
常時換気(24時間換気)		6		

TOTO

保証書

本書は、本書記載内容で無料修理を行うことをお約束するものです。取付日/ご購入日から下記期間中、故障が発生した場合は本書をご提示のうえ、取付店/販売店、またはTOTOメンテナンス(株)(〒105-8306 東京都港区海岸1-2-20汐留ビルディング TEL ☎0120-1010-05 FAX ☎0120-1010-02)に修理をご依頼ください。

お客様	おなまえ	様
	おところ	〒
取付店/販売店	〒	印
	電話	—
取付日/ご購入日	年	月 日

商品名	三乾王(浴室換気暖房乾燥機)
品番	TYB111G型 TYB112G型 TYB121G型 TYB122G型 TYB110G型
保証期間	取付日/ご購入日から1カ年
保証用途	一般住宅浴室用

★お客様へ

・この保証書をお受け取りになるときに、取付日/ご購入日、取付店名/販売店名、扱者印が記入してあることを確認してください。保証書は再発行いたしませんので紛失されないよう大切に保管してください。なお、本書は日本国内においてのみ有効です。

・保証期間中でも、次の場合は有料修理になります。

- 上記用途以外で使用した場合の不具合。
- 適切な使用、維持管理を行わなかったことに起因する不具合。
- 弊社が定める設置説明書などに基づかない設置、専門業者以外による分解などに起因する不具合。
- 建築躯体の変形などに起因する商品の不具合。
- 塗装の色あせなどの経年変化または使用に伴う摩耗などにより生じる外観上の不具合。
- 金属の腐食しやすい環境（海岸付近、温泉地など）に起因する不具合。
- ねずみなどの動物や昆虫が噛んだり、動物や昆虫の死骸が本商品内に残留することなどに起因する不具合。
- 火災、落雷、地震、噴火、洪水、津波など天変地異または破壊行為による不具合。
- 電気製品における異常電圧、指定外の使用電源（電圧・周波数）および送電線・周辺器具など外部から発生する電磁波に起因する不具合。
- 部品（乾電池など）の消耗による不具合。
- 日常のお手入れ箇所（フィルターなど）や水抜栓などのOリングやパッキンの摩耗・劣化による不具合。
- 砂やごみなどの配管内流入、および水あか固着に起因する不具合。
- 水道に関する国の基準（水道法）に定められた飲料水の水质基準に適合しない水を給水したことに起因する不具合。
- 凍結に起因する不具合。
- 本書の提示がない場合。
- 本書にお客様名、取付日/ご購入日、取付店名/販売店名、扱者印の記入のない場合。

・部品の交換について

無料修理により取り外された部品・商品は、TOTO株式会社の所有となります。

※この保証書は、本書に明示した期間、条件のもとにおいて無料修理をお約束するものです。したがって、この保証書によってお客様の法律上の権利を制限するものではありません。

保証期間経過後の修理などについてご不明の場合は、「取扱説明書」に記載のお客様相談室またはTOTOメンテナンス(株)にお問い合わせください。

・修理完了後にお渡しする修理伝票には修理内容を記載していますので、修理伝票は保管しておいてください。

TOTO株式会社

〒802-8601 福岡県北九州市小倉北区中島2-1-1
お客様相談室 TEL ☎0120-03-1010 FAX ☎0120-09-1010