

TOTO

クリーンドライ(高速両面タイプ)

取扱説明書 保証書付

日本国内専用

品番

TYC411型



はじめに

安全上のご注意	1~2
特長	2
各部のなまえ	3

使いかた

使いかた	4~5
------	-----

お手入れ

お手入れ	6~8
------	-----

こんなときは

故障かな?と思ったら	9~10
設定変更のしかた	11
仕様	11
アフターサービス	12~13
保証書	14

◆このたびは、クリーンドライ(高速両面タイプ)をお求めいただき、誠にありがとうございます。

この取扱説明書をよくお読みのうえ、正しくお使いください。

◆保証書に、取付店名、取付日などが記入されていることを必ずお確かめください。

◆この取扱説明書は大切に保管し、必要なときにお読みください。



安全上のご注意

必ずお守りください。



この「安全上のご注意」をよくお読みのうえ、正しくお使いください。



ここに示した注意事項は、安全に関する重要な内容ですので、必ずお守りください。



●表示と意味は次のようになっています。

 警告	この表示を無視して、誤った取り扱いをすると、人が死亡または重傷を負うことが想定される内容を示しています。
 注意	この表示を無視して、誤った取り扱いをすると、人が傷害を負うことが想定される内容、および物的損害のみの発生が想定される内容を示しています。

●お守りいただく内容を表示で区分し説明しています。

絵表示の例	絵表示の意味	絵表示の例	絵表示の意味
	⊘ は、してはいけない「禁止」の内容です。 左図は、「分解禁止」を示します。		ⓘ は、必ず実行していただく「強制」の内容です。 左図は、「必ず実行」を示します。

 警告	
 禁止	指定する電源(AC200V)以外では使用しない 火災の原因になります。
 分解禁止	絶対に分解したり、修理、改造は行わない 火災、感電の原因になります。
 禁止	商品に、火のついたタバコをつけない ケース表面に焼け焦げがついたり、火災の原因になります。
	吹き出しノズルを手で塞いだり、物を入れない 感電、やけどの原因になります。
 必ず実行	お手入れのときは、電源スイッチを「OFF」にする 不意に作動したり感電の原因になります。

 注意	
 禁止	商品にぶら下がらない 落下して、けがの原因になります。

お願い

ご使用の際、手を激しく動かすなど手の乾かし方によっては細かな水滴が周囲に飛び散ることがありますので、壁材や床材には、耐水性のある材料をご使用ください。

乾燥室内部に、ゴミや物などを入れないでください
誤動作の原因になります。

特長

●非接触乾燥で衛生的

- ・手を差し込むと、センサーが感知して自動的に乾燥風が吹き出し、手の水滴を吹き飛ばします。
- ・乾燥室内部を LED 照明で照らすので安心して手を入れることができます。

●4モード切替可能（ヒーター無仕様の場合は2モード切替）

- ・「風量：強 / 弱」「ヒーター：ON/OFF」の4モード切替可能です。
（ヒーター無仕様の場合は「風量：強 / 弱」のみ）
- ・ヒーターを「ON」にすると、高速風の冷たさをやわらげ快適に乾燥できます。（ヒーター有仕様のみ）

●お掃除簡単

- ・排水は着脱式の水受けトレイを外して捨てます。
- ・側面カバーを取り外し、においの原因になる排水路を簡単清掃。

「いたずら防止タイマー」

約 30 秒間連続して運転すると、「いたずら防止タイマー」により、自動的に運転を停止します。
続けてご使用される場合は、いったん手を引き抜いてから再度お使いください。

各部のなまえ

クリーンドライ本体

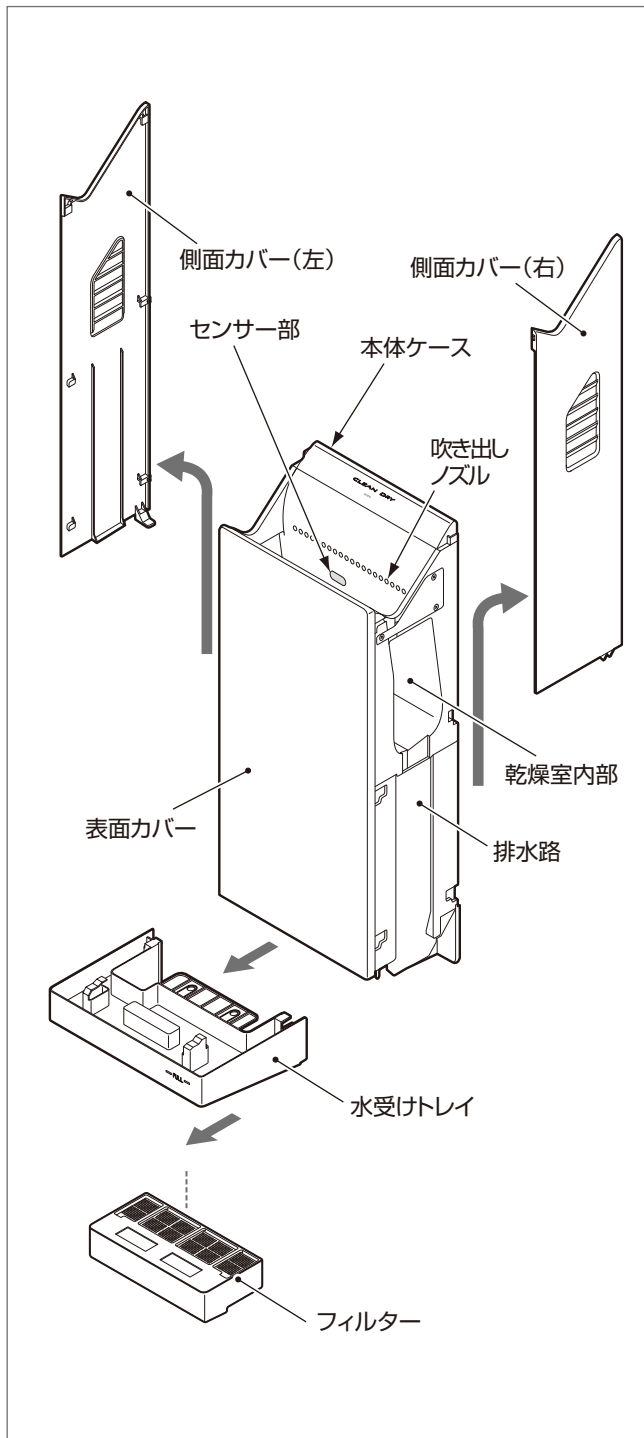

<上から見た図>

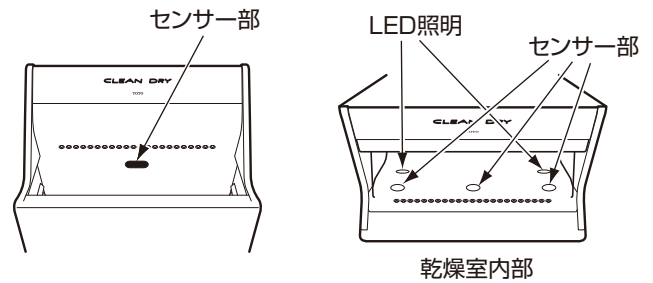

<下から見た図>

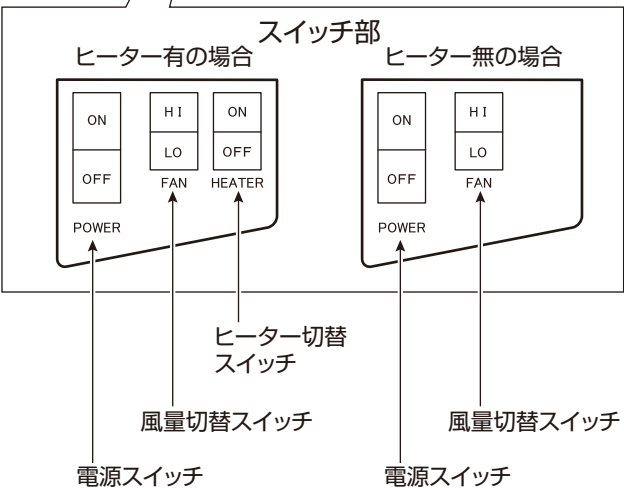
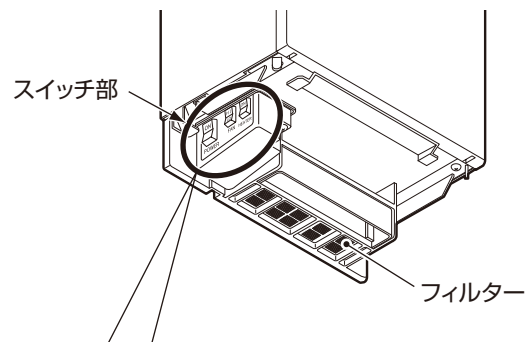

付属品

取扱説明書(保証書付)	施工説明書	ベースプレート	取付ねじ
(本書) 			 タッピンねじ (φ4.5×30、5本)

使いかた

まず最初に…

1 ・本体から水受けトレイを取り外して
電源スイッチを「ON」にします。

2 ・乾燥室内部のLED照明が点灯します。
(殺菌灯ランプではありません)

<乾燥室内部>

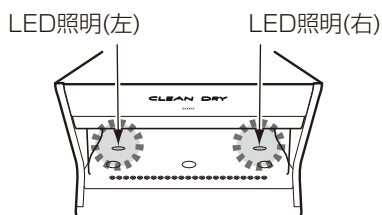

乾燥室内部のLED照明を常時消灯する場合はP11の「設定変更のしかた」をご確認ください。

3 ・モード切替スイッチを設定してください。
・モード切替スイッチを使用することで、使用目的に応じた使いかたができます。

モード切替スイッチの使いかた

スイッチ名称	運転モード	使用目的(めやす)
FAN (風量切替スイッチ)	HIGH	早く乾かしたいとき
	LOW	乾燥より音が気になるとき
HEATER (ヒーター切替スイッチ) ※ヒーター有仕様のみ	ON	乾燥風が冷たいとき
	OFF	省エネ運転したいとき

※出荷時設定：ヒーター有仕様「FAN:HIGH」「HEATER:ON」
ヒーター無仕様「FAN:HIGH」

<消費電力の目安>

・各モードの組合せによる消費電力は下表の通りです。

		FAN	
		HIGH	LOW
HEATER	ON	1180W	945W
	OFF	915W	680W

※待機時消費電力は約2.1Wです。
※ヒーター無仕様は「HEATER/OFF」のみです。

4 ・本体に水受けトレイを取り付けます。

<水受けトレイの着脱>

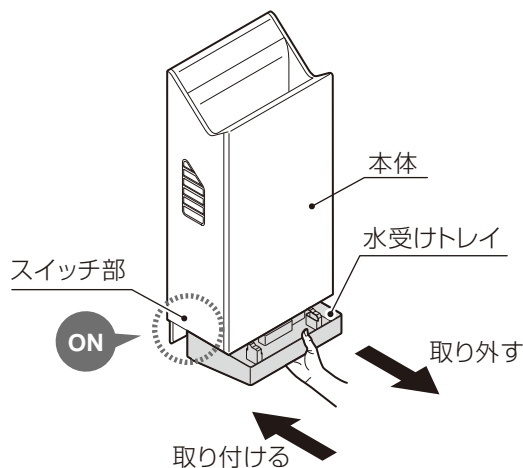

<スイッチ部>

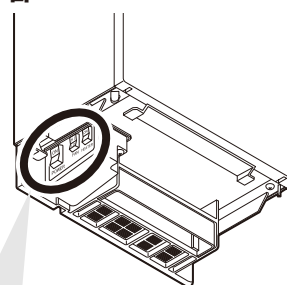

スイッチ部

TYC411W型
(ヒーター有の場合)

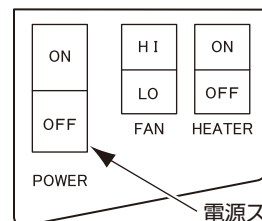

電源スイッチ

TYC411WC型
(ヒーター無の場合)

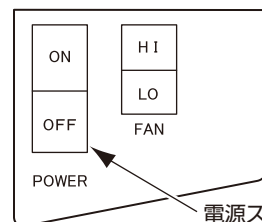

電源スイッチ

はじめに

使いかた

上手な乾かしかた

以下の要領で使用すると乾燥の仕上がりが早くなります。

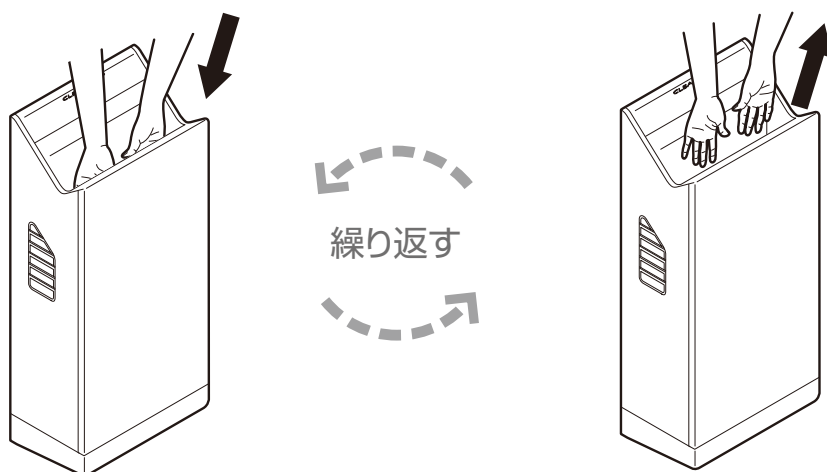

1 指をそろえて伸ばし、両手を奥まで入れます。

2 乾燥室内部のLED照明が明るくなり、自動で乾燥風が吹き出します。
(常時「消灯」設定している場合、乾燥室内部のLED照明は明るくなりません)

※乾燥風が出ない場合は、手を左右に動かしてください。

3 風が出たら、ゆっくり両手を上に引き上げ、風で水を飛ばします。

※手の入れかたによっては、吹き飛ばされた水滴が手前側へ飛んでくる場合があります。

4 より十分に乾かしたいときは、もう一度手を奥まで入れて、1～3の動作を繰り返してください。



※吹き出しノズルに手を近づけると、より早く乾燥できます。

※激しく手を動かすなどの手の乾かし方によっては、細かな水滴が周囲に飛び散ることがあります。

「いたずら防止タイマー」

クリーンドライ(高速両面タイプ)は約30秒間連続して運転すると、「いたずら防止タイマー」により、自動的に運転を停止します。続けてご使用される場合は、いったん手を引き抜いてから再度お使いください。

お手入れ

 警告	 禁止	お手入れのときは、商品に水をかけない 感電の原因になります。
	 必ず実行	お手入れのときは、電源スイッチを「OFF」にする 不意に作動したり感電の原因になります。

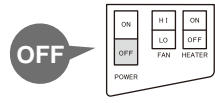

※「OFF」した後、しばらくしてLED照明が消灯します。
 ※お手入れが終わったあと、電源スイッチを「ON」にしてください。

本体(1週間に1~2回程度)・センサー部(1カ月に1回程度)のお手入れ

- 本体が汚れたら、水でぬらした柔らかい布を十分に絞ってふいてください。

汚れがひどいときは、中性洗剤をしみこませた柔らかい布でふき、その後、水ぶきしてから乾いた布で、水分をきれいにふき取ってください。

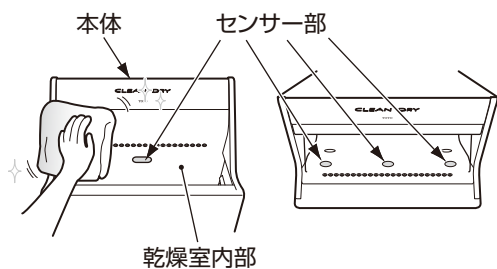

- 乾燥室内部は、側面カバーを外すと掃除しやすくなります。

P7「排水路のお手入れ」をご参照ください。

- センサー部の汚れは、感知不良や誤動作を引き起こす原因となります。定期的に水でぬらした柔らかい布を十分に絞ってふいてください。

- 酸性やアルカリ性の洗剤、ベンジン、シンナーなどは使用しないでください。割れの原因になります。

**トイレ用洗剤
使用禁止**



- クレンザー、ナイロンたわしなどは使用しないでください。傷の原因になります。

**乾いた布
使用禁止**

水受けトレイのお手入れ (1週間に1~2回程度を目安)

水受けトレイの着脱のしかた

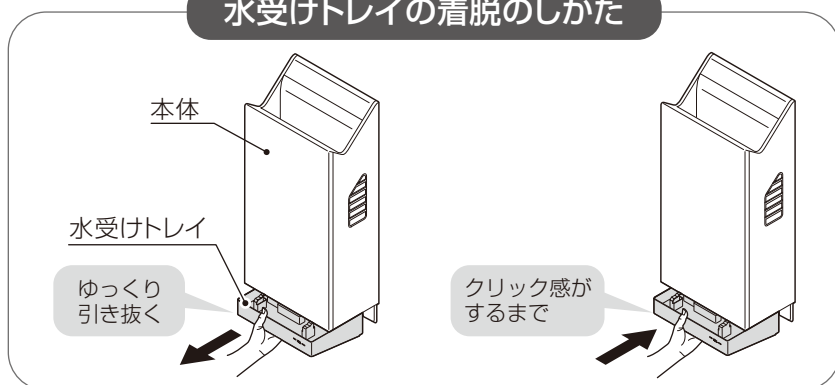

- 水受けトレイを確実につかんで水平にゆっくり引き抜き、本体から外してください。
- 水受けトレイ内の水を捨ててください。水受けトレイが汚れている場合は、柔らかいスポンジなどで水洗いを行ってください。汚れやにおいが落ちにくいときは漂白してください。

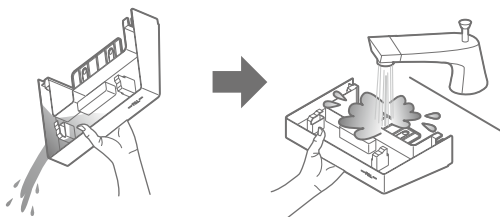

**水洗い
OK**

- 水受けトレイを元の位置にクリック感がするまで確実に取り付けてください。

- 水受けトレイを引き抜く際は、確実につかんで水平に引き抜いてください。水のたまった水受けトレイが落下したり、中の水がこぼれるおそれがあります。

- FULL(満水)ラインをこえる前に、水を捨ててください。FULL(満水)ラインをこえると中の水がこぼれます。

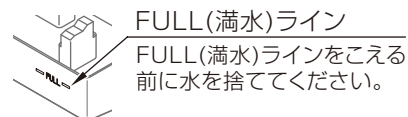

- 水受けトレイに洗剤を溜めたままで商品内に放置しないでください。故障の原因になります。

**洗剤溜め
使用禁止**

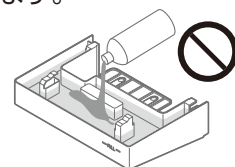

排水路のお手入れ (1週間に1回程度を目安)

- 本体左右の排水路が汚れてきたら、定期的に掃除してください。排水路の汚れは、いやなおいの原因になることがあります。

〈排水路のふき取り〉

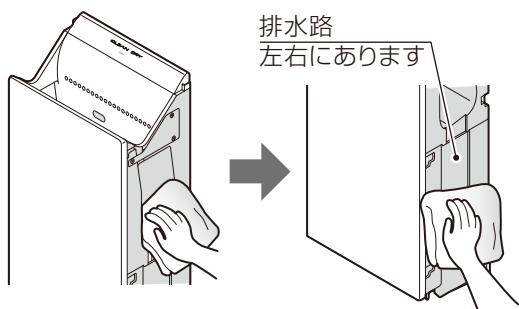

〈側面カバーのふき取り〉



中性洗剤をしみこませた柔らかい布でふき、その後、水ぶきしてから乾いた布で、水分をきれいにふき取ってください。

- 酸性やアルカリ性の洗剤、ベンジン、シンナーなどは使用しないでください。割れの原因になります。

**トイレ用洗剤
使用禁止**



- クレンザー、ナイロンたわしなどは使用しないでください。傷の原因になります。

**乾いた布
使用禁止**

側面カバーの着脱のしかた

1 水受けトレイの取り外し

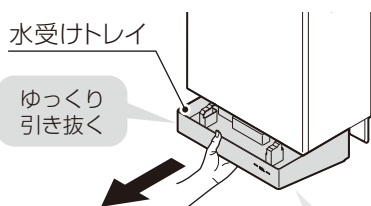

側面カバーの着脱は必ず水受けトレイを取り外してから行ってください。破損の原因になります

2 左右側面カバーの取り外し

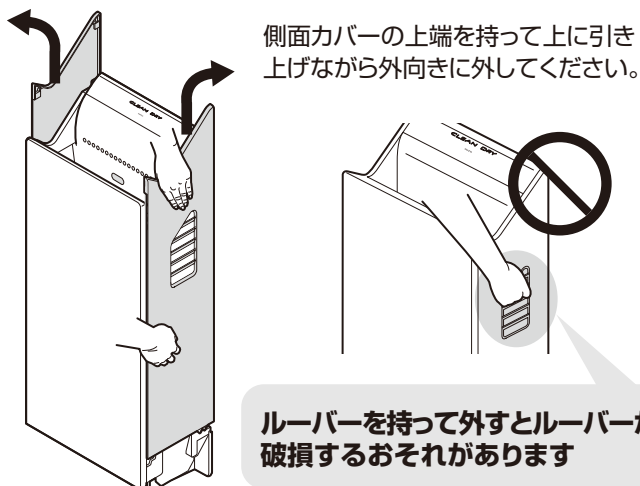

ルーバーを持って外すとルーバーが破損するおそれがあります

3 左右の側面カバーの取り付け

側面カバーを元の位置に確実に取り付けてください。本体ケースの溝(6カ所)に、側面カバーのストッパー(6カ所)を確実に差し込んでください。

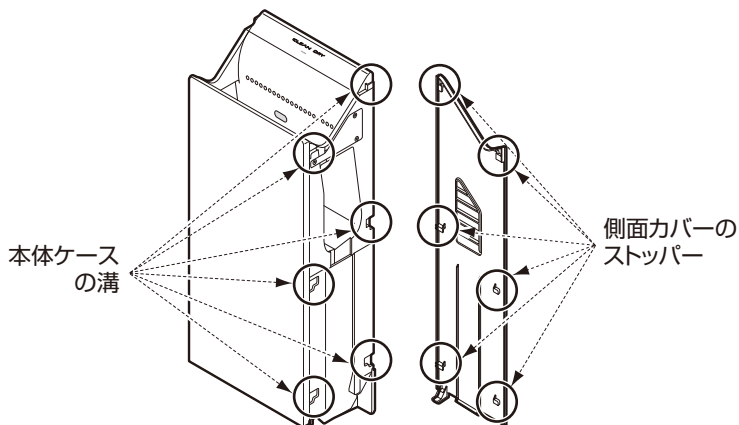

側面カバーが本体より1cm程度上に出た状態で6カ所のストッパーが本体ケースの溝にはまります。

側面カバーを上から下に押し込んでください。取付後、表面カバーと側面カバーにすき間がないか確認してください。すき間のある場合は、側面カバーを外し、再度取り付けてください。

4 水受けトレイの取り付け

電源スイッチを「ON」にしてから水受けトレイを元の位置にクリック感がするまで確実に取り付けてください。

フィルターのお手入れ (1ヵ月に1回程度を目安)

- フィルターが汚れてきたら、表面のごみやほこりを取り除いてください。フィルターの汚れは風量不足などの性能低下や異音、故障、においの原因になります。定期的に掃除してください。

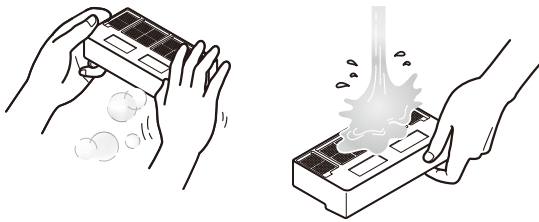

**水洗い
OK**

軽くはたいてほこりを取り除いてください。
汚れがひどいときは、水洗いして、**完全に乾かしてから使用**してください。
べたつきなどの汚れが気になるときは、うすめた中性洗剤で洗ったあと、よくすすいで完全に乾かしてください。

- 酸性やアルカリ性などの洗剤、トイレ用洗剤は使用しないでください。故障の原因になります。

**トイレ用洗剤
使用禁止**



- 完全に乾かしてから使用してください。濡れたまま取り付けて使用すると故障の原因になります。

**濡れ使用
厳禁**

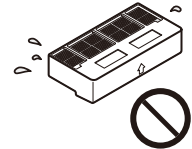

フィルターが破損した時は交換してください。
フィルターのご購入については、P13の「交換部品」をご確認ください。

フィルターの着脱のしかた

1 水受けトレイの取り外し

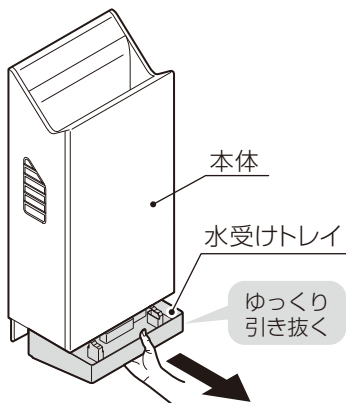

2 フィルターの取り外し

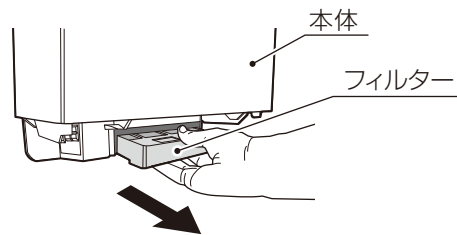

フィルターを手前に引っ張り、本体から取り外してください。

3 フィルター挿入方向

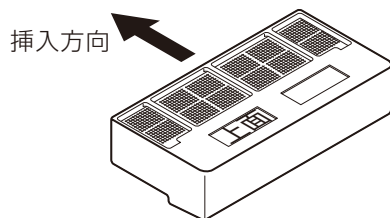

フィルターの上下に注意してください。

4 フィルターの取り付け

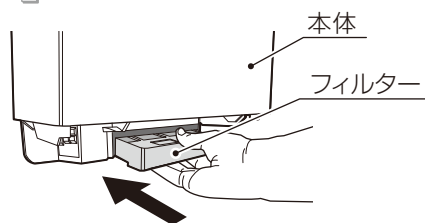



フィルターを元の位置に確実に取り付けてください。
フィルターはクリック感がするまで確実に入れてください。

5 水受けトレイの取り付け

電源スイッチを「ON」にしてから
水受けトレイを元の位置にクリック感がするまで確実に取り付けてください。

故障かな?と思ったら

 警告	 分解禁止	絶対に分解したり、修理、改造は行わない 火災、感電の原因になります。
---	--	---------------------------------------

修理を依頼する前に、以下のことを確認してください。

現象	点検および状態		処置内容
	照明表示状態		
乾燥風が出るが 照明が点滅している	「左右交互に点滅」 ＜点滅パターン③＞	ファンモーターの交換時期です。	お取付店(または販売店)、またはTOTOメンテナンス(株)にご相談ください。
乾燥風が出ない 手を入れても	「消灯」	電源スイッチが「OFF」になっていませんか?	「OFF」になっている場合は「ON」にしてください。(P4参照)
		AC電源用の屋内ブレーカーが「切」になっていませんか?	「切」になっている場合は「入」にしてください。
	「右だけ点滅」 ＜点滅パターン①＞	ファンモーターまわりの異常または、コントローラーの異常です。	交換が必要な場合がありますので、お取付店(または販売店)、またはTOTOメンテナンス(株)にご相談ください。
	「左右同時に点滅」 ＜点滅パターン②＞	センサー連続感知異常が作動しています。 ●センサー部をささげるように乾燥室内部に異物を置いていませんか?	異物がある場合は取り除いてください。
		センサー連続感知異常が作動しています。 ●センサー部が汚れていませんか?	汚れがある場合は、柔らかい布などでふき取ってください。(P6参照)
「左右交互に点滅」 ＜点滅パターン③＞	ファンモーターの交換時期を過ぎています。	お取付店(または販売店)、またはTOTOメンテナンス(株)にご相談ください。	
乾燥風が出ない 場所によって 手を入れる	「点灯」	センサー配置上、センサー間やコーナー部など(斜線部)、手を検知しにくい場所があります。 	斜線部以外にて、指をそろえて伸ばし、両手を奥まで入れて乾燥風が出る場合は正常です。
	「左右同時に点滅」 ＜点滅パターン②＞	センサー部が汚れていませんか?	汚れがある場合は、柔らかい布などでふき取ってください。(P6参照)
センサーをふいてもなおらない場合は、センサーの故障です。		動作が可能な場合は電源を切らずに、お取付店(または販売店)、またはTOTOメンテナンス(株)にご相談ください。	
手を引き抜いても 乾燥風が止まらない	2～3秒程度で止まる場合は正常です。	—	
	センサー部が汚れていませんか?	汚れがある場合は、柔らかい布などでふき取ってください。(P6参照)	
温風が出ない(ヒーター有仕様)	ヒーター切替スイッチが「OFF」になっていませんか?	「OFF」になっている場合は「ON」にしてください。(P4参照)	
風量が少ない	フィルターにほこりやごみがたまっていますか?	たまっている場合は、掃除をしてください。(P8参照)	
	風量切替スイッチが「弱」(LOW)になっていませんか?	「弱」(LOW)になっている場合は「強」(HIGH)にしてください。(P4参照)	
	運転音を切り替えていませんか?	設定を変更してください。P11の「設定変更のしかた」を参照ください。	
乾燥風が出るが 照明が消えている	LED照明が常時「消灯」設定になっていませんか?	設定を変更してください。P11の「設定変更のしかた」を参照ください。	

＜注＞ モーター交換の時期は、400回/日使用で7年間が目安です。1人当たりの使用時間が長い場合など、使用状況によっては交換時期が早くなる場合があります。
モーター交換の際は、お取付店(または販売店)またはTOTOメンテナンス(株)(電話番号は裏表紙をご確認ください)に連絡してください。(有料)

※以上の確認をしても直らないときは、電源スイッチを「OFF」にし、ブレーカー「切」にして、お取付店(または販売店)、またはTOTOメンテナンス(株)(電話番号は裏表紙を参照してください)にご相談ください。

照明表示について

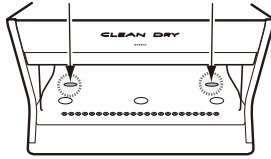
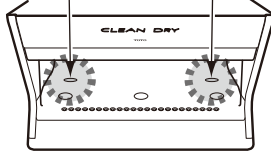
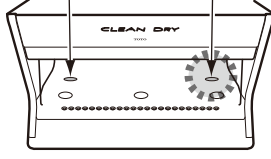
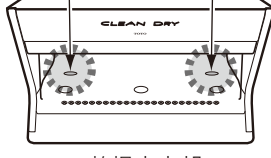
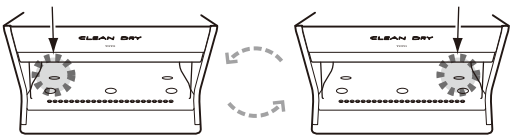
		照明表示状態	表示の内容	商品の動作/処置内容
正常時	待機時	常時ON ON ————— OFF ————— LED照明(左) LED照明(右)  乾燥室内部	—	常時、弱い照明が点灯しています。 常時消灯設定も可能です。 (P11参照) ※常時消灯に設定している場合でもエラー時には照明が点滅します。
	乾燥時	常時ON ON ————— OFF ————— LED照明(左) LED照明(右)  乾燥室内部	—	待機時より強い照明が点灯しています。 ※常時消灯に設定している場合は照明が点灯しません。
エラー発生時	点滅パターン①	右だけ点滅(左OFF) ON ———— OFF ———— LED照明(左) LED照明(右)  乾燥室内部	ファンモーター異常 サーミスター異常	動作しません。 フィルターにほこりやごみがある場合は取り除いてください。 (P8参照) 商品下部にほこりがある場合は取り除いてください。
		端子台温度ヒューズ異常 コントローラー異常	動作しません。 交換が必要な場合がありますのでお取付店(または販売店)、またはTOTOメンテナンス(株)にご相談ください。	
	点滅パターン②	左右同時に点滅 ON ———— OFF ———— LED照明(左) LED照明(右)  乾燥室内部	センサー連続感知異常	異常なセンサーを除く一部のセンサーにより、動作が可能な場合があります。 センサーが汚れていないか確認し、汚れている場合は柔らかい布で清掃してください。(P6参照) それでもエラー表示が消えない場合はお取付店(または販売店)、またはTOTOメンテナンス(株)にご相談ください。
お知らせ	点滅パターン③	左右交互に点滅 (左) ON ———— OFF ———— (右) ON ———— OFF ———— LED照明(左) LED照明(右)  乾燥室内部	ファンモーター交換時期	ファンモーターの交換時期のお知らせです。 ファンモーターを交換するまでお知らせ表示は消えませんので、お取付店(または販売店)、またはTOTOメンテナンス(株)にご相談ください。 交換時期を過ぎると動作しません。

こんなときは

設定変更のしかた

乾燥室の照明を消したい場合は ※出荷時・常時「点灯」設定

お願い

- ・切替完了までは、センサーに手をかざさないでください。
途中でファンモーターが動作すると、切替ができなくなります。
- ・作業は電源スイッチ「ON」後、20秒以内に始めてください。

乾燥室の照明を消したい場合(常時「消灯」設定)

- ①電源スイッチを「OFF」にした後、約2分経ってから切替操作を行ってください。
- ②電源スイッチを「ON」にしてください。
- ③風量切替スイッチを**4回**切り替えてください。
※「HI」「LO」どちらの状態から始めても設定できます。
- ④風量切替スイッチの最初の操作から約10秒後に照明が切り替わります。

ヒーター有の場合

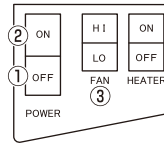

ヒーター無の場合

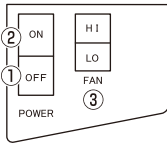

乾燥室の照明を元に戻す場合(常時「点灯」設定)

- ※同様の操作をおこなってください。
- ※照明が切り替わらなかった場合は、もう一度最初からやり直してください。
- ※切替操作後に照明が点滅してしまった場合は運転音が切り替わっていますので「運転音を切り替える場合」を参照して運転音を元に戻した後に、最初からやり直してください。

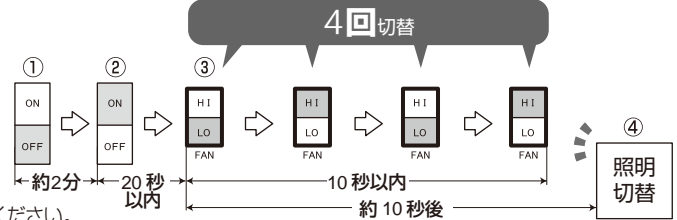

運転音を切り替える場合は

- ①電源スイッチを「OFF」にした後、約2分経ってから切替操作を行ってください。
- ②電源スイッチを「ON」にしてください。
- ③風量切替スイッチを**6回**切り替えてください。
※「HI」「LO」どちらの状態から始めても設定できます。
- ④風量切替スイッチの最初の操作から約10秒後に照明が点滅します。
※性能を元に戻す場合も同様の操作をおこなってください。
※点滅しなかった場合は、もう一度最初からやり直してください。
※切替操作後に照明の点灯/消灯が切り替わってしまった場合は照明設定が切り替わっていますので「照明を切り替える場合」を参照して照明を元に戻した後に、最初からやり直してください。

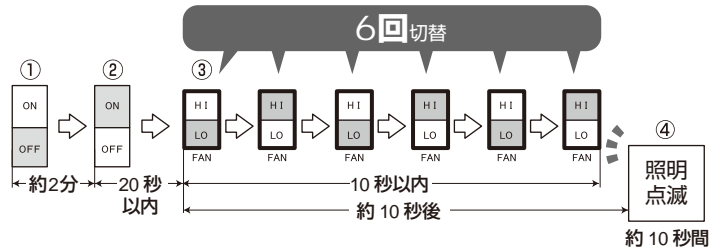

運転音を切り替えた場合の点滅パターン	点滅パターン	出荷時	運転音切替後
		<p>乾燥室内部</p>	
参考データ	風速(約) ※1	強モード 手のひら 125m/秒 手の甲 105m/秒	弱モード 手のひら 110m/秒 手の甲 90m/秒
	運転音(約) ※2	強モード 59dB 弱モード 55dB	強モード 56dB 弱モード 53dB

※1 吹き出し部直下での測定値

※2 無響音室での測定値(前方2m、左右2mの平均値)

仕様

項目	内容	
品名	クリーンドライ(高速両面タイプ)	
品番	TYC411W型 TYC411WC型	
電源	AC200V 50Hz/60Hz	
電源仕様	電源直結	
消費電力	風量強 ヒーターON 1180W ヒーターOFF 915W	
	風量弱 ヒーターON 945W ヒーターOFF 680W	
	モーター	DCブラシレスモーター
	ヒーター	PTCヒーター
安全装置	温度ヒューズ・過電流ヒューズ	
外形寸法(mm)	300(幅) × 192(奥行) × 680(高さ)	
質量	13kg	
カバーカラー	ホワイト	
水受けトレイ容量	約800mL(オーバーフロー容量)	
使用温度範囲	0~+40℃ ※ただし結露しないこと	

アフターサービス

【修理を依頼する前に「故障かな?と思ったら」(P9~10)をご確認ください。】

保証書 この説明書のP14が保証書になっています

- この商品は保証書の内容にしたがって保証されています。取付日、取付店(または販売店)名、扱者印が記入してあることを確認してください。また、保証書の内容をよくお読みのうえ、大切に保存してください。
- 保証期間は保証書をご確認ください。

保証について

- 保証期間中は**
保証書の規定にしたがって、修理をさせていただきます。保証期間内でも有料になることがありますので保証書の内容をよくご確認ください。
例えば、「取扱説明書、施工説明書、貼付ラベルなどの注意書きに従っていない場合の不具合など」は有料になります。
- 保証期間を過ぎているときは**
修理すれば使用できる商品については、ご希望により有料で修理させていただきます。
→「修理を依頼されるときは」「修理料金のしくみ」(本ページ)をご確認ください。

修理を依頼されるときは

【修理依頼先】

お求めの取付店・販売店または、TOTOメンテナンス(株)

【ご連絡いただきたい内容】

- 1)住所、氏名、電話番号
- 2)商品名「クリーンドライ高速両面タイプ」
- 3)品番「TYC411*型」
- 4)取付日
- 5)故障内容、異常の状況
- 6)訪問希望日

【ご不明な点や修理に関するお問い合わせ先】

「TOTO(株)お客様相談室」または「TOTOメンテナンス(株)」
(電話番号は裏表紙をご確認ください)

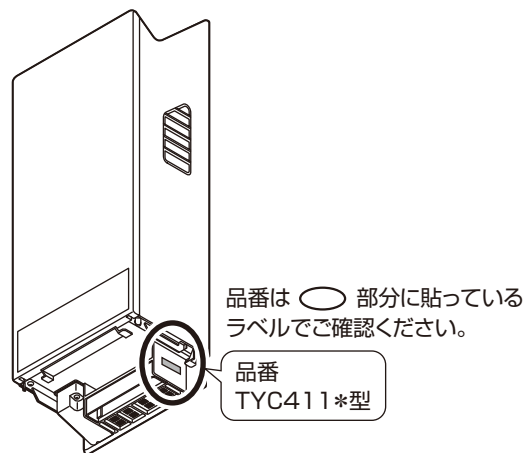

部品の交換について

無料修理により取り外された部品・商品は、TOTO株式会社の所有となります。

補修用性能部品の供給期間

この商品の補修用性能部品(機能維持に不可欠な部品で、使用期間中に取り替えの必要が発生する可能性の大きいもの)の供給期間は製造中止後6年です。

修理料金のしくみ〈TOTOメンテナンス(株)にご依頼の場合〉

修理により商品の機能が維持できる場合には、ご要望により有料にて修理させていただきます。

標準修理料金は 技術料 + 部品代 + 訪問料 で構成されています。

ただし、補修用部品の保有期間が経過している商品は、修理できない場合がございます。

交換部品

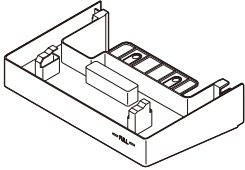
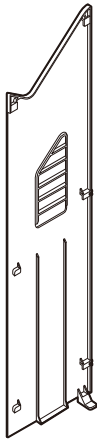
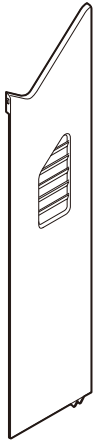
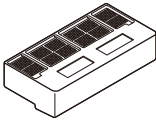
水受けトレイ	側面カバー(左)	側面カバー(右)
 <p>品番：TYH560 希望小売価格 3,000円(税抜)</p>	 <p>品番：TYHC034 希望小売価格 4,500円(税抜)</p>	 <p>品番：TYHC033 希望小売価格 4,500円(税抜)</p>
フィルター		
 <p>品番：TYH561R 希望小売価格 1,200円(税抜)</p>		

● 品番や希望小売価格は予告なく変更する場合がありますので、あらかじめご了承ください。

商品のお問い合わせは、
TOTO(株)お客様相談室へ

TEL ☎ **0120-03-1010**

FAX ☎ **0120-09-1010**

受付時間：9:00-17:00
：(夏期休暇・年末年始を除く)

インターネットホームページ
<http://www.toto.co.jp/>

交換部品・別売品のご購入は、
TOTOメンテナンス(株)TOTOパーツセンターへ

TEL ☎ **0120-8282-55**

FAX ☎ **0120-8272-99**

受付時間：平日 9:00-18:00
：土・日・祝日 10:00-18:00
：(夏期休暇・年末年始を除く)

※インターネットでの部品購入はTOTOWebショップへ(24時間受付)
<http://www.toto.jp/ec/html/index.htm>

TOTOメンテナンス(株) TOTOパーツセンターでご購入の場合

■お届けについて

ご注文から2週間以内に宅配便でお届けします。

※ご注文が集中し、商品の品切れによりお届け日が遅れる場合があります。あらかじめご了承ください。またお届けが大幅に遅れる場合は、お届け予定日をご連絡いたします。

■お支払いについて

お届けした宅配業者に、商品代、送料、消費税相当額をお支払いください。送料につきましては、別途TOTOパーツセンターへお問い合わせください。

■返品・交換について

交換部品の不良などによる返品、交換については、商品到着後8日以内にTOTOパーツセンターまでご返送ください。送料はTOTOパーツセンターが負担し商品を送付させていただきます。お客様のご都合による返品、交換については、商品到着後8日以内にTOTOパーツセンターまでご返送ください。なお送料はお客様負担となりますのでご了承ください。お客様の元で、汚れたり破損した商品や、一度ご使用になられた商品の返品、交換はいたしかねますので、あらかじめご了承ください。

修理を依頼する前に「故障かな?と思ったら」(P9~10)をご確認ください

修理・取り扱いのご相談は まずお求めの取付店・販売店へ

取付店・販売店 〒

電話 —

転居や贈答品などでお求めの取付店・販売店へご相談できない場合は、商品名・品番をご確認のうえ、下記TOTO窓口までお問い合わせください。

お客様専用窓口



商品のお問い合わせは

TOTO(株)お客様相談室へ

TEL ☎ 0120-03-1010

FAX ☎ 0120-09-1010

受付時間: 9:00~17:00 (夏期休暇・年末年始を除く)



修理のご用命は

安心・信頼の

TOTOメンテナンス(株)修理受付センターへ

ホームページ <http://www.tom-net.jp/>

TEL ☎ 0120-1010-05

FAX ☎ 0120-1010-02

受付: 年中無休

受付時間: 8:00~19:00

訪問修理: 年中無休 (一部地域を除く)

営業時間: 9:00~18:00



交換部品・別売品の
ご購入は

TOTOメンテナンス(株)TOTOパーツセンターへ

TEL ☎ 0120-8282-55

FAX ☎ 0120-8272-99

受付時間: 平日 9:00~18:00: 土・日・祝日 10:00~18:00
(夏期休暇・年末年始を除く)

※インターネットでの部品購入はTOTOWebショップへ (24時間受付)

<http://www.toto.jp/ec/html/index.htm>

お客様からお預かりした個人情報は、関連法令および社内諸規定に基づき慎重かつ適切に取り扱います。
詳細はTOTOホームページをご覧ください。

TOTO株式会社

TOTOホームページ <http://www.toto.co.jp/>

2015.10
F06665N