

TOTO

浴室換気暖房乾燥機

TYR621型

商品の機能が十分に発揮されるように、この施工説明書の内容に沿って正しく取り付けてください。

安全上のご注意

必ずお守りください

取り付け前に、この「安全上の注意」をよくお読みのうえ、正しく取り付けてください。

この説明書では商品を安全に正しく取り付けいただき、お客様や他の人々への危害や財産への損害を未然に防止するために、いろいろな表示をしています。

Table with 2 columns: 表示 (Warning symbols) and 意味 (Meanings: 一般禁止, 分解禁止, 必ず実行, 回転物禁止, アースを必ず接続せよ)

Table with 2 columns: 注意 (Warnings) and 意味 (Meanings). Includes safety instructions like 'ファンやヒーターに触ったり、物を差し込まない' and '電源電線の接続は確実に進行'.

Table with 2 columns: 注意 (Warnings) and 意味 (Meanings). Includes instructions like 'ランドリーパイプは、推奨位置より本体に近づけて設置しない' and '機器の取り付けは、施工説明書に基づいて進行'.

お願い

- 商品本体は傾かないよう（水平）に設置してください。
浴室の広さは、以下をめやすとしてください。
壁厚240 mm以下の壁に取り付けてください。
一般家庭の浴室に取り付けてください。
TOTO製以外のユニットバスで鋼板の厚さが0.45 mm未満の場合は壁補強を行ってください。
温泉または温泉を取り込んだ浴室に取り付けしないでください。
スチームサウナ・ミストサウナ付の浴室に取り付けしないでください。
油煙の発生する場所に取り付けしないでください。
スプレーを使う場所に取り付けしないでください。
高温になる場所に取り付けしないでください。
本体は、テレビ、ラジオ、無線機およびそのアンテナ線から0.5 m以上離して施工してください。
工事の際に、商品本体内部へ石膏ボードの粉などの侵入がないよう、十分注意してください。
樹脂製部品取り付けの際は、ねじを締めすぎて商品を破損させないよう、締め付方に十分注意してください。
効果的な換気のため、吸気口を必ず設置してください。
本体、リモコンは直射日光や蛍光灯の近くなどの強い光が当たる場所に設置しないでください。
ランドリーパイプの取り付け位置は、当社推奨位置の寸法で取り付けてください。

Table with 2 columns: 設置時の条件 (Installation conditions) and 内容 (Content). Lists conditions like '設置場所は一般住宅の浴室に限ること'.

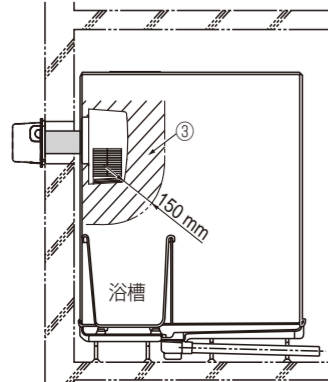

各部の名称と寸法

この商品専用の付属品あるいは指定のもの（別売品）以外は使用しないでください。

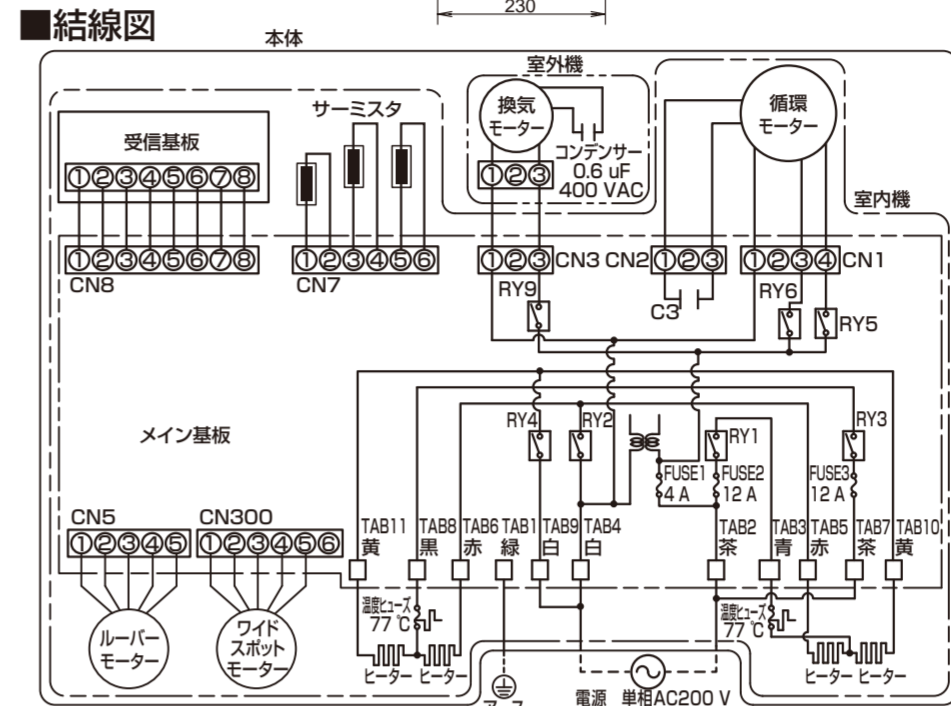
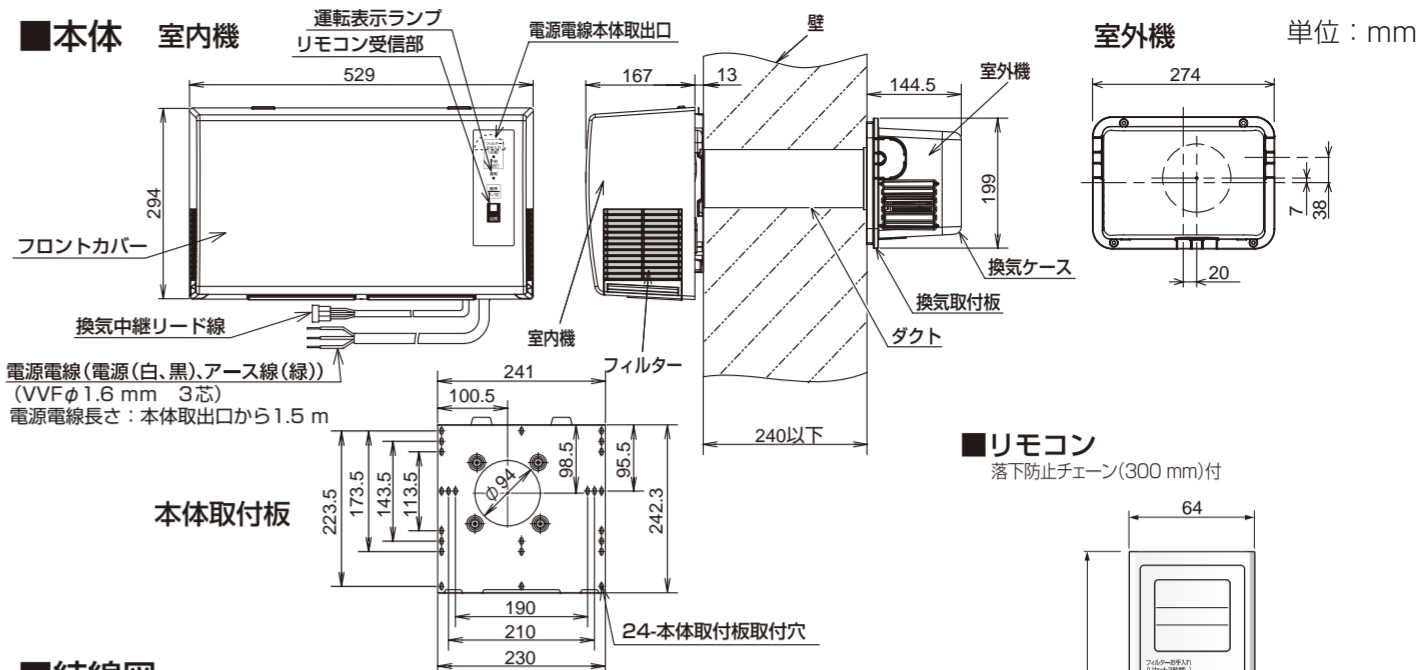

- 付属品 (Accessories): ダクト, タッピンねじ (φ4×50), タッピンねじ (φ4×16 黒), エバタイトねじ (φ4×8 グレー), タッピンねじ (φ4×12 黒), タッピンねじ (φ4×16), パッキン, バインド, 差込形コネクタ, キャップ, アルミテープ, 取扱説明書, 施工説明書 (本書), 取付設置業者様へのお願い, 乾電池 (単4形).

Table with 4 columns: 電源電線, アース線, アース棒, 防水ジョイントボックス, ランドリーパイプ, アンカープラグ, タッピンねじ, シリコンコーキング材・パテなど, ロングドライバー. Columns specify VVFケーブル, 銅線径, 適合品, and 数量.

1 設置位置の決定

- 1. 機器を設置する壁は外壁であること。
2. 室内機の周囲に適切なすき間があること。
3. 室外機の排気口(左側面)には50 mm以上のすき間があること。
4. リモコンは本体が受信できる位置に取り付ける。

2 本体取付板の設置

- 新規に丸穴をあける場合
1. 本説明書裏面の型紙を水平に壁にあて、ダクト中央穴位置と本体取付板ねじ穴位置（6カ所）の印を壁に付ける。
2. 下穴をあける前に、本体取付板を印を付けた穴位置に合わせ、水準器を使用して水平度を再度確認する。
3. 本体取付板ねじ穴位置に下穴をあける。

