

TOTO

壁掛大便器取付スタンド

UTR856系

商品の機能が十分に発揮されるように、この施工説明書の内容に沿って正しく取り付けてください。
取付後は、お客様にご使用方法を十分にご説明ください。

安全に関するご注意 (安全のために必ずお守りください)

お取付前にこの「安全上のご注意」をよくお読みのうえ、正しく取り付けてください。
ここに示した注意事項は、安全に関する重要な内容となりますので、必ずお守りください。

表示と意味



警告

死亡や重傷を負う可能性が
ある内容です。



注意

傷害や物的損害※が発生する
可能性がある内容です。



してはいけない禁止の内容です。



必ず実行していただく強制の内容です。

※物的損害とは、家屋・家財および家畜・ペットにかかわる拡大損害を示します。



警告



禁止

所定の仕様を満たさない床コンクリートには施工しない
スタンドの転倒や便器の落下による、けがや壁材の破損の原因となります。
※本取付スタンドは、床への固定のみで壁掛大便器等の荷重を支えます。

指定以外の便器と組み合わせて施工しない
便器の破損、落下によるけがの原因となります。



必ず実行

スタンド設置面はできるだけ
水平を確保し、不陸がない状態
にする

設置面の不陸が大きいと、集中荷重
がかかり床や本体破損の原因と
なります。

設計上の注意

床コンクリート仕様	圧縮強度 20.6MPa以上
	鉄筋のかぶり厚 50mm以上
	養生期間 28日以上 (アンカー施工時)
ライニングの奥行寸法	250mm以上 (仕上げ厚含む)
壁仕上げ厚	30mm以内 (下地+仕上げ厚)
床仕上げ厚 (注1)	60mm以内 (標準便器高さの場合)

便器高さはスラブ面+370~440の範囲で取り付ける
ことができます。
(注1) 便器高さを標準より高く取り付ける場合は、高くする寸法
と床仕上げ厚の合計を60mm以内としてください。

(例: 便器高さ床仕上げ面+420mmに取り付ける場合)
便器高さ420mm-標準便器高さ380mm=40mm
60mm-40mm=20mm → 床仕上げ厚20mm以内

※壁掛大便器取付スタンドは、専用壁掛大便器セットと
セットで使用します。

工具・部材

一般水道工事に使う工具以外に、下記の工具・部材を用意してください。

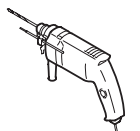

振動ドリル



コンクリート用
ドリルφ12.7



ホルソー



ダストポンプ

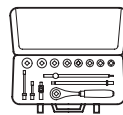

ソケットレンチ
モンキーレンチ
モーターレンチ

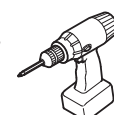
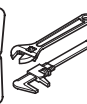

電動ドライバー
ビットサイズ: #2

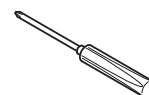

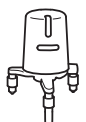

ドライバー+
長さ: 110mm以上

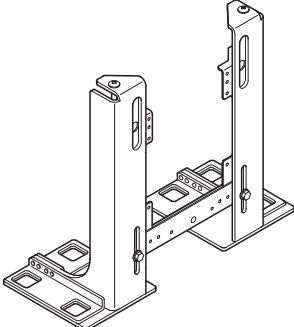
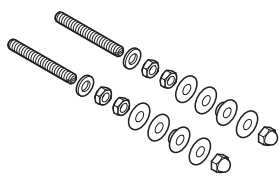

レーザー
墨出器

部品の確認

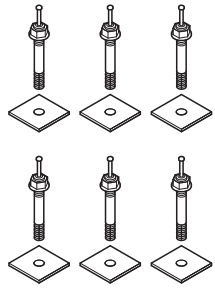
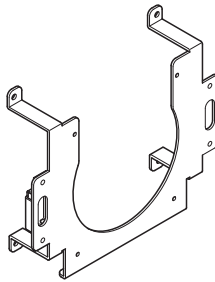
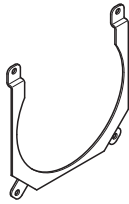
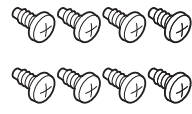
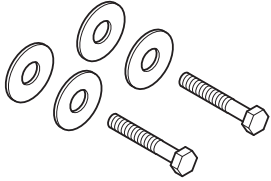
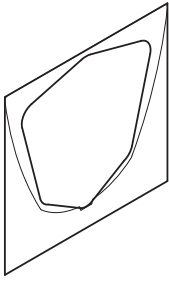
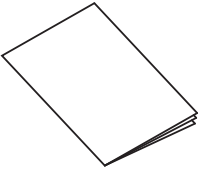
① スタンド本体	② 便器取付ボルトセット	③ 下部受け材セット	④ アンカーセット
			
⑤ 幕板	⑥ ソケット押え板	⑦ バインドタッピンねじ	⑧ 便器取付金具
			
⑨ 壁穴あけ用型紙	⑩ 施工説明書		
			

各部の名称

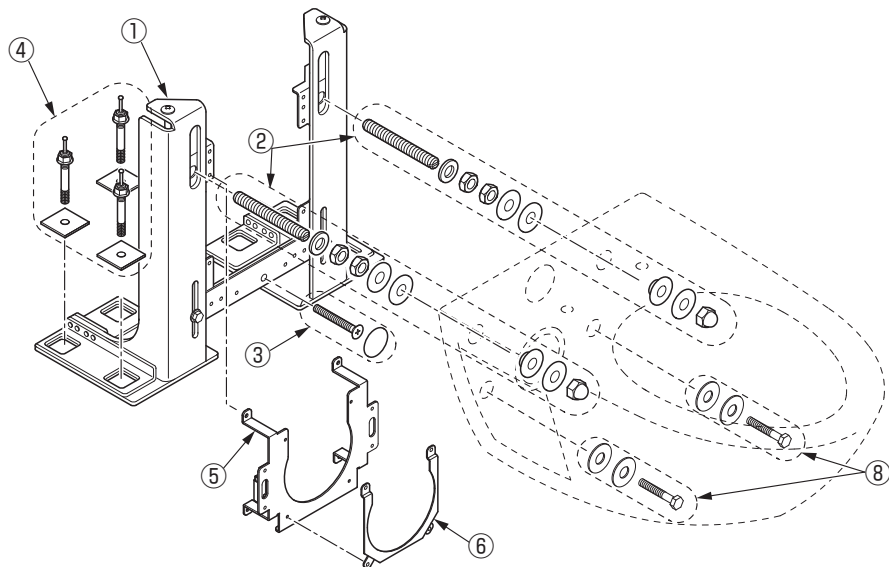

完成図

※本図は、標準高さ (FL+380)、排水継手：単独排水用 (掃除口なし) を示します。

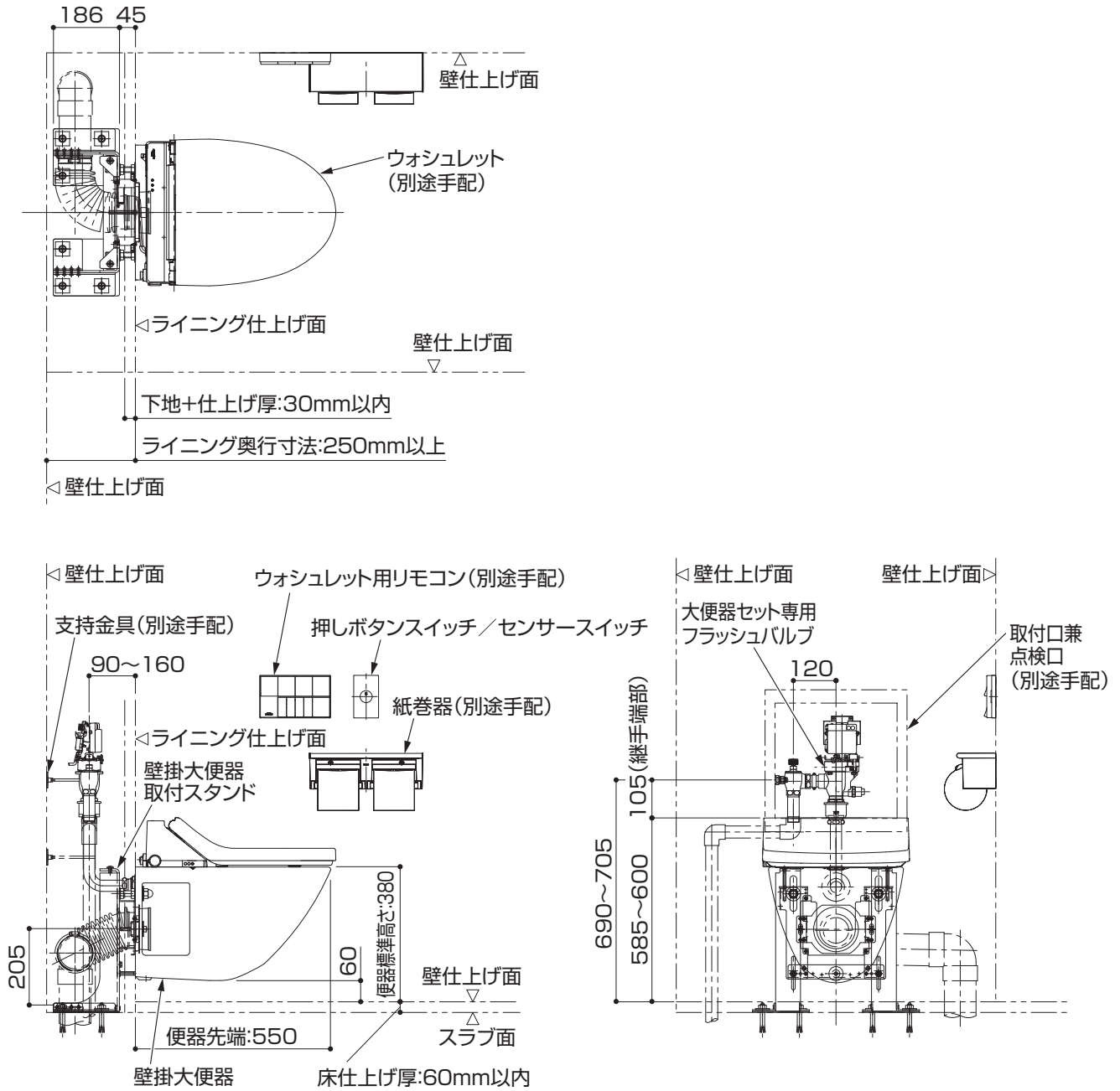

※ライニング点検口は現場にて別途手配してください。

施工手順

納まりや施工手順を事前に十分検討し、各工程における他工事との連絡調整を行ってください。

…壁掛大便器取付スタンド設置工事

STEP1 墨出し、給排水の取り出し

STEP2 スタンド本体の設置

STEP3 便器取付ボルト・下部受け材の仮付け

STEP4 配管スペース内の排水管の引き回し

STEP5 幕板・ソケット押え板の取り付け

STEP6 ライニングフレーム・コンセント設置

STEP7 壁仕上げ材の開口、施工

STEP8 便器取付部ボルト・下部受け材の位置調整、本固定

STEP9 下部受け材化粧カバーの取り付け

STEP10 フラッシュバルブの取り付け

STEP11 スパッド・排水パッキンの取り付け

STEP12 大便器の取り付け

STEP13 フラッシュバルブ洗浄管の接続

STEP14 ウォシュレットの取り付け

STEP1 墨出し、給排水の取り出し

給排水管は、床開口禁止範囲（スタンドのベースプレートの周囲40mmの範囲）と軽鉄（LGSなど）を避けた位置から配管を取り出してください。

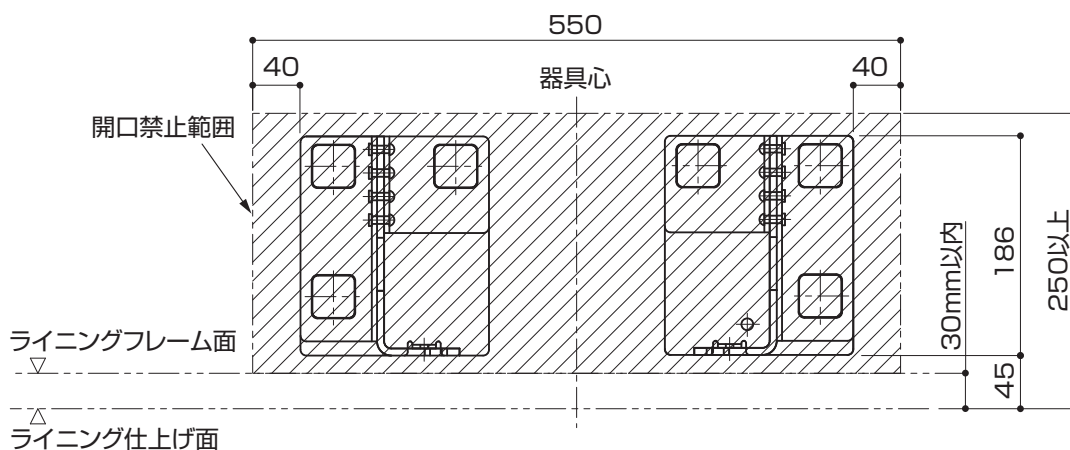

警告



必ず実行

スタンドのベースプレートの周囲40mmの範囲に床コンクリートの開口や欠損がないことを確認する
アンカーの必要強度が得られないため、スタンドの転倒や便器の落下のおそれがあります。

STEP2 スタンド本体の設置 (アンカーの固定)

① スタンド本体は、あらかじめ仮組みされていますので、床に出した墨に合わせてスタンド本体を仮置きし、アンカーの位置をマーキングします。

- ・ライニングフレームに軽鉄 (LGS など) を使用する場合は、スタンドと干渉する部分に軽鉄ライナーを設置することができません。

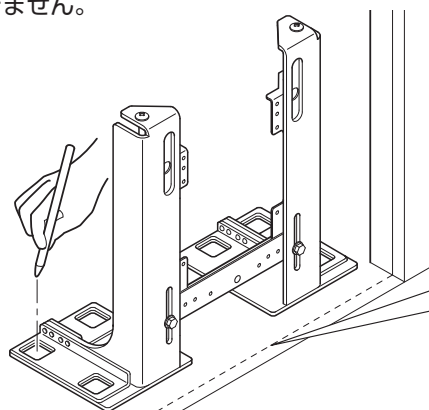

ライニング仕上げ面より45mm引っ込めてください。

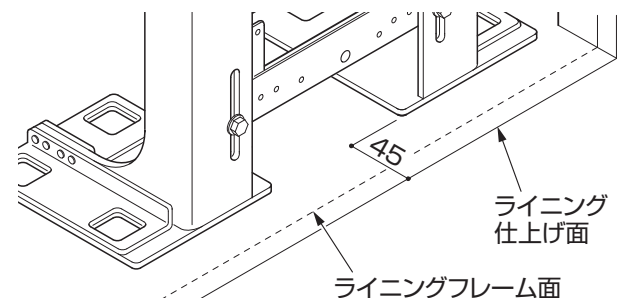

② 下穴を開けます。

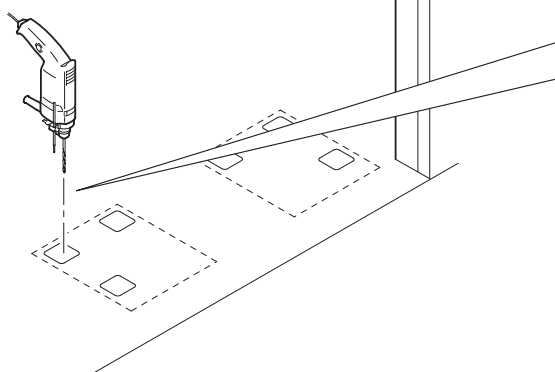

ドリル径：φ12.7
下穴深さ：50mm以上
60mm未満

下穴の中の切粉を
ダストポンプなどで
完全に除去します。

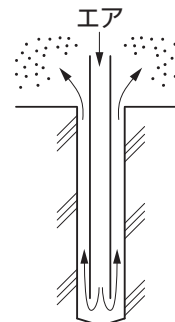
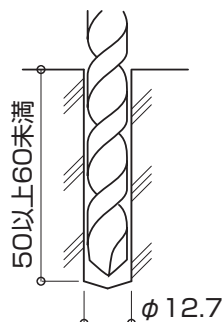

警告



禁止

指定以外の径のドリルを用いたり、
下穴深さが不足の状態では施工しない
強度不足による、スタンドの転倒や落下の原因となります。



必ず実行

アンカーは穴あけ後、ダストポンプを使用して
必ず穴の中の切粉を除去してから打ち込む
所定の強度を発揮できません。

③ スタンド支柱固定ボルトをゆるめて左右の支柱が垂直になるように下穴で合わせスタンド本体を置きます。

- ・左右の支柱のレベル差は5mm以下としてください。

垂直を確認！

(左右の柱各々について)

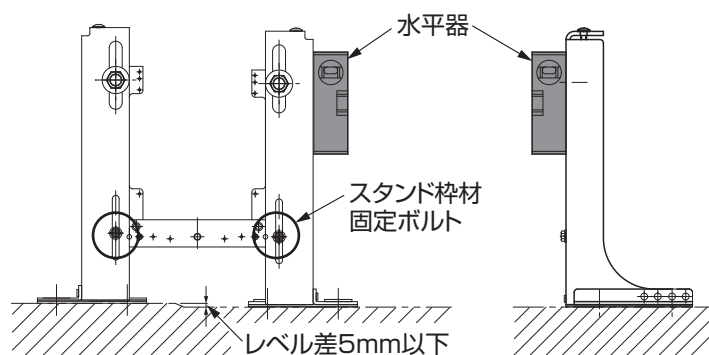

警告



禁止

アンカー部分のベースプレート
が浮いた状態で固定しない
アンカーの必要強度が得られません。
ベースプレート接地面に不陸がある
場合は、床コンクリートをレベル調整
するか、スペーサー(現場手配)を用いて
調節してください。

STEP2 スタンド本体の設置 (アンカーの固定:つづき)

④ナットの位置を調節し、アンカー (M12) を挿入します。

- ・ $X = \text{スタンド (t7.7)} + \text{床固定座金 (t3.2)} + (\text{不陸がある時は } 7\text{mm 以内})$

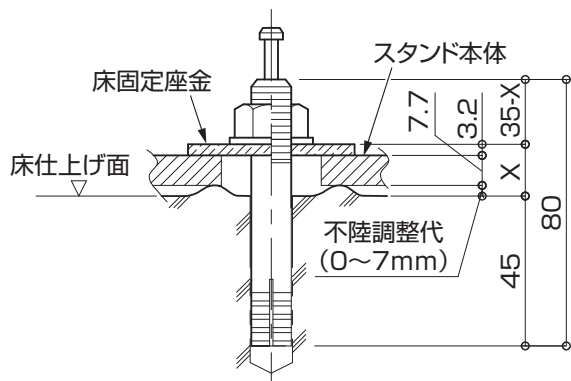

⑤心棒をハンマーで確実に打ち込みナットの増し締めをします。

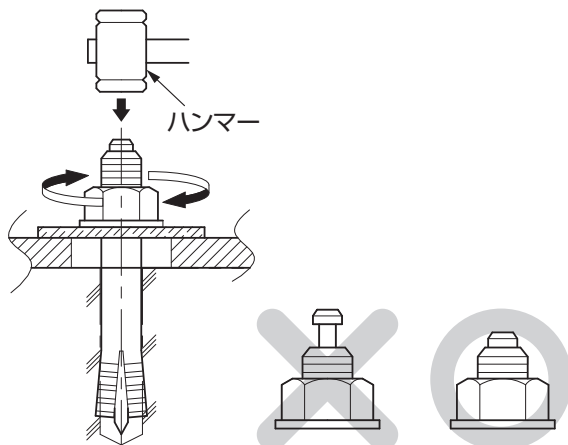

⑥高さ調整小ねじを用いてスタンド枠材の高さを調整します。

- ・ スタンド枠材が水平になっていることを確認してください。
- ・ スタンド枠材下端が床仕上げ面から68mm (※) になるように調整してください。
- ※ 便器高さをFL+380mmに設定する場合
- ・ 高さ調整後はスタンド枠材固定ボルトで本固定します。

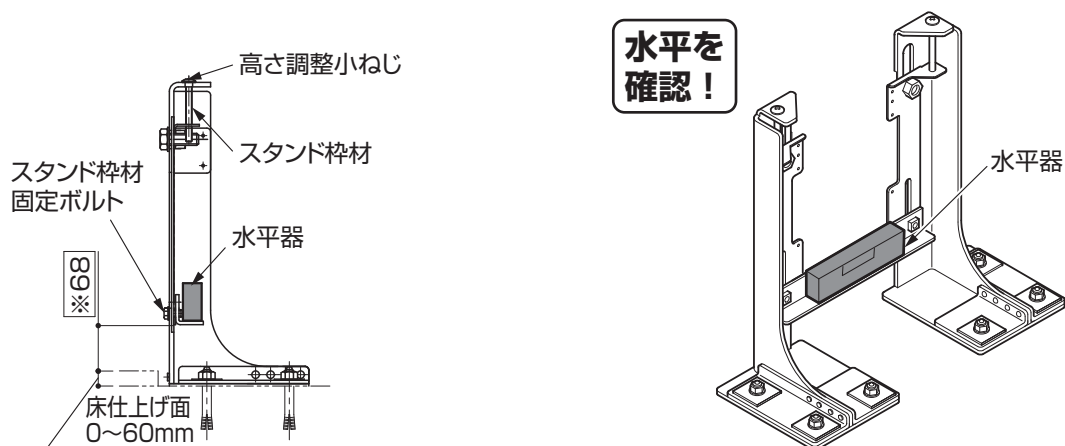

STEP3 便器取付ボルト・下部受け材の仮付け

便器取付ボルト・下部受け材を紛失防止のため仮付けします。

- ・前出寸法調整、本固定は壁施工後の作業になります。

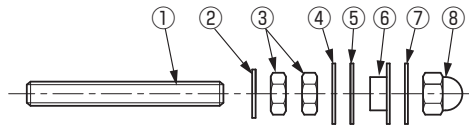
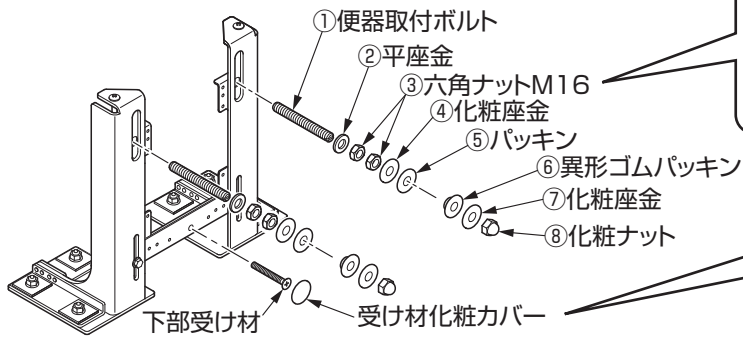

受け材化粧カバーは、便器取付ボルトなどに袋ごとテープ止めするなどして紛失しないようにする
壁施工後に使用します。

STEP4 配管スペース内の排水管の引き回し

ライニング内の給排水管の引き回しは商品図に基づいて所定の位置に給排水管の末端を引き回す。

- ・給排水管は別途手配してください。
- ・排水管末端部には必ず専用の排水継手を使用してください。

床抜き配管の場合

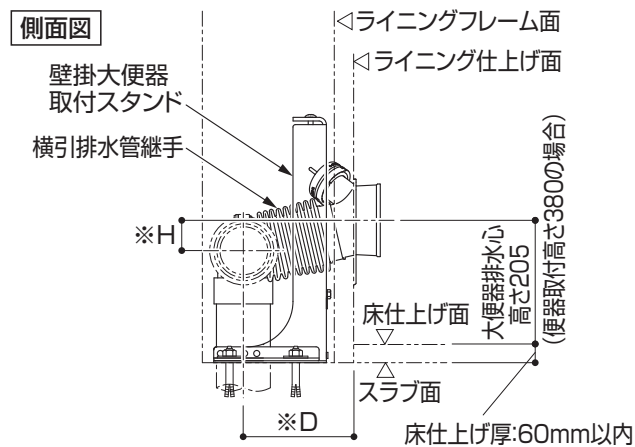
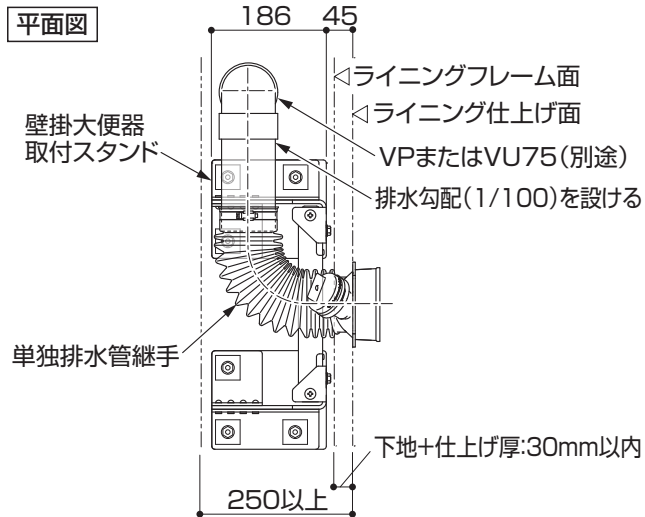

※ライニング仕上げ面～横引配管までの奥行き(※D寸法)や落差(※H寸法)については、排水継手同梱の施工説明書を参照してください。

横引排水管継手を使用する場合

- ・横引排水管継手は、ライニングフレームを構成する下地材の奥行きがW75以下の場合に使用できます。

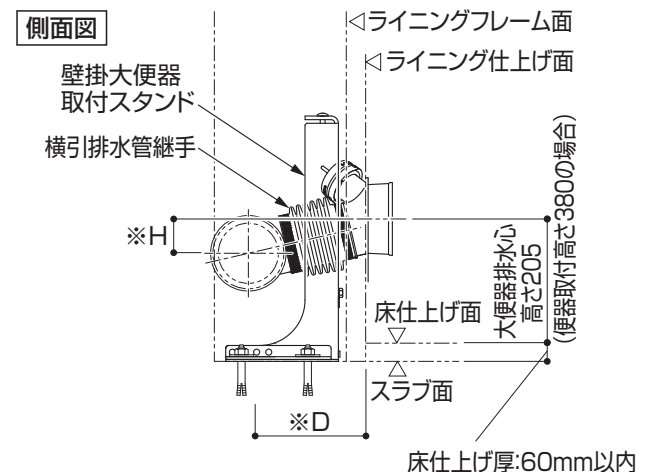
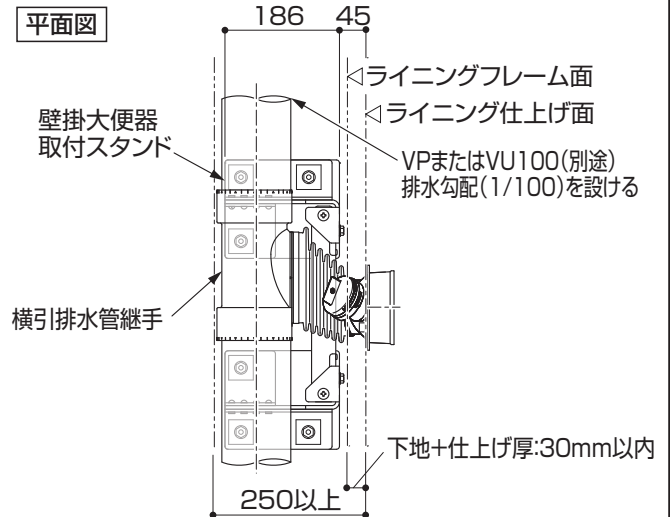

※ライニング仕上げ面～横引配管までの奥行き(※D寸法)や落差(※H寸法)については、排水継手同梱の施工説明書を参照してください。

※図は、横引排水管継手(別売品)を示します。

STEP5 幕板・ソケット押え板の取り付け

①仕上材開口部より排水ソケット部を手前に引き出し、幕板のスリット部に排水ソケットを上から勘合させて、付属のタッピンねじ(φ4×8・4本)によりスタンドに固定してください。

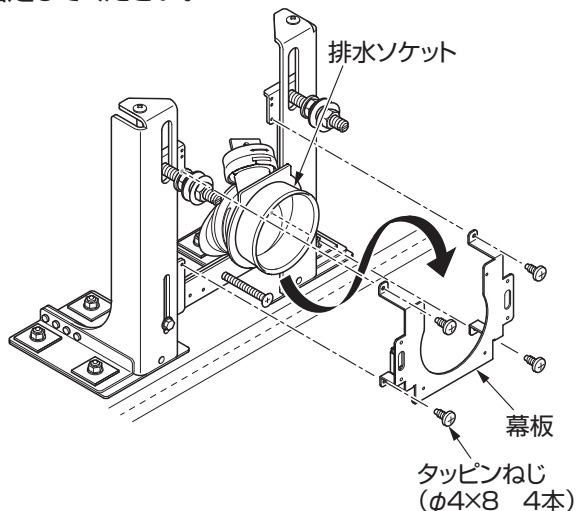

②ソケット押え板を排水ソケットにかぶせて、タッピンねじ(φ4×8・4本)により幕板に固定します。

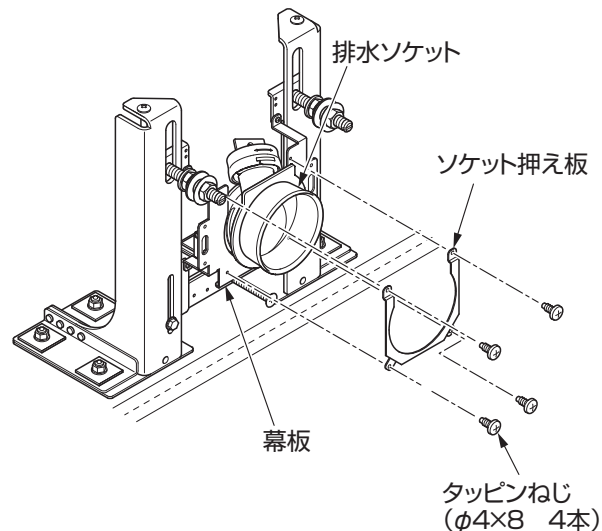

ここでいったん設備工事が終わり、このあとライニングを組み立て、電気工事でコンセントを設置します。

STEP6 ライニングフレーム・コンセント設置

- ※ライニングを組み立てる前にあらかじめスラブに器具心の墨を出しておいてください。
- ※ライニングフレームに軽鉄(LGSなど)を使用する場合は、スタンドの周囲は適切な開口補強を行ってください。
- ※専用ライニングに設置する場合は、専用ライニング同梱の施工説明書にしたがって、フレームを設置してください。

STEP7 壁仕上げ材の開口、施工

- ※下地貼り、穴あけなど、工事範囲や手順を事前に打合せ調整してください。
- ※専用ライニングに設置する場合は、本作業は不要です。

・ライニングフレームに壁材を貼り付けます。

⚠ 注意



必ず実行

壁材にはライニングフレーム内に納まるフラッシュバルブやコンセントをメンテナンスできるよう、必ず必要サイズの点検口を設ける
詳細は商品図面を参照してください。

- ・大便器設置部の壁材の所定位置に付属の型紙を貼り付け、開口を行います。
- ・使用方法の詳細は、同梱の型紙を参照してください。

STEP7 壁仕上げ材の開口、施工:つづき

開口位置

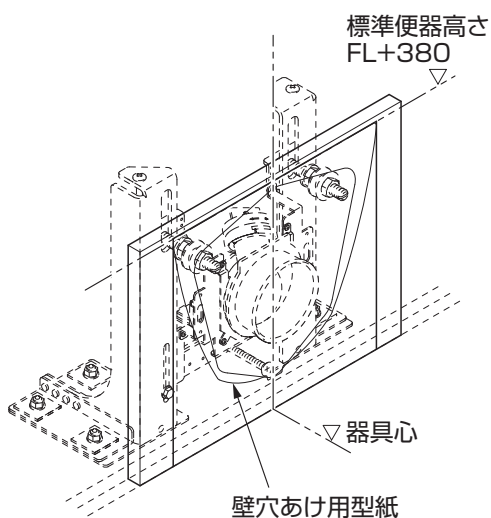

⚠ 注意



必ず実行

・ホルソーなどで壁材に開口するときは、便器取り付け面に壁材を仮貼りして位置を出し、壁材を一度はがし平らな作業面で加工してから復旧する
大便器スタンド本体にホルソーなどの刃先が当たり、

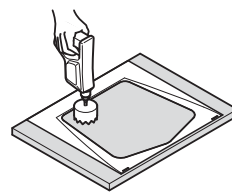

・付属の壁穴あけ用型紙を必ず使用する

・穴あけは壁穴あけ用型紙の指示通りの位置・大きさを必ず開く

穴が小さすぎると壁材が破損するおそれがあり取り付けができません。

穴が大きすぎると取り付け時に便器形状から穴がはみ出してしまいます。

STEP8 便器取付ボルト・下部受け材の位置調整、本固定

①便器取付ボルトに仮付けしている異形ゴムパッキン・化粧座金・化粧ナットをいったん取り外します。
(その他は取り外しません)

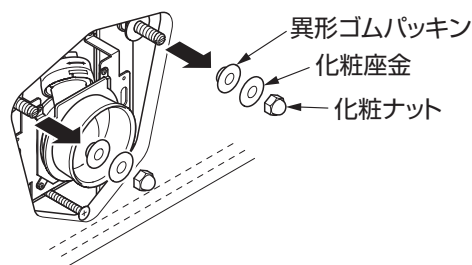

②スタンドの便器取付ボルト(左右2本)と下部受け材の3カ所で便器を支持できるように便器取付ボルトと下部受け材の出寸法、および便器取付ボルト部のナット類を調整し本固定します。

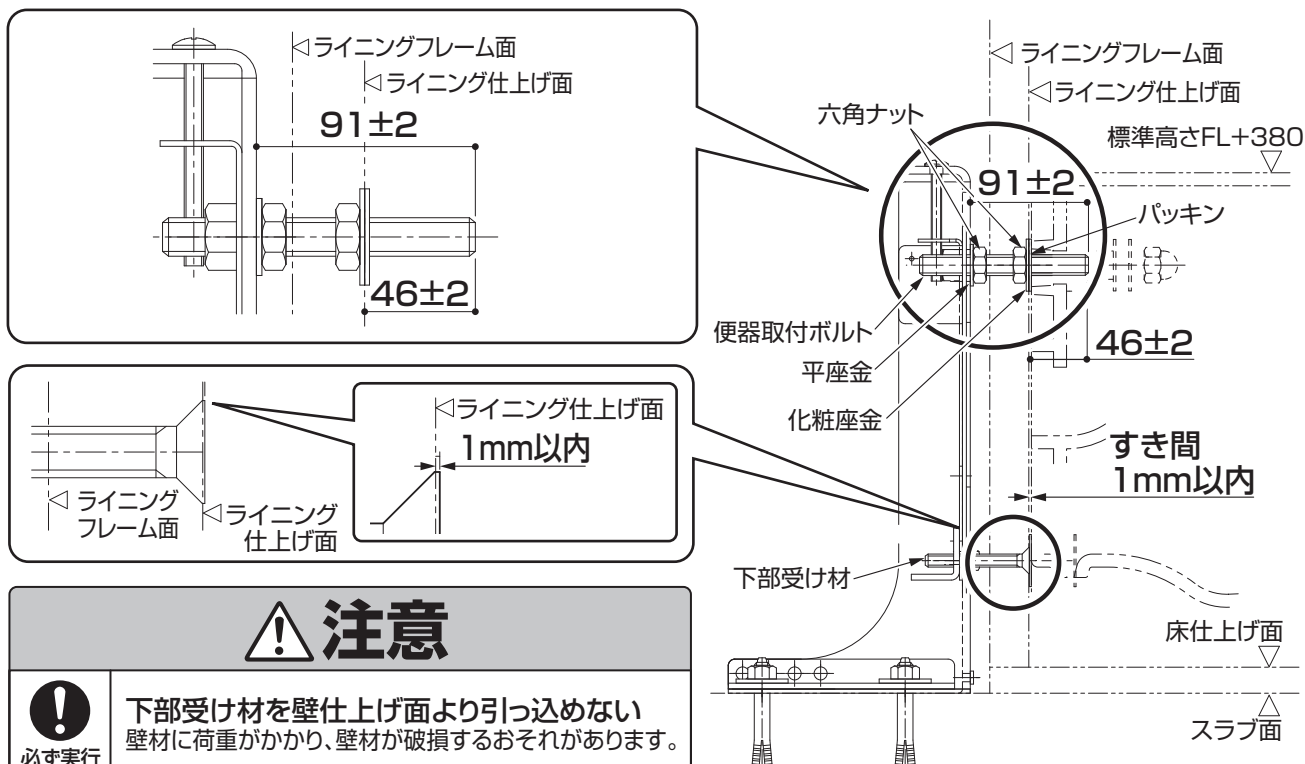

⚠ 注意



必ず実行

下部受け材を壁仕上げ面より引っ込めない
壁材に荷重がかかり、壁材が破損するおそれがあります。

STEP9 下部受け材化粧カバーの取り付け

下部受け材の表面に、下部受け材化粧カバーを両面テープで貼り付けます。

※下部受け材の頭(下部受け材化粧カバーが貼り付く面)のほこりや油分をよくふきとってから貼り付けてください。

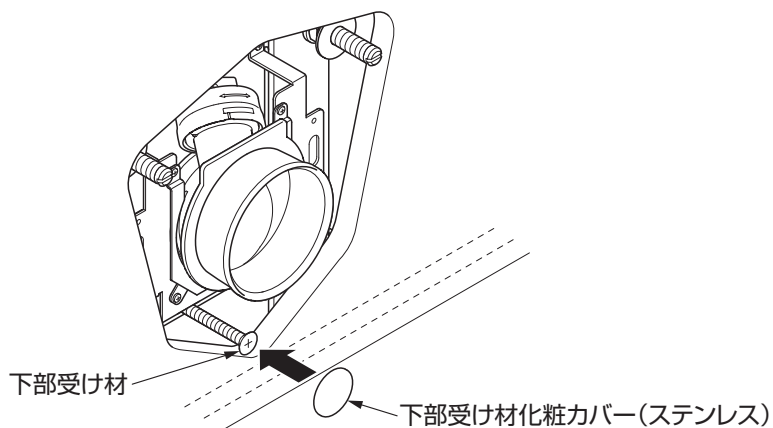

STEP10 フラッシュバルブの取り付け

給水管の末端部にフラッシュバルブを接続します。

フラッシュバルブの取り付け詳細については、フラッシュバルブ同梱の施工説明書を参照してください。

STEP11 スパッド・排水パッキンの取り付け

①便器背面給水口にスパッドを取り付けます。

②便器排水口外周のごみや水分などを除き、向きを確認し排水口に排水パッキンを装着します。

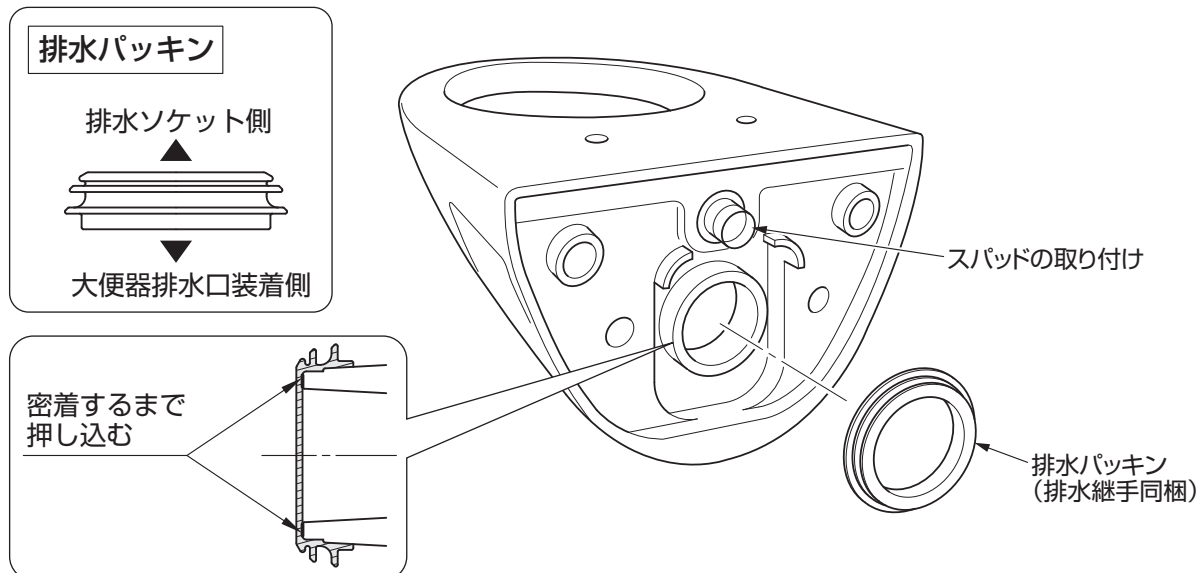

⚠ 注意



禁止

グリスは使用しない
劣化し水漏れして建物や設備などをぬらす
財産損害発生の原因となります。



必ず実行

排水パッキン表面に必ず水または石けん水をつけてから差し込む
水漏れして建物や設備などをぬらす財産損害発生の原因となります。

STEP12 大便器の取り付け

- ①大便器を静かに便器取付ボルトに差し込み、異形ゴムパッキン、化粧座金、化粧ナットの順で仮止めします。
- ②便器取付金具の化粧ボルトに化粧座金と平パッキンを通し、便器の下部固定穴に挿入、幕板両サイドのナットに吻合させて固定します。

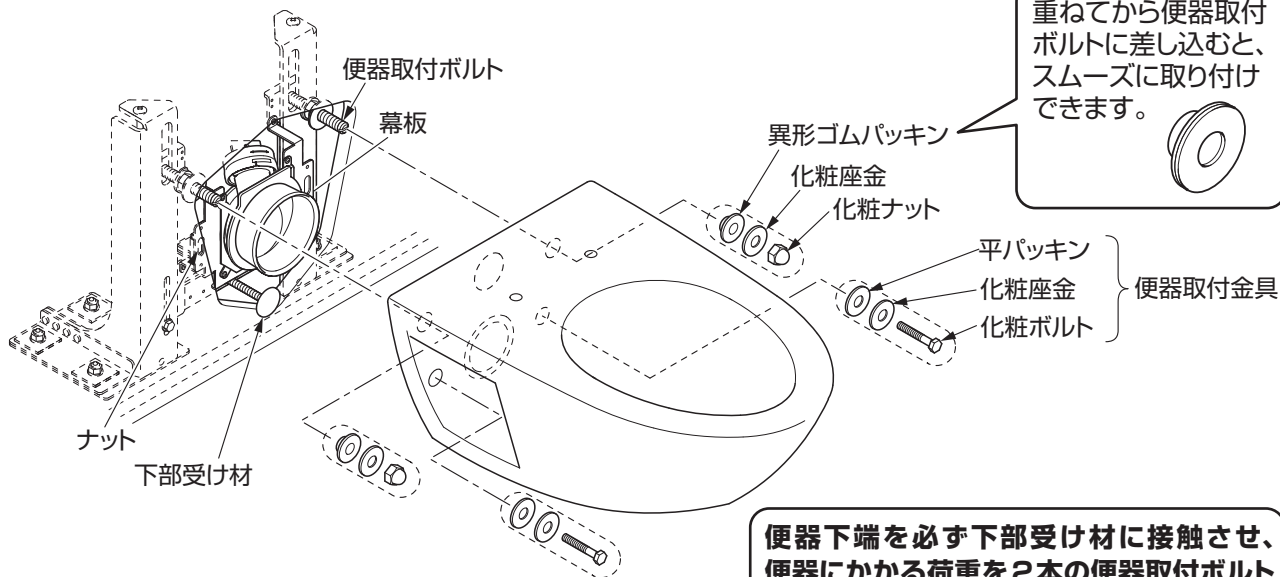

便器下端を必ず下部受け材に接触させ、便器にかかる荷重を2本の便器取付ボルトと下部受け材の3点で支持する

- ③化粧ナットを、交互にパッキンの弾力が残る程度まで締め付け、本固定します。便器の先端を押し、壁と便器にすき間が出ないようにするのが目安です。
 - ④下部化粧ボルトを、交互にパッキンの弾力が残る程度まで締め付け、本固定します。
- ※適切締めトルクを出すために、
化粧ナット…中モンキー
化粧ボルト…小モンキー
の使用をおすすめします。

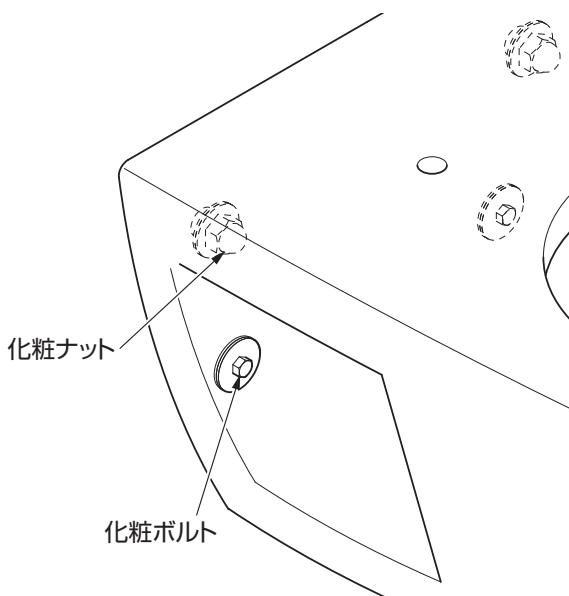

パッキンの擦れる音が発生したら、化粧ナットを若干ゆるめる

便器取付ボルト部納まり

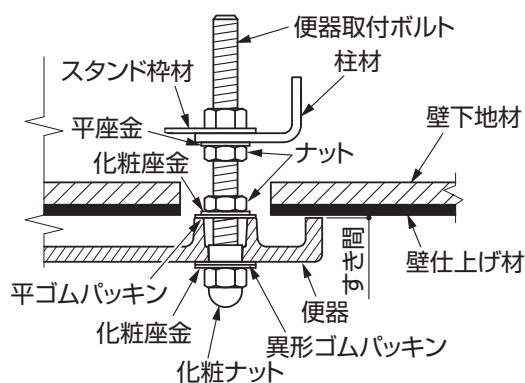

排水ソケット部納まり (横引排水管継手使用の場合)

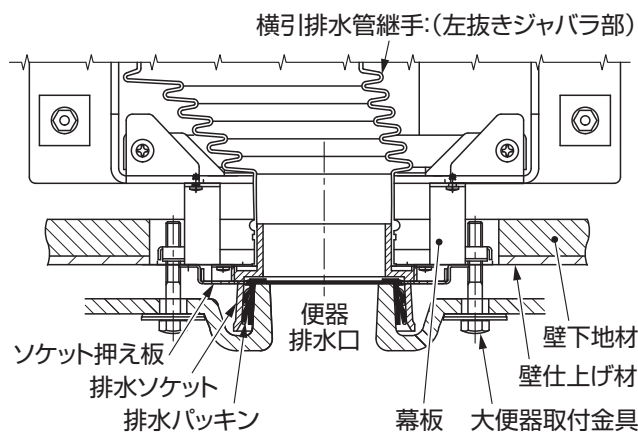

STEP13 フラッシュバルブ洗浄管の接続

フラッシュバルブと便器スパッド間を洗浄管で接続します。
※詳細はフラッシュバルブ同梱の施工説明書を参照してください。

STEP14 ウォシュレットの取り付け

ウォシュレットを取り付けます。
※詳細はウォシュレット同梱の施工説明書を参照してください。