

修理を依頼する前に「故障かな?と思ったら」(P.9)をご確認ください

TOTO

取扱説明書 保証書付

修理・取り扱いのご相談は まずお求めの取付店・販売店へ

取付店・販売店 〒

電話 —

転居や贈答品などでお求めの取付店・販売店へご相談できない場合は、商品名・品番をご確認のうえ、下記TOTO窓口までお問い合わせください。

お客様専用窓口



商品の
お問い合わせは

TOTO(株)お客様相談室へ

TEL ☎ 0120-03-1010

FAX ☎ 0120-09-1010

受付時間：9:00~17:00(夏期休暇・年末年始を除く)



修理のご用命は

安心・信頼の

TOTOメンテナンス(株)修理受付センターへ

ホームページ <http://www.tom-net.jp/>

TEL ☎ 0120-1010-05

FAX ☎ 0120-1010-02

受付：年中無休

受付時間：8:00~19:00

訪問修理：年中無休(一部地域を除く)

営業時間：9:00~18:00



交換部品・別売品の
ご購入は

TOTOメンテナンス(株)TOTOパーツセンターへ

TEL ☎ 0120-8282-55

FAX ☎ 0120-8272-99

受付時間：平日 9:00~18:00 土・日・祝日 10:00~18:00
(夏期休暇・年末年始を除く)

※インターネットでの部品購入はTOTOWebショップへ(24時間受付)

<http://www.toto.jp/ec/html/index.htm>

お客様からお預かりした個人情報、関連法令および社内諸規定に基づき慎重かつ適切に取り扱います。詳細はTOTOホームページをご覧ください。

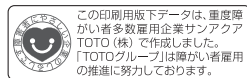

TOTO株式会社
TOTOホームページ <http://www.toto.co.jp/>

2014.1
H06259N

工事店さま
へのお願い

貴店名ならびに取付日を保証書にご記入のうえ、お客様にお渡しください。

幼児用流し

定期点検・修理情報掲載

■このたびは、幼児用流しをお求めいただきまして、誠にありがとうございます。

この取扱説明書をよくお読みのうえ、正しくお使いください。

■保証書に、取付店名、取付日などが記入されていることを必ずお確かめください。

■この取扱説明書は大切に保管し、必要なときにお読みください。

■水栓金具に関する内容につきましては、水栓金具に添付されております取扱説明書に記載していますので、この取扱説明書と合わせてよくお読みください。

安全上のご注意……………1~2
各部のなまえ……………3~4

ご使用方法……………4
使用上のご注意……………5

日ごろのお手入れ……………6~7
定期点検のおすすめ……………8~9

故障かな?と思ったら……………9~11
仕様……………11
アフターサービス……………12~13

保証書……………14
お問い合わせ先……………裏表紙

はじめに

使いかた

お手入れ

こんなときは

安全上のご注意 (安全のために必ずお守りください)

安全のために必ずお守りください

保育士・保護者様へ



ご使用前に、この「安全上のご注意」をよくお読みのうえ、正しくお使いください。

- お読みになったあとは、この「幼児用流し」をお使いになる方がいつでも見られる場所に必ず保管してください。
- この説明書では、商品を安全に正しくお使いいただき、お子様や他の人々への危害や、財産への損害を未然に防止するために、いろいろな表示をしています。
その表示と意味は次のようになっています。

表示	意味
 注意	この表示の欄の内容を無視して誤った取り扱いをすると、人が傷害を負う可能性および物的損害のみの発生が想定される内容を示しています。



※物的損害とは、家屋・家財および家畜・ペットにかかわる拡大損害を示します。

■お守りいただく内容の種類を、次の絵表示で区分し、説明しています。

	⊘ は、してはいけない「禁止」内容です。 左図は、「禁止」を示します。
	⓪ は、必ず実行していただく「強制」内容です。 左図は、「必ず実行」を示します。

⚠ 注意

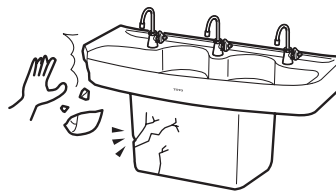
※品番によっては、イラストと現品の形状が一部異なります。

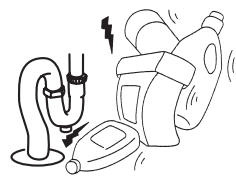
<p>陶器流しにかたい物を落とさない</p> <p>陶器流しが破損してけがをしたり、水漏れして家財などをぬらす財産損害発生のおそれがあります。</p> <p> 禁止</p> 	<p>お子様を陶器流しの上に乗せたりしない</p> <p>陶器が破損し、けがをするおそれがあります。</p> <p> 禁止</p> 
<p>陶器流しにお湯を流さない</p> <p>この陶器流しは 水専用です。 お湯を流しますと、陶器が破損してけがをしたり、水漏れのため、床などをぬらす財産損害発生のおそれがあります。</p> <p> 禁止</p> 	<p>陶器流しおよびペDESTALにヒビが入った場合、絶対にさわらない、使用しない</p> <p>けがをするおそれがあります。 そのまま使用されますと、ヒビが大きくなり、大きな破損に至るおそれがあります。 早めに修理を依頼してください。</p> <p> 禁止</p> 
<p>陶器にヒビが入ったり、割れた場合、破損部は絶対にさわらない、使用しない</p> <p>破損部でけがをするおそれがあります。 早めに修理を依頼してください。</p> <p> 禁止</p> 	<p>排水金具(トラップを含む)・給水管・接続管に収納物などで無理な力を加えない</p> <p>水漏れの原因になります。</p> <p> 禁止</p> 

各部のなまえ

キャビネットとセットの場合

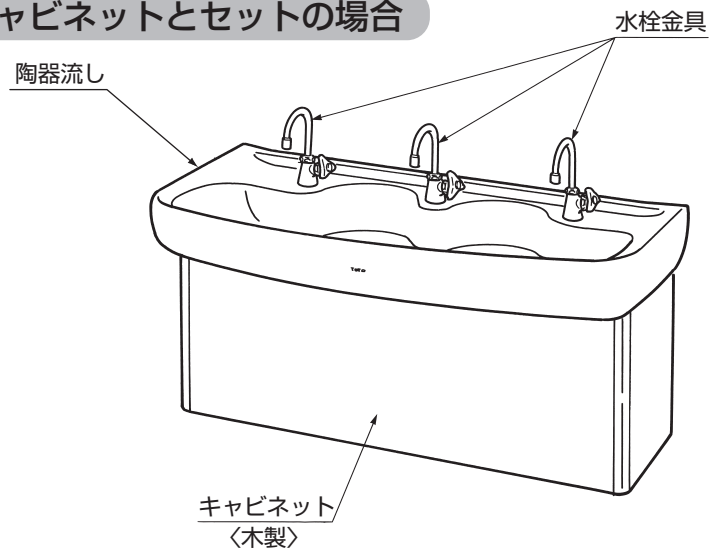

ペDESTルとセットの場合

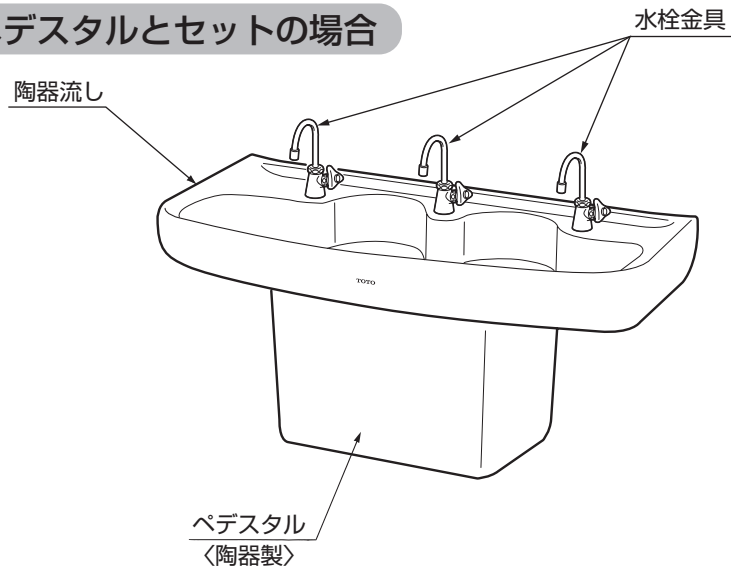

※品番によっては、図と現品の形状が一部異なります。

<キャビネットおよびペDESTル内部>

※イラストはキャビネット内部の場合を示しています。

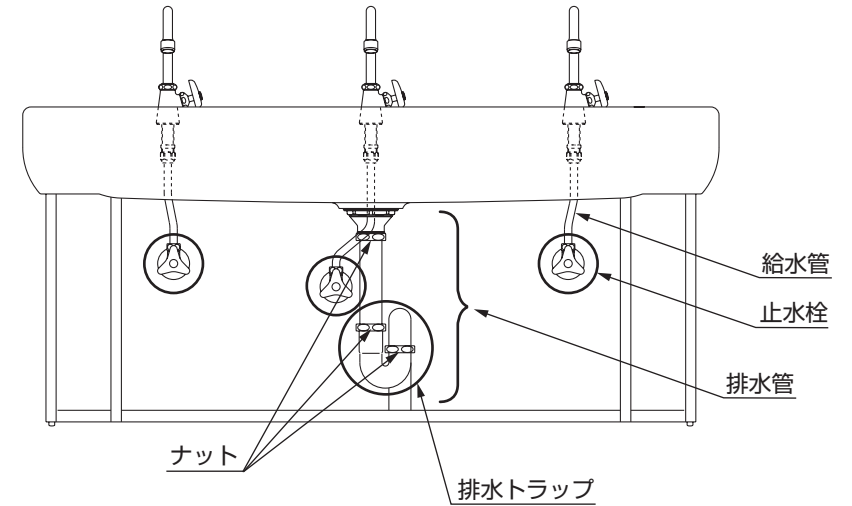

ご使用方法

水栓金具

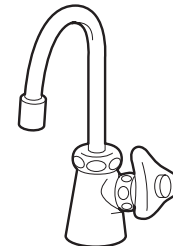

水栓金具の取扱説明書をご参照ください。

使用上のご注意 (次のことをご守りください)

陶器流し・ペDESTAL

陶器流しおよびペDESTALにかたい物を落としたり、強い力や衝撃を与えない

陶器が破損してけがをしたり、水漏れのため床などを汚す原因になります。特に、流し上方に置いている物を取る際は注意してください。

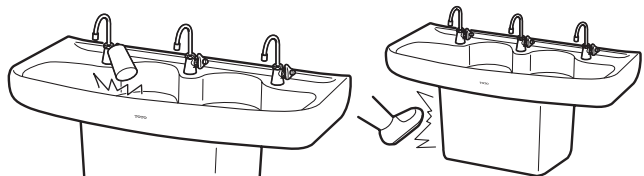

キャビネット

ストーブなど近づけない

変色・変形するおそれがあります。

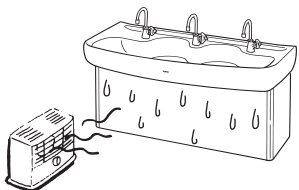

直射日光にさらされる場合は必ずカーテンなどでさえぎる

変色するおそれがあります。

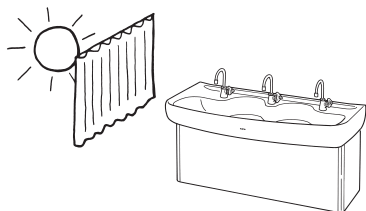

キャビネットにヘアドライヤーの熱風を直接当てない

変色・変形するおそれがあります。

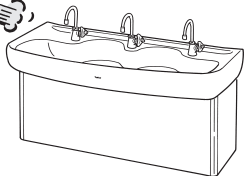

キャビネットの下に水などをこぼさない

こぼしたときは、すぐにふき取ってください。木質でできていますので表面材のはがれや木部変形の原因になります。

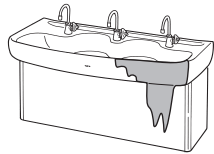

日ごろのお手入れ

陶器・キャビネットのお手入れ

いつまでも美しさを保つために日ごろからこまめにお手入れをしてください。

●軽い汚れの場合

商品についた汚れは、ぬれた布をかたくしぼってふき取ってください。その後、水を湿らせた布に少量の中性洗剤をつけてふき上げ、最後にからぶきしてください。



●ひどい汚れの場合

陶器の表面に付いたしつこい汚れについては、汚れが付いた部分の水分をふき取り、市販の家庭用洗剤を汚れに直接かけて、スポンジでこすり洗いをしてください。なお、陶器以外には使用しないでください。



お願い

シンナー・ベンジンなどの溶剤やクレンザーおよびナイロンたわし、トイレ・バス・タイル用洗剤・塩素系洗剤は、表面を侵したり傷をつけたりしますので使用しないでください。

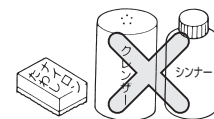

水栓金具・排水金具のお手入れ

<布を使用したお手入れ>

●軽い汚れの場合

水またはぬるま湯に浸した柔らかい布をよく絞って汚れをふき取ってください。

●ひどい汚れの場合

適量に薄めた食器用中性洗剤を含ませた柔らかい布で汚れをふき取ったあと、水ぶきし、からぶきしてください。

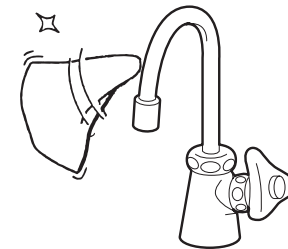

定期点検のおすすめ

●安全・快適にご使用いただくために、以下の点検をお願いします。

水栓金具のガタツキ (年2回)



水栓のガタツキを確認する。

水栓金具のガタツキがある場合、そのまま使用されますと、故障の原因となりますのでお求めの取付店・販売店または、TOTOメンテナンス(株)へ修理を依頼してください。

配管まわりの水漏れ (年2回)

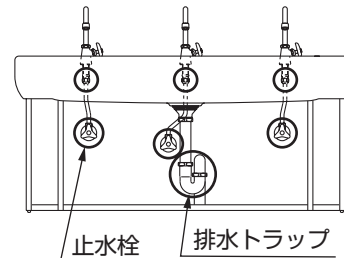

○ 印部分が点検箇所です。

ペDESTALタイプ

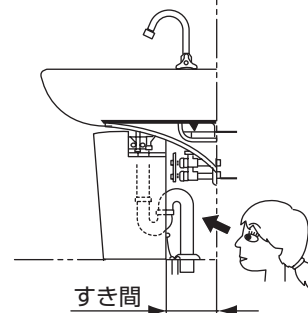

配管まわり (キャビネットまたはペDESTAL内) の水漏れがないか確認する。

水漏れしている場合、そのまま使用されますと、床などをぬらす財産損害発生のおそれがあります。

キャビネットタイプ

P.10を参照して、前カバーを取り外し、点検してください。

ペDESTALタイプ

壁とペDESTALの間にすき間がありますので、見える範囲で確認してください。

※ペDESTALの取り外しはお客様では困難です。

水栓金具・排水金具のお手入れ (つづき)

<『蛇口まわりのクリーナー』でのお手入れ>

水栓の表面に付着した水あかなどの汚れ落としには水栓に傷をつけずに汚れを効果的に除去できる『蛇口まわりのクリーナー』のご使用をおすすめします。



お願い

水栓の表面を傷つけるものは使用しないでください。

- 蛇口まわりのクリーナー以外の酸性洗剤、塩素系漂白剤、アルカリ性洗剤
- シンナー、ベンジンなどの溶剤
- クレンザー、磨き粉など、粗い粒子を含んだ洗剤
- ナイロンたわし、たわし、ブラシなど

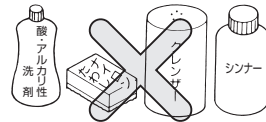

排水管のお手入れ

日々のご使用により排水管の内面に汚れなどが付着し、流れが悪くなることがありますので定期的に市販の排水管洗浄剤にてお手入れしてください。

※洗浄剤のご使用方法については洗浄剤の使用説明書をご参照ください。

ワンポイントアドバイス

■ 蛇口まわりのクリーナーのお求めに関するお問い合わせ先：
「TOTOショールーム」または「TOTOパーツセンター」

蛇口まわりのクリーナー

商品品番：THYZ3(200ml)

希望小売価格：1,100円(税抜)

※品番や希望小売価格は予告なく変更する場合がありますので、あらかじめご了承ください。

排水管の詰まり (月1回)

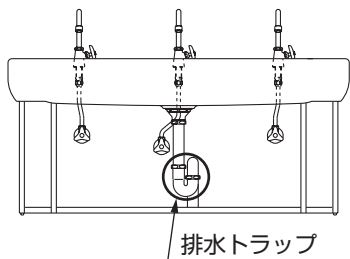

排水トラップに異物が詰まると水の流れが悪くなりますので、定期的に市販の排水管洗浄剤などを使用してお手入れをしてください。

故障かな?と思ったら

緊急時の水の止めかた

配管まわりの水漏れや、水が止まらないなど、緊急を要するときは下記の要領で止水栓または水道の元栓を閉めてください。

キャビネットタイプ

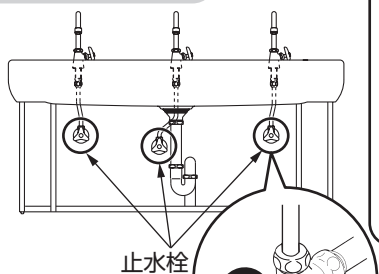

止水栓 (3カ所) のハンドルを矢印の方向に回して閉める。

それでも止まらない場合は、元栓を閉める。

ペDESTALタイプ

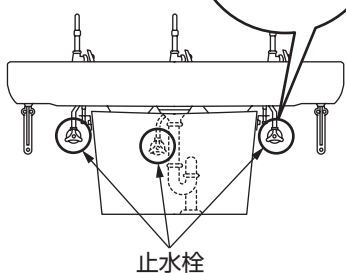

止水栓の開けかた

止水栓 (3カ所) のハンドルを矢印の方向に回して開ける。

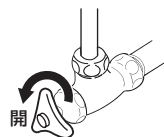

※ **キャビネットタイプ** は、下記の要領で前カバーの付け外しを行ってください。

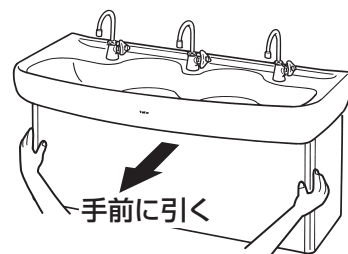

外しかた

前カバーの左右を持って手前に引く。

取り付けかた

前カバーを支え金具に乗せて、ローラーキャッチにはめ込んで取り付ける。

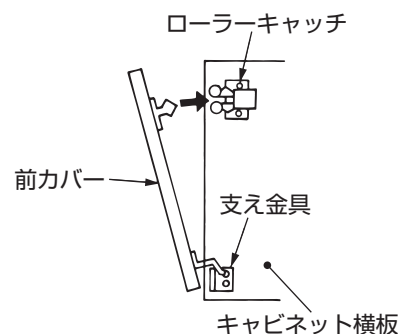

※ **ペDESTALタイプ** は、壁とペDESTALの間にすき間がありますので、中央の止水栓はすき間から手を入れて、止水栓を閉めてください。

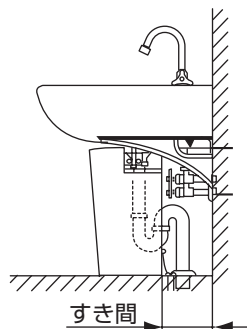

止水栓が回せない場合は、元栓を閉める。

アフターサービス

- 修理を依頼される前に以下のことをお調べになり、それでも直らないときは、お求めの取付店・販売店、またはTOTOメンテナンス(株)へ修理を依頼してください。詳しくはアフターサービス(P.12)をご確認ください。
- 「水栓金具」に関することは、水栓金具の取扱説明書をご参照ください。

修理を依頼される前に (各部のなまえはP.3~P.4でご確認ください)			
現象	お調べいただくところ	処置の仕方	参照ページ
水が出ない	止水栓または元栓が完全に開いていますか。	止水栓または元栓を開けてください。	9ページ
	断水していませんか。	断水していないことを確認してください。	—
水が漏れている	給水管からの水漏れですか。	止水栓を必ず閉めて水漏れ箇所を工具で確実に締め直してください。	8および9ページ
	排水管・トラップ部分からの水漏れですか。	ナットがゆるんでいるかもしれません。その場合ナットを工具で確実に締め付けてください。	8ページ
排水の流れが悪い	排水管に汚れがたまっていますか。	市販の排水管洗浄剤にて汚れを取り除いてください。 それでも直らない場合はお求めの取付店・販売店またはTOTOメンテナンス(株)に修理を依頼してください。	—

仕様

JIS Z2801の基準を満たした(一社)日本建材・住宅設備産業協会基準による抗菌に関する表示
(※抗菌力は、抗菌加工された製品の表面に細菌が直接接触しないと発揮されません。)

抗菌	抗菌効果	製品表面の細菌の増殖を抑制します。これはJIS Z2801の抗菌性試験方法による試験をJNLA認定試験所で実施し、その結果がJIS Z2801の抗菌効果の基準を満たしたものです。これにより感染防止、防汚、防カビ、防臭、ぬめり防止などの副次的効果を訴求するものではありません。
	抗菌加工部位	流しポウル
	抗菌剤の種類	無機系
	抗菌性能持続性	(一社)日本建材・住宅設備産業協会基準により確認
	安全性	(一社)日本建材・住宅設備産業協会基準により確認
	取扱注意事項	抗菌力を発揮させるために、製品表面はよく掃除された状態に保ってください。

※セフィオンテクト品が対象になります。

【修理を依頼する前に「故障かな?と思ったら」(P.9)をご確認ください!】

保証書 (この説明書のP.14が保証書になっています)

- この商品は保証書の内容に従って保証されています。取付日、取付店名、扱者印が記入してあることを確認してください。また、保証書の内容をよくお読みのうえ、大切に保管してください。
- 保証期間は保証書をご確認ください。

保証について

- 保証期間中は
保証書の規定に従って、修理をさせていただきます。保証期間内でも有料になることがありますので保証書の内容をよくご確認ください。例えば、「取扱説明書、施工説明書、貼り付けラベルなどの注意書きに従っていない場合の不具合など」は有料になります。
- 保証期間を過ぎているときは
修理すれば使用できる商品については、ご希望により有料で修理させていただきます。
(例：パッキン・ダイヤフラムなどの摩耗劣化部品の交換を含む)
→「修理を依頼されるときは」(本ページ)「修理料金について」(P.13)をご確認ください。

部品の交換について

- 無料修理により取り外された部品・商品は、TOTO株式会社の所有となります。

補修用性能部品の供給期間

- この商品の補修用性能部品(機能維持に不可欠な部品で、使用期間中に取り替えの必要が発生する可能性の大きいもの)の供給期間は、製造中止後10年です。

修理を依頼されるときは

【修理依頼先】

お求めの取付店・販売店またはTOTOメンテナンス(株)(電話番号は裏表紙をご参照ください)

【ご連絡いただきたい内容】

- ①住所、氏名、電話番号
- ②商品名 ③品番 ④取付日
- ⑤故障内容、異常の状況(どこから水漏れしているかなど)
- ⑥訪問希望日

【ご不明な点や修理に関するお問い合わせ先】

「TOTO(株)お客様相談室」または「TOTOメンテナンス(株)」
(電話番号は裏表紙をご参照ください)

修理料金について <TOTOメンテナンス(株)にご依頼の場合>

修理により商品の機能が維持できる場合には、ご希望により有料にて修理させていただきます。

標準修理料金は **技術料** + **部品代** + **訪問料** で構成されています。

ただし、補修用性能部品の保有期間が経過している商品は、修理できない場合がございます。

別売品

部品名	蛇口まわりの クリーナー
形状	
品番	THYZ3
希望小売価格	¥1,100 (税抜)

- 品番や希望小売価格は予告なく変更する場合がありますので、あらかじめご了承ください。
- 交換頻度の目安は、使用環境により異なります。
- 交換部品/別売品を購入される場合は、「TOTOメンテナンス(株) TOTOパーツセンター」(電話番号は裏表紙をご参照ください)にお問い合わせください。

TOTOメンテナンス(株) TOTOパーツセンターでご購入する場合

◆お届けについて

ご注文から2週間以内に宅配便でお届けします。

※ご注文が集中し、商品の品切れによりお届け日が遅れる場合があります。あらかじめご了承ください。またお届けが大幅に遅れる場合は、お届け予定日をご連絡いたします。

◆お支払いについて

お届けした宅配業者に、商品代、送料、消費税相当額をお支払いください。
送料につきましては、別途TOTOパーツセンターへお問い合わせください。

◆返品・交換について

交換部品の不良などによる返品、交換については、商品到着後8日以内にTOTOメンテナンス(株) TOTOパーツセンターまでご返送ください。
送料はTOTOパーツセンターが負担し部品を送付させていただきます。
お客様のご都合による返品、交換については、商品到着後8日以内にTOTOパーツセンターまでご返送ください。なお送料はお客様負担となりますのでご了承ください。
お客様の元で、汚れたり破損した商品や、一度で使用になられた商品の返品、交換はいたしかねますので、あらかじめご了承ください。

TOTO

保証書

本書は、本書記載内容で無料修理を行うことをお約束するものです。取付日から下記期間中、故障が発生した場合は本書をご提示のうえ、取付店(または販売店)、またはTOTOメンテナンス(株) 〒105-8306 東京都港区海岸1-2-20汐留ビルディング(フリーダイヤルTEL ☎0120-1010-05 FAX ☎0120-1010-02) に修理をご依頼ください。

お客様	おなまえ	様
	おところ	〒
取付店/販売店	〒	Ⓜ
	電話	-
取付日	年	月 日
商品名称	幼児用流し	
品番	SK218系 他	
基本保証	陶器流し ペDESTAL	取付日から2カ年
特定機能の 延長保証	防水機能	取付日から5カ年

防水機能保証範囲例：陶器本体部の衝撃以外に自然に発生する割れ・ひびによる水漏れ

★お客様へ

- ・この保証書をお受け取りになるときに、取付日、取付店(または販売店)名、扱者印が記入してあることを確認してください。保証書は再発行いたしませんので紛失されないよう大切に保管してください。なお、本書は日本国内においてのみ有効です。
- ・保証期間中でも、次の場合には有料修理になります。
 - (1) 適切な使用、維持管理を行わなかったことに起因する不具合。
 - (2) 弊社が定める施工説明書などに基づかない施工、取扱説明書やホームページなどに掲載している以外の分解・修理、不当な改造などに起因する不具合。
 - (3) 建築躯体の変形など商品以外の不具合に起因する当該商品の不具合。
 - (4) 塗装の色あせなどの経年変化または使用に伴う摩耗などにより生じる外観上の不具合。
 - (5) 金属の腐食しやすい環境(海岸付近、温泉地など)に起因する不具合。
 - (6) ねずみなどの動物や昆虫が噛んだり、動物や昆虫の死骸が本商品内に残留することなどに起因する不具合。
 - (7) 火災、落雷、地震、噴火、洪水、津波など天変地異または破壊行為による不具合。
 - (8) 電気製品における異常電圧、指定外の使用電源(電圧・周波数)および送電線・周辺器具など外部から発生する電磁波に起因する不具合。
 - (9) 部品(乾電池など)の消耗による不具合。
 - (10) 日常のお手入れ箇所(フィルターなど)や水抜栓などのOリングやパッキン・ダイヤフラムなどの摩耗・劣化による不具合。
 - (11) 砂やごみなどの配管内流入、および水あか固着に起因する不具合。
 - (12) 水道に関する国の基準(水道法)に定められた飲料水の水質基準に適合しない水を給水したことに起因する不具合。
 - (13) 凍結に起因する不具合。
 - (14) 本書の提示がない場合。
 - (15) 本書にお客様名、取付日、取付店(または販売店)名、扱者印の記入のない場合。
- ・部品の交換について
無料修理により取り外された部品・商品は、TOTO株式会社の所有となります。
※この保証書は、本書に明示した期間、条件のもとにおいて無料修理をお約束するものです。したがって、この保証書によってお客様の法律上の権利を制限するものではありません。
保証期間経過後の修理などについてご不明の場合は、「取扱説明書」に記載のお客様相談室またはTOTOメンテナンス(株)にお問い合わせください。

修理完了後にお渡しする修理伝票には修理内容を記載していますので、修理伝票は保管しておいてください。

TOTO株式会社

〒802-8601 福岡県北九州市小倉北区中島2-1-1
お客様相談室 TEL ☎0120-03-1010 FAX ☎0120-09-1010