

修理を依頼する前に「故障かな?と思ったら」(P.14)をご確認ください

## 修理・取り扱いのご相談は まずお求めの取付店・販売店へ

取付店・販売店 〒

電話 —

転居や贈答品などでお求めの取付店・販売店へご相談できない場合は、商品名・品番をご確認のうえ、下記TOTO窓口までお問い合わせください。

### お客様専用窓口



商品の  
お問い合わせは

TOTO(株)お客様相談室へ

TEL ☎0120-03-1010

FAX ☎0120-09-1010

受付時間：9:00~17:00(夏期休暇・年末年始を除く)



修理のご用命は

安心・信頼の

TOTOメンテナンス(株)修理受付センターへ

ホームページ <http://www.tom-net.jp/>

TEL ☎0120-1010-05

FAX ☎0120-1010-02

受付：年中無休

受付時間：8:00~19:00

訪問修理：年中無休(一部地域を除く)

営業時間：9:00~18:00



交換部品・別売品の  
ご購入は

TOTOメンテナンス(株)TOTOパーツセンターへ

TEL ☎0120-8282-55

FAX ☎0120-8272-99

受付時間：平日 9:00~18:00 土・日・祝日 10:00~18:00  
(夏期休暇・年末年始を除く)

※インターネットでの部品購入はTOTOWebショップへ(24時間受付)

<http://www.toto.jp/ec/html/index.htm>

お客様からお預かりした個人情報、関連法令および社内諸規定に基づき慎重かつ適切に取り扱います。詳細はTOTOホームページをご覧ください。

TOTO株式会社

TOTOホームページ <http://www.toto.co.jp/>

2016.2  
H0A066

# TOTO

取扱説明書 保証書付

## リモコン便器洗浄ユニット

品番 HE35J系

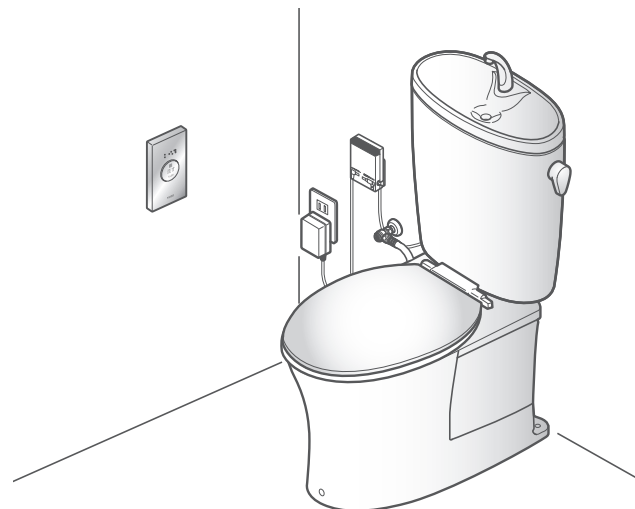

### はじめに

安全上のご注意 ..... 1  
各部のなまえと特長 ..... 4

### 使いかた

ご使用になる前に ..... 5  
ご使用方法 ..... 7  
使用上のご注意 ..... 10

### お手入れ

日ごろのお手入れ ..... 11

### こんなときは

冬場の凍結を防ぐには ..... 13  
故障かな?と思ったら ..... 14



- ◆ このたびは、リモコン便器洗浄ユニットをお求めいただき、誠にありがとうございます。この取扱説明書をよくお読みのうえ、正しくお使いください。
- ◆ 保証書に、取付店名、取付日などが記入されていることを必ずお確かめください。
- ◆ この取扱説明書は大切に保管し、必要なときにお読みください。

仕様 ..... 15  
アフターサービス ..... 16  
保証書 ..... 18



# 安全上のご注意 (安全のために必ずお守りください)

ご使用前に、この「安全上のご注意」をよくお読みのうえ、正しくお使いください。











- お読みになったあとは、お使いになる方がいつでも見られる場所に必ず保管してください。
- この説明書では、商品を安全に正しくお使いいただき、お客様や他の人々への危害や、財産への損害を未然に防止するために、いろいろな表示をしています。その表示と意味は次のようになっています。

表示	意味
 <b>警告</b>	この表示の欄の内容を無視して誤った取り扱いをすると、人が死亡または重傷を負う可能性が想定される内容を示しています。
 <b>注意</b>	この表示の欄の内容を無視して誤った取り扱いをすると、人が傷害を負う可能性および物的損害のみの発生が想定される内容を示しています。





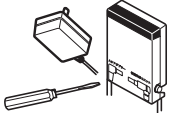

※物的損害とは、家屋・家財および家畜・ペットにかかわる拡大損害を示します。  
 ■お守りいただく内容の種類を、次の絵表示で区分し、説明しています。

	⊘ は、してはいけない「禁止」内容です。 左図は、「分解禁止」を示します。
	Ⓜ は、必ず実行していただく「強制」内容です。 左図は、「必ず実行」を示します。

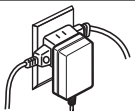
品番によっては、図と現品の形状が一部異なります。

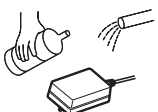
 <b>警告</b>		
 水場使用禁止	水がかかったり、表面に結露を生じるような浴室などでは、使用しない 故障・漏電の原因になります。	
 ぬれ手禁止	ぬれた手でACアダプターを抜き差ししない 感電の原因になります。	
 接触禁止	雷が発生しているときは、ACアダプターに触れない 感電の原因となります。	
 分解禁止	修理技術者以外の方は絶対に分解したり修理、改造は行わない 故障・感電の原因になります。	
 禁止	水での丸洗いはしない 故障・漏電の原因になります。	

## 警告

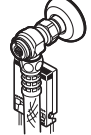
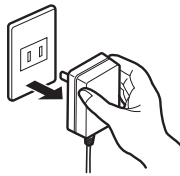
 禁止	コンセントや配線器具の定格を超える使いかたをしない たこ足配線などで定格を超えると、発熱による火災の原因になります。	
	電源コードを無理な力(曲げ・折れ・ねじれ)で傷つけたり、加工(切断・継ぎ足し)を行わない 火災や感電の原因になります。	
	ACアダプターに水をかけたり、酸性やアルカリ性洗剤およびシンナーなどは使用しない 火災や感電、故障(損傷)の原因になります。	
	ACアダプターの電源は、AC100V以外では使用しない AC200Vや直流電源を使用しますと火災や故障の原因になります。	AC200Vや直流電源 
	ガタついているコンセントは使わない 火災や感電の原因になります。	 <b>ガタガタ</b>
	給水ホースとACアダプターのコンセントを接触させない 結露などにより火災や感電の原因になります。	
 必ず実行	止水栓の真下やまわりにリモコンや受信ユニットを置かない 結露などにより火災や感電、故障の原因になります。	
	お手入れのときには必ずACアダプター本体をコンセントから抜く 感電の原因になります。 ACアダプターを抜くときは、必ずACアダプター本体を持って引き抜く コードを引っ張ると、ACアダプター本体やコードが傷んで火災や感電の原因になります。	

# 各部のなまえと特長

## 〈各部のなまえ〉



※品番によっては、図と現品の形状が一部異なります。

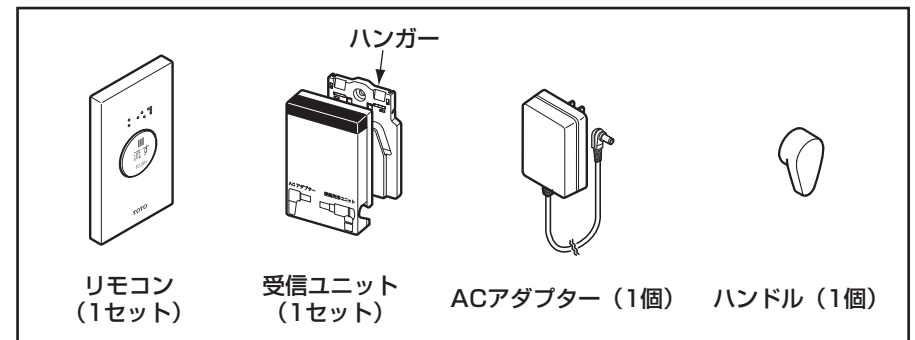

## 〈特長〉

### 1. 簡単操作

- 振り向かなくても座ったままで便器の洗浄ができ、大変便利です。
- スイッチを押すだけですから、お年寄りやお子様でも簡単に洗浄ができます。

### 2. 手動洗浄

- 手動用のハンドルがついていますので手動でも洗浄ができます。
- 停電時にご利用ください。

## ⚠ 警告

必ず実行	ACアダプターの刃などに付いたほこりは定期的に取り除き、根元まで確実に差し込む火災や感電の原因になります。ACアダプターを抜き、乾いた布でふいてください。	
	ACアダプターは、必ずコードが下向きになるように取り付ける コードを上向きに取り付けると、ACアダプターの差し込みがあまくなり、感電の原因になります。	

## ⚠ 注意

禁止	落下させたり、強い力や衝撃を与えない 破損してけがをしたり、故障の原因になります。	
	ACアダプターは指定された機器以外に使用しない 故障の原因になります。	
火気禁止	便器から立ち上がる時などにリモコンをつかんだり、体重をかけたりしない 故障や事故の原因になります。	
	たばこなどの火気類を近づけない 火災の原因になります。	
必ず実行	長期間使用しないときは、ACアダプターを抜く誤作動や故障などによる、予想しない事故の原因になります。	
必ず実行	取り付けの際は止水栓を閉めてから行う 水が噴き出して、家財などをぬらす財産損害発生のおそれがあります。	
	設置工事に使用する部品は必ず付属部品および指定部品を使用する 故障や事故の原因になります。	

# ご使用になる前に

## 配線の確認

### 〈リモコン〉

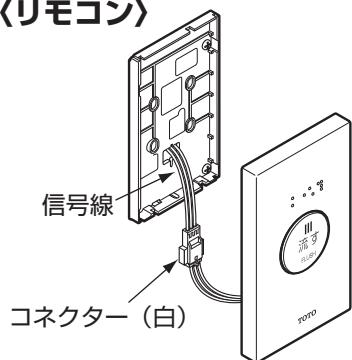

コネクタ、信号線は接続されていますか。

リモコン・受信ユニットそれぞれに、コネクタ、信号線がきちんと接続されているか確認してください。

### 〈受信ユニット〉

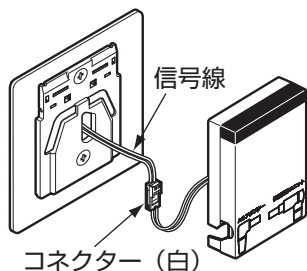

## ACアダプターをコンセントに差し込む

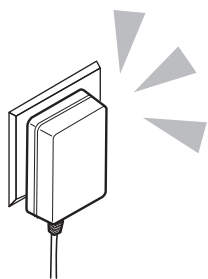

ACアダプターの差し込みプラグを根本まで確実にコンセントに差し込む。

### ⚠ 警告



必ず実行

ACアダプターは、必ずコードが下向きになるように取り付ける  
コードを上向きに取り付けると、ACアダプターの差し込みがあまくなり、感電の原因になります。

## リモコンの取り外し方法

### 〈リモコン〉

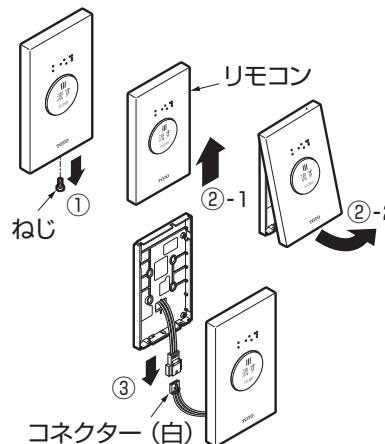

1. ねじを外す。

※コネクタを無理に引っ張らないように十分にご注意ください。

2. リモコンを上を持ち上げ、取り外す。

3. コネクタを外す。

## 受信ユニットの取り外し方法

### 〈受信ユニット〉

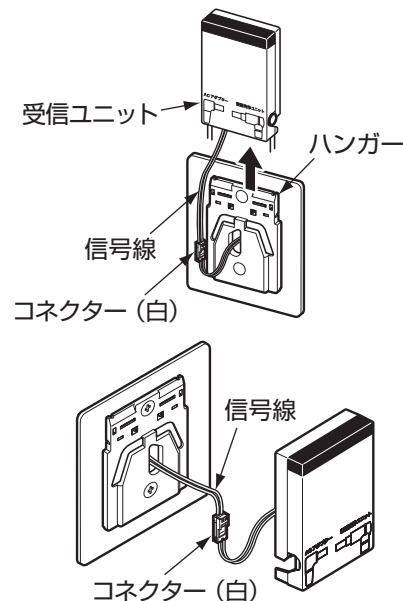

1. 受信ユニットを上方向に外す。

※コネクタを無理に引っ張らないように十分にご注意ください。

※信号線とコネクタがハンガーに引っ掛からないようにご注意ください。

2. コネクタを外す。

# ご使用方法

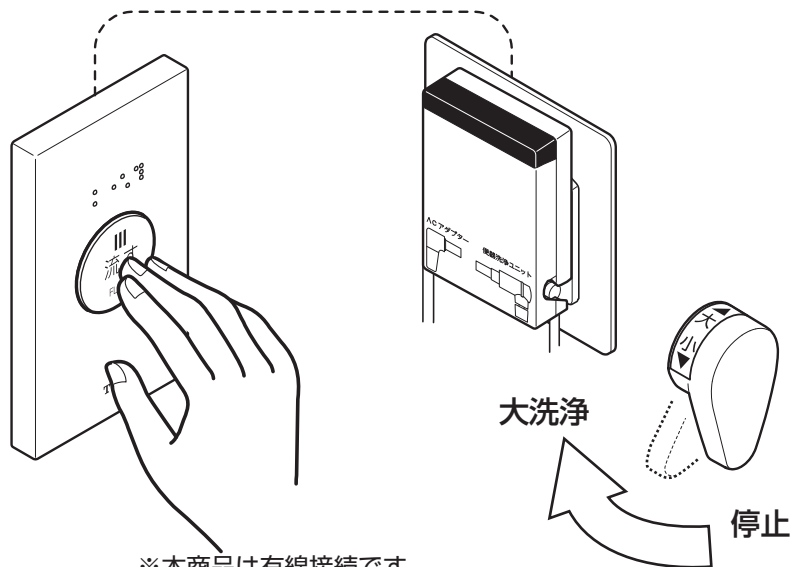

※本商品は有線接続です。

## リモコン洗浄

- リモコンのスイッチを押すとハンドルが回転し、便器を洗浄します。  
※続けて洗浄するときは、タンクが満水になってから（タンクの給水音がしなくなってから）、スイッチを押してください。  
(続けてスイッチを押しても約10秒間は動作しません)

- **大洗浄のみ** になります。

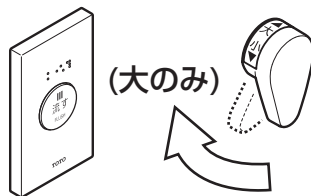

## 手動洗浄

- 停電時でもハンドルを操作すれば洗浄できます。
- **大洗浄と小洗浄** を使い分けることができます。

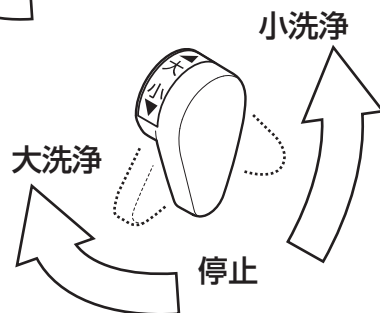

## 受信ユニットのプラグ抜き差し方法

＜プラグの抜きかた＞

1. 受信ユニットをハンガーから外す。

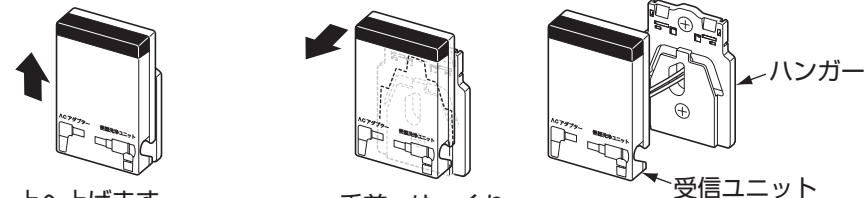

少し上へ上げます。  
※強く上へ上げますと信号線が切れるおそれがあります。

手前へゆっくり取り外します。

2. それぞれのプラグを横に回転させる。
3. それぞれのプラグを受信ユニットから引き抜く。

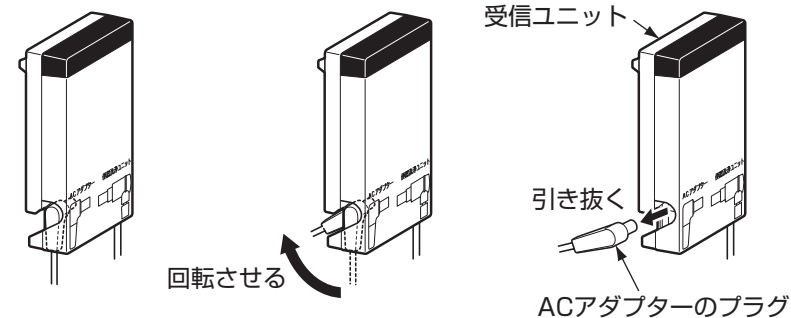
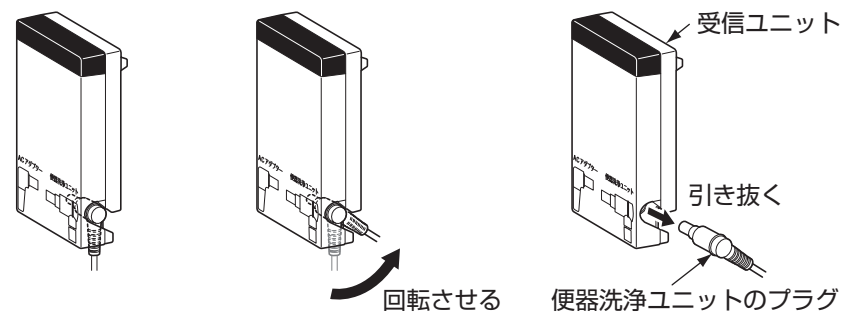

使いかた

# 使用上のご注意 (次のことをお守りください)

## <プラグの差し込みかた>

1. それぞれのプラグを受信ユニットに差し込む。
2. それぞれのプラグを下に回転させ、カバー内に収める。

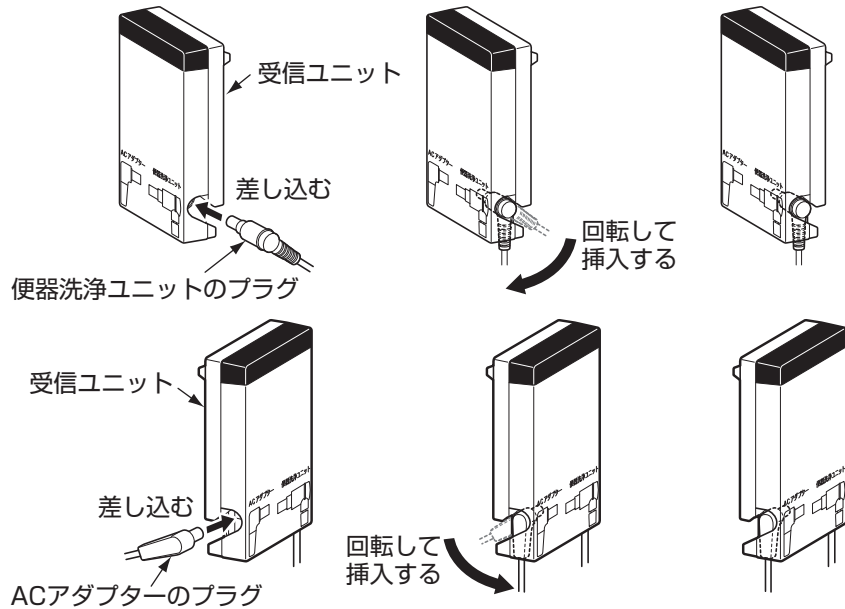

**注意** プラグを逆に差し込まない  
壊れる可能性があります。

## 3. 受信ユニットをハンガーにセットする。

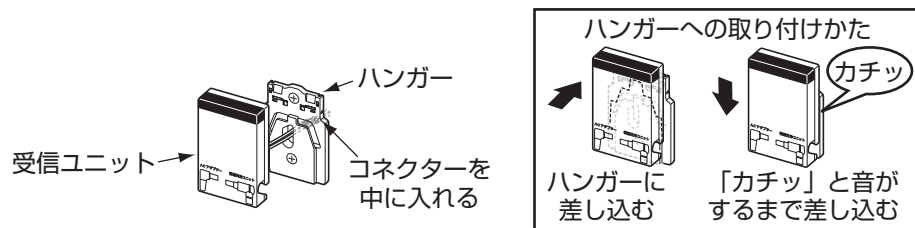

- 受信ユニットを床や便器の中に落とさないように注意する  
故障の原因になります。

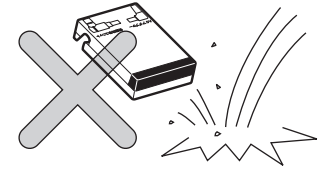

- 落雷の可能性がある場合は、あらかじめACアダプターを抜く  
故障の原因となります。

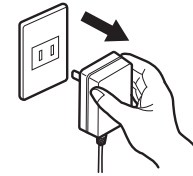

# 日ごろのお手入れ

## リモコン・受信ユニット・ハンドルのお手入れ

### ● 柔らかい布で水ぶきする

ほこりが目立ってきたら、水またはぬるま湯に浸した柔らかい布をよく絞って、さっと水ぶきするようにしてください。

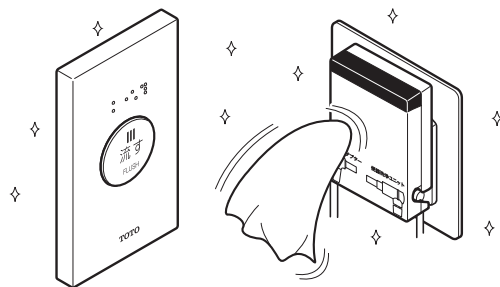

### ● 汚れがひどいときは・・・

適量に薄めた食器用中性洗剤を含ませた柔らかい布で汚れをふき取ったあと、水ぶきし、からぶきしてください。

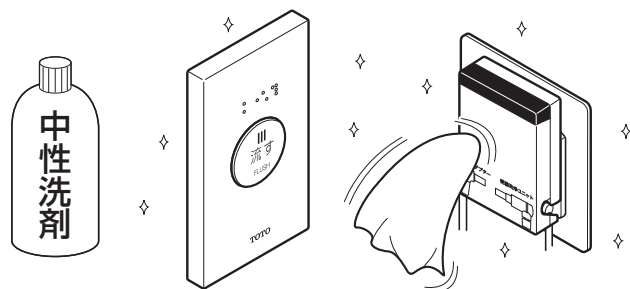

### お願い

表面を傷つけるものは使用しないでください。

- 酸性洗剤、塩素系漂白剤、アルカリ性洗剤
- シンナー、ベンジンなどの溶剤
- クレンザー、磨き粉など、粗い粒子を含んだ洗剤
- ナイロンたわし、たわし、ブラシなど

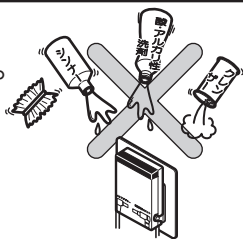

## ACアダプターのお手入れ

ACアダプターは月に1回程度、正常に作動することを確認してください。

### 1. ACアダプターを抜く。

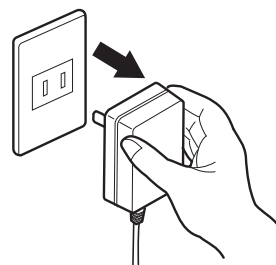

⚠ 警告	
必ず実行	● お手入れのときには、必ずACアダプターをコンセントから抜く 感電の原因になります。
	● ACアダプターを抜くときは、必ずACアダプター本体を持って引き抜く コードを引っ張ると、ACアダプター本体やコードが傷んで火災や感電の原因になります。

### 2. 掃除をする。

・ ACアダプターの刃などについたほこりを乾いた布で取り除いてください。

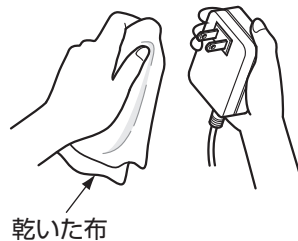

⚠ 警告	
禁止	水をかけたり、酸性やアルカリ性洗剤およびシンナーなどは使用しない 火災や感電、故障(損傷)の原因になります。

### 3. ACアダプターを差し込む。

・ 根元まで確実に差し込んでください。

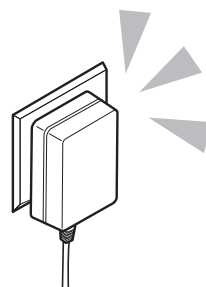

⚠ 警告	
必ず実行	ACアダプターの刃などについたほこりは定期的に取り除き、根元まで確実に差し込む 火災や感電の原因になります。

# 冬場の凍結を防ぐには

## <凍結が予想される時>

周囲の温度が氷点下にならないように、トイレ内をあたためるか、できないときは水抜きを行ってください。  
凍結のおそれがある場合は、次の手順に従って予防してください。  
商品が凍結すると部品が破損し、水漏れの原因になります。

## 水抜きの仕方

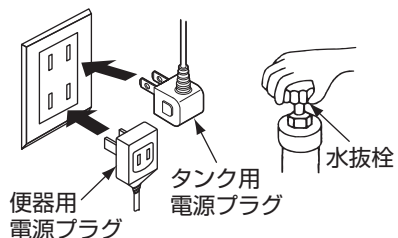

1. タンクおよび便器用電源プラグをコンセントに差し込む。

2. 水抜栓を操作して給水を止める。  
※止水栓は開けたままにしておいてください。



3. レバーハンドルをロックして水抜きする。

①ハンドルを大洗浄側いっぱいに回したまま  
②ハンドルを外側に引く。  
※ハンドルがロックされます。



<再度ご使用される場合は>  
ハンドルを内側に押すと戻る。  
※ロックが外れます。

## <長期間使わないときの処置>

冬場に帰省される時や、別荘などで使用するときには、凍結予防のために必ず水抜きをしてください。

# 故障かな？と思ったら

## 警告



分解禁止

修理技術者以外の人には絶対に分解したり修理、改造は行わない  
故障・感電の原因になります。

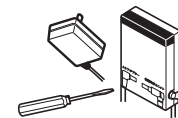

修理を依頼される前に、以下のことをお調べになり、それでも直らないときは、お求めの取付店・販売店、またはTOTOメンテナンス(株)へ修理を依頼してください。  
詳しくはアフターサービス (P.16参照) をご確認ください。

修理を依頼される前に (各部のなまえはP.4でご確認ください)				
現象	状況	処置の仕方	参照ページ	
便器洗浄しない。	リモコンでハンドルが作動しない。	停電中ではありませんか。 ACアダプターの差し込みは確実ですか。 リモコン・受信ユニットにコネクタは接続されていますか。	復帰するまでお待ちください。 確実に差し込んでください。 コネクタを確実に差し込んでください。	P.5
		連続してスイッチを押していませんか。	10秒間待って、スイッチを押してください。 スイッチを押して、10秒間はスイッチを押しても、動作しません。	P.7
		プラグが外れていませんか。	プラグを受信ユニットに差し込んでください。	P.9
	リモコンでハンドルは作動する。	断水中ではありませんか。 止水栓が開まっていますか。	復帰するまでお待ちください。 止水栓を開けてください。	P.15
洗浄水が止まらない。	ハンドルが途中で止まって動かない。	作動中、停電した場合に左記現象が考えられます。	停電が直るとハンドルは自動的に元の位置に戻り止水しますが、手でハンドルのロックを外すこともできます。	P.15
		タンクの水を抜くときに設定するハンドルロック状態になっていませんか。	ハンドルロックを解除して、元の位置に戻してください。	P.13

13

14



# アフターサービス

【修理を依頼する前に「故障かな?と思ったら」(P.14)をご確認ください!】

## 保証書 (この説明書のP.18が保証書になっています)

- この商品は保証書の内容に従って保証されています。取付日、取付店名、扱者印が記入してあることを確認してください。また、保証書の内容をよくお読みのうえ、大切に保管してください。
- 保証期間は保証書をご確認ください。

## 保証について

- 保証期間中は  
保証書の規定に従って、修理をさせていただきます。保証期間内でも有料になることがありますので保証書の内容をよくご確認ください。例えば、「取扱説明書、施工説明書、貼り付けラベルなどの注意書きに従っていない場合の不具合など」は有料になります。
- 保証期間を過ぎているときは  
修理すれば使用できる商品については、ご希望により有料で修理させていただきます。(例：パッキン・ダイヤフラムなどの摩耗劣化部品の交換を含む)  
→「修理を依頼されるときは」(本ページ)「修理料金について」(P.17)をご確認ください。

## 部品の交換について

- 無料修理により取り外された部品・商品は、TOTO株式会社の所有となります。

## 補修用性能部品の供給期間

- この商品の補修用性能部品(機能維持に不可欠な部品で、使用期間中に取り替えの必要が発生する可能性の大きいもの)の供給期間は、製造中止後10年です。

## 修理を依頼されるときは

### 【修理依頼先】

お求めの取付店・販売店またはTOTOメンテナンス(株)(電話番号は裏表紙をご参照ください)

### 【ご連絡いただきたい内容】

- ①住所、氏名、電話番号
- ②商品名 ③品番 ④取付日
- ⑤故障内容、異常の状況(どこから水漏れしているかなど)
- ⑥訪問希望日

### 【ご不明な点や修理に関するお問い合わせ先】

「TOTO(株)お客様相談室」または「TOTOメンテナンス(株)」  
(電話番号は裏表紙をご参照ください)

## 止水栓の開閉

### 使用工具

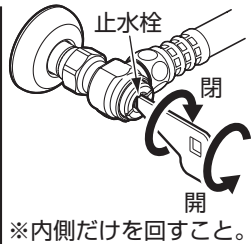

開閉工具またはマイナスドライバーで矢印の方向に回して開閉する。  
※タンクに付属の開閉工具をご使用ください。

## ハンドルが途中で止まって動かないとき

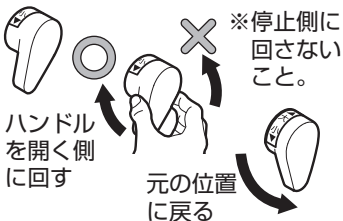

- リモコン操作時停電(ロック状態)  
※例は大洗浄時
- 手動操作でハンドルを開く側に回してください。ロックが外れハンドルは元の位置に戻ります。  
※ハンドルを停止側に回さないでください。故障の原因になります。
- 洗浄水が止まるのをご確認ください。

上記の処置でも洗浄水が止まらない場合はタンク横の止水栓を閉めたうえ、お客様相談室にご相談ください。

# 仕様

## <セット可能な便器>

品番	便器品番	タンク品番
HE35J系	CS325BP、CS330系、CS215BP、CS597系、CS497系、CS230系、CS220系、CS320系、CS530系	SH220系、SH221系、SH214BA、SH215BA、SH230系、SH231系、SH320系、SH321系、SH330系、SH331系、SP496系、SH596系、SH597系、SP530系

## <仕様一覧>

		HE35J系
電源	駆動部	AC100V、50/60Hz
消費電力		常時1W 駆動時30W
電源コードの長さ		1.9m
信号線長さ		6.0m
主要材質		ABS樹脂
周囲使用温度範囲		0 ~ 40℃

## 修理料金について <TOTOメンテナンス(株)にご依頼の場合>

修理により商品の機能が維持できる場合には、ご要望により有料にて修理させていただきます。

標準修理料金は **技術料** + **部品代** + **訪問料** で構成されています。

ただし、補修用性能部品の保有期間が経過している商品は、修理できない場合がございます。

# TOTO

## 保証書

本書は、本書記載内容で無料修理を行うことをお約束するものです。取付日から下記期間中、故障が発生した場合は本書をご提示のうえ、取付店（または販売店）、またはTOTOメンテナンス(株) 〒105-8306 東京都港区海岸1-2-20汐留ビルディング（フリーダイヤルTEL ☎0120-1010-05 FAX ☎0120-1010-02）に修理をご依頼ください。

お客様	おなまえ	様	
	おところ	〒	
取付店 販売店	〒	印	
	電話	-	
取付日	年	月	日
商品名称	リモコン便器洗浄ユニット		
品番	HE35J系		
保証期間	電気機器	取付日から1カ年	
用途	大便器洗浄用		

### ★お客様へ

- ・この保証書をお受け取りになるときに、取付日、取付店（または販売店）名、扱者印が記入してあることを確認してください。保証書は再発行いたしませんので紛失されないよう大切に保管してください。なお、本書は日本国内においてのみ有効です。
- ・保証期間中でも、次の場合には有料修理になります。
  - (1) 適切な使用、維持管理を行わなかったことに起因する不具合。
  - (2) 弊社が定める施工説明書などに基づかない施工、取扱説明書やホームページなどに掲載している以外の分解・修理、不当な改造などに起因する不具合。
  - (3) 建築躯体の変形など商品以外の不具合に起因する当該品の不具合。
  - (4) 経年変化による変色または使用に伴う摩耗、さび、微生物（カビや細菌など）の発生や汚れなどにより生じる外観上の不具合。
  - (5) 金属の腐食しやすい環境（海岸付近、温泉地など）に起因する不具合。
  - (6) ねずみなどの動物や昆虫が噛んだり、動物や昆虫の死骸が本商品内に残留することなどに起因する不具合。
  - (7) 火災、落雷、地震、噴火、洪水、津波など天変地異または破壊行為による不具合。
  - (8) 電気製品における異常電圧、指定外の使用電源（電圧・周波数）および送電線・周辺器具など外部から発生する電磁波に起因する不具合。
  - (9) 部品（乾電池など）の消耗による不具合。
  - (10) 日常のお手入れ箇所（フィルターなど）や水抜栓などのOリングやパッキン・ダイヤフラムなどの摩耗・劣化による不具合。
  - (11) 砂やごみなどの配管内流入、および水あか固着に起因する不具合。
  - (12) 水道に関する国の基準（水道法）に定められた飲料水の水質基準に適合しない水を給水したことに起因する不具合。
  - (13) 凍結に起因する不具合。
  - (14) 本書の提示がない場合。
  - (15) 本書にお客様名、取付日、取付店（または販売店）名、扱者印の記入のない場合。
- ・部品の交換について

無料修理により取り外された部品・商品は、TOTO株式会社の所有となります。  
 ※この保証書は、本書に明示した期間、条件のもとにおいて無料修理をお約束するものです。したがって、この保証書によってお客様の法律上の権利を制限するものではありません。保証期間経過後の修理などについてご不明の場合は、「取扱説明書」に記載のお客様相談室またはTOTOメンテナンス(株)にお問い合わせください。

修理完了後にお渡しする修理伝票には修理内容を記載していますので、修理伝票は保管しておいてください。

## TOTO株式会社

〒802-8601 福岡県北九州市小倉北区中島2-1-1  
 お客様相談室 TEL ☎0120-03-1010 FAX ☎0120-09-1010