

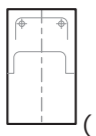



大便器背面カバー取付手順

同梱部品

※部品があるか、下記を参照して確認してください。

| カバー | 位置決めシート | ねじセット | | |
|--|--|--|---|---|
|  (1個) |  (1部) |  ワッシャー (2個) |  キャップ (1個) |  木ねじ (φ3×20:2本) |

〈CS220B・BH系、CS320B・BH系、CS361B・BH系、CS595B系、CS820B・BH系、CS821B・BH系の場合〉

→便器同梱の施工説明書「取付方法①～②」まで作業してください。

〈CS230B・BH系、CS232B・BH系、CS330B・BH系、CS363B・BH系、CS373B・BHK系、CS400B・BH系、CS870B・BH系、CS871B・BH系、CS890B・BH系、CS891B・BH系の場合〉

→便器同梱の施工説明書「取付方法①～③」まで作業してください。

〈CS220BM・BHM系、CS320BM・BHM系、CS595BM系、CS820BM・BHM系、CS821BM・BHM系の場合〉

→便器同梱の施工説明書「取付方法①～⑥」まで作業してください。

〈CS230BM・BHM系、CS232BM・BHM系、CS330BM・BHM系、CS400BM・BHM系、CS870BM・BHM系、CS871BM・BHM系、CS890BM・BHM系、CS891BM・BHM系の場合〉

→便器同梱の施工説明書「取付方法①～⑤」まで作業してください。

以降の作業は本紙に従って作業してください。

※品番によっては、図と現品の形状が一部異なります。

※本紙記載の品番は予告なく変更する場合がありますので、あらかじめご了承ください。

① 位置決めシートの加工

排水ソケットにあわせ、位置決めシートの排水ソケット外周線を切り取る。

※排水ソケットの種類は、便器品番に対応しています。

便器品番は、便器側面に印字していますので、ご確認ください。

※切り取りミスも考えられますので、コピーしてお使いいただくことをおすすめします。

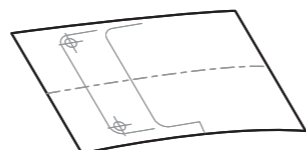

② 位置決めシートで取付穴位置をけがく

※カバー取付穴のけがきをするための作業です。

①便器同梱の位置決めシートの上に、カバー同梱の位置決めシートを重ねて置く。

②カバー同梱の位置決めシートの三角溝を排水ソケットの中心リブにあわせ、排水ソケット後方に置く。壁にかかる部分は、折り曲げてください。

※排水心120mm(位置決めシート表K)の場合は、排水ソケット現品で位置決めしてください。

③位置決めシートの穴、中心線に切り込みを入れ、床に穴位置をけがく。

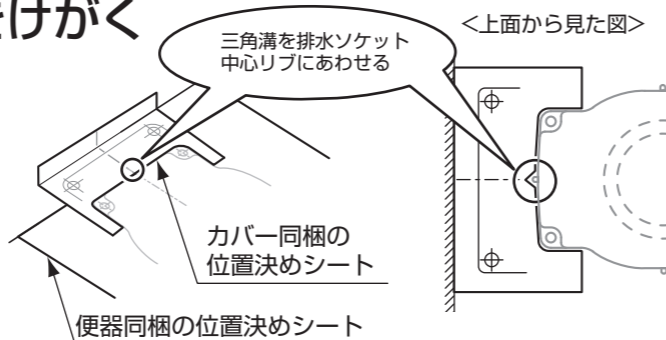

●排水心120mm(位置決めシート表K)の場合は、次の工程も必ず行ってください。

カバーの2カ所(右図)をカットする。

※排水ソケットとカバーが干渉するおそれがあります。

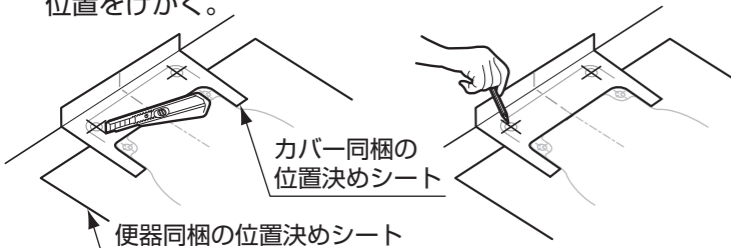
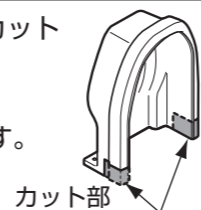

③ カバーの取り付け

①② でけがいた位置にあわせてカバーを仮置きする。

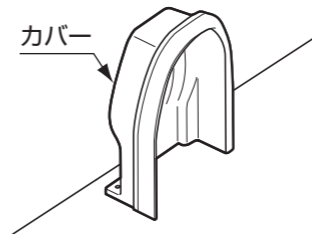

② 同梱のねじセットの木ねじとワッシャーで、カバーを床に固定する。

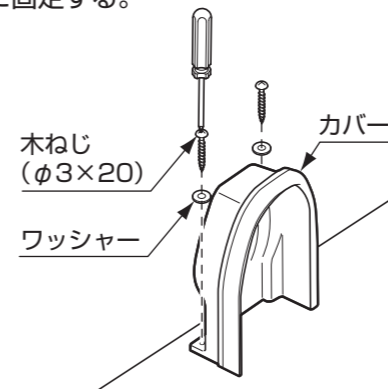

注意

床がタイルまたはコンクリート下地の場合は、φ3のネベタッピンねじと樹脂プラグ(各2本)を別途手配してください。

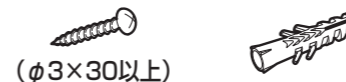

●防水性が必要な場合は、次の工程も必ず行ってください。

①カバー内面にプライマーを塗布する。

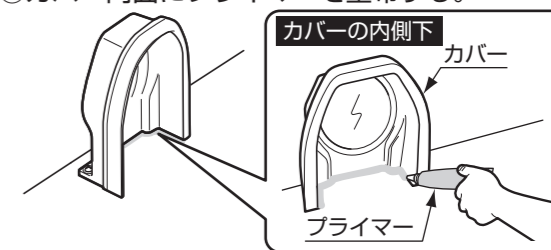

②カバー内面を防水処理する。カバーの内面(下図)をシリコン系シール材(メジシール)で充てんしてください。



※プライマー塗布前に脱脂ください。
※プライマーは速乾性ですので、塗布後は10～30分以内にシリコン系シール材(メジシール)を充てんしてください。
十分な接着強度が得られない場合があります。

※推奨プライマー
セメダイン社 プライマーPP-7F(金属・ガラス・塗布面・プラスチック用)
※推奨シリコン系シール材(メジシール)
セメダイン社 変性シリコンシーラント POSシール

以降の作業は、

〈CS220B・BH系、CS320B・BH系、CS361B・BH系、CS595B系、CS820B・BH系、CS821B・BH系の場合〉

→便器同梱の施工説明書「取付方法③～⑤」に従って作業後、

〈CS230B・BH系、CS232B・BH系、CS330B・BH系、CS363B・BH系、CS373B・BHK系、CS400B・BH系、CS870B・BH系、CS871B・BH系、CS890B・BH系、CS891B・BH系の場合〉

→便器同梱の施工説明書「取付方法④～⑤」に従って作業後、

〈CS220BM・BHM系、CS320BM・BHM系、CS595BM系、CS820BM・BHM系、CS821BM・BHM系の場合〉

→便器同梱の施工説明書「取付方法⑦～⑧」に従って作業後、

〈CS230BM・BHM系、CS232BM・BHM系、CS330BM・BHM系、CS400BM・BHM系、CS870BM・BHM系、CS871BM・BHM系、CS890BM・BHM系、CS891BM・BHM系の場合〉

→便器同梱の施工説明書「取付方法⑥」に従って作業後、

本紙取付手順④から作業してください。

④ キャップの取り付け

同梱のねじセットのキャップを便器後方の穴部(右図A)に取り付ける。

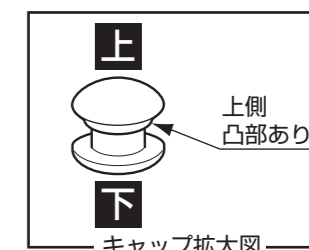

裏面につづく➡

5 便器の取り付け

●防水性が必要な場合は、次の工程も必ず行ってください。

カバー端部にプライマーを塗布する。

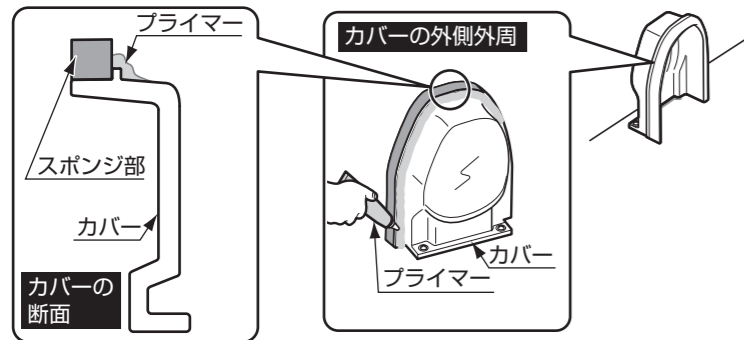

- ※プライマー塗布前に脱脂ください。
- ※プライマーは速乾性ですので、塗布後は10～30分以内にシリコン系シール材(メジシール)を充てんしてください。十分な接着強度が得られない場合があります。
- ※推奨プライマー
セメダイン社 プライマーPP-7F (金属・ガラス・塗布面・プラスチック用)

①便器排水口および排水ソケットの接続部周辺のごみや汚れを取り除き、便器排水口を排水ソケットに差し込む。

- ※便器とスポンジ部の間にすき間がないか、指で確認してください。
- ※便器の持ちかたは下図を参考にしてください。

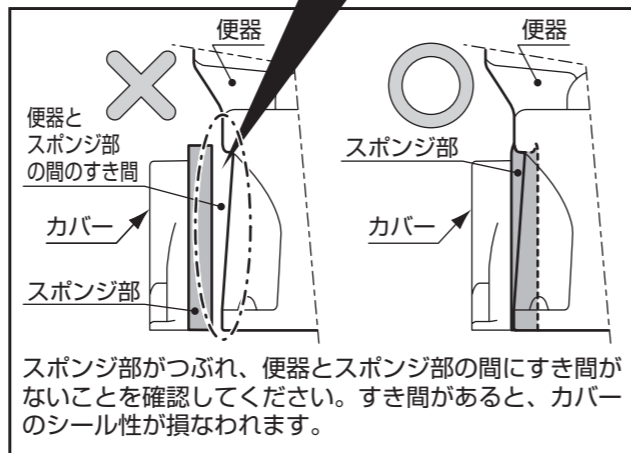
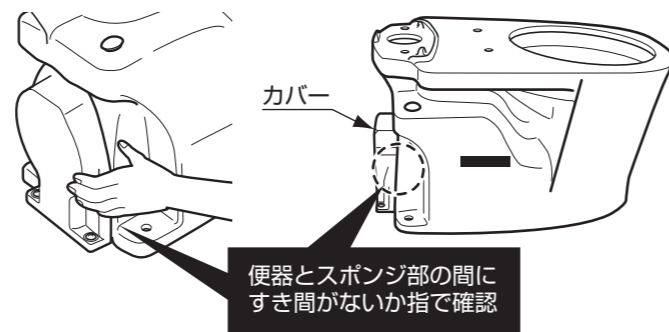
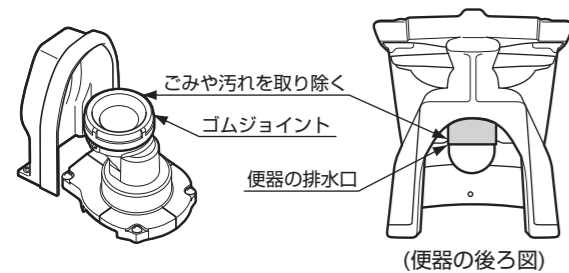

スポンジ部がつぶれ、便器とスポンジ部の間にすき間がないことを確認してください。すき間があると、カバーのシール性が損なわれます。

●防水性が必要な場合は、次の工程も必ず行ってください。

カバー外面と便器袴下部全周を防水処理する。
カバーの外面と便器袴下部全周(下図)をシリコン系シール材(メジシール)で充てんしてください。

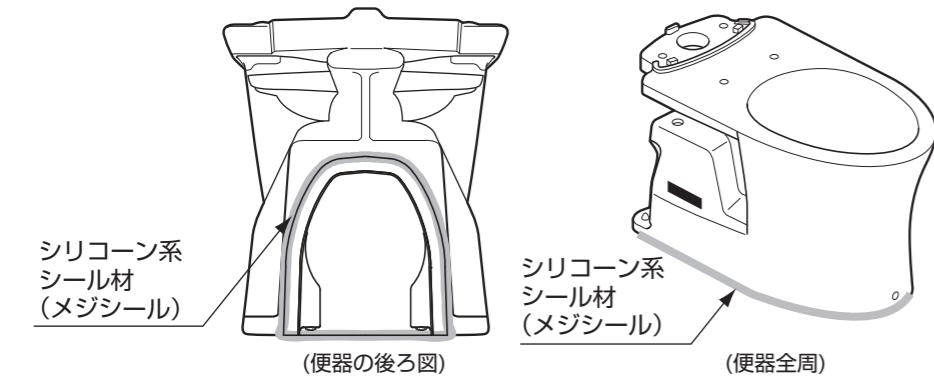

- ※便器をシリコン系シール材(メジシール)で充てんする場合は、以下のようなノズルエルボを使用すると、施工が行いやすくなります。
- ※推奨ノズルエルボ
セメダイン社 曲りノズルエルボXA-179

5 便器の取り付け (つづき)

- ②便器後側の取付穴(2カ所)を木ねじ、ワッシャー、化粧キャップ(後)で固定する。
※締め過ぎて便器を割らないように注意してください。

注意
最後の締め増しは、手締めにより行い便器を割らないように注意してください。

●防水性が必要な場合は、次の工程も必ず行ってください。

化粧キャップ(後)の上からシリコン系シール材(メジシール)で充てんする。

- ③便器前側の取付穴に皿木ねじを差し込み、固定片に便器を固定し、ねじの頭に化粧キャップ(前)を差し込む。

※便器前側を固定する際は、床にけがいた印(図A)と便器前方の穴をあわせてください。

※最後の締め増しは、手締めにより行い便器を割らないように注意してください。

※CS373B・BHK系、CS400B・BH系、CS890B・BH系、CS891B・BH系の便器前側の固定は便器同梱の施工説明書に従って作業してください。

●防水性が必要な場合は、次の工程も必ず行ってください。

化粧キャップ(前)の上からシリコン系シール材(メジシール)で充てんする。

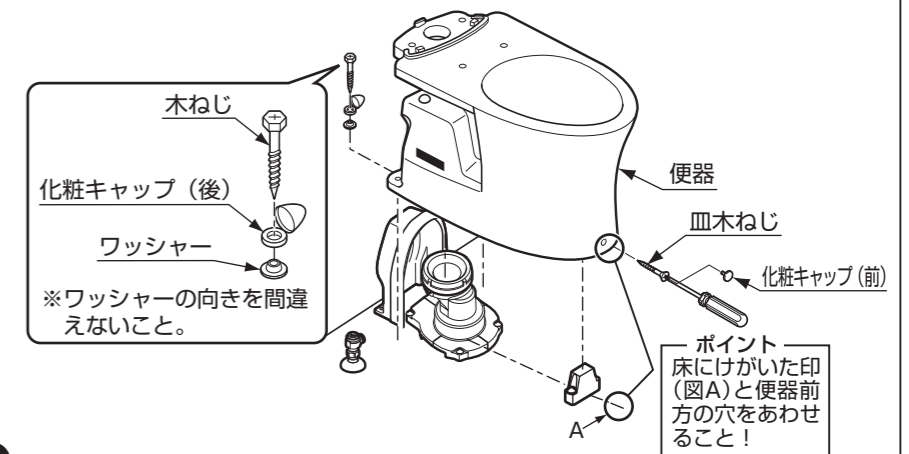

注意

- 禁止 カバーに強い力や衝撃を与えない。カバーが破損するおそれがあります。
- 必ず実行 便器後部の固定を必ず先に行う。前側の固定を先に行くと便器が後方へスライドし、ゴムジョイント部から水漏れして家財などをぬらす財産損害発生のおそれがあります。

以降の作業は、

〈CS220B・BH系、CS320B・BH系、CS361B・BH系、CS595B系、CS820B・BH系、CS821B・BH系の場合〉

〈CS230B・BH系、CS232B・BH系、CS330B・BH系、CS363B・BH系、CS373B・BHK系、CS400B・BH系、CS870B・BH系、CS871B・BH系、CS890B・BH系、CS891B・BH系の場合〉

→便器同梱の施工説明書「取付方法⑦」に従って作業してください。

〈CS220BM・BHM系、CS320BM・BHM系、CS595BM系、CS820BM・BHM系、CS821BM・BHM系の場合〉

→便器同梱の施工説明書「取付方法⑩」に従って作業してください。

〈CS230BM・BHM系、CS232BM・BHM系、CS330BM・BHM系、CS400BM・BHM系、CS870BM・BHM系、CS871BM・BHM系、CS890BM・BHM系、CS891BM・BHM系の場合〉

→便器同梱の施工説明書「取付方法⑧」に従って作業してください。

※防水性が必要な場合は、必ず便器同梱の施工説明書の「お客様に快適に使っていただくためのポイント」を参照し、シリコン系シール材(メジシール)で充てんすることをおすすめします。