

止水栓の給水取り出し方向を確認して取り付けてください!

床給水の場合の止水栓取付方向

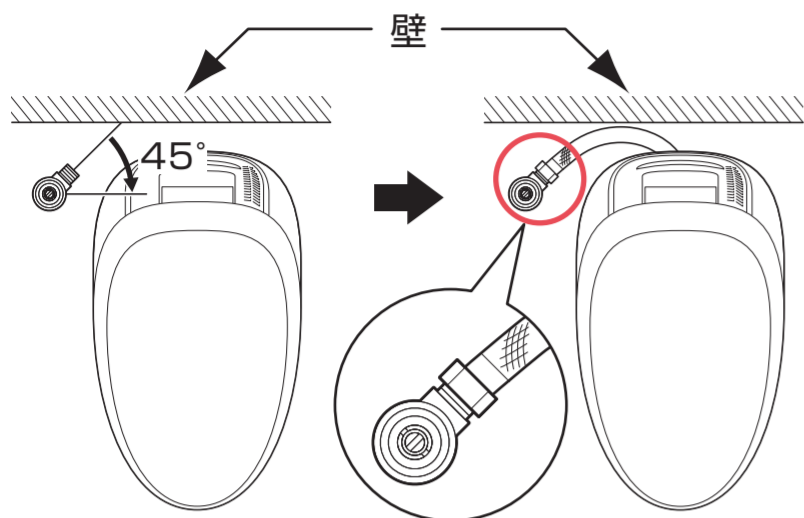

⚠注意



必ず実行

止水栓の給水取り出し方向を45°の範囲で取り付ける
 誤った方向に取り付けると洗浄不良や水漏れのおそれがあります。

壁給水の場合の止水栓取付方向

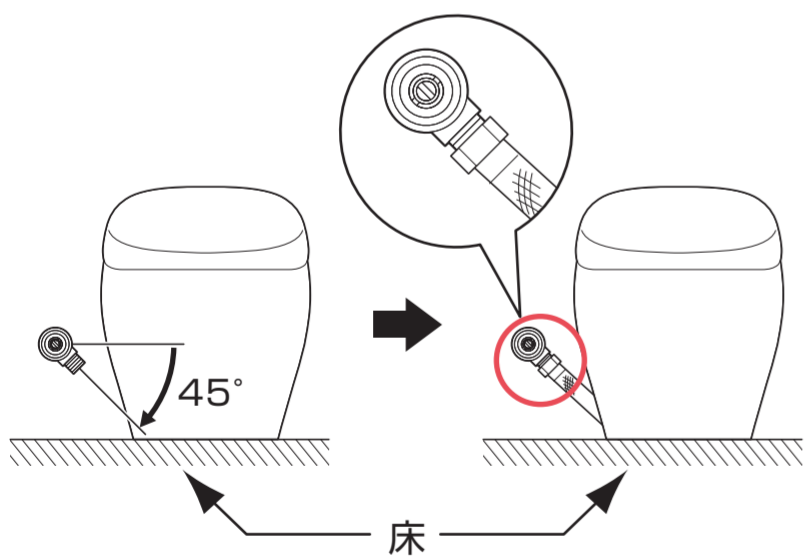

⚠注意



必ず実行

止水栓の給水取り出し方向を45°の範囲で取り付ける
 誤った方向に取り付けると洗浄不良や水漏れのおそれがあります。

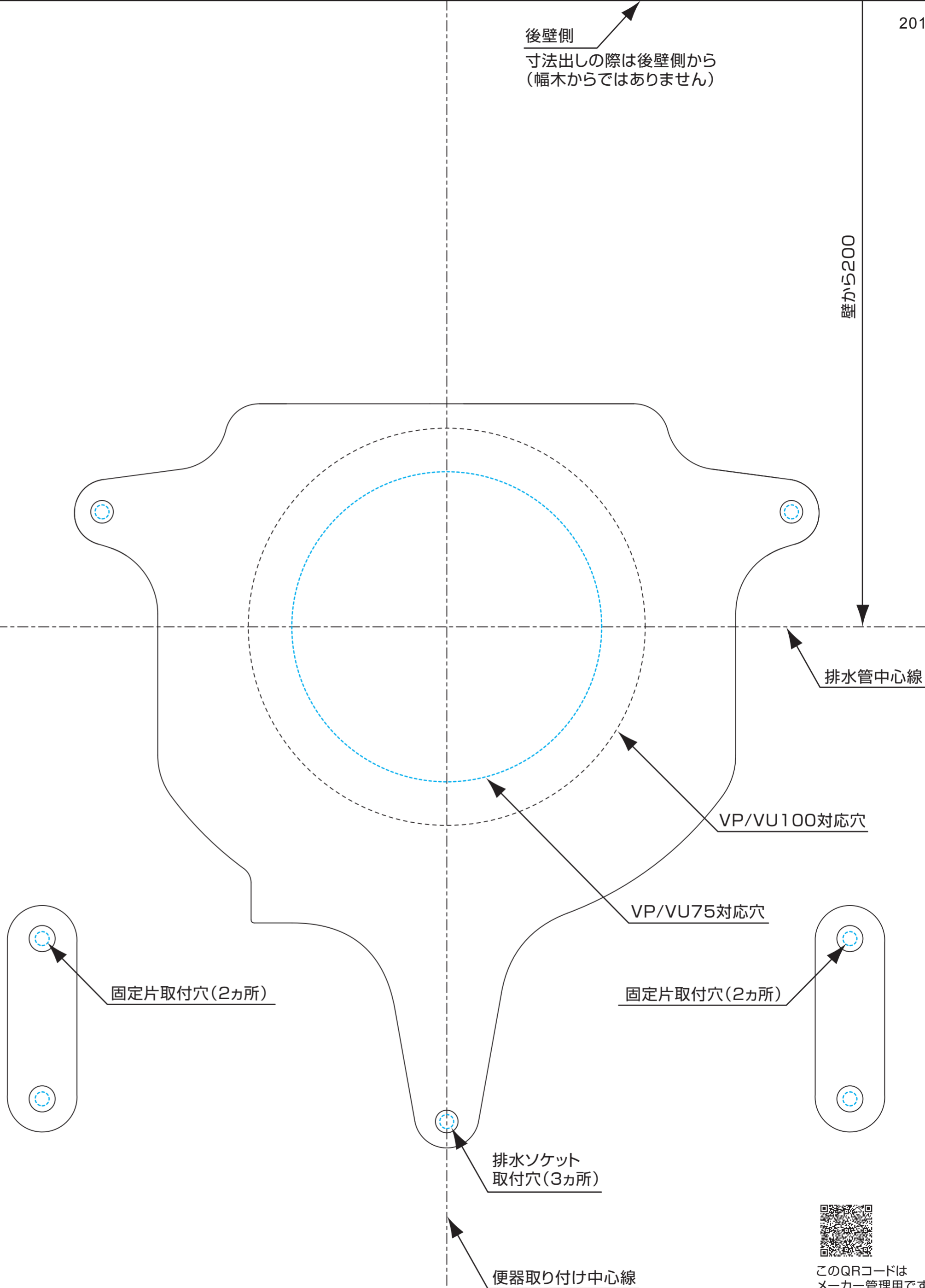

このQRコードは
 メーカー管理用です。