

後壁側

寸法出しの際は後壁側から(幅木からではありません)

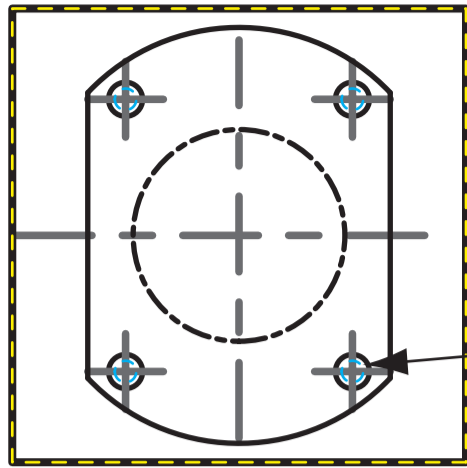

(右給水の場合)
床継手取付範囲

(左給水の場合)
床継手取付穴(4カ所)

※品番によっては、図と現品の形状が一部異なりますが取付穴位置は同じです。

パネル取合
確認ライン

壁から225mm

便器袴ライン

排水ソケット取付穴
(4カ所)

排水ソケット
中心線

器具の取り付け

1. 便器取り付け中心線をけがいてください。

(左給水の場合)

2. 後壁面から225 mmの位置に位置決めシートを置き、後方壁面と便器取り付け中心線にあわせ、床継手、排水ソケット、および固定片の取付穴位置、固定片中心線、排水ソケット中心線をけがいてください。
※φ 3程度の下穴をあけると作業しやすくなります。

(右給水の場合)

- 2-1. 床継手取付範囲をマシン目に沿って切り取ってください。
- 2-2. 後壁面から225 mmの位置に位置決めシートを置き、切り取った床継手取付範囲、パネル取合確認ライン、排水ソケットおよび固定片取付穴位置、固定片中心線をけがいてください。
※床継手の固定方法については、便器同梱の「給水ホース接続手順」を確認してください。
※φ 3程度の下穴をあけると作業しやすくなります。

3. 既設排水管の長さを調整してください。

■後ろ抜きの場合

後方壁面より40 mmの長さにカットしてください。

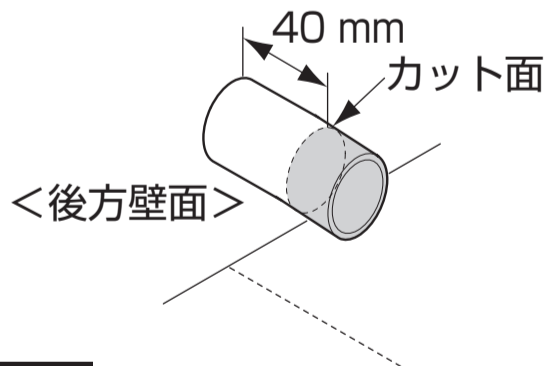

■左右抜きの場合

別手配の排水エルボ(HP967)同梱の位置決めシート対応範囲(便器中心~320 mm)にあわせカットしてください。

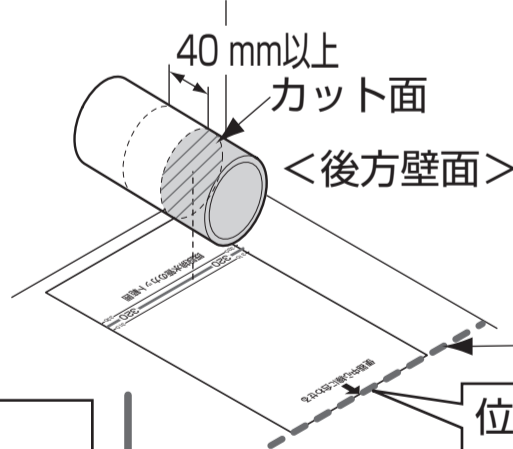

※排水ジョイントとの接続代は40 mm以上確保してください。
※斜めにならないようにカットしてください。

(左給水の場合のみ)

床継手を木ねじで床に固定し、分岐金具、給水ホースを取り付けてください。

4. マルチ排水ソケット後固定部(2カ所)に六角ボルト、止め金具の順でセットする。
※排水ソケットの六角穴に、六角ボルトの頭部を確実にはめ込んでください。
便器がガタつくおそれがあります。
5. マルチ排水ソケットを木ねじで床(4カ所)に固定する。
※取り付ける際、床とマルチ排水ソケットでワイヤーを挟まないようにご注意ください。
6. 固定片を中心線に合わせて、木ねじで床(2カ所)に固定する。
7. 便器の取り付けは施工説明書をご参照ください。
※壁面に幅木があり、便器が取り付けられない場合には、幅木をカットしてください。

