

アンカーボルト (PZ6051) 施工説明書

浴槽本体の施工については、同梱されている施工説明書を参照してください。

注 アンカーボルトの施工は、モルタルが安全に固まったことを確認の上実施してください。モルタルが固まっていないと強度不足で浴槽が動いたりアンカーボルトの位置ズレが生じて浴槽の取り付けができなくなる事があります。

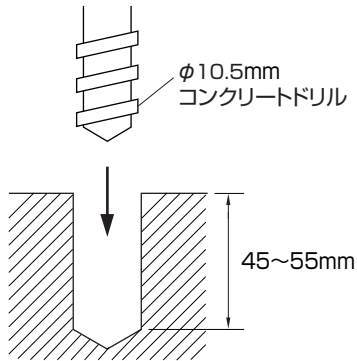

1. 浴槽の施工説明書に従いアンカーボルト取り付け位置を決定してください。

2. φ10.5mmのコンクリートドリルで深さ45~55mmの穴を床面に垂直にあけてください。
(床面の防水シートを貫通しないようにあけてください。)

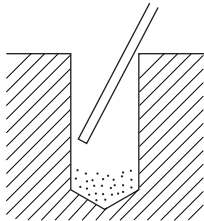

3. 穴の中の削りかすをブロワーなどで取り除いてください。

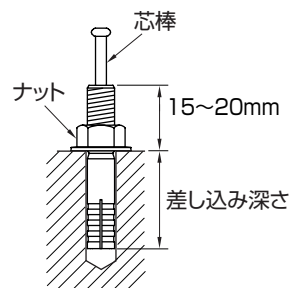

4. アンカーボルトを穴に差し込みます。
この時、アンカーボルトの先端から床面までの距離が15~20mmになるようにナットで差し込み深さを調節します。

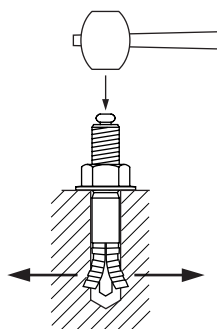

5. ハンマーを使って、アンカーボルトの芯棒を打ち込んでください。

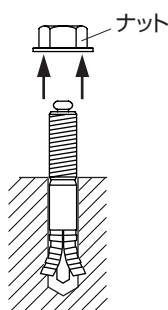

6. 浴槽を固定する時は、アンカーボルトから、ナットを外してください。