

ハーフバス08 基本セット



- このたびは、TOTO ハーフバスをお買い上げいただき、誠にありがとうございます。
この取扱説明書をよくお読みのうえ、正しくお使いください。
- 機能機器や器具の専用の取扱説明書もよくお読みください。
- 保証書に、お取扱店名、お引渡し日などが記入されていることを必ずお確かめください。
- この取扱説明書は大切に保管し、必要なときにお読みください。
転居される場合は、新しく入居される方または取り次ぎされる方にこの取扱説明書をお渡しください。

もくじ

はじめに	部品のなまえと一覧.....	3
	安全上のご注意.....	4
	使用上のご注意.....	7

使いかた	浴槽.....	8
	排水栓.....	9
	ふろふた／ふろふたフック.....	10
	床.....	11
	ドア.....	12

お手入れ	毎日のお手入れ.....	13
	定期的なお手入れ.....	14
	しつこい汚れは.....	15
	お手入れ用品／洗剤.....	16
	ドア.....	17
	浴槽.....	18
	ふろふた／コーキング部／床.....	19
	排水栓.....	20
排水口.....	21	

こんなとき	緊急時ドアを外したい.....	22
	外したドアを取り付けたい.....	23
	ドアの動きをよくしたい.....	24
	定期点検.....	25

必要なとき	気になること.....	26
	アフターサービス.....	28
	廃棄.....	29
	保証書.....	30

部品のなまえと一覧

★使いかたページ

☆お手入れページ

は
じ
め
に

タイプ0

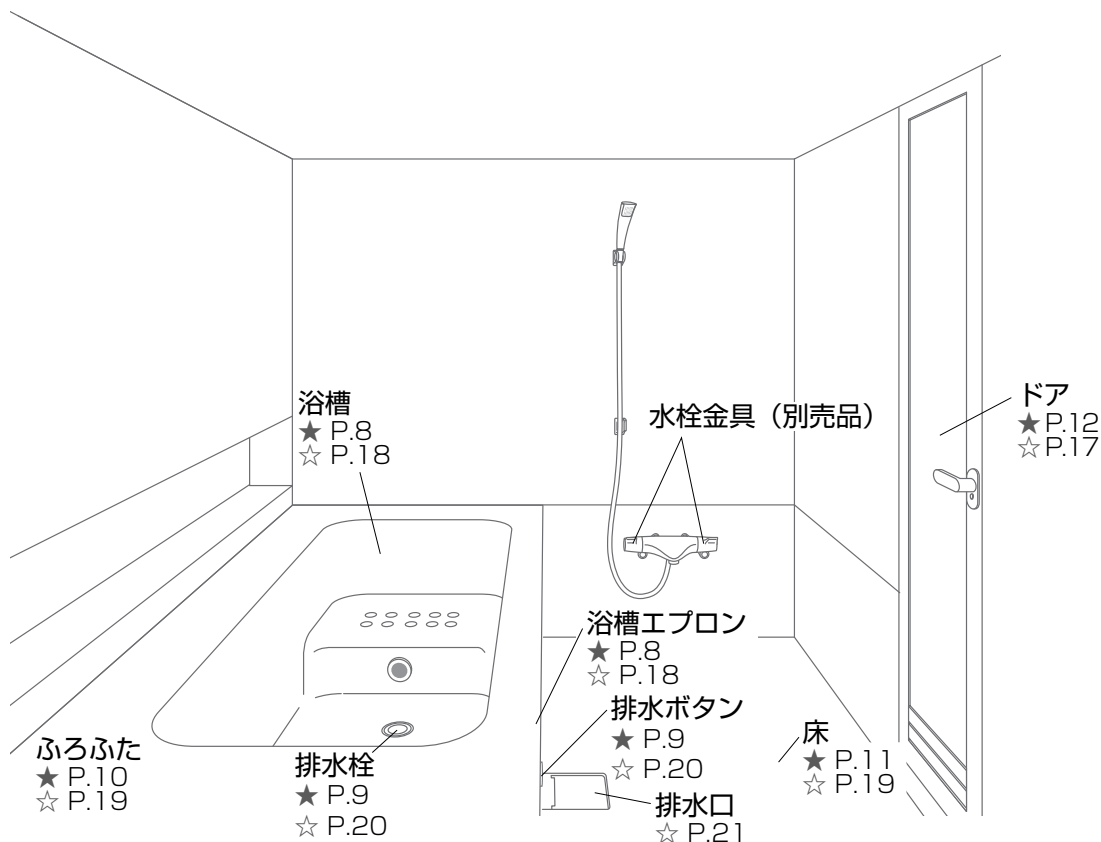

タイプ8

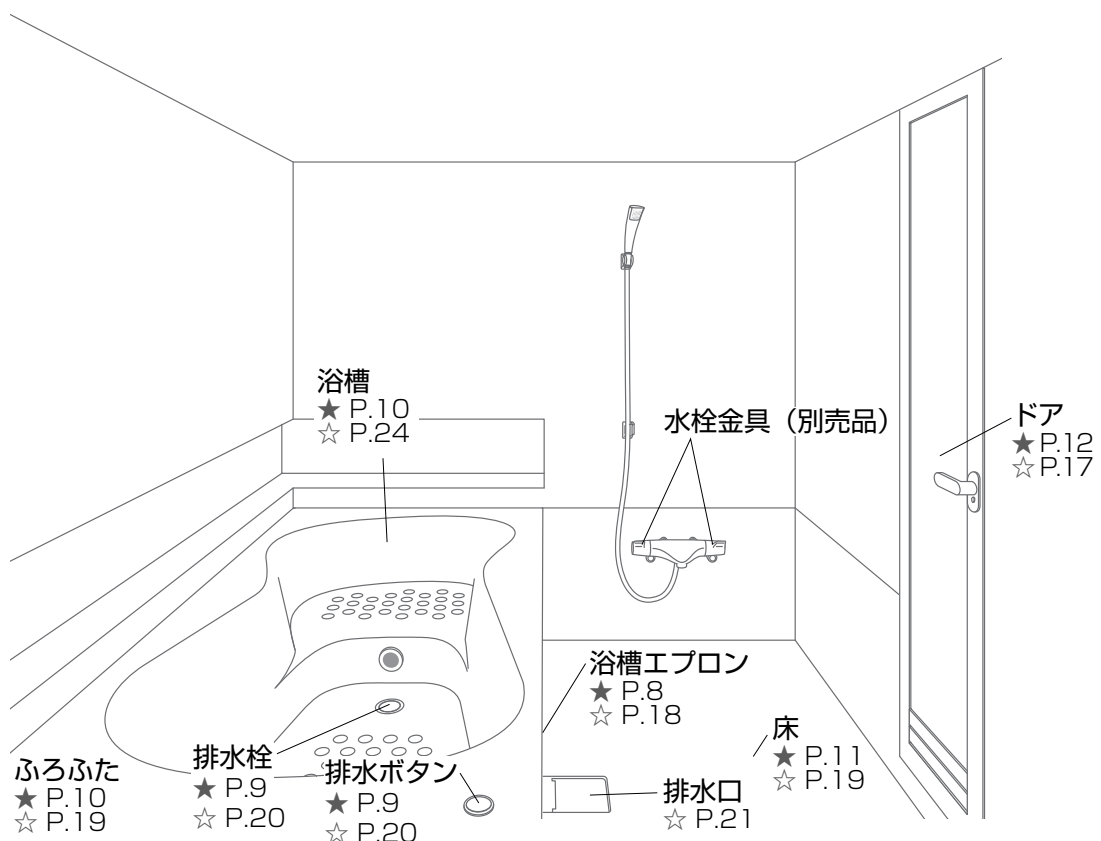

安全上のご注意

安全にお使いいただくために、よくお読みのうえ必ずお守りください。(人身事故や家財の損害を防ぐため)

- お使いになる方がいつでも見られるところに、保管してください。
- 機能機器や器具に付属している取扱説明書の「安全上のご注意」を必ずお読みください。

誤った使いかたをしたときに生じる危険や損害の程度を表すマークです



警告

死亡や重傷を負う可能性がある内容です。



注意

傷害や物的損害が発生する可能性がある内容です。



警告



ケガ・ヤケド・事故を防ぐために

お使いのときやお手入れのときは



■ ドア上部にペースメーカーなどの電子医療機器を近づけない

(強力磁石により、磁力の影響を受ける原因)

• 安全性について、電子医療機器の取扱説明書をご確認ください。

■ 浴室内で幼児だけを遊ばせない

■ ガラスドアのガラスの表面にキズを付けない(ガラスドア付のみ)

• ガラスが割れます。特に強化ガラスは、時間がたってから自然に割れることがあります。

■ 浴槽のふちの上に立たない

(器具の破損の原因/ケガのおそれ)

■ ふろふたに体重をかけない

• ふたが外れます。

■ ドアの引手に無理な力をかけない

(ドアの外れ、破損の原因)

磁石部

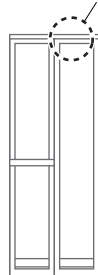

入浴中は



■ 身体の不自由な方や幼児だけで入浴させない

■ 浴槽の水を排水しない

• 排水口に、手足や髪の毛が吸い込まれます。

■ 浴槽内でもぐったり、あばれたりしない

ガタついたり故障したときは



■ そのまま使いつづけない

(水漏れ・火災・漏電の原因/ケガのおそれ)





■ 自分で分解・修理・改造しない

(水漏れ・火災・漏電の原因/ケガのおそれ)

• 修理は、お買い求めの販売店/組立店/TOTOメンテナンス(株)修理受付センターに依頼してください。

守っていただく事項の種類を表すマークです

 	してはいけない「禁止」の内容です。
	必ず実行していただく「強制」の内容です。



火災・水漏れ
などを防ぐために

風呂釜使用時は



■空焚きしない

(浴槽・風呂釜の傷み、火災の原因)

- 水を上部循環口より 10cm 以上入れて点火してください。

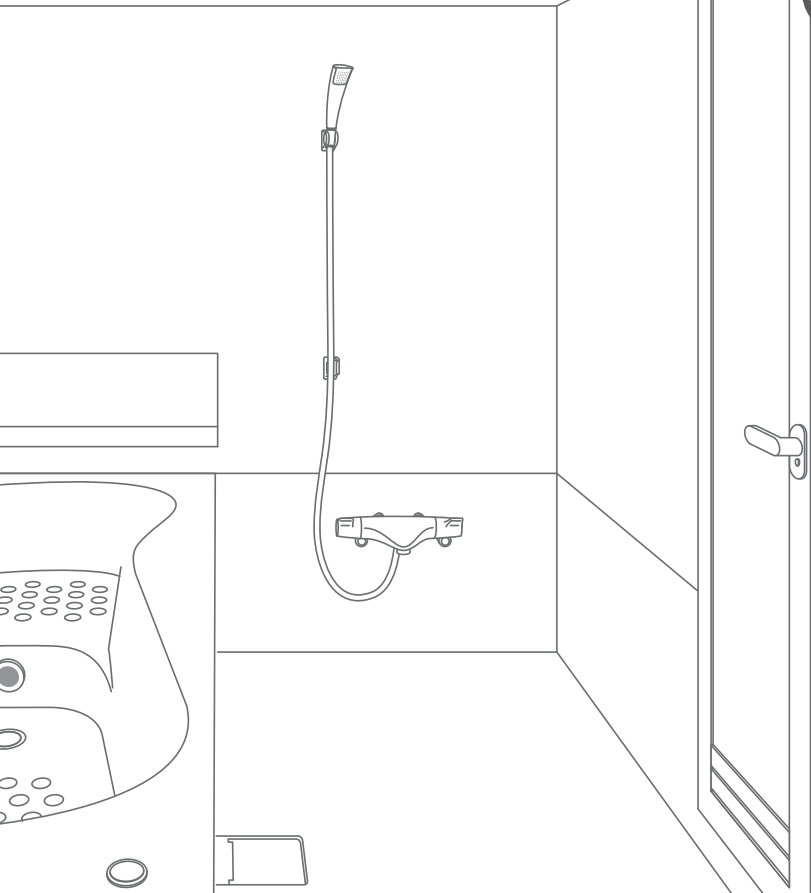

安全上のご注意



注意



ケガ・事故などを
防ぐために

お使いのときやお手入れのときは



- めっき製品は、ぶつかけたり落としたりしない
・万一割れたときは、すぐ交換してください。
- 浴槽に無理な力をかけない
・飛び降りる、物を落とすなど。
(ヒビによる水漏れの原因/破損によるケガのおそれ)



- 浴室内では、滑らないよう注意する
- 浴室内の石けん・湯あかは、洗い流す
- 浴槽をまたぐときは、半身浴ステップから足をふみ外さないよう注意する
- ふろふたは、両手でしっかり持つ
(落としてケガをするおそれ)
- 排水口カバーは、所定の位置におさめる
(つまずいてころぶおそれ)

器具の新設・改造などは



- 市販の後付け浴槽用手すりは、取り付けない
(浴槽を傷める原因/手すりの外れによるケガのおそれ)



- ふろふたは、専用品を正しく使用する
(ふたの外れによる、ケガ・ヤケドのおそれ)
- 商品引き渡し後の器具の位置変更・新設は、販売店などに相談する
(誤った取り付けによる、事故・水漏れの原因)



故障などを
防ぐために

磁力の影響を受けるものは



- ドア上部に近づけない
・磁気記憶媒体・精密機器・電子機器など。

天然温泉水は



- 下記基準を満たさないものは使用しない
(水道法の水質基準の一部と同じ)
 - ・水素イオン濃度 (pH) : 5.8 ~ 8.6
 - ・蒸発残留物 : 500mg/L 以下
 - ・硬度 (陽イオン合計) : 300mg/L 以下
 - ・塩素イオン : 200mg/L 以下
- ※基準内のものでも、給湯 (給水) 管では使用しないでください。
(水栓金具のめっきの腐食、サーモスタットの故障の原因)

使用上のご注意

破損・ケガを防ぐために

- 入浴時は、浴槽のふちに手を添える
- 風呂水清浄剤は使用しない
浴槽の破損、変形の原因となります。

浴室を美しく保つために

- 入浴後は、石けん・シャンプーなどの泡汚れをよく洗い流す
- かたいもの・角ばったものを、ぶついたり落としたりしない
・洗面器（金属、アクリル系）・ふろふた・シャワーヘッドなど。
（キズ・変形の原因）
- さびやすいものを置かない
・ヘアピン・カミソリなど。（さびの付着の原因）
- 化粧品などが付着したら、すぐ洗い流す
・クレンジング剤・整髪料・ヘアカラーなど。
（製品の割れ・変色の原因）
- タバコなど火気を近づけない
（焼けこげ・火災などの原因）

洗剤・用具について

- 下記の洗剤・用具は使用しない
（製品の不具合や、使用方法によっては人体への影響のおそれ）
酸性・アルカリ性の洗剤・洗浄剤・漂白剤
（表面の変色・シミの原因）
・本書で紹介しているものは、ご注意のうえお使いください。
クレンザー、みがき粉（粉末、研磨力の強いもの）
（研磨剤によるキズの原因）
薬品（塩酸・クエン酸など）・溶剤（シンナー・アセトンなど）
（表面の変色・シミ、排水経路の傷みによる水漏れの原因）
ネット付き・不織布付き・アルミ付きのスポンジ、
ナイロン・金属のたわし
（浴室・浴槽の表面を傷める原因）
- 市販品は、製品の注意表示に従う
（誤使用により浴室を傷める原因）
- 浴室用洗剤の使用後は、早めに十分洗い流す
（石けんカスなどの中の強い成分により樹脂部分が傷み、変色・割れなどの原因）

水漏れ・事故などを防ぐために



入浴中は

- ⊘ ■浴槽からお湯を勢いよくあふれさせない
（浴室外に漏れ、他の部屋のカビ・壁紙のはがれ・床材の傷みなどの原因）
・水位は、浴槽の上端から 10cm 以上下にご覧ください。
- イオウ分・塩分・酸入りの入浴剤・温泉水は使用しない
（配管・給湯機などの傷みによる水漏れ、浴槽の変色の原因）
- ⚠ ■お湯はり中・入浴中は、ドアを閉める
（あふれた水・湯気が浴室外に漏れ、他の部屋のカビ・壁紙のはがれ・床材の傷みなどの原因）

お手入れのときは

- ⊘ ■塩素系酸化タイプの防カビ・洗浄剤は使用しない
（水・湿気に反応して発生するガスにより金属・ゴムが腐食・劣化し、水漏れの原因）

お使いのときやお手入れ・点検のときは

- ⊘ ■ドアやドア枠に、勢いよく水をかけない
（浴室外に漏れ、他の部屋のカビ・壁紙のはがれ・床材の傷みなどの原因）
- シンナーなどの溶剤・薬品類は、排水口に流さない
（排水経路の傷みによる水漏れの原因）

使いかた

浴槽／排水栓

浴槽

タイプ0浴槽

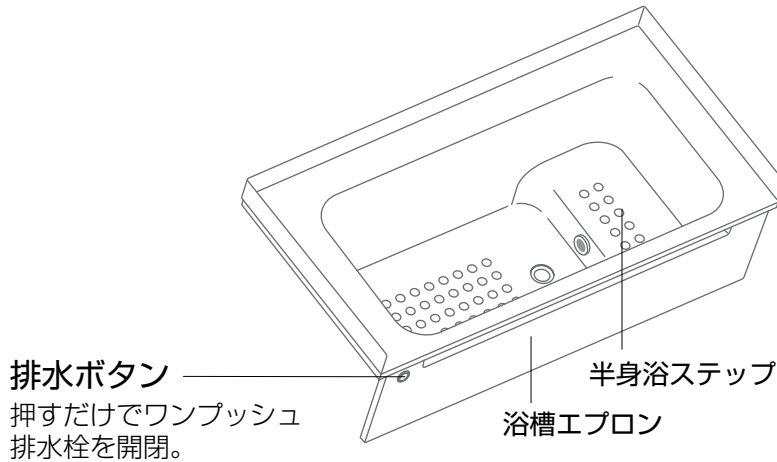

タイプ8浴槽

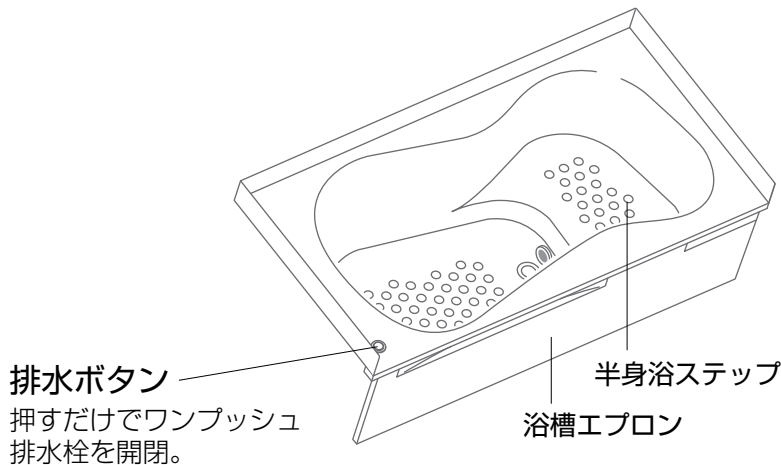

浴槽エプロン

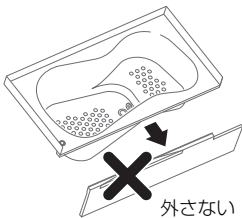

外さない

両側・裏側のパッキンで、壁とのすき間から浴槽裏へ水が流れ込むのを防ぎます。
・点検以外では、取り外す必要はありません。

■取り外してしまったとき

お買い求めの販売店、組立店、またはTOTOメンテナンス（株）修理受付センターへご連絡ください。（P.29）
（取り付けを誤ると、水漏れや故障、ケガのおそれがあるため）

半身浴ステップ

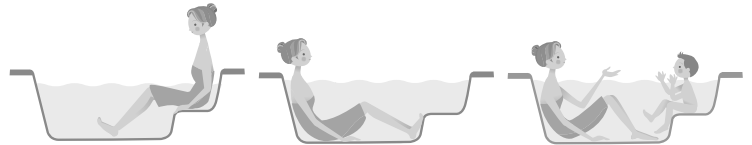

・半身浴用のいすとして

・身体の滑りを防ぐ足止めとして
お年寄りや身体の小さな方に。

・お子様用のいすとして
親子で入浴するときに。

■ 浴槽湯量と排水時間のめやす

浴槽タイプ		タイプ0	タイプ8
浴槽湯量 [L]	満水 (深さ 100%)	300	300
	深さ 70%	200	180
排水時間 (満水)**		約7分	約7分

*定められた試験条件での値であり、参考値です。(場所により排水経路が異なるため、実使用上の時間は長くなる場合があります)

入浴剤を使うときは

- 浴槽の底が見える程度の透明感のあるものをお選びください。
- 入浴後はすぐに浴槽を洗い流し、配管や風呂釜は定期的な洗浄をおすすめします。
- 入浴剤によっては浴槽内が滑りやすくなるため、ご注意ください。

使えないもの

- ✕ イオウ分・塩分・酸が入っているもの
- ✕ バスソルト、アロマオイル (配管・素材を傷める原因)
- ✕ 木酢液、竹酢液 (浴槽の変色・劣化の原因)

条件によって使えないもの

■ 発泡タイプの入浴剤

- △ 追焚付給湯機の場合 (沸かし上げ機能が一時的に低下する原因) → 給湯機メーカーにご確認ください。

■ 白濁タイプの入浴剤

- △ 追焚付給湯機の場合 (成分の固着による機能不良の原因) → 給湯機メーカーにご確認ください。

■ 重曹タイプの入浴剤

- ✕ クエン酸など酸性成分との混合 (浴槽の変色・劣化の原因)
- ✕ 追焚付給湯機の場合で片栗粉やコーンスターチとの混合 (配管内の成分付着による、お湯の濁り・作動不良の原因)

■ 果物や草花 (しょうぶ湯など)

- ✕ 追焚 (故障の原因)

■ 天然温泉水

- ✕ 基準を満たさないもの (P.6)

排水栓

■ ワンプッシュ排水栓

タイプ8

排水ボタンを押すごとに開く／閉まる

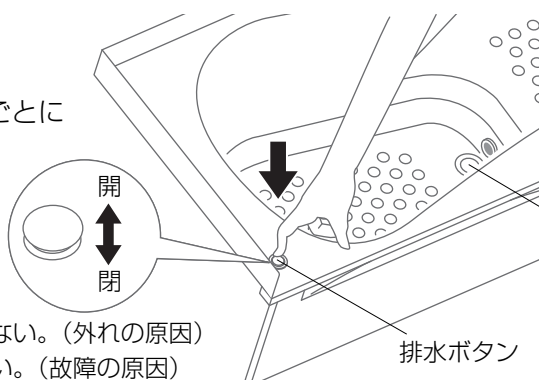

- ボタンは勢いよく押さない。(外れの原因)
- 開いた排水栓に乗らない。(故障の原因)

タイプ0

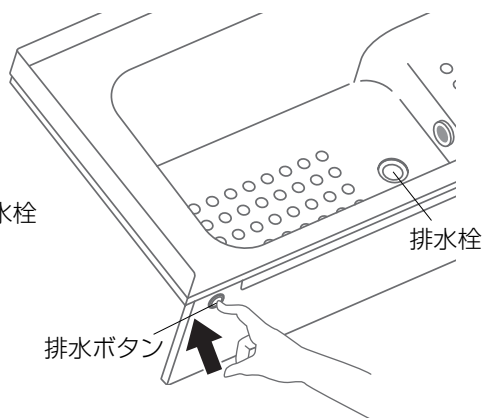

使いかた

ふろふた／ふろふたフック（別売品）

浴槽内が隠れ、ふろふたの端が浴槽のふちに確実に載るようにセットします。

お願い

- ふろふたに体重をかけないでください。
（表面のへこみやふくれ、ふろふたの外れによるケガのおそれがあるため）
- 60℃以上のお湯が入った浴槽には、使わないでください。（変形することがあるため）

収納のしかた

ふろふたが確実にフックにかかっていることを確認してください。

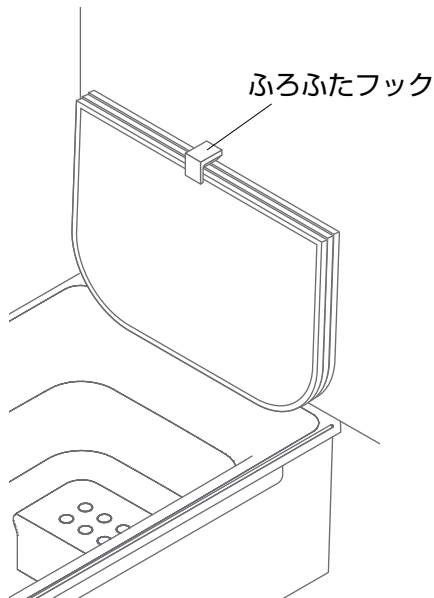

割ふたの種類と置きかた

タイプにより形状が異なります。

タイプ0

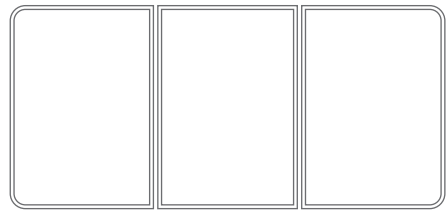
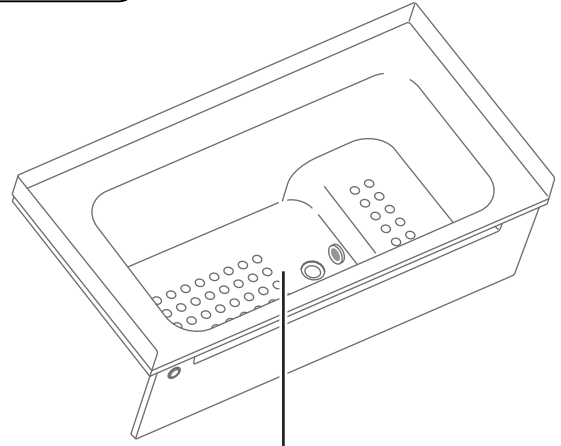

タイプ8

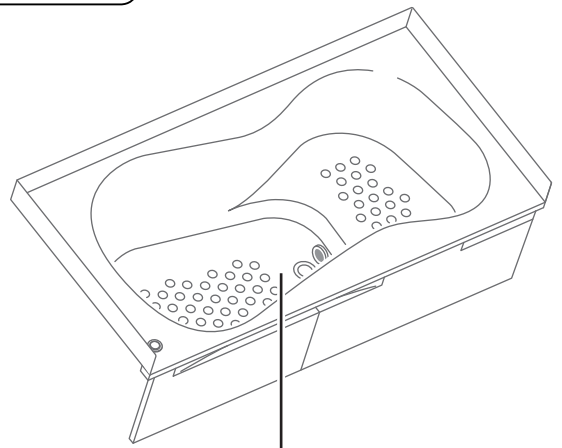

床

「カラリ床」

■ 水はけがよい「カラリ床」

床に刻まれた溝が水の流れを誘導します。

今までのように、「翌朝まで濡れていて気持ち悪い」といったことはありません。入浴後に十分換気しておけば、翌朝には乾きます。

床表面に残った水が、接している溝内の水に引き込まれ（表面張力）、溝内の水が排水されるにつれて、一緒に排水されるためです。

■ なかなか乾かなかったり、部分的に水が残るのはなぜ？

次のようなことが原因です。

- 物が置かれている
- 床が汚れている（とくに、ヘアカラーやシャンプー、コンディショナー、スキンケアクリームなどの油分）
- 湿度が高い（外気温が低い、雨天時、換気が不十分、ふろふたをしないなど）
- ある程度乾いた床に、少量の水が垂れた（壁・カウンター・ドア・ドア下枠カバー・シャワーヘッドなどからの水垂れ）
- カラリパターンがない部分や、床と独立している場所（床の外周部や排水口カバー）

お知らせ

- 換気扇を長めに回すと、乾きやすくなります。

お願い

- 浴室内では、油分が付着した衣類などの洗濯は避けてください。（床の乾きが悪くなるため）
 - ヘアカラーを使うときは、敷物で保護してください。（原液が付着し、取れなくなるため）
- ※付いてしまったら、すぐに洗い流す。（取れないときは、エタノールを使って「湿布の要領」（P.18）で）

カラリ床使用上のご注意



- ふろいすやシャンプーラックなどで、脚にゴムキャップ（保護）がないもの（床がキズ付く原因）
- 脚の先端の面積が小さいふろいす（過度の力が加わり、床の表面材が破損する原因）

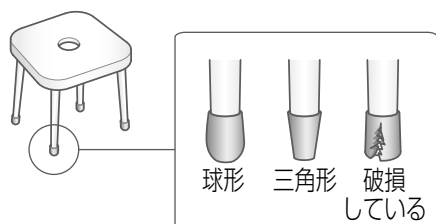

- ガラス・アクリル・金属製のかたいものや角ばったものを、落としたりぶつけたりしない。（床の表面材がキズ付く原因）



- 下記のような一般的なふろいす

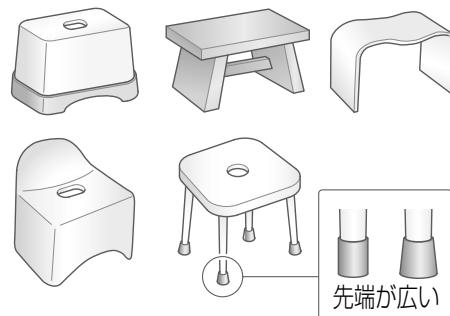

お知らせ

- 床は、鋭利なものでキズ付くことがあり、損傷の程度によっては補修が必要になります。
- 万一キズなどの不具合が生じた場合は、TOTOメンテナンス（株）修理受付センターへ修理をご依頼ください。（P.29）

使いかた

ドア (別売品)

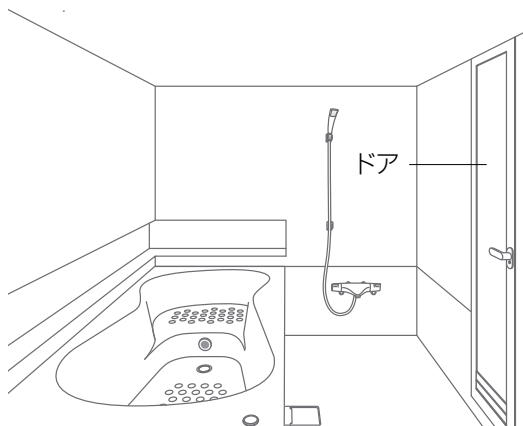

ドア

小さなお子様がひとりで浴室に入らないように、ロックできます (チャイルドロック)

お願い

- ロック部に故意に水をかけないでください。
(開閉不良などを引き起こすため)

■ 折戸

取っ手を持って開閉する。

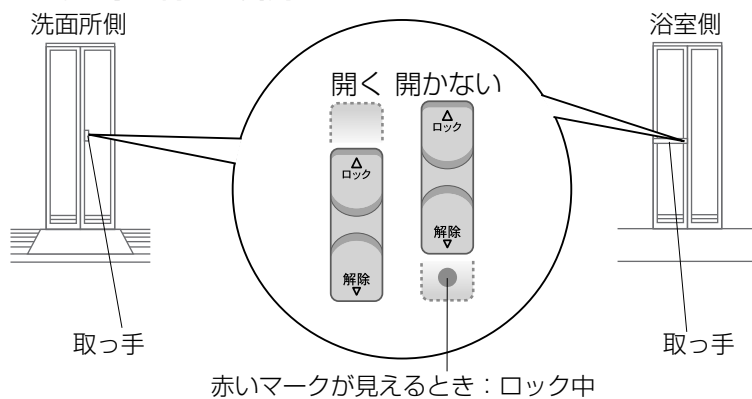

■ 開き戸

ハンドルを持って開閉する。

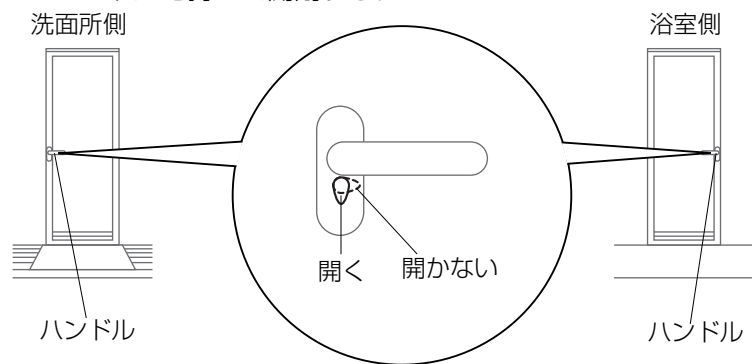

お手入れ

毎日のお手入れ

お湯と水をかけて
サッとひと洗い！

1 入浴後、 熱めのシャワーで流す

- 浴槽や洗い場のあかや泡汚れ、石けんカスをサッと洗い流します。

2 次に、 水のシャワーで流す

- 浴室全体をひと洗い。温度を下げ、カビの発生を防ぎます。

3 気になる部分は、 スポンジで洗う

- 浴槽の水面付近、浴槽と壁の間、カウンターなどは、柔らかいスポンジでこすり洗います。

4 排水口 ヘアキャッチャーの ゴミを取る

5 十分換気する

- 換気扇を回し、湿気や水分を取り除いてカビを予防します。(できれば一晩中回す)

6 からぶきで、 キレイを保つ

- 壁、浴槽、カウンターまわり、金属部などをからぶきしておく、輪じみが付きにくくなり、キレイを保てます。

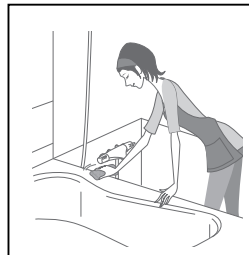
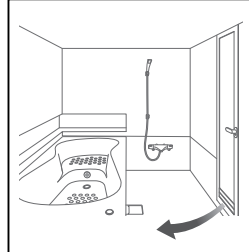
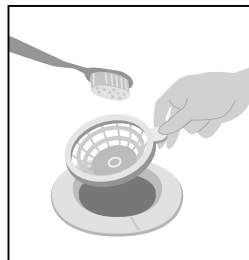
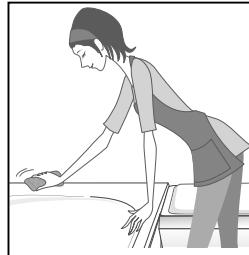
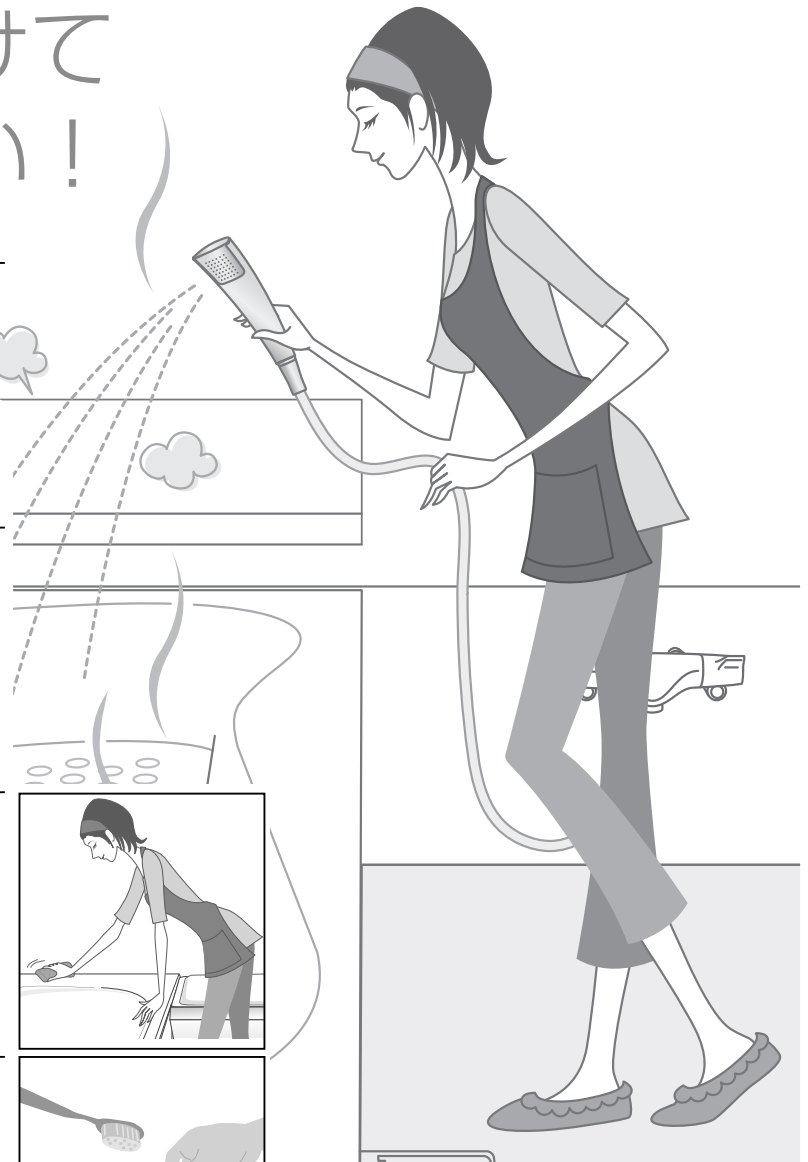



お願い

- シャワーの届かないところは、洗面器などを使って浴室全体を洗い流してください。
- からぶきには、かたい布を使わないでください。(表面にキズが付くことがあるため)

お手入れ

定期的なお手入れ

週に1度	浴室用 中性洗剤で	 <ul style="list-style-type: none"> ■浴槽の中・ふち・エプロン 柔らかいスポンジを使って。 ■追焚口（アダプター）（別売品） フィルターを歯ブラシでこすり洗い。 ■床 ブラシを使って。 	P.18 P.18 P.19
月に1度	気になる部分 をていねいに	 <ul style="list-style-type: none"> ■風呂釜（追焚配管）（別売品） 風呂釜用洗剤を使って。 ■排水口内 封水筒と排水ピースを外して。 ■ドアの目立つ汚れ 専用洗剤、または「湿布の要領」で。 ■ふろふた（別売品） 柔らかいスポンジに浴室用中性洗剤を付けて。 	P.18 P.21 P.17 P.19
3〜6か月に1度	しつこい 汚れを 徹底退治	 <ul style="list-style-type: none"> ■浴槽と壁の間のコーキング部のカビ カビ取り剤で。 ■床の目立つ汚れ ブラシに浴室用クリームクレンザーを付けて。 ■ふろふたの汚れが目立ってきたら 浴室用中性洗剤を使い、「湿布の要領」で。 落ちないときは、浴室用クリームクレンザーで。 	P.18 P.19 P.19

しつこい汚れは

カビやさびなどのしつこい汚れは、洗剤を上手に使い分けて落としてください。

・強い洗剤は、頻繁に使用しないでください。(製品を傷めることがあるため)

カビ (ピンク・紫・黒などの汚れ)

カビは、高温・多湿・栄養の3つがそろって繁殖します。栄養源となる汚れをしっかり洗い落とし、十分に換気することで、発生を防げます。



- ・付き始めは、浴室用中性洗剤で落とす。
- ・落ちにくいときは、カビ取り剤を使う。(P.16)

水あかや金属石けん (白っぽくてかたい、ザラザラした汚れ)

水道水に含まれるカルシウム・マグネシウムが水分の蒸発後に残り、水あかになります。また、石けんカスと身体の皮脂成分が水道水の金属成分と反応して、金属石けんができます。

これらは、浴槽のふち・めっき部に付きやすく、浴室全体に発生します。



- ・付き始めは、浴室用中性洗剤で落とす。
- ・蓄積して固まったときは、浴室用クリームクレンザーを柔らかいスポンジに付け、こすり落とす。
(表面をキズ付けないように)
- ・お手入れ後は、からぶきをする。

もらいさび (赤茶けた汚れ)

ヘアピン、カミソリ、スプレー缶などを浴室に放置すると、さびが発生します。そのさびが置いた場所に付着し、もらいさびになります。



- ・さび取り専用剤や、さびも落とせる万能洗剤で落とす。(P.16)
- ・専用の洗剤がないときは、浴室用クリームクレンザーを柔らかいスポンジに付け、こすり落とす。
(こすりすぎないように)

銅石けん (浴槽の水面近くに付く青い筋状の汚れ)

給湯機内部や配管に使われている銅管からわずかに溶け出した銅イオンと、石けんやあかに含まれる脂肪酸が反応してできます。

・銅イオンは、単独では青く染まりません。また、人体への影響もありません。



- ・浴室用クリームクレンザーを柔らかいスポンジに付け、浴槽表面をキズ付けないようにこすり落とす。

お手入れ

お手入れ用品／洗剤

用品	 <p>■ スポンジ 洗車用などのポリウレタン製の柔らかいものがおすすめ。</p> <p>■ ぞうきん 仕上げのからぶきや、カウンター、床などの隅用に。</p>	 <p>■ お手入れらくらく床ブラシ* 床の汚れ落としに。 ・床以外には使用しない。 EKL00034</p>
	 <p>■ 浴室用中性洗剤 素材を傷める心配が少ない、基本の洗剤。 ・使用後はよく洗い流す。(変色・シミの原因) ・濃縮タイプは使用しない(傷みの原因) ・「浴室用」のものを使う。</p>	 <p>■ カビ取り剤 強力パワーでカビを落とす、アルカリ性洗剤。 ・めっき部品や金属部品には使わない。 ・長時間放置しない。 ・使用後はよく洗い流す。(変色・シミの原因)</p>
洗剤	 <p>■ 浴室用クリームクレンザー ガンコな汚れを研磨して落とす、微粒子クレンザー。(弱アルカリ性) ・こすりすぎない。(キズの原因) ・「浴室用」のものを使う。</p>	 <p>■ スーパークリーナー万能 Jr. くん もらいさびなどさまざまな汚れに使える、中性植物性の万能洗剤。(カビは落とせない) ホームセンターなどでご購入いただけます。 ・浴室用クリームクレンザー使用前に使う。</p>
	 <p>■ らくらく錆落とし* 浴槽、床、カウンターなどのもらいさびを落とす、中性クリーナー(ペースト状)。 ・長時間放置しない。(変色の原因) ・独特のおいがするので、十分に換気する。 EKL00036 (30g入り)</p>	 <p>■ 洗浄剤 発泡する泡の力でパイプ・風呂釜内部の汚れを落とす洗浄剤。(アルカリ性) ・ヌメリや湯あかが目立ってきたときに。 ・給湯機の取扱説明書を確認して使用する。</p>

⚠ 注意

❌ 以下の洗剤・用品は使用しない
(製品の不具合、使用方法によっては人体への影響の原因)

- 酸性・アルカリ性の洗剤・洗浄剤・漂白剤
- クレンザー、みがき粉(粉末、研磨力の強いもの)
- 薬品(塩酸・クエン酸など)・溶剤(シンナー・アセトンなど)
- ネット付き・不織布付き・アルミ付きのスポンジ、メラミン系スポンジ
- たわし、ナイロン・金属のたわし

TOTO 製品の希望小売価格などの詳細は、TOTO パーツショップをご確認ください。
<https://tom-parts.jp.toto.com>



※お求めは、TOTO メンテナンス(株) TOTO パーツセンターへ。(P.28)

以下のものは注意してお使いください。

- (誤使用により製品を傷めることがあるため)
- 浴室用クリームクレンザー
 - 風呂釜用洗浄剤
 - 排水パイプ用洗浄剤
 - カビ取り剤
 - さび取り剤
 - エタノール
- ・目立たない箇所などで試してから使ってください。
 - ・必要時のみ使い、常用は避けてください。
 - ・製品の注意表示に従ってください。
 - ・洗剤は混ぜないでください。(とくに塩素系のものと酸性のものを併用すると、塩素ガスが発生して危険です)
 - ・風呂釜用洗浄剤は、お使いの給湯機に適したものを使ってください。
 - ・お手入れ後は、洗剤分を十分に洗い流してください。
 - ・使用中は、十分に換気をしてください。

ドア

お願い

- クレンザーやスポンジのかたい面は使わないでください。(細かなキズで白っぽくなることもあるため)
- こすりすぎないでください。(キズが付いたり、色はがれることがあるため)
- 洗剤はお手入れ後、十分洗い流してください。(変色やシミの原因になるため)
- カビ取り剤は、スプレー後長時間放置せず、使用後は十分洗い流してください。(変色やシミの原因になるため)

ドア

■ 全体

柔らかいスポンジに浴室用中性洗剤を付けて洗う

- 洗面所側の下部は、かたく絞った布などでふく。
- 洗面所側にはねた水は、よくふく。

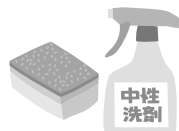

■ 換気口

換気弁を押し開いて、換気弁や上枠内のホコリを取り除く
(割り箸に布を巻き付けたものや綿棒などを使用)

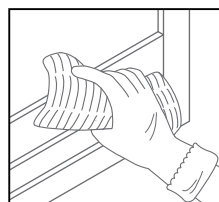

■ ドアの下汚れ・黒ずみ (カビなど)

「湿布の要領」で汚れを落とす (P.18)

- カビ取り剤を使う。

お手入れ

浴槽

浴槽の中・ふち・エプロン

大きめのスポンジに
浴室用中性洗剤を付けて
こすり洗いです

(こびり付いた汚れは、
洗剤をかけて
2～3分おいてから)

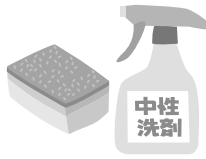

お手入れ後は、
・洗剤を十分洗い流す。(シミの原因)
・からぶきがおすすめ。(輪じみ防止)

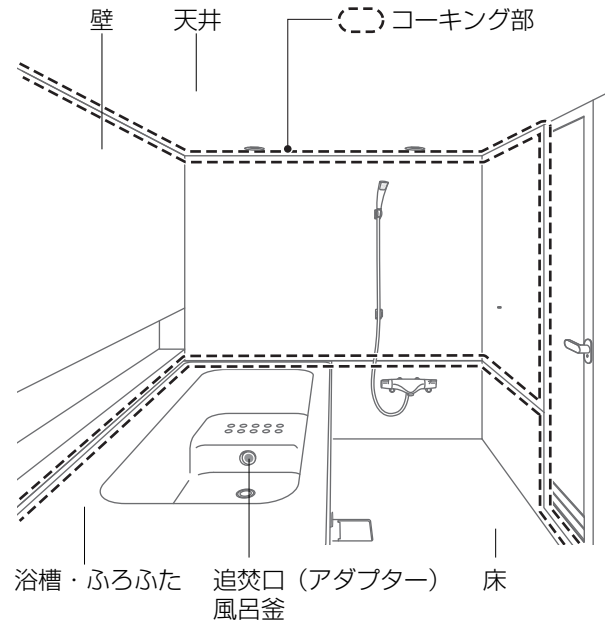
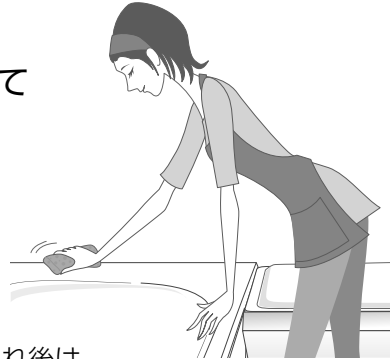

追焚口 (アダプター) のフィルター

TOTO 製品の場合
(給湯機メーカーによってさまざまな
タイプがあり、取り外し・取り付け
かたが異なる)

①フィルターを外す

②フィルターのゴミを
取り除き、洗い流す

③フィルターを取り付ける

・マークを合わせて差し込み、カチッ
というまで回す。

この部品は外せません

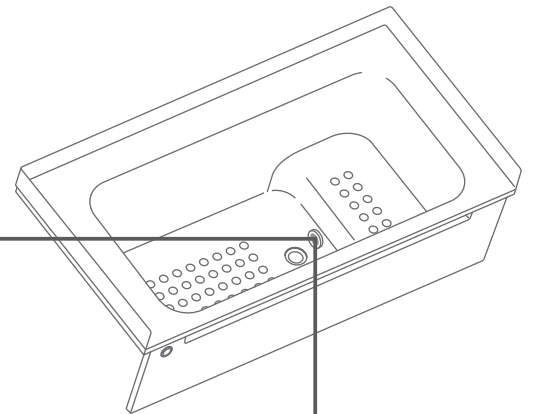
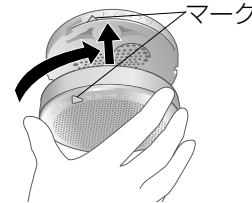
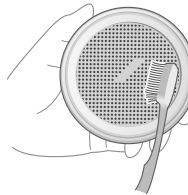
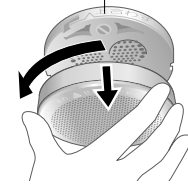

湿布の要領

- ①汚れた箇所を少し湿らせ、
キッチンペーパーなどを貼る
- ②上から浴室用中性洗剤やカビ取
り剤などを吹き付け、数分置く
- ③ペーパーをはがし、スポンジで
洗う
- ④洗剤を十分洗い流す



風呂釜 (追焚配管)

市販の風呂釜用洗浄剤で洗浄する
(給湯機の取扱説明書
をご確認ください)



ふろふた／コーキング部／床

ふろふた

柔らかいスポンジに
浴室用中性洗剤を付けて
こすり洗います

- 落ちにくい汚れは、「湿布の要領」(P.18)で。

■ しつこい汚れは
浴室用クリームクレンザーで
こすり洗います



お願い

- お手入れ後は、洗剤を十分洗い流し、水気をふき取ってください。
- 浴室用クリームクレンザーを使うときは、強くこすりすぎないでください。(キズが付いたり、ツヤがなくなることがあるため)
- ふろふたに体重をかけないでください。(表面のへこみやふくれ、ふろふたの外れによるケガのおそれがあるため)

お知らせ

- とまどき陰干しして完全に乾燥させると、カビを防げます。
- 直射日光に当てると、変色する場合があります。

コーキング部

■ 汚れを防止するために

- 入浴後はしっかり換気し、湿気を取り除く。
- からぶきで、水滴を取り除く。

■ しつこい汚れは

- カビ取り剤を使い、「湿布の要領」(P.18)で汚れを落とす。



お願い

- 強くこすらないでください。(はがれることがあるため)

床

毛先が柔らかい
樹脂製のブラシに、
浴室用中性洗剤を
付けてこする

- 洗剤は、十分洗い流す。



■ 部分的に水が残る／乾きが遅くなったとき

毛先が柔らかい樹脂製のブラシに
浴室用クリームクレンザーを付け
てこすり洗います。

- お湯をかけながら、床の目にそって縦・横方向にこする。
- 浴室用クリームクレンザーは残りやすいので、念入りに洗い流す。



お願い

- 浴室用クリームクレンザーは、頻繁に使用しないでください。(研磨剤により細かなキズが付くことがあるため)
- 排水口カバーをお手入れするときは、下にタオルなどを敷いてください。(こすれてキズが付くことがあるため)



■ ヘアカラーのシミは

- ①無水エタノールで湿布する
 - 2～3枚重ねたティッシュペーパーに十分染み込ませ、湿布する。
 - ②約10分放置し、はがす
 - まだらに変色跡が残ったときは、再度湿布する。
- ※時間がたつほど落ちにくく、完全に落ちないこともあります。

お知らせ

- 「無水エタノール」は、薬局でお求めください。(おすすめは「無水エタノール」ですが、「エタノール」、「消毒用エタノール」もご使用いただけます)

排水栓

■ ワンプッシュ排水栓

- ① 排水ボタンを押す
排水栓が開きます。

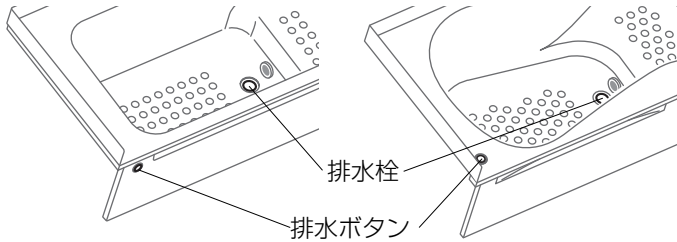

- ② 排水栓を真上に引き抜く

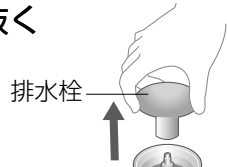

- ③ 汚れを落とす

- パッキンもお手入れを。
(汚れ付着によるお湯漏れの原因)

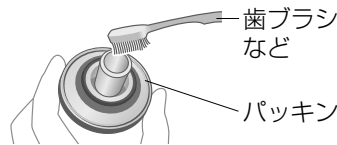

- ④ 排水口部に
シャワーをかけながら、
排水ボタンを
10 回程度押す
(内部の汚れを流す)
• シャフトがスムーズに
動くまで繰り返す。

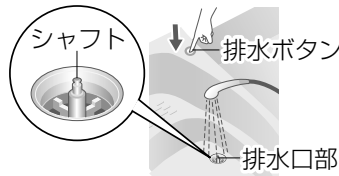

- ⑤ 排水ボタンを押し、
シャフトを上げる

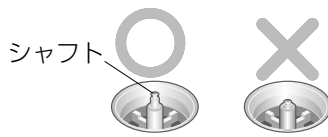

- ⑥ 排水栓をシャフトに
押し込む

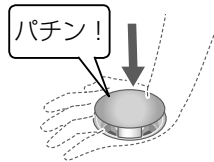

お願い

- 正しく取り付けられているか確認してください。(パッキンの振動による音鳴りや、お湯が漏れることがあるため)

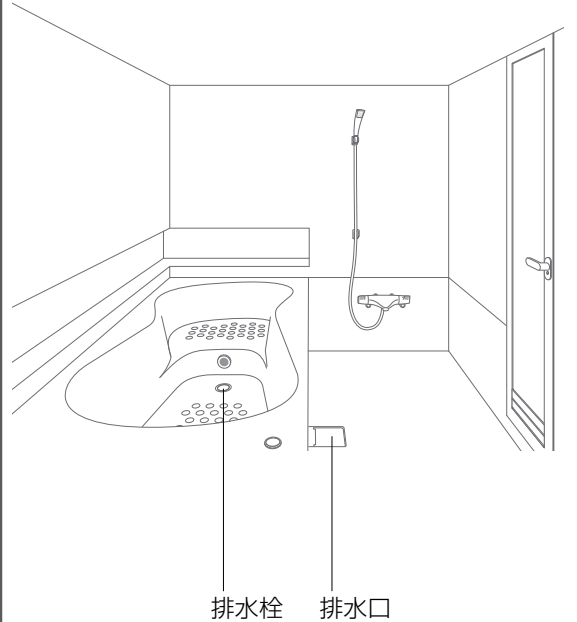

排水口 (排水トラップ) の構造

排水口には常に水がたまっていて、下水管からのにおい・虫の侵入を防ぎます。浴槽・洗い場からの排水を下水管に流すために欠かせない部分のため、詰まらないようにお手入れしてください。

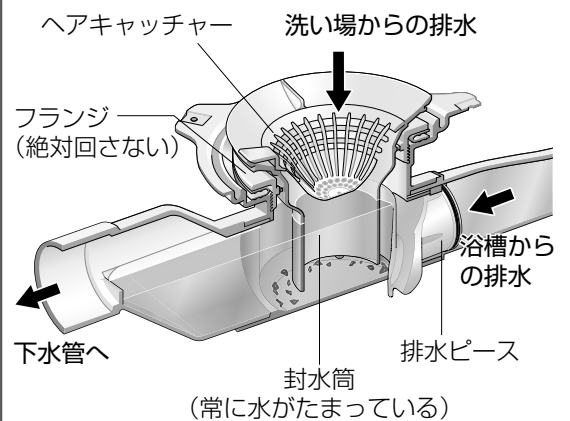

⚠ 注意

- ❌ シンナーなどの溶剤・薬品類は、排水口に流さない
(排水経路の傷みによる水漏れの原因)

排水口

汚れがたまると、悪臭がしたり排水の流れが悪くなることがあります。定期的にお手入れしてください。

封水筒

品番：AFKA146

- ① 封水筒を外す
・つまみ部を持って回す。



- ② 封水筒・排水トラップ内の汚れを、スポンジなどで落とす
・髪の毛なども取り除く。

- ③ 封水筒を取り付ける
・つまみ部を持って回す。

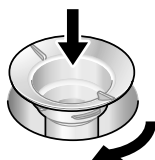

排水口カバー
・持ち上げると、外れる。

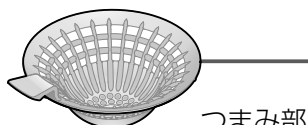
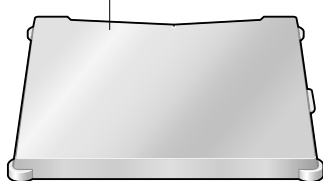

封水筒パッキン (AFKA12001)
お手入れ時は取り外さない。

排水ピース

セット品番：AFKA144

- ① 封水筒を外し、排水ピースを引き出す
- ② やさしく洗う
※排水機能維持のため、お手入れ時は分解しないでください。
- ③ 向きに注意して取り付ける
・逆止弁の三角形部を上にし、排水トラップ内下部の穴に押し込む。
※確実に差し込まないと、封水筒が取り付けられません。

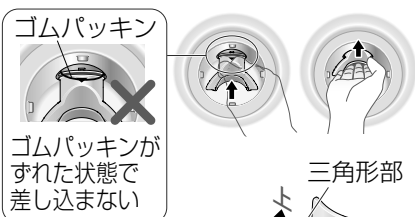

逆止弁 (AFKA183)
※平らな面が差込側

ゴムパッキン (AFKA252)

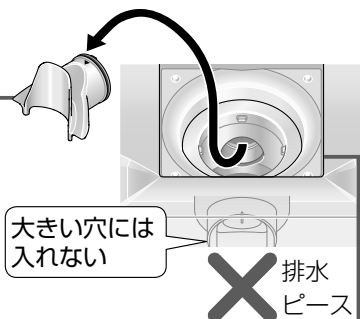

大きい穴には入れない

排水ピース

排水トラップ

- ・髪の毛がからまっているときは、手やピンセットなどで取り除く。
- ・水あかや湯あかなどの汚れは、スポンジで洗い落とす。

お願い

- ・においや虫の侵入を防ぐため、トラップ内に常に水が入った状態にしてください。

ヘアキャッチャー

品番：AFKA151

準備：シャワーなどで、髪の毛やゴミをぬらす。(取り除きやすくなります)

- ① ヘアキャッチャーを外す
・取っ手部を持ってスライドさせる。



- ② ゴミを捨てる



- ③ 細かな汚れを落とす

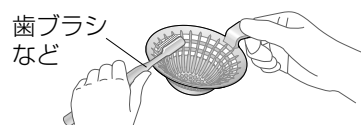

- ④ ヘアキャッチャー、排水口カバーを順に取り付ける
・封水筒のつまみ部の下にスライドさせる。

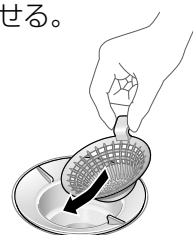

お願い

- ・髪の毛やゴミは、洗い流さず取り除いてください。(下水管が詰まり、悪臭などの原因になるため)

お知らせ

- ・部品の破損・紛失のときは、ご購入いただけます。(P.28) 各部品記載の品番(アルファベット記号)をお伝えください。
- ・排水パイプ用洗剤は市販品をご使用いただけますが、分包(粉末)タイプがおすすめです。(洗剤の注意表示に従ってください)

入浴中の方が倒れてドアを開けられなくなった場合などに

お願い

・緊急時以外は、外さないでください。

折戸



洗面所側から作業します。

1 ドアのロックを解除する

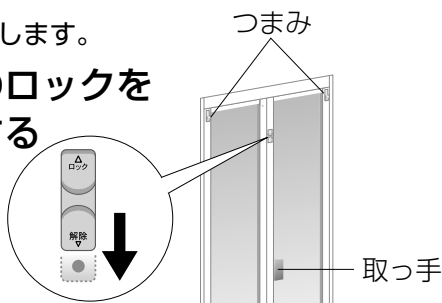

2 つまみを下げ、上のレールからドアを外す

- ・取っ手を持って片方ずつ外す。
(ドアが浴室側に倒れないように)
- ・外したドアは、浴室側に傾ける。

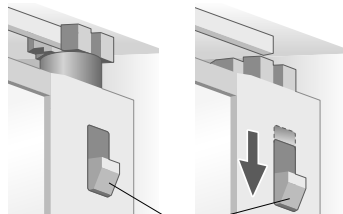

3 ドアを折りたたむ

4 下のレールから外す

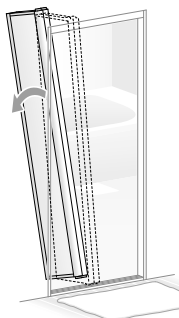

■ 取り付けかた (P.23)

開き戸



洗面所側から作業します。

1 ドアのロックを解除する

2 つまみを下げ、上の軸部を外す

- ・ハンドルを持って外す。
(ドアが浴室側に倒れないように)

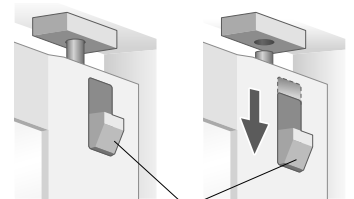
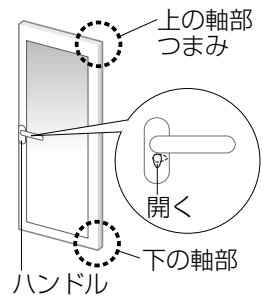

3 ドア上のアームストッパーを指で持ち上げて外す



4 ドアを少し浴室側に傾けながら持ち上げ、下の軸部から外す

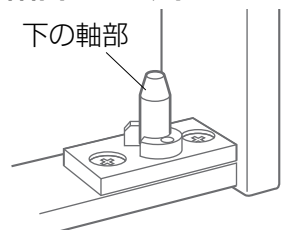

■ 取り付けかた (P.23)

外したドアを取り付けたい

折戸

⚠ 注意

❗ 回転部品は上下とも確実にレールに取り付ける
(ドアの外れによるケガのおそれ)

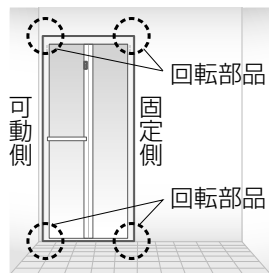

浴室側から作業します。

1 ドアを折りたたむ

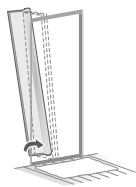

2 下側のレールにはめる

- ① 回転部品の溝をレールにはめる
- ② 固定側の回転部品をレールに沿って端まで動かし、落とし込む

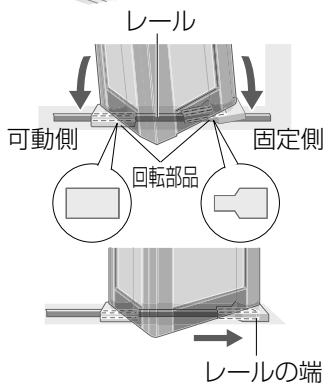

3 ドアを広げ、上側の回転部品の方向を合わせる

- ストッパーを浴室側に向ける
- ※ 逆向きの場合、ドアが途中までしか開きません。

ストッパーがレールの端にかかる向きにする

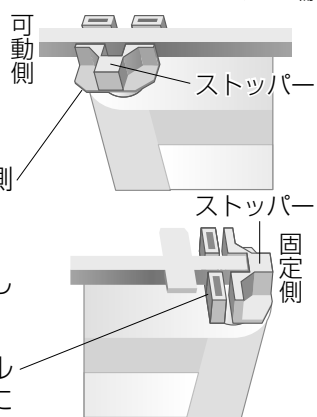

4 回転部品を押さえ、溝にレールをはめる

- ・ 回転部品のバネが上がる時、指をはさまないようにする。

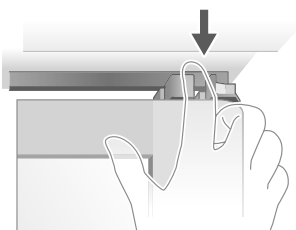

開き戸

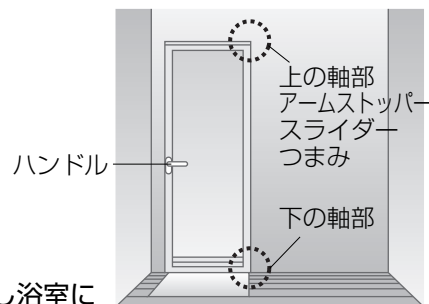

洗面所側から、少し浴室に入り込んで作業します。

1 下の軸部にドアの下部をはめる

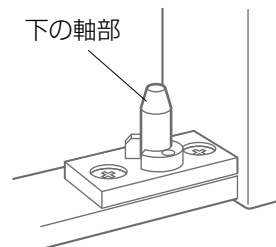

2 つまみを下げながら、上の軸部をはめる

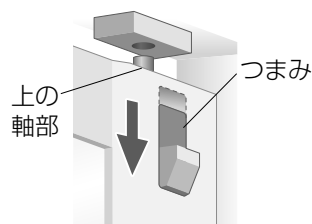

3 ドア上部のスライダーを軸部側へ寄せる

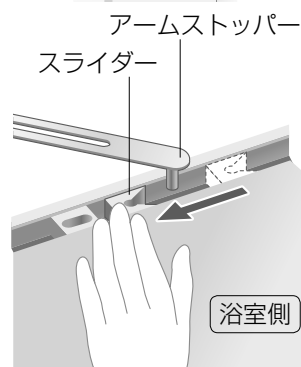

4 アームストッパーの軸を、スライダーよりハンドル側に差し込む

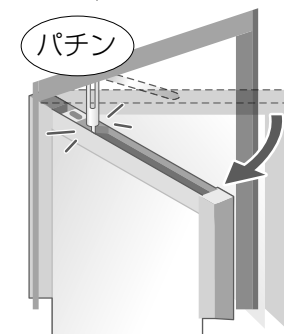

5 パチンと音がするまでドアを開ける
(アームストッパーの軸がスライダーに連結される)

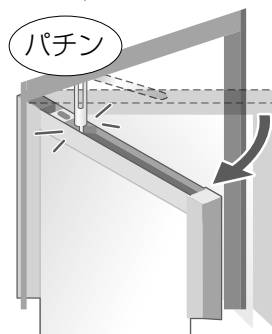

⚠ 注意

❗ 軸部は上下とも確実ににはめる
(ドアの外れによるケガのおそれ)

折戸

開閉しにくい

1 ラッチ取付ねじをゆるめる

プラスドライバーで、上下に動く程度にゆるめる。

2 ラッチのかかりを調整する

ドアを閉めたまま、ねじを少しずつ動かす。
 ・調整の目安は、窓を閉めて換気扇や乾燥機を運転したとき、自然にドアが開かない程度。

■ 開閉しにくいとき
→ゆるくする

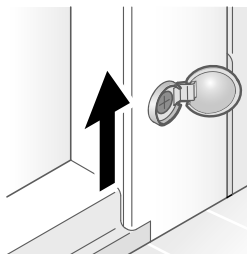

■ 自然に開いてしまうとき
→かたくする

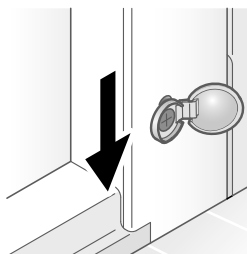

3 ラッチ取付ねじを締める

プラスドライバーで、しっかり締める。

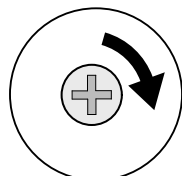
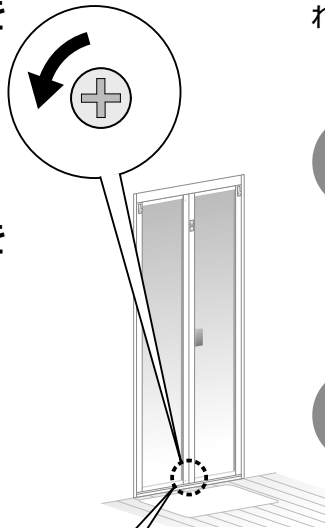

開き戸

閉まりにくい

ドアのラッチとドア枠のストライクプレート（ストライクプレート）の位置ずれを直します。

1 ねじをゆるめる

プラスドライバーで、ストライクプレートが動く程度にゆるめる。

2 調整する

ストライクプレートを左右に少しずつ動かす。

ゆるめる 締める

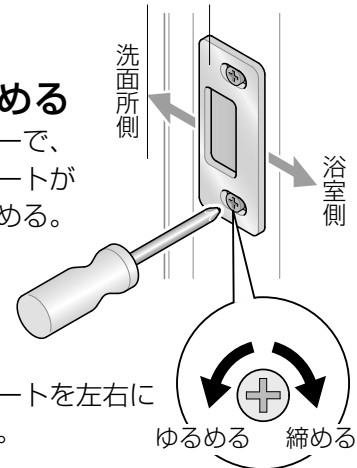

● 正しい位置

ストライクプレート
ラッチのおさまりがいい

● 閉まりにくい
(ストライクプレートが洗面所側に寄りすぎ)

ラッチがおさまりにくい

● ガタつく
(ストライクプレートが浴室側に寄りすぎ)

ラッチに遊びがある

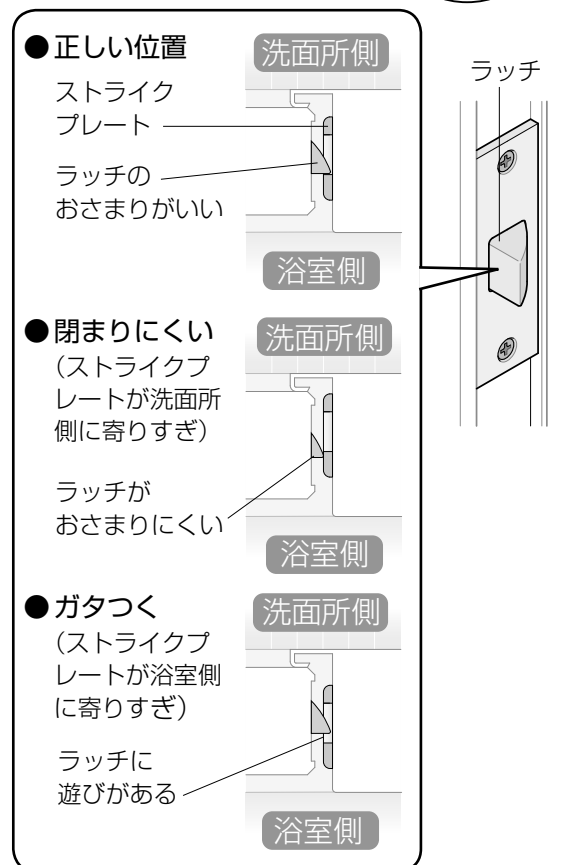

3 ねじを締める

プラスドライバーで締める。

定期点検

経年劣化（長年のご使用に伴う劣化）による重大事故を防止し、製品をより長く、安全・快適にお使いいただくために、年1回はお客様ご自身で以下の点検を行ってください。

不具合があったときは

TOTO メンテナンス（株）修理受付センター（TEL ☎ 0120-1010-05）かお求めの販売店へご連絡ください。

浴槽

- コーキング部の切れ・はがれ
（浴室外への水漏れによる、家財への影響の原因）
- 表面のひび割れ
（床下への水漏れの原因）
- 追焚アダプターのガタツキ
（床下への水漏れの原因）
- 追焚アダプターのカバーがない
（ヤケドのおそれ）

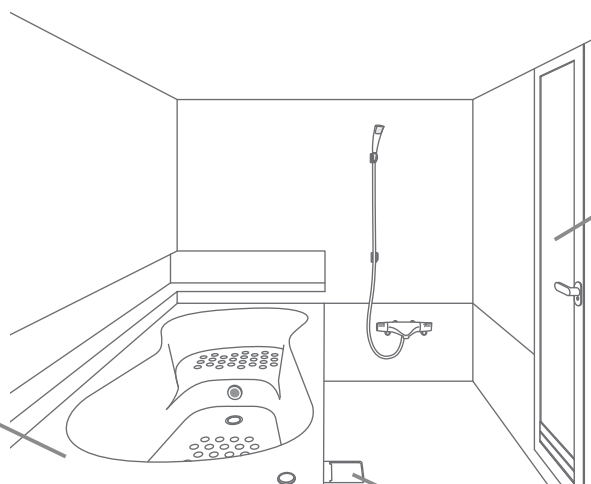

ドア

- ハンドル・取っ手（引手）のガタツキ、ロックの動き不良
（開閉不能による浴室内への閉じ込めのおそれ）
- パッキンの切れ
（洗面所の浸水による床材劣化の原因）
- 軸部や回転部品のガタツキ・ひび割れ・外れ
（開閉不能による浴室内への閉じ込めのおそれ／ドアの外れによるケガのおそれ）

床

- コーキング部の切れ・はがれ
（浴室外への水漏れによる、家財への影響の原因）
- 洗い場のひび割れ
（ケガのおそれ／床下への水漏れによる、家財への影響の原因）

排水トラップ

- ひび割れ・ガタツキ
（床下への水漏れの原因）
- パッキンの切れ・はがれ
（悪臭の原因）
- 逆止弁の切れ
（排水時の大きな音の原因）

必要なとき

気になること

次のようなときは、そのまま使用せずに、お買い求めの販売店、組立店、または TOTO までご連絡ください。

● 器具類にゆるみ・ガタツキがあるとき（器具の破損や水漏れの原因／ケガのおそれ）

● ドアロックにゆるみ・ガタツキがあるとき（浴室内への閉じ込めのおそれ）

● コーキング材に切れなどがあるとき（水漏れの原因）

※コーキング材は、汚れても取り除かないでください。

	こんなとき	症状や原因	対処方法	参照ページ
浴室内	水滴が多く付く	・気密性が高いため。	→ 浴槽に湯が入った状態で、使わないときはふろふたをする。	8
			→ 十分換気する。	13
	悪臭がする	・下水管や排水口内のおい。	→ 排水口を確認し、お手入れする。	21
	音がする	・温度変化により各部材が伸縮し、擦れる音や、パキッという音がすることがある。	→ 異常ではありません。	—
浴槽	表面がザラザラ、ヌルヌルする	・水あか・汚れの付着。	→ お手入れする。	18
	浴槽に手すりを付けたい	・取り付け不可。（無理に付けると、破損・脱落によるケガのおそれ）		—
	「24 時間風呂」を使いたい	・使用不可。（浴槽の表面が傷む原因） ※ 「24 時間風呂」：常時 [循環] + [保温] + [浄化] の機能を備えた装置。		—
	お湯が青い	・水を透過した青い光だけが見える、演色という現象。	→ 異常ではありません。	—
	排水に時間がかかる	・排水栓・排水口の汚れ。	→ お手入れする。 （排水時間の目安：P.9）	20・21
	浴槽の水が減る、たまらない	・排水栓が閉まっていない。	→ 確認する。	9・20
		・ワンプッシュ排水栓の取り付け不良。		
		・浴槽排水口の汚れ。	→ 排水栓をお手入れする。	20
	ワンプッシュ排水栓の動きが悪い	・排水栓の汚れ。	→ お手入れする。	20
	ふろふたが壊れた		→ 同じものを購入する。	10・28
	市販のふろふたを使いたい		→ 専用のもの以外は、使用不可。（保温性が悪くなる原因）	—
	排水口から「ブー」と音がする	・排水栓の取り付け不良。	→ 取り付け直す。	20
	浴槽内に水が残る	・勾配が付いているが、表面張力のため若干の水が残ることがある。		—
入浴剤を使いたい	・成分により使用できないものがある。		9	
床	床が乾かない、時間がかかる	・床が汚れている、物が置かれている、湿度が高いなど。	→ お手入れする。十分換気する。	11・13・19
	カラリ床の表面がキズ付いた		→ TOTO メンテナンス（株）修理受付センターへ。	29
排水口	排水口からにおう	・排水口の汚れ、封水筒の外れ・取り付け不良。	→ お手入れする。	20・21
		・長期間使用しないときなどは、蒸発による排水トラップの水切れなど。	→ 封水筒を取り付け直し、排水口に水を流し込む。	
	排水口の流れが悪い	・排水口の汚れ。	→ お手入れする。	21
	排水口の部品がこわれた、なくなった		→ 品番をご確認のうえ、TOTO メンテナンス（株）TOTO パーツセンターへ。	21・28

	こんなとき	症状や原因	対処方法	参照ページ
ドア	開閉しにくい、自然に開く	・ドアの金具（ラッチ）のゆるみ。 ・折戸の回転部品がきちんとはまっていない。	→調整する。 →取り付け直す。	24 23
	開閉時に変な音がする	・ドアの金具（ラッチ）やねじのゆるみ。	→調整する。	24
	ドアの面材が割れた			29
	ドアの下側・枠のパッキンを交換したい	→TOTO メンテナンス（株）修理受付センターへ。		
器具類	バリアフリー商品を使いたい	→お買い求めの販売店・組立店か TOTO（株）お客様相談室へ。 ・TOTO 製バリアフリー商品を各種ご用意。 （市販の商品は、使用の可否を確認して使用する）		29
給湯機	お湯がぬるい	・給湯機の設定温度が低い。	→設定温度を上げる。	—
	お湯が出ない、たまらない、あふれるなど	・給湯機の不具合。（エラーコードが出る、浴室以外の蛇口からお湯が出ない）	→給湯機取扱説明書を確認して対処する。（直らないときは、給湯機メーカーへ）	—

必要なとき

アフターサービス

ご依頼の際にお知らせください

部品のご購入、ご相談、修理のご依頼等に際しましては、商品や部品の特定のため、事前に右記①～⑥の項目をお調べのうえ、ご連絡ください。項目②③は、床に貼り付けられている「品番ラベル」をご確認ください。

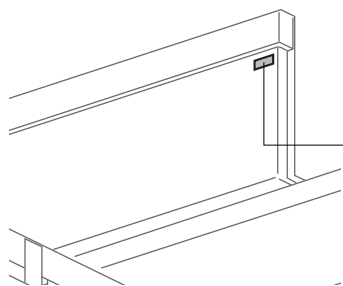

① ご住所、ご氏名、お電話番号

② 製品品番

③ 製造番号

④ お引渡し日

⑤ 故障の内容・異常の状況
(できるだけ詳しくお願いします。)

⑥ 訪問希望日

② 製品品番

PYP160 * A #NW1
1281005

③ 製造番号

部品購入

TOTO メンテナンス (株) TOTO パーツセンター

受付時間

平日 9:00-18:00

土・日・祝日 9:00-17:00

(夏期休暇・年末年始を除く)

TEL: 0120-8282-55

FAX: 0120-8272-99

交換部品や別売品のご購入は

TOTO メンテナンス (株) TOTO パーツセンターにお問い合わせください。

●ふろふたは、P.10を参照ください。

●排水口まわりの部品については、P.21に記載しています。

●その他の部品につきましては、お問い合わせください。

●お取り替えされたことによる不具合は保証いたしかねる場合がありますので、よくご確認のうえお買い求めになり、正しくお取り付けください。

●本書に記載の品番は予告なく変更させていただくことがありますので、ご購入の際はご確認ください。

インターネットでの部品購入は TOTO パーツショップへ (24 時間受付)

<https://tom-parts.jp.toto.com>

TOTO メンテナンス (株) TOTO パーツセンターでご購入の場合

●お届けについて

ご注文から2週間以内に宅配便でお届けします。

※ご注文が集中し、商品の品切れによりお届け日が遅れる場合があります。あらかじめご了承ください。またお届けが大幅に遅れる場合は、お届け予定日をご連絡いたします。

●お支払いについて

お届けした宅配業者に、商品代、送料、消費税相当額をお支払いください。

送料につきましては、別途 TOTO パーツセンターへお問い合わせください。

●返品・交換について

補修用部品の不良などによる返品、交換については商品到着後8日以内に TOTO パーツセンターまでご返送ください。送料は TOTO パーツセンターが負担し商品を送付させていただきます。お客様のご都合による返品、交換については、商品到着後8日以内に TOTO パーツセンターまでご返送ください。なお送料はお客様負担となりますのでご了承ください。お客様の元で、汚れたり破損した商品や、一度ご使用になられた商品の返品、交換はいたしかねますので、あらかじめご了承ください。

アフターサービス

相談

TOTO (株) お客様相談室

受付時間 9:00-17:00 TEL : 0120-03-1010
(夏期休暇・年末年始を除く) FAX : 0120-09-1010

ご不明な点などは

お買い求めの販売店、組立店、または TOTO (株) お客様相談室にお問い合わせください。

修理

安心・信頼の

TOTO メンテナンス (株) 修理受付センター

ホームページ <https://www.tom-net.jp>

受付 (年中無休)

受付時間 8:00-18:00

訪問修理 (年中無休・一部地域を除く) TEL : 0120-1010-05

営業時間 9:00-17:00 FAX : 0120-1010-02

修理が必要になったら

- 修理を依頼なさる前に、「気になること」(P.26・27)のページをご確認ください。
- 商品に異常が生じても故障ではない場合があります。
- 解決できない場合、ご不明な点がある場合、なお異常のある場合は、お買い求めの販売店、組立店または TOTO メンテナンス (株) 修理受付センターに修理をご依頼ください。

修理料金について

〈TOTO メンテナンス(株)にご依頼の場合〉

- 修理により商品の機能が維持できる場合には、ご希望により有料にて修理をさせていただきます。
- 標準修理料金は **技術料** + **部品代** + **訪問料** で構成されています。
- ただし、補修用部品の保有期間が経過している商品は、修理できない場合がございます。

保証

- この取扱説明書は保証書付きです。よくお読みのうえ、大切に保管してください。
- 保証期間は保証書に明記してあります。
- 保証期間中の修理料金は、保証書の規定により、原則として無料で修理させていただきます。保証期間内でも有料になることがありますので保証書の内容をよくご確認ください。
- 保証期間を過ぎているときの修理料金は、有料となります。
- 製品の性能値は、TOTO が想定した試験条件での値です。値は参考値であり保証値ではありません。これらの値は、設置環境や使用条件により変わります。
- 製品は改良のため予告なく変更されることがあります。

廃棄

ハーフバス廃棄時のお願い

お客様へ

- ハーフバスを廃棄処分する場合は、必ず公的な許可を受けている業者様にご依頼いただきますようお願いいたします。
- ハーフバス廃棄部材の不法投棄等がありました場合は、廃棄の依頼者が法律違反で罰せられます。

解体業者様へ

- 各部材はその材質(金属やプラスチック等)に従った分別処理をお願いいたします。プラスチックにつきましては、材質表示をしているものがありますので、ご確認ください。
- 不要部材の廃棄処分をする場合は、必ず公的な許可を受けている業者様にご依頼いただきますようお願いいたします。

TOTO®

保証書

本書は、本書記載内容で無料修理を行うことをお約束するものです。

したがってこの保証書によってお客様の法律上の権利を制限するものではありません。

表記期間中に故障が発生した場合は、本書をご提示のうえ、お買求めの販売店・組立店または

TOTO メンテナンス(株)修理受付センター 〒105-8306 東京都港区海岸 1-2-20 汐留ビルディング

(TEL ☎ 0120-1010-05 FAX ☎ 0120-1010-02)に修理をご依頼ください。

お客様のおなまえ		品名	ハーパス08
おところ〒		保証期間	防水性能・浴槽貯水性能 ^{注2} お引渡し日から5年間
お取扱店名	上記以外		お引渡し日から2年間
お引渡し日 ^{注1}	年 月 日		

修理・点検記録

年月日	修理・点検内容	担当者
-----	---------	-----

無料修理規定

- ① 取扱説明書、本体貼付ラベルなどの注意書きに従った正常な使用状態で故障した場合には、表記の期間無料修理いたします。
- ② (1) 無料修理をご依頼なさる場合には、お買求めの販売店・組立店にご依頼のうえ、本書をご提示ください。
(2) お買求めの販売店・組立店に無料修理をご依頼にできない場合には、TOTO メンテナンス(株) 修理受付センターにご相談ください。
- ③ 保証期間内でもつぎの場合は有料修理になります。
 - (1) 維持管理の不備や取扱説明書に記載している警告、注意事項を守らなかったために生じた故障および損傷
 - (2) 車輛、船舶などにご使用になった場合に生ずる故障および損傷
 - (3) 専門業者以外の修理・分解・改造等による故障および損傷
 - (4) 当社組立範囲外および関連設備工事による故障および損傷
 - (5) 当社組立範囲外の給水・給湯配管からの異物流入による故障および損傷
 - (6) 当社納入製品以外の機器等の設置または使用による故障および損傷
 - (7) 組立完了後、お引渡し日までの間の管理などの不備による故障および損傷
 - (8) 当社の手配によらない第三者による組立上の不注意、過失による故障および損傷
 - (9) 消耗部品(電球・ヒューズ・乾電池・日常のお手入れ箇所のリング・ゴム栓・排水栓のパッキン・ドアのパッキン等)の消耗による故障および損傷
 - (10) 経年変化による変色、摩耗、切れ(コーキング部等)、カビの発生、汚れの固着や使用に伴う外観変化
 - (11) 砂やごみかみによる故障および損傷
 - (12) 指定規格以外の条件(電源・水圧等)による故障および損傷
 - (13) 火災・爆発等の事故、地震、水害、落雷、凍害等の天災地変、公害、ガス害(硫化水素ガス、塩素ガス等)、塩害による故障および損傷
 - (14) 温泉水・井戸水等水道関連法令に定める飲料用水水質基準に適合しない水を給水したことによる故障および損傷
 - (15) ねずみなどの動物や昆虫等による故障および損傷
 - (16) 寒冷地仕様でない製品の場合の凍結による故障および損傷
 - (17) 契約時、実用化されていた技術では予防することが不可能な事象またはこれらが原因で生じた事故による故障および損傷
 - (18) 保証期間経過後に申し出があった、もしくは、保証該当事項の発生後、速やかに申し出がなかった故障および損傷
 - (19) 保証書に必要と定めた事項の記入がない場合、または字句が書き換えられていた場合
 - (20) 本書の提示がない場合
 - (21) 移設による故障および損傷
- ④ 本書は日本国内においてのみ有効です。
- ⑤ 保証書は再発行いたしませんので、紛失しないように大切に保管してください。
- ⑥ 無料修理により取り外された部品・製品は、TOTO 株式会社の所有となります。

注 1)

お引渡し日とは建築物が建築主様へ引き渡しされた日とします。

注 2)

※ 1 防水性能とは浴室外部へ水漏れしないことをいいます。

(但し、ドアへの集中散水による洗面所へのあふれ水は防水性能の対象から除外します。)

※ 2 浴槽貯水性能とは、浴槽本体から水漏れしないことをいいます。

(但し、ゴム栓のゴム消耗やワンプッシュ排水栓の損傷および故障によるものは、対象から除外します。)

TOTO 株式会社

〒802-8601

福岡県北九州市小倉北区中島 2-1-1

お客様相談室 TEL ☎ 0120-03-1010

FAX ☎ 0120-09-1010

MEMO

修理を依頼する前に「気になること」(P26・27)をご確認ください

修理・取り扱いのご相談は まずお求めの取付店・販売店へ

取付店・販売店 〒

電話 —

転居や贈答品などでお求めの取付店・販売店へご相談できない場合は、商品名・品番をご確認のうえ、下記TOTO窓口までお問い合わせください。

お客様専用窓口



商品のお問い合わせは

TOTO(株)お客様相談室へ

TEL ☎ 0120-03-1010

FAX ☎ 0120-09-1010

受付時間：9:00～17:00（夏期休暇・年末年始を除く）



修理のご用命は

安心・信頼の

TOTOメンテナンス(株)修理受付センターへ

ホームページ <https://www.tom-net.jp>

TEL ☎ 0120-1010-05

FAX ☎ 0120-1010-02

受付：年中無休

受付時間：8:00～18:00

訪問修理：年中無休（一部地域を除く）

営業時間：9:00～17:00



交換部品・別売品の
ご購入は

TOTOメンテナンス(株)TOTOパーツセンターへ

TEL ☎ 0120-8282-55

FAX ☎ 0120-8272-99

受付時間：平日 9:00～18:00 土・日・祝日 9:00～17:00

（夏期休暇・年末年始を除く）

※インターネットでの部品購入はTOTOパーツショップへ(24時間受付)

<https://tom-parts.jp.toto.com>



掲載内容は予告なく変更する場合があります。ご了承ください。

お客様からお預かりした個人情報は、関連法令および社内諸規定に基づき慎重かつ適切に取り扱います。

詳細はTOTOホームページをご覧ください。

TOTO株式会社

TOTOホームページ <https://jp.toto.com>



2024.07
J06430