

TOTO

マーブライトカウンター奥行スリム専用

MEV45A型

商品の機能が十分に発揮されるように、この施工説明書の内容に沿って正しく取り付けてください。取り付け後は、お客様にご使用方法を十分にご説明ください。

1 安全上の注意 (安全のために必ずお守りください)

取り付け前に、この「安全上の注意」をよくお読みのうえ、正しく取り付けてください。

- この説明書では商品を安全に正しく取り付けいただき、お客様や他の人々への危害や財産への損害を未然に防止するために、いろいろな表示をしています。その表示と意味は次のようになっています。
- お守りいただく内容の種類を、次の絵表示で区分し、説明しています。



注意 この表示を無視して、誤った取り扱いをすると、人が傷害を負うことが想定される内容、および物的損害のみの発生が想定される内容を示しています。



! は、必ず実行していただく「強制」内容です。左図は、「必ず実行」を示します。

注意

化粧パネルの取り付けは、取付方法に従って、**確実に**行う

取り付けに不備があると、化粧パネルが脱落して、けがをするおそれがあります。

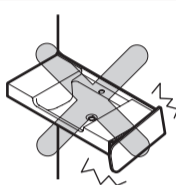

必ず実行

開梱後、不要になった梱包材は速やかに処分する

段ボールや締め付けバンドなどでけがをするおそれがあります。また、ビニール袋などは子供などが、かぶって遊び、思わぬ事故につながるおそれがあります。



2 取り扱い、施工上の注意

- 硬いものを落としたり、ぶつかけたりしないでください。化粧パネルにひびが入ったり、欠けたりすることがあります。
- 熱にご注意ください。直射日光、火のついたタバコなどは化粧パネルのそりや変色の原因になります。
- 洗剤にご注意ください。タイル洗いなどの洗剤が化粧パネルにかからないようにしてください。万一、かかった場合はすぐに水洗いしてください。
- 化粧パネルを破棄処分する場合は、許可を受けている処理業者に処理を依頼してください。
- 養生フィルムは内装仕上げなどすべての工程が完了するまで取り除かないでください。

3 完成図 (例)

※品番によっては、図と現品の形状が一部異なります。

(単位: mm)

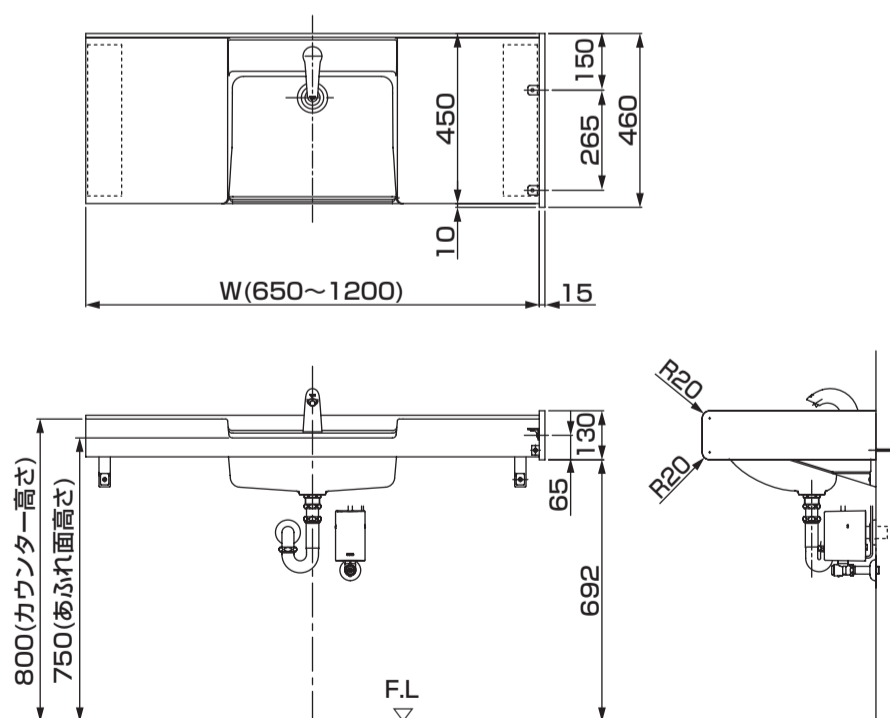

4 部品の確認

次の部品があることを確認してください。

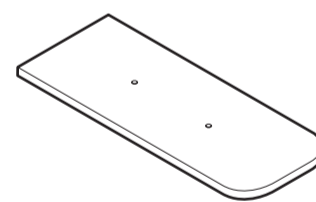

化粧パネル

樹脂Lアングル
(2本)

補強木

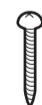
木ねじ SUS
(φ4.5×14 4本)木ねじ SUS
(φ5.8×63)

樹脂プラグ

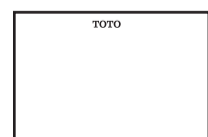

施工説明書

必ずお客様にお渡しください

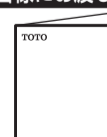

取扱説明書

※図と現品の形状が一部異なります。

5-1 施工手順

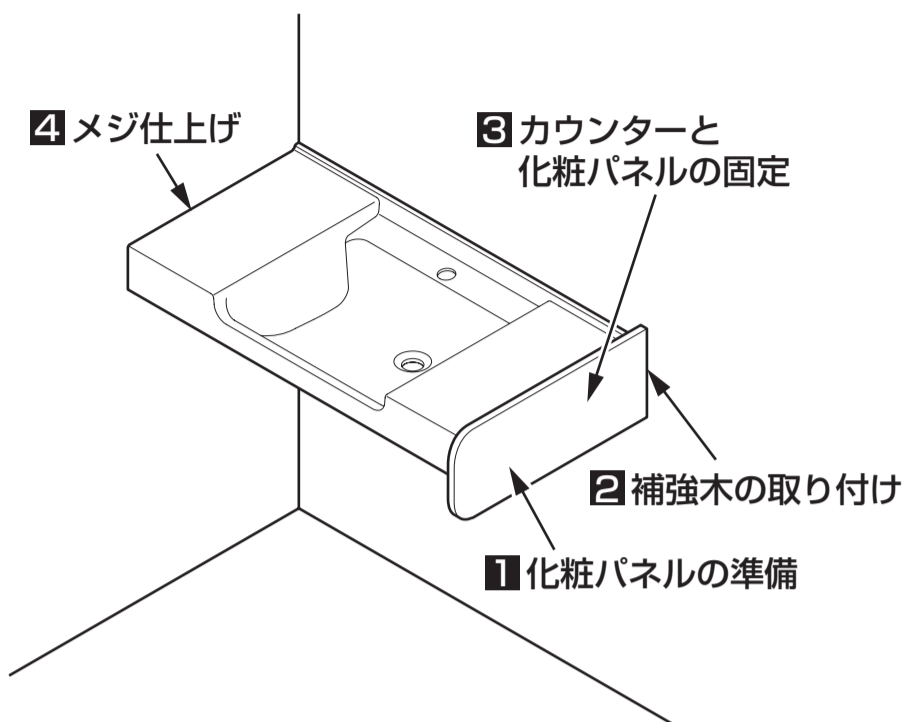

※カウンターの取り付けは、カウンターに同梱の説明書を確認する。
 ※水栓(別売り、別梱包)の取り付けは、水栓に同梱の施工説明書を確認する。
 ※専用排水金具(別売、別梱包)の取り付けは、カウンターに同梱の施工説明書を確認する。

1 化粧パネルの準備

化粧パネルに樹脂Lアングルを取り付ける。

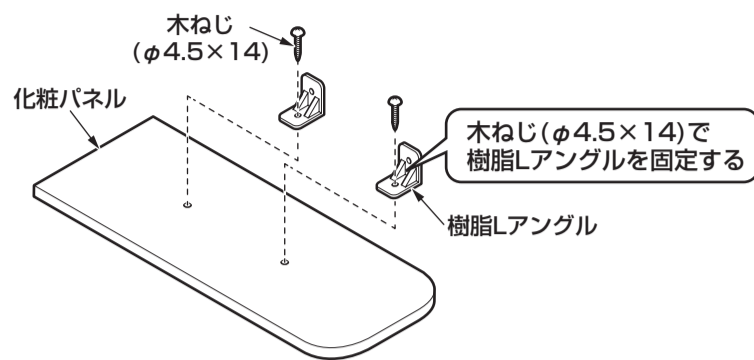

2-1 補強木の取り付け

①化粧パネル内側にあわせて背面壁にケガキ線を入れる。

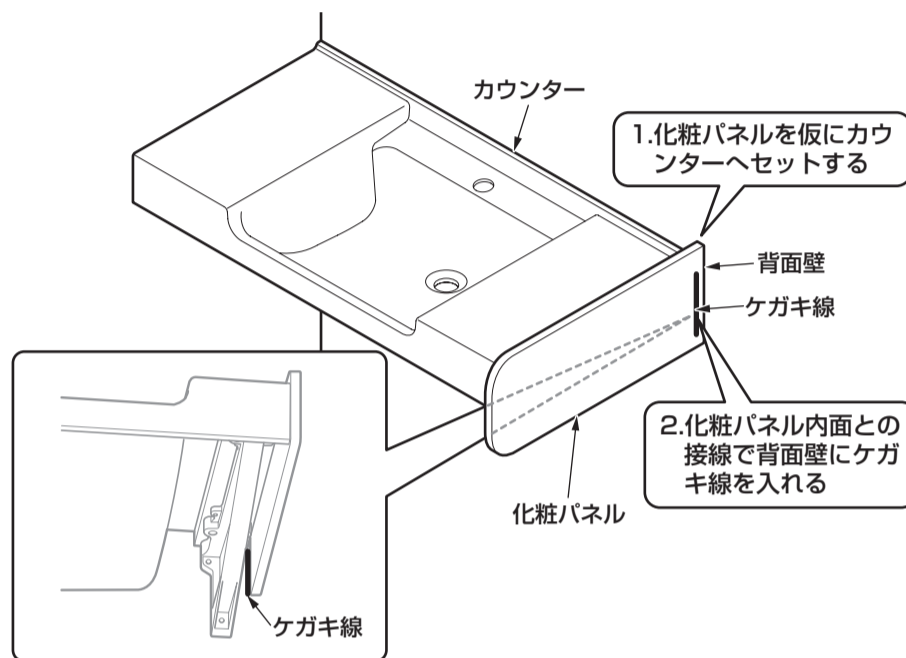

5-2

2-2 補強木の取り付け(つづき)

②補強木の固定 ※補強木は化粧パネルの倒れを防止します。

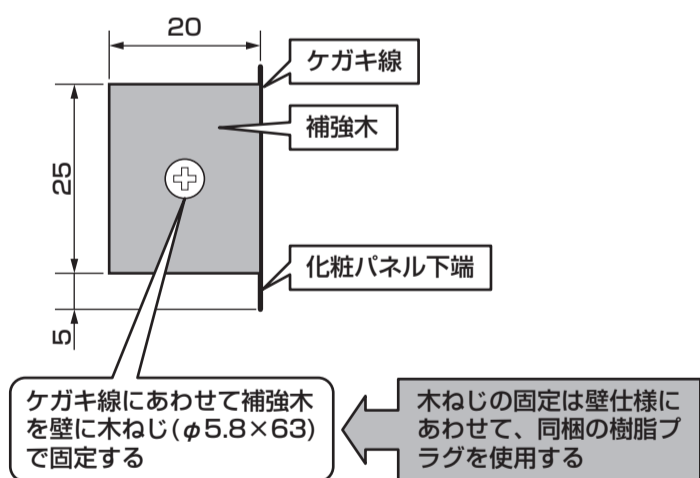

3 カウンターと化粧パネルの固定

カウンターと化粧パネルを固定する。

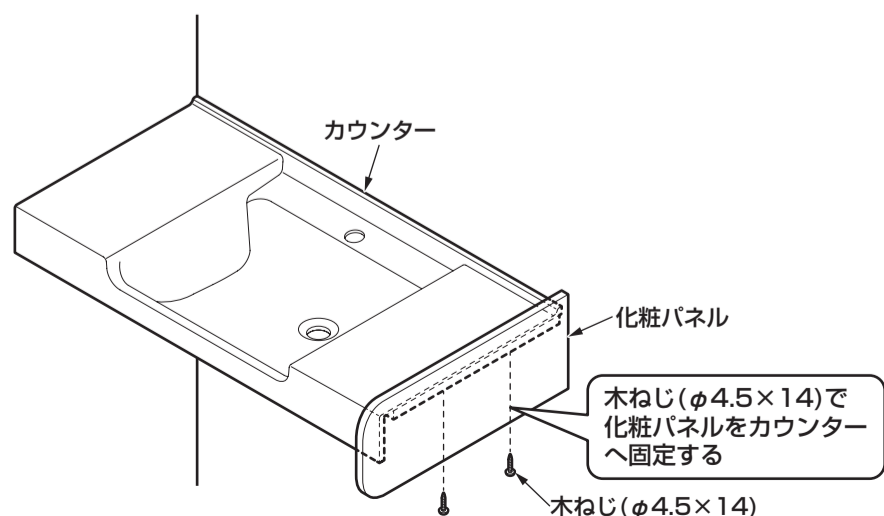

4 メジ仕上げ

メジ仕上げする。

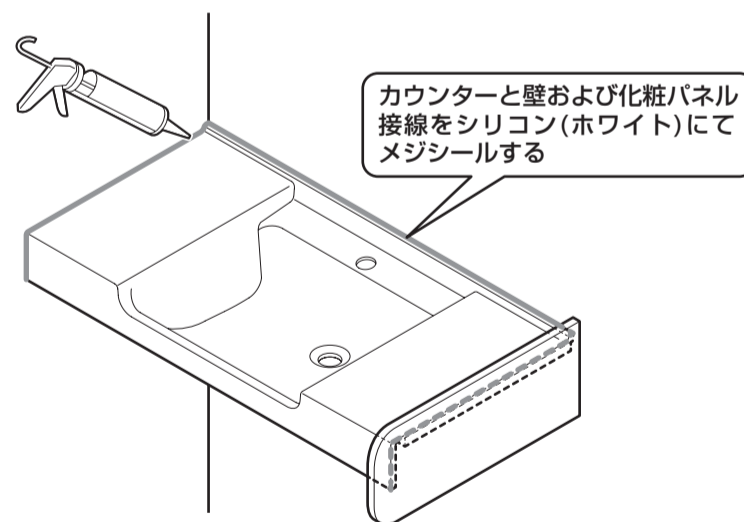

注意

すべての施工が終わったあと、養生フィルムを取り除き、乾いた柔らかい布でからぶきしてください。特に、カウンターおよび化粧パネル表面に残ったメジシールはきれいにふき取ってください。

※同梱の取扱説明書は、必ずお客様にお渡しください。