

# TOTO

取扱説明書 保証書付

## 小型電気温水器(元止め式) 湯ぽっと RE-Mシリーズ

品番 RE12MN型



### 工事店様へのお願い

保証書に貴店名ならびにお取付日をご記入のうえ、お客様にお渡しください。また、定期的に交換が必要な部品があることをお客様に必ずお伝えください。

安全上のご注意	1
各部のなまえ	5
ご確認ください	6
タンクに水を入れる	7
タンクを満水にしたあとに 確認してください	7

はじめに

湯の沸かしかた	8
専用湯水混合栓の使いかた	9

使いかた

各部のお手入れ	10
タンク内	11
止水栓フィルター	13
専用湯水混合栓	14
長期間使用しないときについて	15
凍結による破損予防について	16

お手入れ

修理を依頼される前に	17
次のような場合は 故障ではありません	18
アフターサービス	19
仕様	21
保証書	22

こんなときは



- ◆このたびは、TOTO湯ぽっとをお求めいただき、まことにありがとうございます。この取扱説明書をよくお読みのうえ、正しくお使いください。
- ◆保証書に、取付店名、取付日などが記入されていることを必ずお確かめください。
- ◆この取扱説明書は保証書付ですので、大切に保管し、お使いになる方がいつでも見ることができるようにしてください。

# はじめに

## 安全上のご注意

### ●●●●● 安全のために必ずお守りください ●●●●●

ご使用の前に、この「安全上のご注意」をよくお読みのうえ、正しくお使いください。  
お読みになったあとは、お使いになる方がいつでも見ることができるよう必ず保管してください。  
転居される場合は、新しく入居される方が商品を安全にお使いいただくために、この「取扱説明書」を新しく入居される方、または取り次ぎされる方にお渡しください。  
この「取扱説明書」では、商品を安全に正しくお使いいただき、あなたや他の人々への危害や財産への損害を未然に防止するために、いろいろな表示をしています。  
その表示と意味は次のようになっています。

表 示	意 味
 <b>警告</b>	この表示を無視して、誤った取り扱いをすると、人が死亡または、重傷を負う可能性または、火災の可能性が想定される内容を示しています。
 <b>注意</b>	この表示を無視して、誤った取り扱いをすると、人が傷害を負う可能性や物的損害のみの発生が想定される内容を示しています。

絵表示については、次のような意味があります。









表 示	意 味
 <b>禁 止</b>	商品の取り扱いにおいてその行為を禁止するために用いています。
 <b>分解禁止</b>	商品を分解することで感電などの傷害が起こる可能性を示しています。
 <b>水場での使用禁止</b>	防水処理のない商品を水場で使用すると、漏電によって感電や発火の可能性を示しています。
 <b>ぬれ手禁止</b>	商品をぬれた手で扱うと感電する可能性を示しています。
 <b>接触禁止</b>	商品の特定の場所に触れることによって傷害が起こる可能性を示しています。
 <b>水ぬれ禁止</b>	防水処理のない商品を水がかかる場所で使用したり、水にぬらすなどして使用すると漏電によって感電や発火の可能性を示しています。

表 示	意 味
 <b>必ず実行</b>	使用者に対し指示に基づく行為を強制しています。
 <b>アース接続</b>	安全アース端子付きの機器の場合、使用者にアース線を必ず接続するように指示しています。
 <b>プラグを抜く</b>	使用者に電源プラグをコンセントから抜くように指示しています。

警告・注意事項は、必ず守ってくださいね!





# 警告

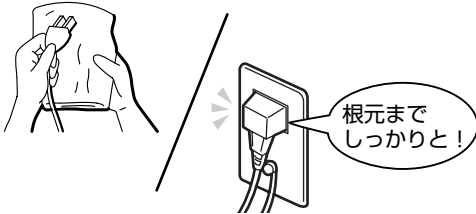

	<p>修理技術者以外の方は、絶対に分解したり修理・改造は行わない 感電や火災の原因になります。</p>	
	<p>機器本体に水をかけない 感電や火災の原因になります。</p>	
	<p>水がかかったり、表面に結露を生じるような湿気の多い場所、 特に浴室やシャワールームには設置しない 感電や故障の原因になります。</p>	
	<p>ぬれた手で、電源プラグを抜き差ししない 感電の原因になります。</p>	
	<p>雷が発生しているときは、電源プラグに触らない 感電の原因になります。</p>	
	<p>ガタついているコンセントを使わない 火災の原因になります。</p>	
	<p>指定する電源以外では使用しない 火災の原因になります。</p>	
	<p>コンセントや配線器具の定格を超える使いかたをしない たこ足配線などで定格を超えると、発熱による火災の原因になります。</p>	
	<p>電源コード・電源プラグが破損するようなことをしない 傷んだまま使用すると、感電・ショート・火災の原因になります。 傷つけたり、加工したり、無理に曲げたり、ねじったり、引っ張ったり、重いものを載せたり、束ねたり、挟み込んだり、加熱したりしないでください。</p>	
	<p>アース (D種接地) 工事がされていることを確認する アース工事がされていないと故障や漏電のとき、感電する 原因になります。 取り付けられていない場合は、必ずお取付工事店または、 販売店に依頼して取り付けてください。</p>	

# はじめに





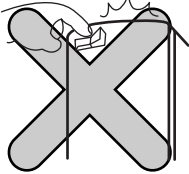

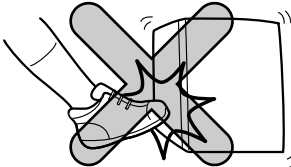

## 警告

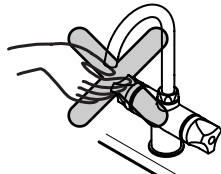
	<p>漏電遮断器が取り付けられていることを確認する 感電や火災の原因になります。 取り付けられていない場合は、必ずお取付工事店または、販売店に依頼して取り付けてください。</p>	
	<p>電源プラグの刃などについたホコリは、1カ月に1回程度定期的に取り除き、根元まで確実に差し込む 電源プラグにホコリなどがたまると、湿気などで絶縁不良となり、火災の原因になります。 電源プラグを抜き、乾いた布でふいてください。</p>	
	<p>電源プラグを抜くときは、必ずプラグ本体を持って引き抜く コードを引っ張るとプラグやコードが傷んで、火災や感電の原因になります。</p>	
	<p>お手入れのときには、必ず電源プラグをコンセントから抜く 感電の原因になります。</p>	

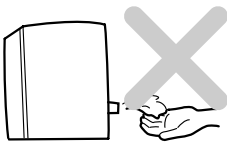
## 注意

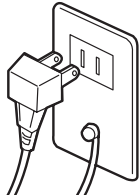
	<p>タンク内に水がないときは、電源スイッチを入れない 空焚きとなり故障・事故の原因になります。 必ず7ページの「タンクに水を入れる」の作業を行ってから 電源スイッチを入れてください。</p>	
	<p>湯は、飲料用に用いない 下痢、腹痛などをおこす場合があります。</p>	
	<p>連結管、接続配管やコードに無理な力や衝撃を加えない 水漏れ・漏電の原因になります。</p>	
	<p>水道水以外は使用しない 井戸水などを使用すると腐食などにより水漏れするおそれがあります。</p>	
	<p>商品に強い力や衝撃を与えない 故障や水漏れの原因になります。</p>	

# ⚠ 注意

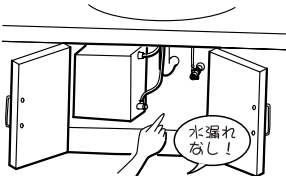
	<p>元止め式ですので、吐水口をふさいだり、浄水器やホースをつながない タンクに異常圧がかかり水漏れの原因になります。</p>	
	<p>排水時に熱い湯が出るおそれがあるので、湯に触れない また、連結管も高温になるため触らない やけどをするおそれがあります。</p>	
	<p>長期間使用しないときは、電源プラグをコンセントから抜く（15ページ参照） 安全のために電源プラグを抜いておいてください。</p>	
	<p>落雷の可能性がある場合は、あらかじめ電源プラグを抜く 故障の原因になります。</p>	
	<p>凍結のおそれがある場合は、電源プラグを抜いてタンク内の湯を抜く （16ページ参照） （凍結により破損し、水漏れするおそれがあります。） 凍結による破損は、保証期間内でも有料となります。</p>	
	<p>湯を出し始めるときは、必ず水を出しながら湯を出す 湯だけを出すと熱湯でやけどをしたり、洗面器などが破損するおそれがあります。</p>	
	<p>出る湯（水）の量が少なくなったら、止水栓のフィルター点検・清掃を行う（13ページ参照） フィルターが詰まると、湯の量が減少したり機器の故障の原因になります。</p>	
	<p>タンク内の水を抜くときは、タンク内の湯が水になっていることを確かめてから行う （11・12ページ参照） やけどのおそれがあります。</p>	
	<p>ご使用の際は、配管の周り（キャビネット内、点検口内を含む） を見て水漏れがないか確認する 部品の劣化・摩耗などによる水漏れが発見できず、家財などをめ らす財産損害発生のおそれがあります。</p>	
	<p>必ず専用水栓を使う 元止め式ですのでタンクの破損・水漏れの原因になります。</p>	

## 各部のなまえ

### ●本体周辺部

〔RE12MN型〕

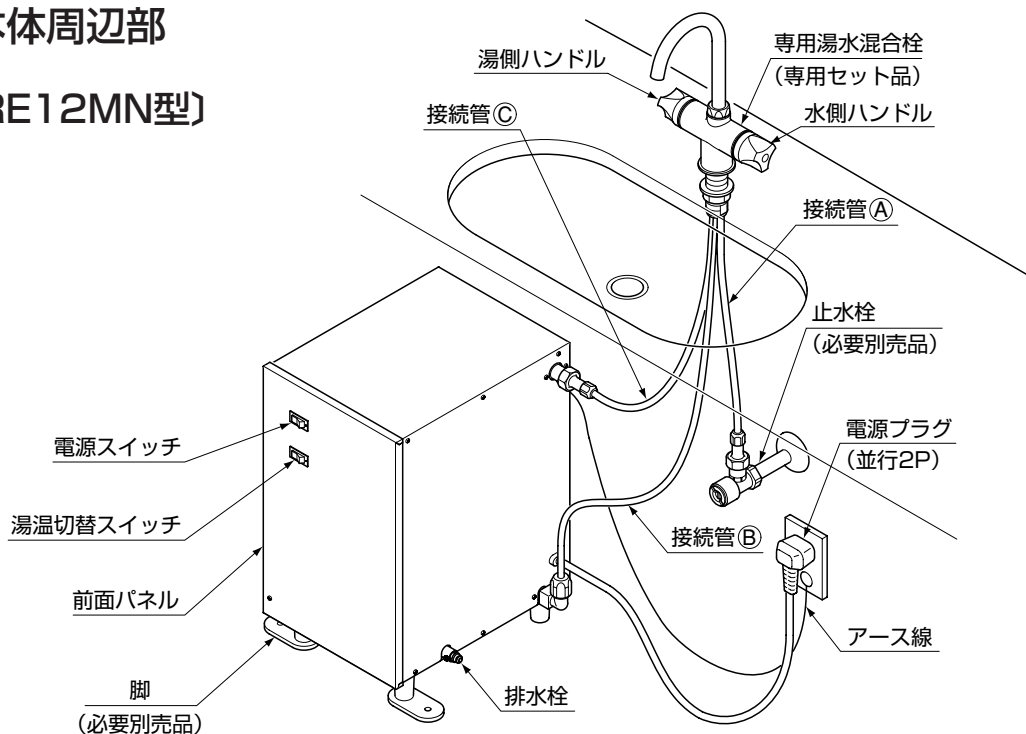

### ●専用湯水混合栓

2ハンドル混合栓

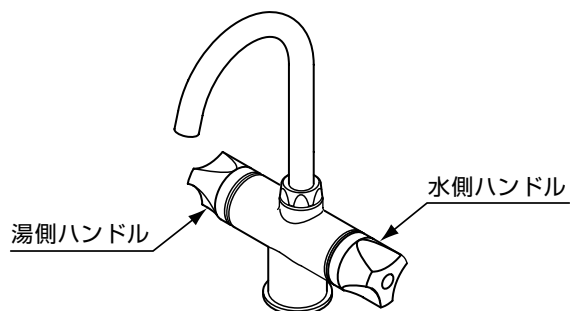

ミキシングバルブ混合栓

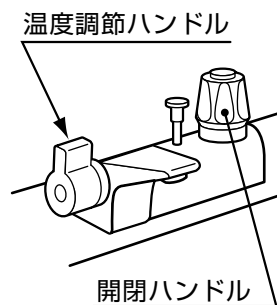

### ●付属品

水抜きチューブ  
(L=300mm)



取扱説明書  
(保証書付)

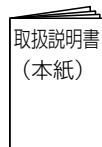

施工説明書

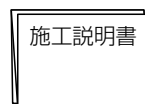

# 各部のなまえ

## ●操作部

### 【電源スイッチ】

電源スイッチの入・切を行います。ヒーター通電中のみランプが点灯します。

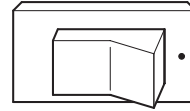

### 【湯温切替スイッチ】

沸き上がり温度を約60℃／約75℃に切替できます。



### 約60℃設定の場合

初期設定は60℃となっています。湯温切替スイッチに張り付けてあるラベルをはがさずに、そのままお使いください。

### 約75℃設定の場合

湯温切替スイッチに張り付けてある湯温切替ラベルをはがして湯温切替スイッチを75℃に切り替えてください。

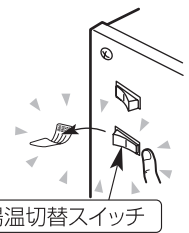
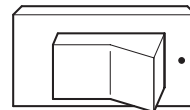

# ご確認ください

- 電源スイッチが「切」になっていますか？
- 電源プラグがコンセントから抜けていますか？

## ⚠ 注意



タンク内に水がないときは、電源スイッチを入れない  
空焚きとなり故障・事故の原因となります。



# はじめに

## タンクに水を入れる

次の手順で確実にタンクへ水を入れてください。水が入っていないと空焚きの原因となります。

- 1** 止水栓を開ける。  
※フィルター付き止水栓の場合は開閉工具を使用してください。

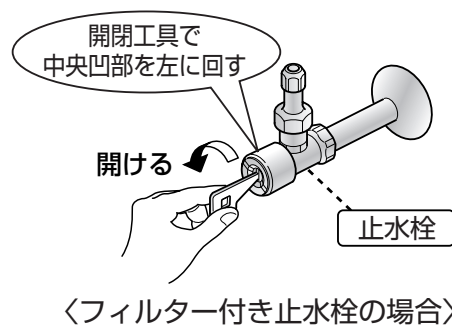

- 2** 専用湯水混合栓の給水ハンドルを閉め、給湯ハンドルを全開にする。

### 2ハンドル混合栓

湯側を全開にする

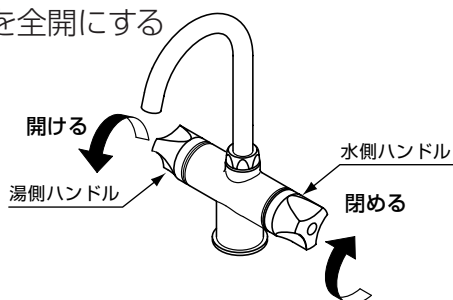

### ミキシングバルブ混合栓

温度調節ハンドルを「H」側一杯に回し開閉ハンドルを全開にする。

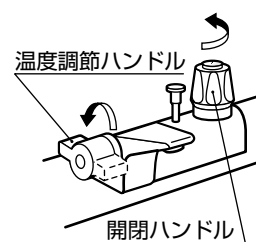

- 3** 専用湯水混合栓より安定して水が出始めると、タンクは満水です。  
※配管やタンク内の汚れを取り除くため、5～6分程度流してください。

## タンクを満水にしたあとに確認してください

配管接続部などからの水漏れはありませんか？  
(給湯ハンドルを全開にしてから確認してください)

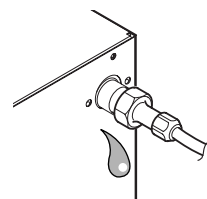



# 使いかた

## 湯の沸かしかた

### はじめに

電源スイッチが「切」になっていることを確認して、電源プラグを差し込んでください。

電源プラグ

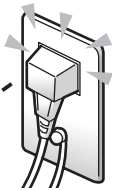

- 1 電気温水器本体の電源スイッチを「入」にする。  
電源スイッチのランプが点灯し、ヒーターに通電されます。

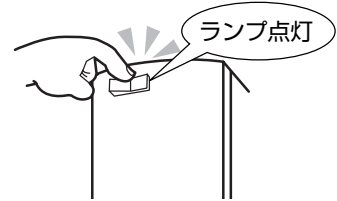

### ⚠ 注意



タンク内に水がないときは、電源スイッチを入れない  
空焚きとなり故障・事故の原因となります。  
必ず7ページの「タンクに水を入れる」の作業を行って  
から電源スイッチを入れてください。

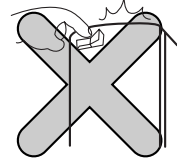

- 2 沸き上がると自動的に通電が止まり、湯が使える状態になります。

### ⚠ 注意



湯は、飲料用に用いない  
下痢、腹痛などをおこす場合があります。



※湯が沸き上がると電源スイッチのランプは、消灯します。  
※湯温が下がると再びヒーターに通電され、電源スイッチのランプが再点灯します。

- 3 沸き上がり温度は約60℃または約75℃です。

<沸き上がり時間の目安>

沸き上がり温度 \ 給水温	5℃ (冬)	15℃ (春・秋)	25℃ (夏)
約60℃	約1時間40分	約1時間20分	約60分
約75℃	約2時間	約1時間40分	約1時間20分

※沸き上がり温度を約60℃でお使いになる場合は、湯温切替スイッチに張り付けてあるラベルは  
はがさずご使用ください。

### ちょっと一言

沸き上げ中は専用湯水混合栓の吐水口から膨張水が少量滴下しますが、故障ではありません。  
沸かし上げが終わると膨張水の排出は止まります。

## 専用湯水混合栓の使いかた

### ⚠ 注意



湯を出し始めるときは、必ず水を出しながら湯を出す  
湯だけを出すと熱湯でやけどをしたり、洗面器などが破損するおそれがあります。

### 2ハンドル混合栓の場合

2ハンドル混合栓の場合、まず水側ハンドルを開けたあとに、湯側ハンドルを開けてください。流量および温度を調整するときは、水側ハンドルと湯側ハンドルで調整してください。

①水側を開ける

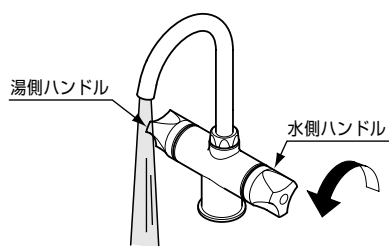

②湯側を開ける

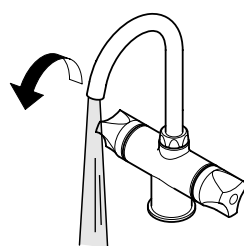

③流量および温度を調整する

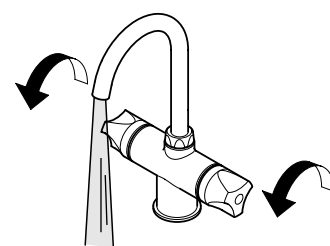

### ミキシングバルブ混合栓の場合

ミキシングバルブ混合栓の場合は、温度調節ハンドルをぬるめの位置にしたあと、開閉ハンドルを開けてください。

流量および温度を調整するときは開閉ハンドルと温度調節ハンドルで調整してください。温度調節の際、赤色ポイントに温度調節ハンドルの◎をあわせると水が出ます。赤色ポイントに⊕をあわせると最高の温度になります。

①ぬるめの位置にする

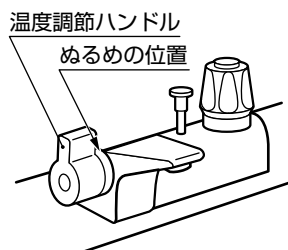

②開閉ハンドルを開ける

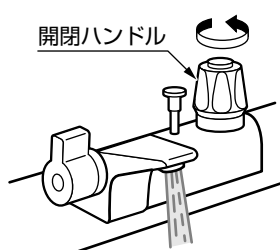

③流量および温度を調整する

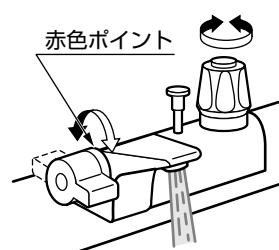

### 注意

水栓下部のフロート弁にゴミがかんだり、シート部にスケールが付着した場合、水栓本体が熱くなることがあります。このような症状になった場合はアフターサービスにご依頼ください。(19ページ参照)

# お手入れ

## 各部のお手入れ

汚れがひどいときなど

### 湯ぽっと本体のお手入れ

通常は、水でぬらした柔らかい布をよくしぼってふいてください。  
汚れがひどいときは、適量に薄めた家庭用中性洗剤を含ませた柔らかい布でふきとったあと、水ぶきを行ってください。

#### 警告



機器本体に水をかけない  
感電や火災の原因になります。

#### —ご注意—

- 「酸性」・「アルカリ性」の表示のある洗剤およびたわし、クレンザーなどの使用は、本体を傷めますので絶対やめてください。
- 乾いた布やトイレットペーパーなどでふかないでください。傷つきの原因になります。



### 専用湯水混合栓のお手入れ

快適にお使いいただくために、日頃のお手入れを、行ってください。  
(お手入れ方法は14ページ参照)

### 日常の確認

#### 水漏れ確認

ご使用の際、電気温水器周辺に水漏れおよび水漏れの形跡がないことを確認してください。水漏れなどが確認された場合は止水栓を閉めて、お取付け工事店または、TOTOメンテナンス(株)までご連絡ください。

TEL ☎0120-1010-05

FAX ☎0120-1010-02

お手入れの際は、電源プラグを抜いてください。

1回/月

#### 電源プラグのお手入れ

電源プラグにほこりなどがたまると、湿気などで絶縁不良となり、火災の原因になります。電源プラグを抜き、乾いた布でふいてください。

1回/1年

#### タンク内のお手入れ

長期間の使用でタンク内が水あかななどで汚れることがあります。1年に1回程度、タンク内の水を抜き、水ににごりがなくなるまで給水、排水を繰り返し、清掃してください。  
(お手入れ方法は、11・12ページ参照)

〈フィルター付き止水栓の場合のみ〉

湯量が少なくなったとき

#### 止水栓フィルターのお手入れ

止水栓フィルターにゴミなどが詰まるとタンク内への給水量が少なくなり、機器の故障の原因になります。出る湯(水)の量が少なくなったら、お手入れを行ってください。  
(お手入れ方法は、P13参照)

# お手入れ

## タンク内

- 長期間の使用でタンク内が水あかななどで汚れることがあります。  
1年に一回程度、タンクの水を抜き、給水、排水を繰り返し、清掃してください。

### ● ● ● 水抜き・清掃手順 ● ● ●

- 1 電源スイッチを「切」にして、電源プラグを抜く。

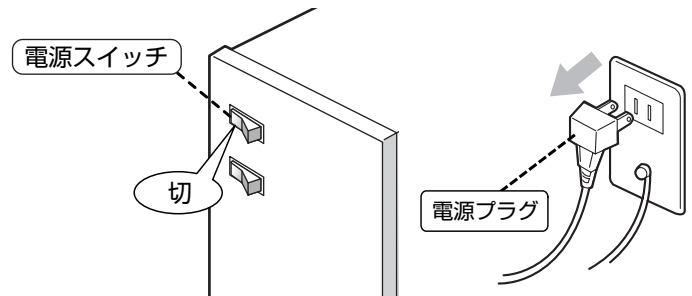

- 2 タンク内の湯を完全に出す。  
(タンク内に湯が残っているとやけどをするおそれがあります。)

#### 2ハンドル混合栓の場合

水側ハンドルを開いたあとに、湯側ハンドルを開いて、湯が水になるまで出す。

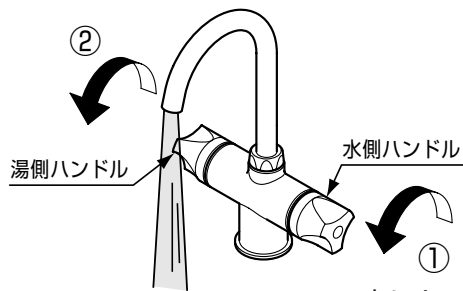

※水になったら止めてください。

#### ミキシングバルブ混合栓の場合

温度調節ハンドルをぬるめの位置にしたあと、開閉ハンドルを開け、湯が水になるまで出す。

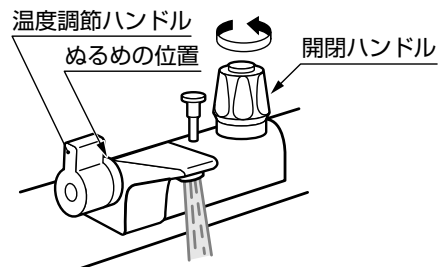

- 3 湯を出しきったら、止水栓を閉める。  
※フィルター付き止水栓の場合は開閉工具を使用してください。

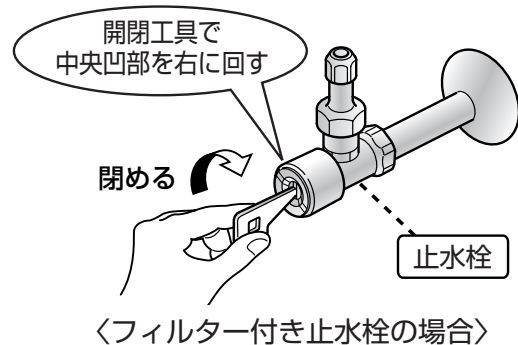

次ページへつづく→

- 4** 電気温水器の排水栓に付属の水抜きチューブを差し込み、左に回す。  
排水が始まります。  
(タンクが満水の時、水抜き時間は約12分かかります。)

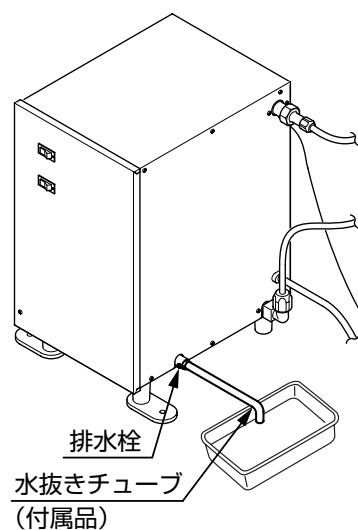

※水を抜く際は、必ず受け皿等で受けてください。

- 5** 排水が終了したら、排水栓を閉め止水栓を開けてタンクに水を入れる。(7ページ参照)  
※専用湯水混合栓の吐水口から水が安定して出るまで、水を入れてください。  
※水を入れたあと、排水栓から水が漏れていないことを確認してください。

- 6** 排水の水がきれいになるまで、給水・排水を繰り返す。

- 7** タンク内の清掃が終了したら、排水栓を閉め止水栓を開けてタンクに水を入れる。  
(7ページ参照)  
※専用湯水混合栓の吐水口から水が安定して出るまで、水を入れてください。  
※水を入れたあと、排水栓から水が漏れていないことを確認してください。

- 8** 専用湯水混合栓の水を止めて、電源プラグを差し込み、電源スイッチを「入」にする。

# お手入れ

〈フィルター付き止水栓の場合のみ〉

## 止水栓フィルター

- 止水栓フィルターが詰まるとタンク内への給水量が少なくなり、機器の故障の原因となります。次の手順でフィルターの掃除を行ってください。

### ● ● ● 清掃手順 ● ● ●

- 1 電源スイッチを「切」にして、電源プラグを抜く。

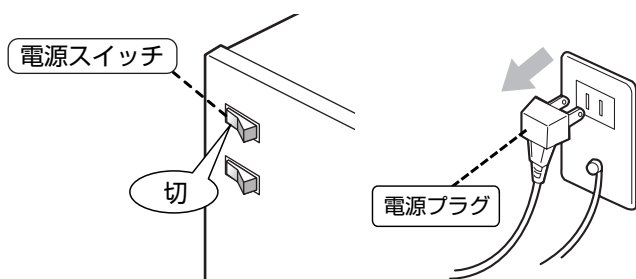

- 4 フィルターの網目に詰まったゴミをブラシなどで取り除く。

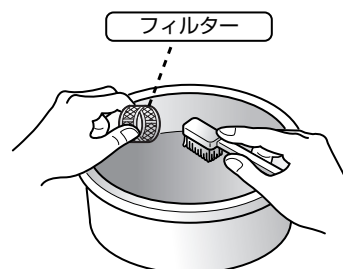

※金属のブラシは使用しないでください。  
フィルターを傷める可能性があります。

- 2 止水栓の開閉工具で止水栓を閉める。

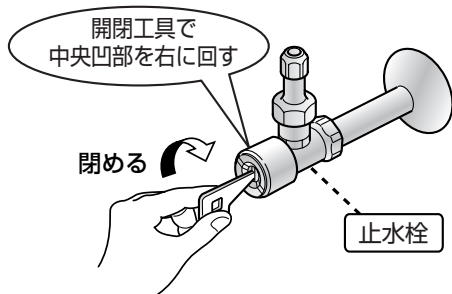

- 5 フィルターをふたに差し込み、ふたを止水栓に取り付ける。

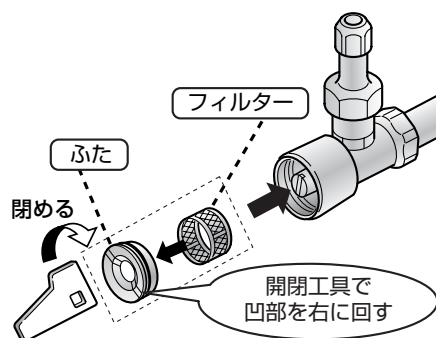

- 3 ふたを外し、フィルターを取り外す。

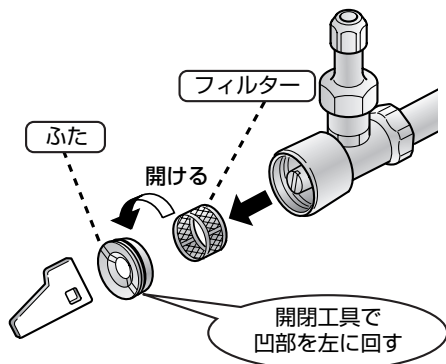

- 6 止水栓を開け、水漏れのないことを確認する。

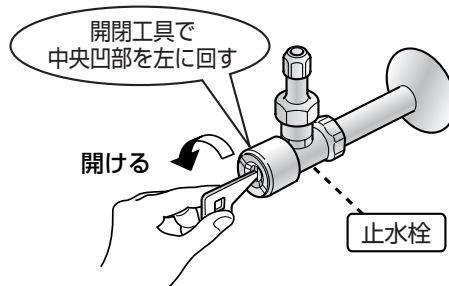

# 専用湯水混合栓

## 布を使用したお手入れ

### ●軽い汚れの場合

水またはぬるま湯に浸した布を良く絞って、専用湯水混合栓の汚れをふき取ってください。

### ●ひどい汚れの場合

適量に薄めた中性洗剤を含ませた布で汚れをふき取ったあと、水洗いし、からぶきしてください。



## TOTO蛇口まわりのクリーナーでのお手入れ

水栓に傷をつけずに、水あかなどの汚れを効果的に除去できる「TOTO蛇口まわりのクリーナー」のご使用をおすすめします。

お求めに関するお問い合わせ先：

TOTOメンテナンス（株）TOTOパーツセンター

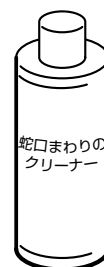

## お願い

専用湯水混合栓が破損するおそれがあるものは使用しないでください。

- ・酸性洗剤、塩素系漂白剤、TOTO蛇口まわりのクリーナー以外のアルカリ性洗剤  
専用湯水混合栓の表面が変色します。
- ・シンナー、ベンジンなどの溶剤  
ゴムや樹脂部品が破損するおそれがあります。
- ・クリームクレンザー、磨き粉など、粗い粒子を含んだ洗剤  
専用湯水混合栓の表面が傷ついたり、開閉ボタン機構部に研磨粒子が入り、ボタンが作動しなくなるおそれがあります。
- ・ナイロンたわし、たわし、ブラシなど  
専用湯水混合栓の表面が傷つきます。

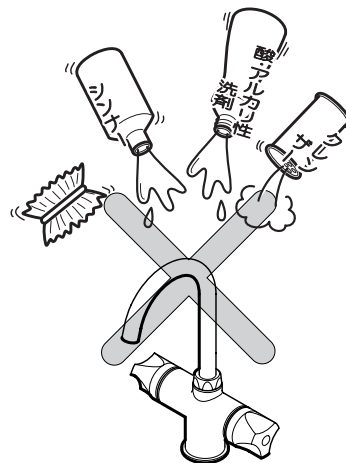

## 専用湯水混合栓の`ガタつき`。

専用湯水混合栓の`ガタつき`がないか確認する。

ガタついているときは、専用湯水混合栓下部の六角ナットを締め付けてください。

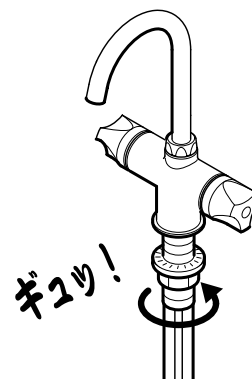

# お手入れ

## 長期間使用しないときについて

長期間ご使用にならないときは、次の手順で水抜きを実施してください。

### ● ● ● 水抜きの方法 ● ● ●

下記手順で水抜きを行ってください。

- 1** 電源スイッチを「切」にして、電源プラグを抜く。

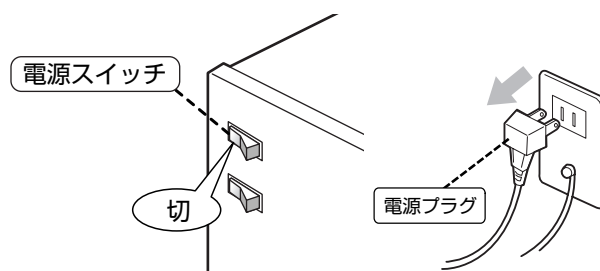

- 2** タンクおよび連結管内の水を抜く。  
水抜き・清掃手順 2～5 (11・12ページ)を参照ください。

※専用湯水混合栓の逆止弁本体に水抜栓が付いている場合は、止水栓を閉め、水抜栓から専用湯水混合栓の水を抜いてください。

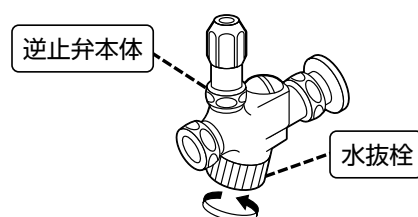

- 3** タンク内の水が排水されたら排水栓を閉める。  
排水栓が閉じられていないと、専用湯水混合栓からの吐水時に水が飛び出します。

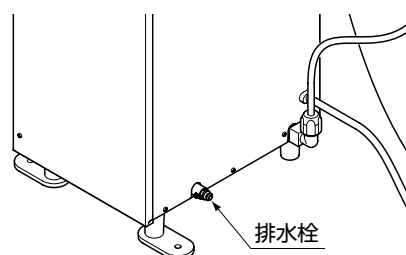

- 4** 専用湯水混合栓の逆止弁本体に水抜栓がついている場合は、水抜栓を閉じる。

以上の操作で水抜きは完了です。

※給水する場合は、7ページの「タンクに水を入れる」に沿って行ってください。

※給水後は、水漏れがないことを確認してください。



# 凍結による破損予防について

## 注意

凍結のおそれがある場合は、次のいずれかの方法で機器の凍結予防の処置を行ってください。

凍結により破損したときの修理は、保証期間内でも有料となります。

## ● ● ● ヒーター通電による方法 ● ● ●

タンク内の水抜きを行わない場合は、電源スイッチを「入」にしておいてください。  
※必要に応じて各配管に保温材または、ヒーターを巻いてください。

## ● ● ● 水抜きによる方法 ● ● ●

下記手順で水抜きを行ってください。

- 1 電源スイッチを「切」にして、電源プラグを抜く。
- 2 タンクおよび連結管内の水を抜く。  
「水抜き・清掃手順2～5（11・12ページ）を参照ください。  
※専用湯水混合栓の逆止弁本体に水抜き栓が付いている場合は、止水栓を閉め、水抜き栓から専用湯水混合栓の水を抜いてください。

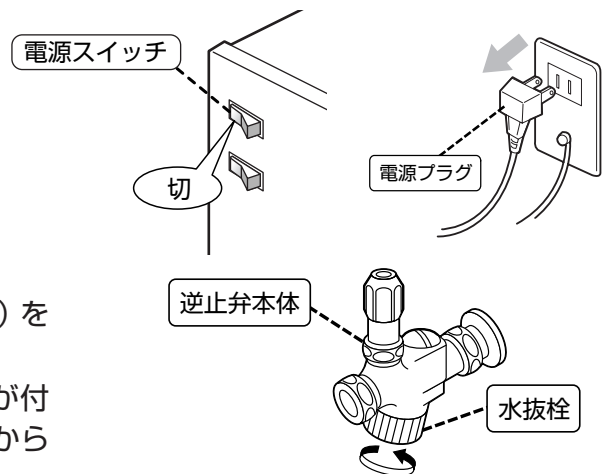

以上の操作で水抜きは完了です。

## ● ● ● 水抜き後の処置 ● ● ●

水抜き後、下記手順で処置を行ってください。

- 1 排水栓を閉める。
- 2 混合栓の水抜き栓を閉める。  
(混合栓を取り付けている場合のみ)

※給水する場合は、7ページの「タンクへ水を入れる」に沿って行ってください。

※給水後は、水漏れがないことを確認し、排水栓カバーを取り付けてください。

# こんなときは

## 修理を依頼される前に

### ⚠ 警告



修理技術者以外の方は、絶対に分解したり修理・改造は行わない  
感電や火災の原因になります。



現象	確認項目	処置方法	参照ページ
湯が沸かない。 湯にならない。	電源プラグが完全に差し込まれていますか？	電源プラグを確実にコンセントに差し込んでください。	—
	元電源が入っていますか？	ブレーカーを入れてください。	—
	電源スイッチが入っていますか？	電源スイッチを入れてください。	—
	タンク内に水がない状態で電源スイッチを入れていませんか？	お取付工事店またはTOTOメンテナンス（株）へご相談ください。 TEL ☎0120-1010-05 FAX ☎0120-1010-02 （保証外修理となります）	—
	停電していませんか？	停電していないことを確認してください。	—
湯も水も出ない。 湯量が少ない。	止水栓が完全に開いていますか？	止水栓を開けてください。	—
	止水栓のフィルターが詰まっていますか？（フィルター付き止水栓の場合のみ）	止水栓のフィルターを掃除してください。	13ページ
	断水していませんか？	断水していないことを確認してください。	—
水漏れしている。	機器本体からの水漏れですか？	止水栓を閉めて、電源プラグを抜き、お取付工事店または、TOTOメンテナンス（株）へご相談ください。 TEL ☎0120-1010-05 FAX ☎0120-1010-02	—
	配管接続部からの水漏れですか？	水漏れ箇所を締め直してください。	—
水の出方が安定しない。	タンクが満水になっていますか？	タンクが満水になるまで給水してください。	6・7ページ
湯が汚れている。	タンク内や配管に工事の際の油や金属粉が残っていませんか？	タンク内の水を入れ替え清掃してください。 止水栓フィルターの掃除を行ってください。	11～13ページ

## 次のような場合は故障ではありません

現 象	理 由
使用中に湯がぬるくなる。 時々水になる。	連続して湯を使うと、湯がぬるくなります。 本商品は、タンクにためた湯を使用するため、連続して使用された場合は、沸かし上げに時間がかかります。 また、冬場は、水温が低いので吐水直後に一瞬湯がぬるくなることがあります。
冬場に使用するとなかなか湯が出ない。 沸かし上げに時間がかかるようになった。	冬場は、水温が低いので、湯温の低下が著しくなり沸かし上げに時間がかかるためです。
専用湯水混合栓から湯がポトポト滴下する。	沸かし上げ中は吐水口から水が出ます。これは、タンク内部の膨張水を排出しているもので、故障ではありません。沸かし上げが終わると、膨張水の排出は止まります。
電源スイッチのランプが消灯している。	タンク内の水が沸き上がると電源スイッチのランプは、消灯します。
湯温切替スイッチが点灯しない。	湯温切替スイッチにはランプがないため点灯しません。
湯から甘ずっぱいにおいがする。	配管工事用の接着剤のおいと思われます。 しばらくの間使用していると、徐々に解消されます。
吐水量が少なく湯温が低い。	水圧が低いと吐水量が少なく出湯温度が低くなることがあります。

# こんなときは

## アフターサービス

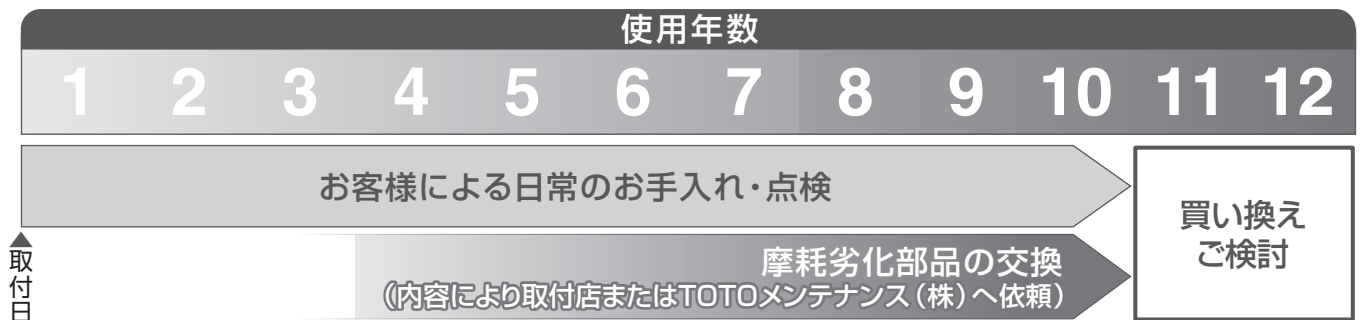

点検・修理を依頼される前に「こんなときは」(P17)をご確認ください。

## 保証書(この説明書のP.22が保証書になっています)

- この商品は保証書の内容に従って保証されています。取付日、取付店名、扱者印が記入してあることを確認してください。また、保証書の内容をよくお読みのうえ、大切に保管してください。
- 保証期間は保証書をご確認ください。

## 保証について

- 保証期間中は  
保証書の規定に従って、修理をさせていただきます。保証期間内でも有料になることがありますので保証書の内容をよくご確認ください。例えば、「取扱説明書、施工説明書、張付ラベルなどの注意書きに従っていない場合の不具合など」は有料になります。
- 保証期間中を過ぎているときは  
修理すれば使用できる商品については、ご希望により有料で修理させていただきます。  
→「修理を依頼されるときは」「修理料金について」(P20)をご確認ください。

## 部品の交換について

無料修理により取り外された部品・商品はTOTO株式会社の所有となります。

## 補修用性能部品の供給期間

この商品の補修用性能部品(機能維持に不可欠な部品で、使用期間中に取り替えての必要が発生する可能性の大きいもの)の供給期間は製造中止後7年です。

## 修理を依頼されるときは

### 【修理依頼先】

お求めの取付店・販売店またはTOTOメンテナンス(株)

### 【ご連絡いただきたい内容】

- ①住所、氏名、電話番号
- ②商品名
- ③品番
- ④取付店
- ⑤故障内容、異常の状況(どこから水漏れしているかなど)
- ⑥訪問希望日

### 【ご不明な点や修理に関するお問い合わせ先】

「TOTO(株)お客様相談室」または「TOTOメンテナンス(株)」

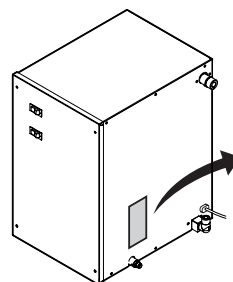

### 銘板

品番をご確認ください。

品番 ○○○○○○

貯湯量

沸上がり温度

使用圧力

## 修理料金について〈TOTOメンテナンス(株)にご依頼の場合〉

修理により商品の機能が維持できる場合には、ご要望により有料にて修理をさせていただきます。  
標準修理料金は **技術料** + **部品代** + **訪問料** で構成されています。  
ただし、補修用部品の保有期間が経過している商品は、修理できない場合がございます。

## 補修用性能部品について

以下の補修用性能部品はお客様がご自分でお取り替えできます。

部 品 名	フィルター付止水栓用 フィルター
形 状	
品 番	66435R
価 格	¥200 (税抜)

- ・品番・価格は予告なく変更する場合がございますので、あらかじめご了承ください。
- ・お客様がご自分で交換できる部品は左表の部品のみです。その他の部品は修理技術者の方へご依頼ください。
- ・補修用性能部品をご購入するときは、「TOTOパーツセンター」にお問い合わせください。

## TOTOメンテナンス(株) TOTOパーツセンターでご購入の場合

### ●お届けについて

ご注文から2週間以内に宅配便でお届けします。

※ご注文が集中し、商品の品切れによりお届け日が遅れる場合があります。あらかじめご了承ください。

また、お届けが大幅に遅れる場合は、お届け予定日をご連絡いたします。

### ●お支払いについて

お届けした宅配業者に、商品代、送料、消費税相当額をお支払いください。

送料につきましては、別途TOTOパーツセンターへお問い合わせください。

### ●返品・交換について

補修用性能部品の不良などによる返品、交換については、商品到着後8日以内にTOTOパーツセンターまでご返送ください。

送料はTOTOパーツセンターが負担し、商品を送付させていただきます。

お客様のご都合による返品、交換については、商品到着後8日以内にTOTOパーツセンターまでご返送ください。

なお、送料はお客様負担となりますのでご了承ください。お客様の元で、汚れたり破損した商品や、一度ご使用になられた商品の返品、交換はいたしかねますので、あらかじめご了承ください。

TOTOパーツセンター

●フリーダイヤルでのご注文……………

TEL ☎ 0120-8282-55

FAX ☎ 0120-8272-99

●インターネットでのご注文……………

<http://www.toto.co.jp/>

## 仕様

機種品番		RE12MN
貯湯量		11.7L
定格	電圧	AC100V
	周波数	50/60Hz
	消費電力	505W
給水方式		元止め式
沸き上がり温度		約60℃ (約75℃切替可)
沸き上がり時間 (入水温15℃)		約1時間20分 (15℃→60℃) (約1時間40分) (15℃→75℃)
商品寸法		幅242mm×奥行319mm×高さ390mm
商品質量 (満水時質量)		約6kg (約18kg)
電源コード長さ		約1.5m
安全装置	温度過昇防止器	手動復帰式バイメタル
	アース	アース線 (約1.5m)
使用条件	使用雰囲気温度	1~40℃
	使用水圧	最低必要水圧 (流動時) 0.05MPa 最高水圧 (静止時) 0.75MPa

# TOTO

## 保証書

本書は、本書記載内容で無料修理を行うことをお約束するものです。お取付日から下記保証期間中に故障が発生した場合は本書をご提示のうえ、お取付工事店・販売店またはTOTOメンテナンス（株）〒105-8306 東京都港区海岸1-2-20 汐留ビルディング（フリーダイヤル☎0120-1010-05 FAX☎0120-1010-02）に修理をご依頼ください。

お客様	おなまえ 様		
	おところ 〒		
お工事店付名	①		
	〒	TEL	
お取付日	年	月	日

保証対象機種品番	RE12MN型
保証期間	お取付日から1カ年

### ★お客様へ

この保証書をお受け取りになるときに、お取付年月日、お取付工事店名、扱者印が記入してあることを確認してください。保証書は再発行いたしませんので紛失されないよう大切に保管してください。

### 〈無料修理規定〉

- 取扱説明書、本体張付ラベルなどの注意書に従って正常な状態で保証期間内に故障した場合には、保証期間無料修理いたします。
- 保証期間内に損傷して無料修理を受ける場合は、お取付工事店・販売店またはTOTOメンテナンス（株）にご依頼のうえ、出張修理に際して本書をご提示ください。
- ご転居の場合は事前にお取付店にご相談ください。
- ご贈答品などで本保証書に記入してあるお取付店に修理がご依頼できない場合には、TOTOメンテナンス（株）にご相談ください。
- 本書は日本国内においてのみ有効です。
- 保証書による補償範囲は機能部およびその付属品のみで、排水配管類は含みません。
- 保証期間内でも次の場合には有料修理となります。
  - 一般的な洗面器以外（例えば業務用での使用または車両・船舶への搭載など）で使用した場合の不具合。
  - 空焚きなど、お客様が取扱説明書に記載された手順や注意を守らなかったことによる不具合や、お手入れを行わなかったことによる不具合。
  - メーカーが定める工事説明書などに基づかない施工、専門業者以外による移動・分解・修理・改造などに起因する不具合。
  - 建築躯体の変化などに起因する不具合、また塗装の色あせなどの経年変化または使用に伴う摩耗などにより生じる外観上の不具合。
  - 海岸付近、温泉地などの地域における腐食性の空気環境に起因する不具合。
  - ねずみ、昆虫などの動物の行為に起因する不具合。
  - 火災・爆発など事故、落雷・地震・噴火・風水害・津波など天変地異、凍結、または戦争・暴動など破壊行為による不具合。
  - 日常のお手入れ箇所（水抜栓やフィルターなど）のOリングやパッキンの摩耗・劣化による不具合。
  - 乾電池・コマパッキンなどの消耗による不具合。
  - 電気・給水の供給トラブルなどに起因する不具合。
  - 指定規格以外の電気（電圧・周波数など）の使用や電力契約の間違いに起因する不具合。
  - 給水・給湯配管の錆や砂・ゴミなど異物流入に起因する不具合。
  - 温泉水、井戸水などの水道水以外の水を供給したことに起因する不具合。
  - 輸送・搬入・移動などの落下や転倒、接触などに起因する不具合。
  - 本書の提示がない場合。
  - 本書にお客様名、お取付店名、お取付日の記入の無い場合、あるいは字句を書き替えられた場合。
- 部品の交換について 無料修理により取り外された部品・商品はTOTO株式会社の所有となります。
- 本書は再発行しませんので紛失しないよう大切に保管してください。

### サービス記録

年月日	サービス内容	担当者

※この保証書は本書に明示した保証期間、条件のもとにおいて無料修理をお約束するものです。したがって、この保証書によってお客様の法律上の権利を制限するものではありません。保証期間経過後の修理などについてご不明の場合は、取扱説明書裏表紙に記載のTOTOフリーダイヤルまでお問い合わせください。

## TOTO株式会社

〒802-8601 福岡県北九州市小倉北区中島2-1-1  
 お客様相談室 TEL ☎0120-03-1010 FAX ☎0120-09-1010

修理を依頼する前に「こんなときは」(P.17)をご確認ください

## 修理・取り扱いのご相談は まずお求めの取付店・販売店へ

取付店・販売店 〒

電話 —

転居や贈答品などでお求めの取付店・販売店へご相談できない場合は、商品名・品番をご確認のうえ、下記TOTO窓口までお問い合わせください。

### お客様専用窓口



商品のお問い合わせは

TOTO(株)お客様相談室へ

TEL ☎ 0120-03-1010

FAX ☎ 0120-09-1010

受付時間：9:00～17:00（夏期休暇・年末年始を除く）



修理のご用命は

安心・信頼の

TOTOメンテナンス(株)修理受付センターへ

ホームページ <http://www.tom-net.jp/>

TEL ☎ 0120-1010-05

FAX ☎ 0120-1010-02

受付：年中無休

受付時間：8:00～19:00

訪問修理：年中無休（一部地域を除く）

営業時間：9:00～18:00



交換部品・別売品のご購入は

TOTOメンテナンス(株)TOTOパーツセンターへ

TEL ☎ 0120-8282-55

FAX ☎ 0120-8272-99

受付時間：平日 9:00～18:00 土・日・祝日 10:00～18:00  
（夏期休暇・年末年始を除く）

※インターネットでの部品購入はTOTOWebショップへ(24時間受付)  
<http://www.toto.jp/ec/html/index.htm>

お客様からお預かりした個人情報、関連法令および社内諸規定に基づき慎重かつ適切に取り扱います。  
詳細はTOTOホームページをご覧ください。

TOTO株式会社

TOTOホームページ <http://www.toto.co.jp/>

2014.4  
RD06193R